

Ďalšie informácie nájdete na [www.mi.com](http://www.mi.com).  
Podrobnú elektronickú príručku nájdete na [www.mi.com/global/service/userguide](http://www.mi.com/global/service/userguide).

## Xiaomi Electric Scooter 4 Go Užívateľská príručka

Pred použitím si pozorne prečítajte túto príručku a uschovajte si ju pre budúce použitie.

Dovozca:  
Beryko s.r.o.  
Pod Vinicemi 931/2, 301 00 Plzeň  
[www.beryko.cz](http://www.beryko.cz)

Originálna príručka



CE.04.00.0786.00-E





## Prehľad o produkte

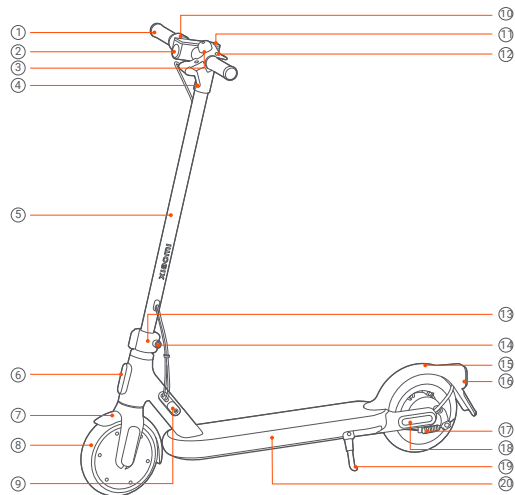

① Riadidlá

② Predné svetlo

③ Zvonček

④ Páčka brzdy

⑤ Tyč

⑥ Odrážka

⑦ Predná vidlica

⑧ Motor kolesa

⑨ Nabíjací port

⑩ Plyn

⑪ Ovládací panel a tlačidlo napájania

⑫ Páčka zvončeka

⑬ Rýchlopúlnacia spona

⑭ Upevňovacie matice

⑮ Bliatnik

⑯ Zadné svetlo

⑰ Bubnová brzda

⑱ Bočná odrážka

⑲ Stojanček

⑳ Priehradka na batérie



## Ovládací panel a tlačidlo napájania

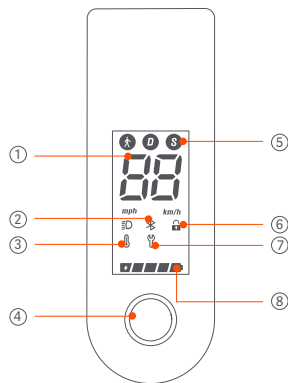

① **Tachometr:** Zobrazenie aktuálnej rýchlosti kolobežky a chybových kódov.

② **Bluetooth:** Keď sa táto ikona rozsvieti, znamená to, že bola kolobežka úspešne pripojená k mobilnému zariadeniu.

③ **Teplotní varování:**

• Pokiaľ sa pri nabíjaní kolobežky okolitá teplota je nižšia ako  $-10\text{ }^{\circ}\text{C}$  alebo vyššia ako  $45\text{ }^{\circ}\text{C}$ , začne na ovládacom paneli blikáť ikona teplotnej chyby. Jazda za takých okolností môže mať za následok zníženie výkonu kolobežky a ďalšie riziká. Kolobežku môžete začať používať potom, čo sa teplota vráti do normálneho prevádzkového rozsahu.

• Pokiaľ sa pri nabíjaní kolobežky okolitá teplota zníži pod  $0\text{ }^{\circ}\text{C}$  alebo zvýši nad  $40\text{ }^{\circ}\text{C}$ , začne na ovládacom paneli blikáť ikona teplotnej chyby a kolobežku nebude možné nabíjať. Pokračovanie v nabíjaní kolobežky môže predstavovať aj určité riziko. Akonáhle sa okolitá teplota vráti do rozmedzia  $0\text{ }^{\circ}\text{C}$  až  $40\text{ }^{\circ}\text{C}$ , ikona teplotnej chyby zhasne a kolobežku bude možné znova nabíjať.

④ **Ovládací panel a tlačidlo napájania:** Stlačením tlačidla kolobežku zapnete a podržaním tlačidla po dobu 3 sekúnd kolobežku vypnete.

Keď je kolobežka zapnutá, stlačte tlačidlo pre zapnutie/vypnutie predného a zadného svetla a pre prepínanie režimov stlačte tlačidlo dvakrát.

⑤ **Režimy:**  $\text{A}$  je určený pre režim chôdze; maximálna rýchlosť kolobežky je  $6\text{ km/ha}$  zadné svetlo v tomto režime bliká.  $\text{D}$  je pre štandardný režim a  $\text{S}$  pre športový režim.

⑥ **Pripomenka uzamknutia:** Keď sa ikona rozsvieti, znamená to, že je kolobežka uzamknutá. Kolobežku môžete zamknúť/odmknúť prostredníctvom aplikácie Mi Home/Xiaomi Home.

⑦ **Oznámenie o chybe:** Keď ikona kľúča svieti na červeno, znamená to, že kolobežka potrebuje servis. Keď ikona kľúča bliká červeno, znamená to, že má kolobežka nejakú poruchu.

⑧ **Stav batérie:** Stav nabitia batérie je zobrazený pomocou 5 čiarok, z ktorých každá predstavuje približne 20 % nabitia batérie.



## Obsah balenia

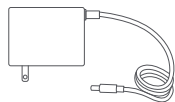
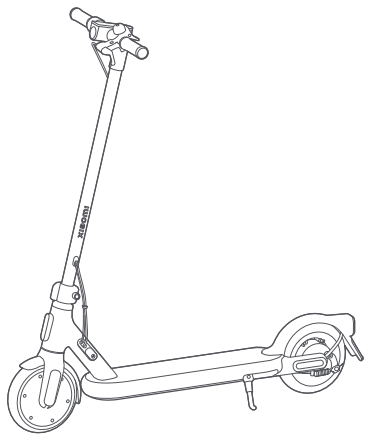

Nabíjačka batérie



Užívateľská príručka



Špecifikácie a certifikácia



Dôležité informácie



## Montáž a nastavenie

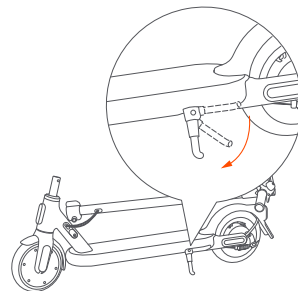

- 1** Pridržiňte tyč a stred dosky, aby ste kolobežku postavili na zem. Potom sklopte stojan.

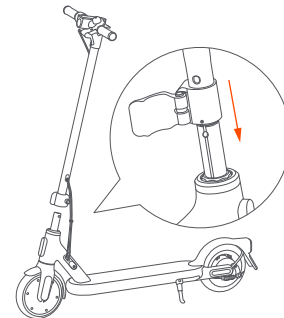

- 2** Zdvihnite tyč a otvorte rýchloúpináciu sponu. Zarovnajtie tyč s drážkou a namontujte ju na zostavu prednej vidlice.

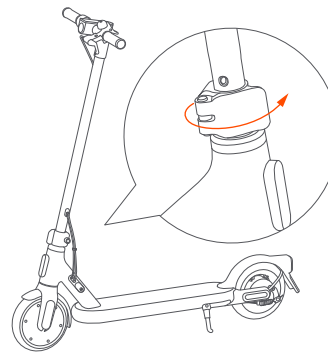

- 3** Po vysunutí tlačidla poistky pevne zaistíte rýchloúpináciu sponu.

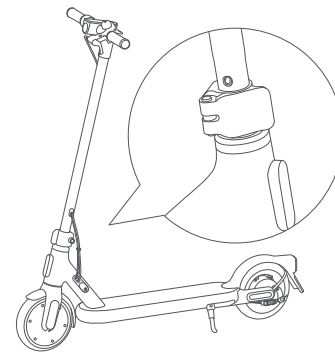

- 4** Pred jazdou sa uistite, že je rýchloúpinacia spona zaistená, a zatraste tyčou.

## Nastavenie rýchlopínacej spony

### Upevňovacia matica

Otáčaním matice na rýchlopínacej spone proti smeru alebo v smere hodinových ručičiek sponu povolíte alebo utiahnete.

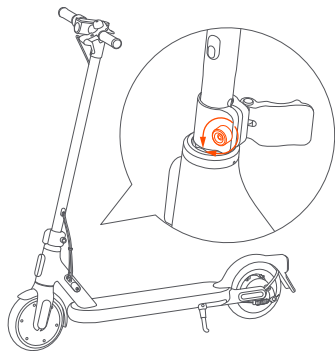

## Nabíjanie

Kolobežka je plne nabitá, keď sa LED dióda na nabíjačke zmení z červenej na zelenú.

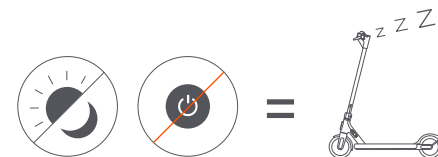
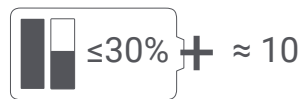
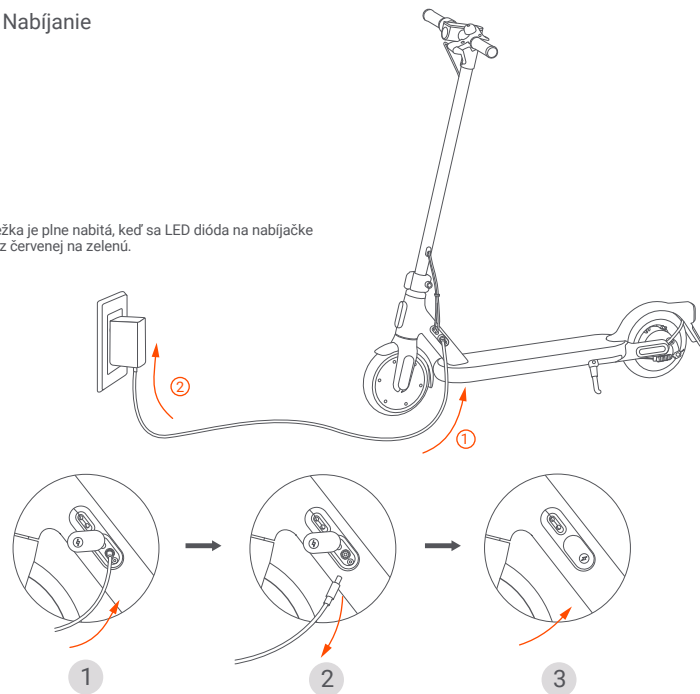

Ak je úroveň nabitia batérie nižšia ako 30 % a kolobežka nie je zapnutá po dobu približne 10 po sebe idúcich dní, prejde batéria do režimu spánku. Pokiaľ k tomu dôjde, kolobežku nie je možné zapnúť. Nabíjajte ju po dobu troch sekúnd, aby sa batéria aktivovala.



## Pripojenie k aplikácii Mi Home/Xiaomi Home

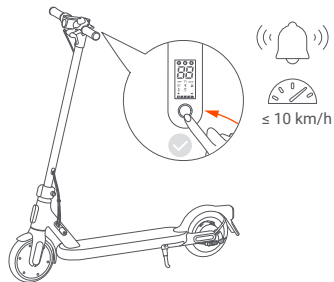

Pred aktiváciou kolobežka pri zapnutí pípa a je obmedzená na 10 km/h. Po jej aktivácii pípanie prestane a obmedzenie rýchlosti sa zruší.

Poznámka: Aplikácia je v Európe (okrem Ruska) označovaná ako aplikácia Xiaomi Home. Názov aplikácie zobrazený na vašom zariadení by mal byť braný ako predvolený.



1 Stiahnite a nainštalujte si aplikáciu naskenovaním QR kódu.



2 Otvorte aplikáciu Mi Home/Xiaomi Home.



3 Kliknite na "+" v pravom hornom rohu a potom vyberte "Add a device" alebo "Scan".

Poznámka: Verzia aplikácie mohla byť aktualizovaná, postupujte podľa pokynov podľa aktuálnej verzie aplikácie.

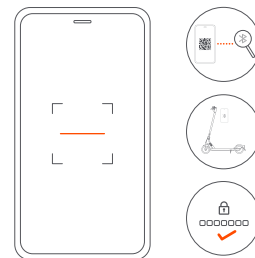

4 Podľa pokynov pridajte a spárujte kolobežku.

Poznámka: QR kód priložený na ovládacom paneli je jedinečný pre vašu kolobežku, uschovajte ho prosím na bezpečnom mieste.

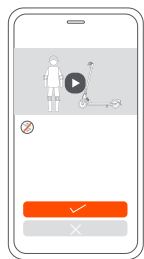

- 5 Pozrite sa na návod pre začiatočníkov, ako kolobežku aktivovať. Poznámka: Výukový program neukončujte skôr, ako ho dokončíte. V opačnom prípade sa aktivácia nepodarí.



## Ako jazdiť

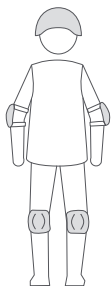

- 1 Varovanie: Používajte helmu, chrániče lakťov a kolien. Poznámka: Pred jazdou skontrolujte tlak v pneumatikách.



- 2 Jednou nohou sa postavte na dosku a druhou sa pomaly odrazte od zeme.

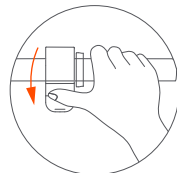

V  $\geq$  5 km/h

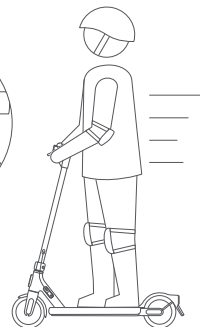

- 3 Po prekročení rýchlosti 5 km/h je možné použiť páčku plyn.

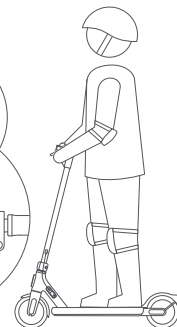
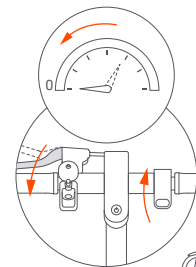

- 4 Uvoľnite páčku plynu a stlačte páčku brzd, by ste prudko zabrzdlili.

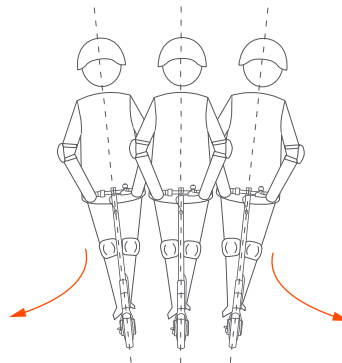

- 5 Pri zatáčaní sa nakláňajte v smere jazdy a pomaly otáčajte riadidlami.

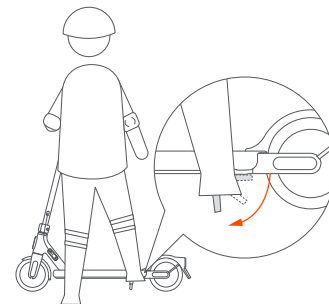

- 6 Pri parkovaní sklopte stojan.



## Bezpečnostné pripomenutie

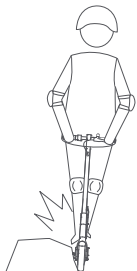

Vždy sa vyhýbajte prekážkam.

## Pozor na bezpečnostné riziká

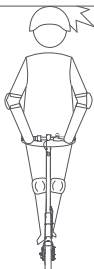

Vyhýbajte sa nárazom hlavy do rámov dverí, výťahov a iných prekážok nad hlavou.

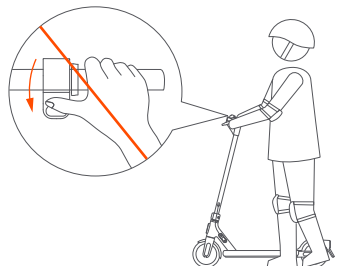

Keď idete vedľa kolobežky, nestláčajte páčku plynu.

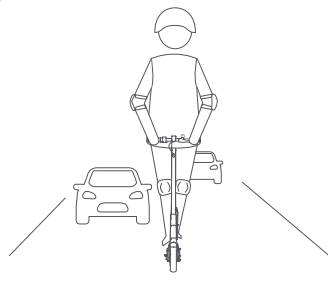

Pokiaľ miestne zákony neustanovujú inak, je nezákonné a teda zakázané jazdiť na verejných komunikáciách, diaľniciach a rýchlostných komunikáciách.

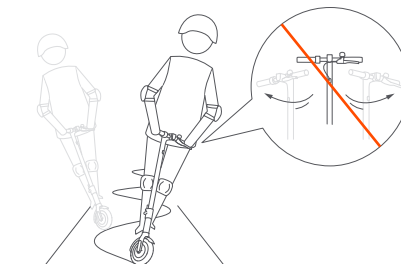

Pri vysokej rýchlosti nemeňte prudko smer jazdy.

## Nepokúšajte sa o nebezpečné aktivity

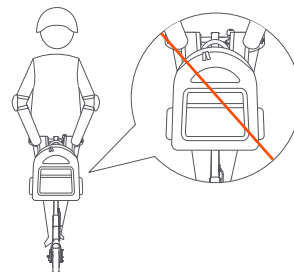

Nevešajte tašky alebo iné ťažké veci na riadidlá.

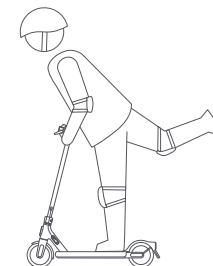

Nejazdite na jednej nohe.



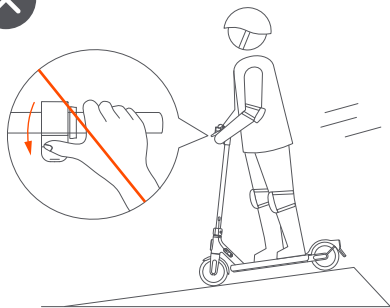

- ❌ Pri jazde z kopca nezrýchľujte a včas brzditte. Pri jazde do prudkého svahu musíte zostúpiť z kolobežky a tlačíť ju.

- ❌ Pri ovládaní kolobežky nepoužívajte mobilný telefón a nenoste slúchadlá.

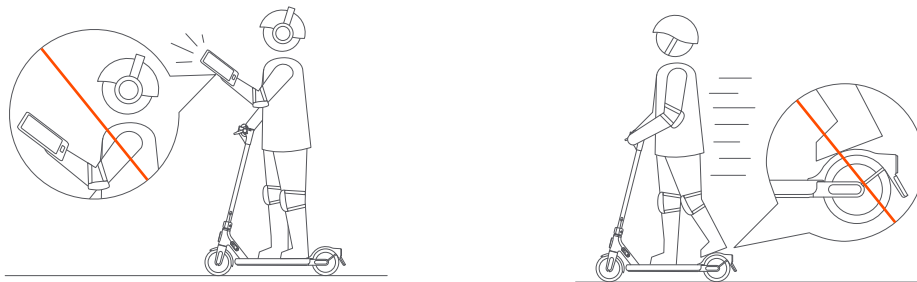

- ❌ Nenechávajte nohy na zadnom blatníku.

- ❌ Nedotýkajte sa bubnovej brzdy.

### Nepokúšajte sa o nebezpečné aktivity



- ❌ Nejazdite v daždi. Nejazdite cez kaluže ani iné (vodné) prekážky.

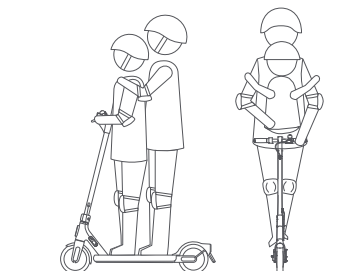

- ❌ Nejazdite s nikým iným, vrátane detí.

### Nepokúšajte sa o nebezpečné aktivity



- ❌ Počas jazdy nepúšťajte riadidlá.

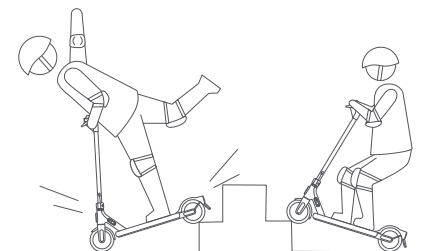

- ❌ Neskúšajte jazdiť do schodov alebo zo schodov, ani sa nepokúšajte skákať cez prekážky.



## Preprava kolobežky

Poznámka: Túto kolobežku nie je možné zložiť. Pred prenášaním kolobežky odmontujte jej tyč.

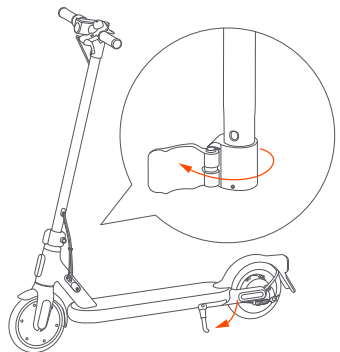

- 1 Sklopte stojan a otvorte rýchlopínaciu sponu.

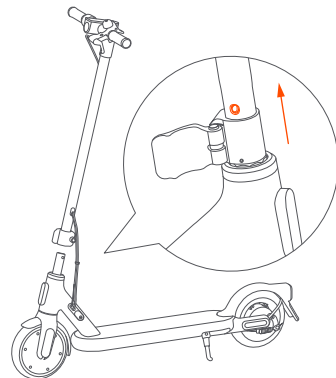

- 2 Stlačte tlačidlo poistky a zdvihnite tyč hore.

- 3 Sklopte stojan a súčasne podržte tyč a stred dosky, aby ste mohli kolobežku preniesť.

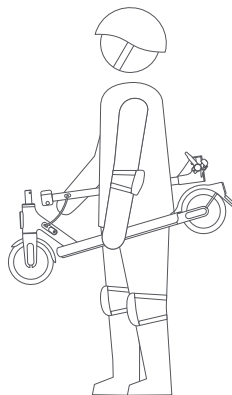



## Zamknutie a odomknutie kolobežky

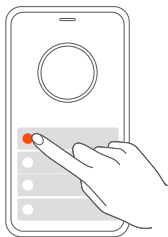

Obrázok 1 Kliknutím uzamknite motor

Uzamknutie kolobežky: Kliknutím na možnosť Lock the motor v aplikácii Mi Home/Xiaomi Home zamknite kolobežku, ako je znázornené na obrázku 1. Po uzamknutí kolobežky sa uzamkne motor a všetky ikony na ovládacom paneli automaticky zhasnú okrem ikony Bluetooth a ikony zámku. Ak kolobežka prekročí dosah pripojenia Bluetooth, Bluetooth sa odpojí a jeho ikona zhasne.

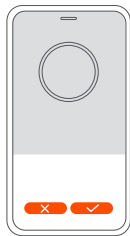

Obrázok 2 Motor je zamknutý

Zamknutý motor: Po zablokovaní motora, ako je znázornené na obrázku 2, sa predné koleso kolobežky nemôže normálne otáčať. Ak niekto začne kolobežku nútené tlačiť, ovládací panel spustí alarm.

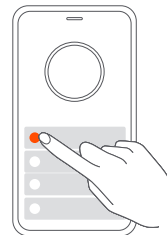

Obrázok 3 Kliknutím odomknite motor

Odomknutie kolobežky: Kliknutím na Unlock the motor v aplikácii Mi Home/Xiaomi Home odomkniete kolobežku, ako je znázornené na obrázku 3.

Vyobrazenie výrobku, príslušenstva a používateľského rozhrania v používateľskej príručke slúži len na referenčné účely. Skutočný výrobok a funkcie sa môžu líšiť v dôsledku vylepšenia výrobku.