

# SKLADACÍ DRÓN SUPER ODOLNÝ

## NÁVOD NA POUŽITIE

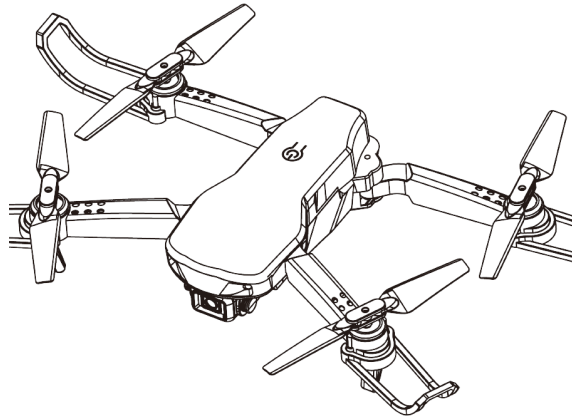

\* Prosíme o preštudovanie tohto návodu a jeho uschovanie pre budúce použitie

- **Zoznámenie sa s dronom**

Vďaka frekvenčnému pásmu 2,4G pre dlhú vzdialenosť diaľkového ovládania umožňuje dron viacero letov súčasne bez akéhokoľvek rušenia. Používateľ ho môže ovládať, aby lietal, vznášal sa a snímal fotografie/videá pomocou APP a WIFI pripojenia na smartfóne.

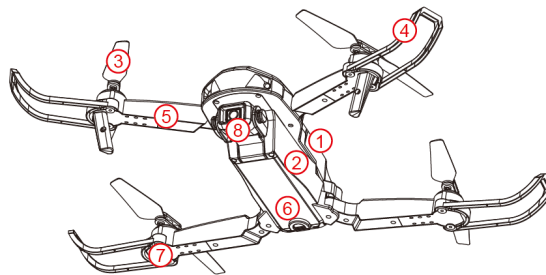

① **Horný kryt**

② **Dolný kryt**

③ **Vrtuľa**

④ **Chránič**

⑤ **Rameno**

⑥ **Batéria**

⑦ **Motor**

⑧ **Kamera**

- Obsah balenia

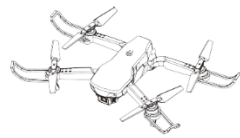

Dron 1ks  
(batéria súčasťou)

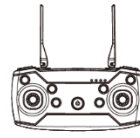

Ovládač 1ks



Náhradné vrtule 2ks

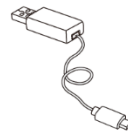

USB Nabíjací kábel 1ks



Skrutkovač 1ks

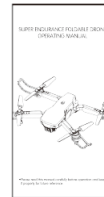

Návod na použitie 1ks

- Príprava pred lietaním

1. Prostredie

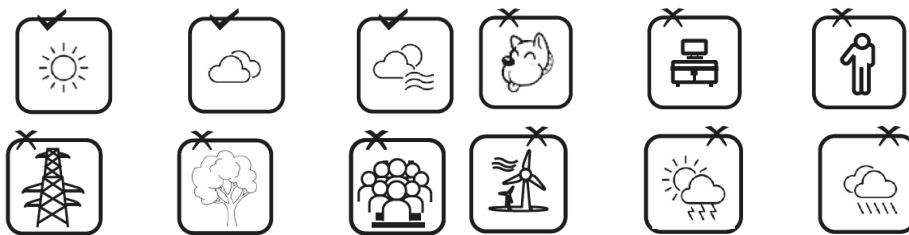

2. Roztiahnite krídla

① Otvorte predné ramená (pri kamere)

② Otvorte zadné ramená

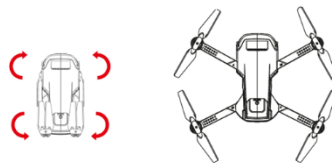

1. Montáž ochranných prvkov

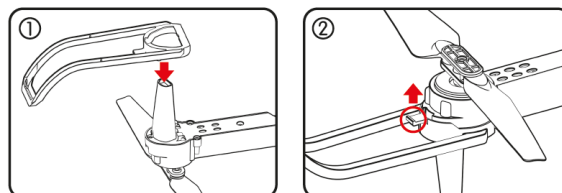

2. Montáž vrtulí

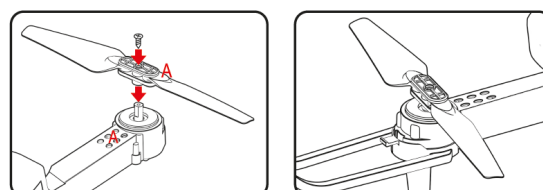

### 3. Nabíjanie batérie

Vyberte batériu zo spodnej časti dronu

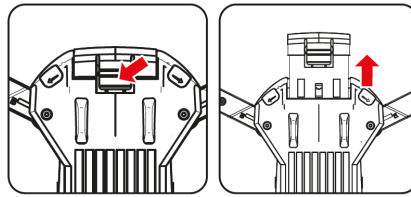

Pripojte batériu ku konektoru USB

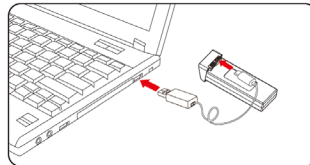

LED žiarovka počas nabíjania svieti. Akonáhle zhasne, je nabitá. Čas nabíjania približne 160-180 min.

#### Práca s batériou

- Pri používaní lítiovej batérie existuje určité riziko. Môže spôsobiť požiar, zranenie tela alebo stratu majetku. Používatelia si musia byť vedomí rizík a prevziať plnú zodpovednosť za nesprávne používanie batérie. V prípade veľkej straty ju používajte opatrne a znášajte všetky príslušné povinnosti sami.
- Ak dôjde k vytečeniu batérie, vyhnite sa kontaktu s očami alebo pokožkou. Keď sa to stane, umyte si oči čistou vodou a okamžite vyhľadajte lekársku pomoc. V prípade kontaktu s pokožkou opláchnite vodou a ihneď vyhľadajte lekársku pomoc.
- Pokožku, okamžite umyte mydlom a vodou. V prípade kontaktu s očami ihneď aplikujte veľké množstvo studenej vody.
- Ak pocítite zvláštny zápach, hluk alebo smog, okamžite odpojte zástrčku
- Nenabíjajte vybitú alebo opotrebovanú batériu
- Nenabíjajte vytečenú, vytečenú alebo poškodenú batériu.
- Batériu príliš nenabíjajte, po úplnom nabití nabíjačku odpojte.
- Keď je batéria úplne nabitá, odpojte nabíjačku.
- Nenabíjajte batériu v blízkosti horľavých materiálov, ako je koberec, drevená podlaha alebo drevený nábytok alebo na povrchu elektricky vodivých predmetov.
- Pri nabíjaní vždy dávajte pozor na batériu. Nenabíjajte batériu v blízkosti horľavých predmetov (koberec, drevené podlahy, nábytok z masívneho dreva atď.) Počas nabíjania majte batériu na dohľad.
- Nenabíjajte batériu, ktorá ešte nevychladla. Nenabíjajte batériu, ktorá je horúca po použití výrobku.
- Teplota nabíjania by mala byť medzi 0 °C až 40 °C. Teplota nabíjania by mala byť medzi 0°C až 40°C.
- Batériu nelikvidujte ako bežný odpad. Oboznámte sa, prosím, s miestnym spôsobom likvidácie odpadu a zlikvidujte ju podľa špeciálnych požiadaviek. Toto zariadenie pozostáva z elektronických komponentov a batérií. Čo sa týka elektronického a elektrického odpadu, vykonajte špeciálne spracovanie podľa miestnych požiadaviek na likvidáciu odpadu.

- **Diaľkový ovládač**

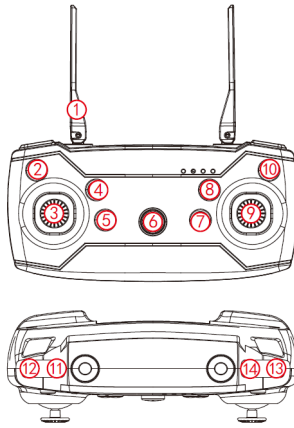

- |                       |                                  |
|-----------------------|----------------------------------|
| ① Anténa              | ⑧ Vyrovanie dopredu              |
| ② Vyrovanie doľava    | ⑨ Pravý joystick                 |
| ③ Ľavý joystick       | ⑩ Vyrovanie doprava              |
| ④ ONE KEY vzlietnutie | ⑪ Bezhlavý mód                   |
| ⑤ ONE KEY pristátie   | ⑫ Vysoká / nízka rýchlosť        |
| ⑥ Vypínač             | ⑬ ONE KEY Flips & Rolls otáčanie |
| ⑦ Vyrovanie dozadu    | ⑭ ONE KEY Kalibrácia             |

- **SIGNÁLOVÉ PREPOJENIE VYSIELAČA A PRIJÍMAČA**

1. Zapnite dron a položte ho na rovný povrch, kontrolka vysielča a LED dioda dronu blikajú.
2. Zatlačte pákový ovládač plynu do najvyššieho bodu, potom ho zatlačte späť do najnižšieho bodu, a keď budete počuť dve pípnutia, kontrolka vysielča a LED dióda dronu sa normálne rozsvietia, pripojenie signálu je dokončené.
3. Zatlačte plynovú páku nahor a potom ju potiahnite späť do najnižšieho bodu, zaznejú dve pípnutia, kontrolka na diaľkovom ovládači a kontrolka LED na drone sa rozsvietia a párovanie je dokončené.

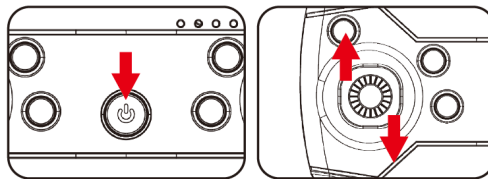

- **Kalibrácia**

Ak sa dronu nepodarí vzlietnuť vertikálne, použite kalibráciu vysielča. Stlačte tlačidlo "Kalibrácia jedným tlačidlom" Keď sa rozsvietia kontrolky dronu a potom začnú blikať a znova svietiť, kalibrácia je dokončená. Keď sa vykonáva kalibrácia, dron musí byť umiestnený na vodorovnom povrchu v ustálenom stave.

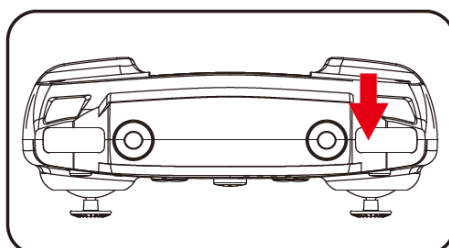

- **ZAČNITE LET**

1. ONE-KEY vzlietnutie / ONE-KEY: stlačte tlačidlo „One-key Ascent“, lopatky dronu sa otáčajú a automaticky vyletia do výšky 1,5 metra. Opätovným stlačením tlačidla pristanete na drone jedným tlačidlom.

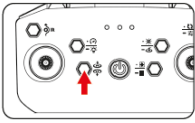

- **ZÁKLADNÉ LIETANIE**

Pomocou ľavého joysticku ovládajte výšku letu a otáčajte sa doľava/doprava a pravým joystickom ovládajte smer letu dopredu, dozadu, doľava a doprava.

### ĽAVÝ JOYSTICK

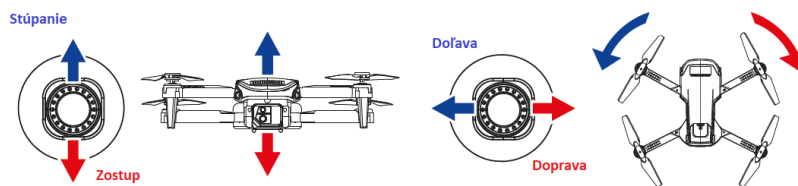

### PRAVÝ JOYSTICK

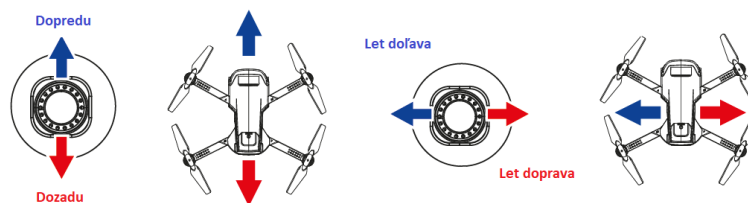

- **Flips & rolls**

Keď dron dosiahne výšku viac ako 3 metre, kliknite na 360° flip and rolls“ a posuňte pravý joystick do určitého smeru, dron sa bude otáčať týmto smerom. Keď dron vyletí do výšky viac ako 3 metre, kliknite na tlačidlo rolovania a posuňte pravý joystick (kormidlo) jedným smerom, aby ste v tomto smere realizovali rolovanie.

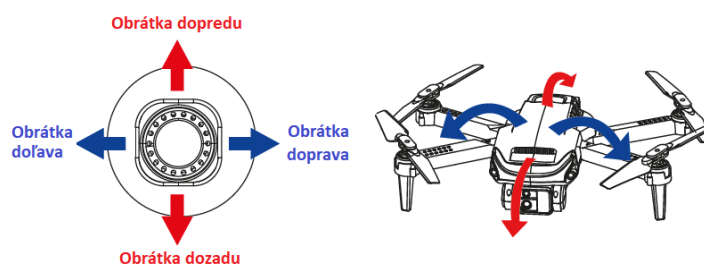

- **Vznášanie**

Keď po výstupe/klesaní uvoľníte ľavý joystick (plyn), dron sa bude vznášať v určitej výške. Po použití ľavého joysticku, aby sa dron zdvihol, uvoľníte ľavý joystick a dron sa bude stále vznášať vo výške, keď bol joystick uvoľnený.

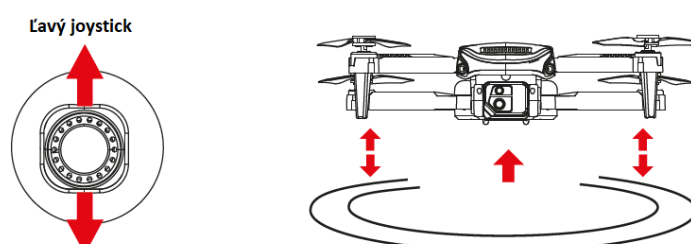

- **Vysoká / nízka rýchlosť a ovládanie svetla**

Ľahkým stlačením tlačidla ovládajte rýchlosť dronu, zvuk „di“ je pomalá rýchlosť a potom znova ťuknite na tlačidlo, „di“ a „di“ zaznejú dvakrát rýchlejšie, a potom sa cyklus zopakuje. Predvolená rýchlosť dronu je nízka. Jemným stlačením tlačidla ovládajte rýchlosť dronu, jedno „pípnutie“ je pomalý prevod, stlačte tlačidlo znova, dve „pípnutia“ a „pípnutie“ sú rýchly prevod a potom sa cyklus opakuje. Predvolená rýchlosť dronu je nízka. Dlhým stlačením tlačidla zapnete svetlá lietadla a potom dlhým stlačením tlačidla vypnete svetlá lietadla. Dlhým stlačením tlačidla zapnete svetlá lietadla a potom dlhým stlačením tlačidla vypnete svetlá lietadla.

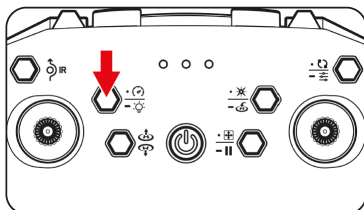

- **Bezhlavý režim a ONE KEY návrat domov**

Smer letu dronu závisí od smeru diaľkového ovládania. Keď dron upraví frekvenciu, dron je predvolený ako na bežný režim. Potom sa kontrolka dronu normálne rozsvieti. Krátko stlačte bezhlavé funkčné tlačidlo diaľkového ovládača, diaľkový ovládač raz pípne a prejde do bezhlavého stavu. Keď znova stlačíte tlačidlo funkcie bez hlavy, budete počuť dlhé pípnutie a dron opustí bezhlavý režim. V bezhlavom stave nemusí operátor identifikovať smer nosa, ale ovláda dron podľa ovládacej páky diaľkového ovládača. Keď UAV dokončí párovanie frekvencie, UAV sa predvolene prepne do normálneho režimu a kontrolka UAV je vždy zapnutá.

Bez ohľadu na stav stlačte bezhlavé funkčné tlačidlo a počujete dlhé „pípnutie“, čím ukončíte bezhlavý režim.

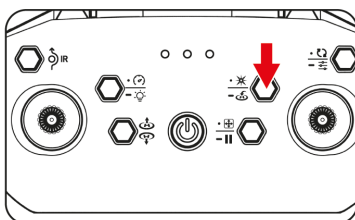

- **Funkcia jemného doladenia**

Keď sa lietadlo točí vo vzduchu alebo sa nakláňa rôznymi smermi, môžete použiť jemné ladenie na korekciu akcie. Stlačte tlačidlo jemného doladenia a zaznie pípnutie, potom pohybujte joystickom v opačnom smere, aby ste ho nastavili a kalibrovali, kým sa lietadlo neodchýli. Ak po zadaní jemného doladenia nevykonáte žiadnu operáciu 5-6 sekúnd, funkcia jemného doladenia sa automaticky ukončí.