

**SONY®**



PlayStation®5

**Príručka rýchleho spustenia**

CFI-1016A

7033909

# Začíname

## 1 Pripevnite základňu.

Konzolu vždy pripevnite na základňu, či už je vo vertikálnej alebo horizontálnej polohe. Pri pripieňovaní základne položte konzolu na rovný povrch.

Základňu budete musieť prispôsobiť polohe vašej konzoly. Hornú a spodnú časť základne otáčajte v opačných smeroch. Otáčajte, až kým nebudete počuť zacvaknutie.



### Pre zvislú polohu

S pripevnenou základňou

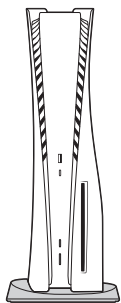

Pred pripieňaním základne ku konzole sa uistite, že háčik je v polohe znázornenej nižšie.

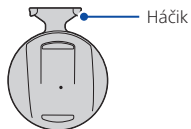

- ① Umiestnite konzolu tak, aby jej zadná strana smerovala nahor a potom odstráňte kryt otvoru na skrutky.

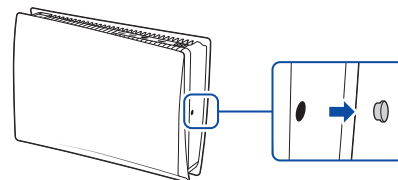

- ② Pripevnite kryt otvoru na skrutky k spodnej časti základne.
- ③ Odstráňte skrutku zo spodnej časti základne.

Spodná časť základne

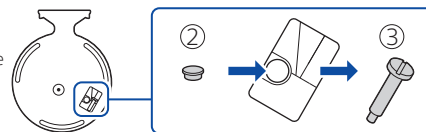

- ④ Pripevnite základňu a zaistite ju pomocou skrutky. Skrutku utiahnite pomocou mince alebo podobne tvarovaného predmetu.

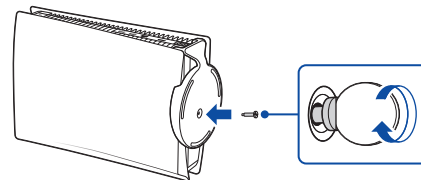

## Pre vodorovnú polohu

S pripevnenou základňou

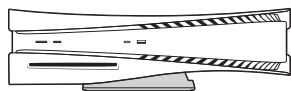

Pred pripevnením základne ku konzole sa uistite, že háčik je v polohe znázornenej nižšie.

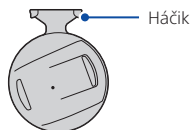

- Umiestnite konzolu tak, aby jej zadná strana smerovala nahor. Zarovnajte základňu s vyznačenou oblasťou na konzole a pevne k sebe tieto časti pritlačte.

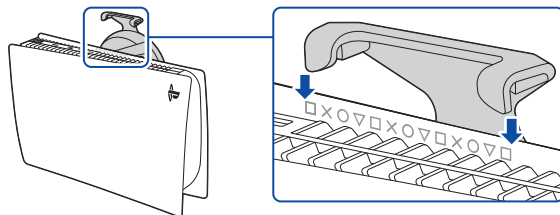

## 2 Pripojte kábel HDMI a elektrický sieťový kábel zapojte do elektrickej siete.

Použite káble, ktoré boli súčasťou balenia. Všetky pripojenia vykonajte pred zapojením elektrického sieťového kábla do elektrickej siete.

Pohľad zozadu

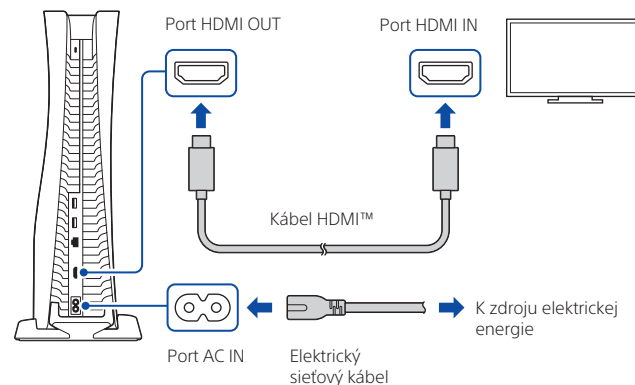

### 3 Pripojte kábel LAN.

Na káblové pripojenie na internet použite kábel LAN (nie je súčasťou balenia). Ak chcete používať sieť Wi-Fi®, nepripájajte kábel LAN a prejdite na ďalší krok.

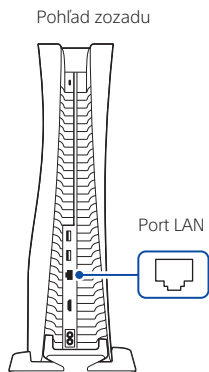

### 4 Zapnite televízor a nastavte vstup na možnosť HDMI.

### 5 Konzolu PlayStation®5 zapnite stlačením tlačidla (napájanie).

Indikátor napájania bliká načerveno a potom zmení farbu na bielu.

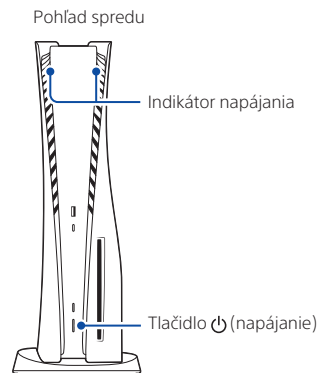

Ak necháte konzolu nečinnú 60 sekúnd po jej zapnutí, zapne sa čítač obrazovky. Máte možnosť počúvať nahlas čítaný text a ďalšie dôležité informácie uvedené na obrazovke, ktoré vám pomôžu dosiahnuť, čo chcete urobiť. Čítač obrazovky je dostupný iba v niektorých jazykoch.

## 6 Pripojte bezdrôtový ovládač ku konzole pomocou kábla USB a potom stlačte tlačidlo (PS).

Ak chcete ovládač spárovať, pripojte ho pomocou kábla USB k portu USB na konzole. Po stlačení tlačidla (PS) sa ovládač zapne.

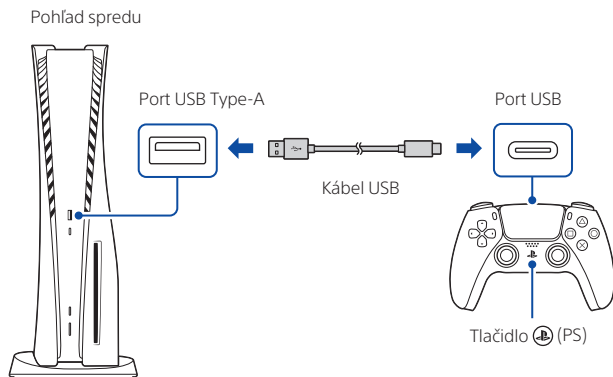

## 7 Prispôbte si ich podľa vlastných predstáv.

Už je to takmer hotové! Podľa pokynov na obrazovke

- nastavte konzolu, vyberte jazyk, nastavte internetové pripojenie a spravujte nastavenia úspory energie.

Pre šetrenie energie má vypnutá konzola nastavený režim odpočinku **Low Power Use (Nízka spotreba energie)**. Pozrite si tiež časť „Uvedenie konzoly do režimu odpočinku“ (strana 12).

- **Nastavenie vášho účtu**  
Vytvorte si nový účet alebo sa prihláste pomocou existujúceho účtu, ktorý ste vytvorili na konzole PlayStation®4. Pozrite si tiež časť „Pre používateľov systému PS4“ (strana 6).
- **Stiahnite si svoj obsah**  
Stiahnite si zakúpené hry PS5™ a aplikácie. Ak máte konzolu PS4™, môžete preniesť údaje do konzoly PS5.

Nastavenia sú dokončené, keď sa na obrazovke zobrazí text **Welcome to PlayStation 5 (Vitajte v systéme PlayStation 5)**.

Bude konzolu PS5 používať dieťa? Pozrite si tiež časť „Rodičovská kontrola“ (strana 6).

- Možnosti nastavenia, ktoré vidíte, sú prispôbené vašim potrebám na základe informácií, ako sú sieťové prostredie a účet, ktorý používate.
- Ktorékoľvek nastavenie môžete vrátiť späť a zmeniť výberom položky **Settings (Nastavenia)** na domovskej obrazovke.

# Pre používateľov systému PS4

## Zahrajte si na svojej konzole PS5 hry pre systém PS4

Vychutnajte si na svojej konzole PS5 podporované hry pre systém PS4\*.

\* Počas hrania na konzole PS5 môžu chýbať niektoré funkcie dostupné na konzole PS4. Musíte vykonať aktualizáciu na najnovšiu verziu systémového softvéru. Vyžaduje sa internetové pripojenie.

## Prenášajte údaje z konzoly PS4 do konzoly PS5

Pripojte konzolu PS4 a konzolu PS5 k rovnakej sieti a prenášajte údaje, ako sú uloženia hry, informácie o používateľovi a stiahnutý obsah. Ak máte jednotku USB, ktorú ste používali ako rozšírené úložisko pre svoju konzolu PS4, môžete ju aj naďalej používať jednoduchým pripojením ku konzole PS5.



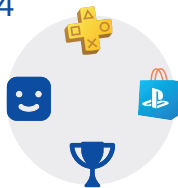

## Používajte rovnaký účet, aký ste vytvorili pre konzolu PS4

Pre konzolu PS5 nie je potrebné vytvárať nový účet. Stačí sa prihlásiť pomocou existujúceho účtu a história hier, trofeje, profil a všetky údaje, ktoré ste zdieľali s priateľmi, sa prenású do vašej konzoly PS5.



# Rodičovská kontrola

Pre deti, ktoré používajú konzolu PS5, môžete spravovať nastavenia. Rodičovská kontrola vám umožňuje okrem iného nastaviť obmedzenia pre hry, ktoré môžu hrať deti, kedy a ako dlho ich môžu hrať a s kým komunikujú.

Každý dospelý (označený ako „“) a dieťa (označené ako „“) budú potrebovať vlastné účty. Keď vytvoríte účet pre dieťa, automaticky sa prepojí s vaším účtom, čím sa vytvorí rodinný účet. Rodičovskú kontrolu môžete nastaviť iba pre deti vo vašom rodinnom účte.

Pre svoju konzolu PS5 môžete použiť existujúci účet, napríklad ten, ktorý ste vytvorili pre konzolu PS4. Vaše nastavenia rodinného účtu a rodičovskej kontroly sa prenású na konzolu PS5.

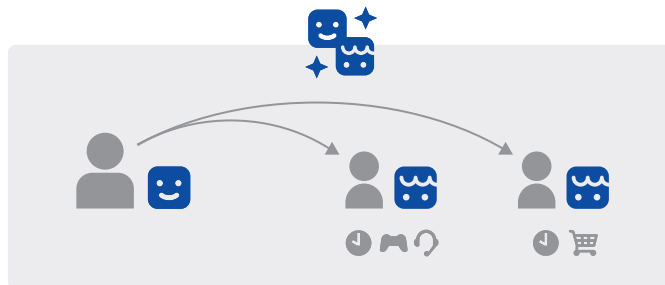

## Vytvorte účet pre dieťa

Účet pre dieťa a rodičovskú kontrolu môžete vytvoriť a nastaviť súčasne.

Stlačením tlačidla  (PS) otvorte ovládacie stredisko. Vyberte svojho avatara a zvolte položku **Switch User (Prepnúť používateľa)**. Na obrazovke výberu používateľa vyberte položku **Add User (Pridať používateľa)** na vytvorenie účtu.

## Skontrolujte a zmeňte nastavenia rodičovskej kontroly

Odporúčame vám pravidelne kontrolovať nastavenia rodičovskej kontroly dieťaťa. Môžete ich skontrolovať alebo aktualizovať výberom položky **Settings (Nastavenia)**  > **Family and Parental Controls (Rodinný účet a rodičovské kontroly)** na domovskej obrazovke.

## Ikony hodnotenia hier

Pri každej hre je uvedená ikona hodnotenia hry, ktorá vám pomôže určiť, či je na základe veku pre vaše dieťa vhodná.

### Európa, Afrika a India

Vek hráča	3 a viac	7 a viac	12 a viac	16 a viac	18 a viac
Vekové obmedzenia hry					

### Nemecko

Vek hráča	0 a viac	6 a viac	12 a viac	16 a viac	18 a viac
Vekové obmedzenia hry					

Viac informácií o funkciách a nastaveniach rodičovskej kontroly nájdete v User's Guide (Používateľská príručka) (strana 13).

# Rozhliadnite sa

## Domovská obrazovka

Na domovskej obrazovke si môžete vybrať z dvoch typov obsahu: hry alebo médiá.

Na domácej stránke hier nájdete svoje hry, obchod PlayStation™Store a ďalšie súvisiace aplikácie.

Na domácej stránke médií nájdete hudbu, videá a iné aplikácie, ktoré nesúvisia s hrami.

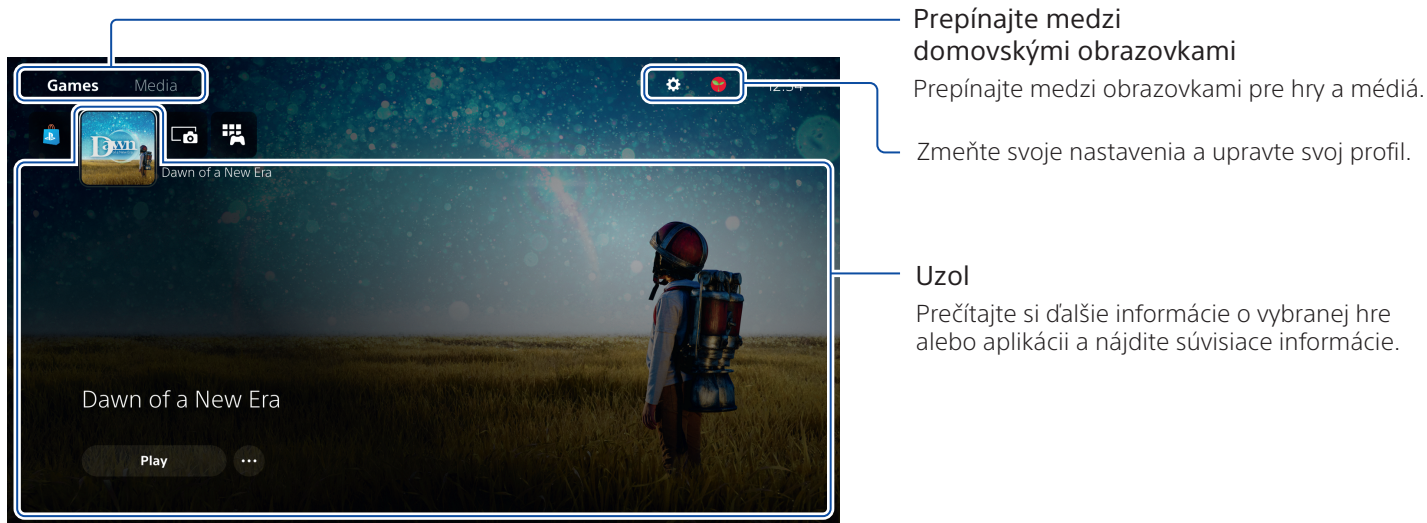

- Tlačidlom (X) sa na konzole PS5 potvrdzujú vybrané položky.
- Ak sa chcete vrátiť na domovskú obrazovku, keď je spustená hra alebo aplikácia, vyberte z ovládacieho strediska položku Home (Domov) 🏠 alebo stlačte a podržte tlačidlo (PS) na ovládači.



## Ovládacie stredisko

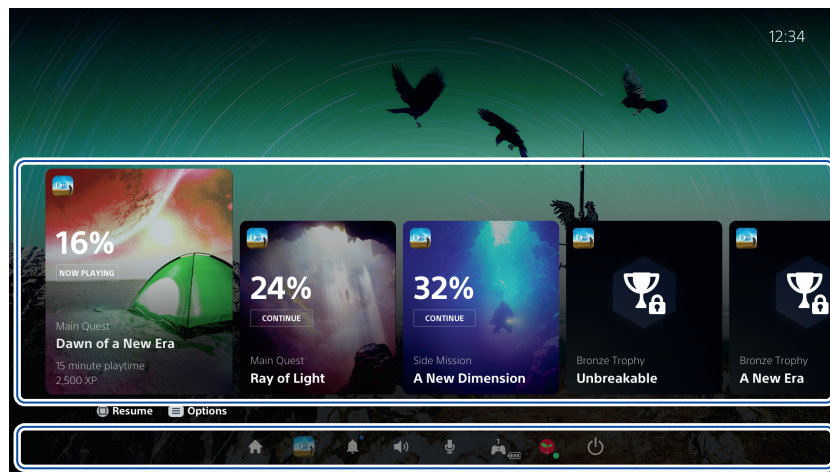

Stlačením tlačidla  (PS) otvorte ovládacie stredisko. Prístup k mnohým funkciám máte bez nutnosti opustiť hru alebo aplikáciu.



### Karty

Karty znázorňujú funkcie a aktivity súvisiace s vašimi hrami a aplikáciami, ktoré sú k dispozícii v závislosti od toho, čo práve robíte. Ak chcete získať viac informácií, vyberte kartu alebo prejdite na ďalšiu kartu.

### Ovládacie prvky

Vyberte položku Home (Domov) , ak sa chcete vrátiť na domovskú obrazovku, a položku Power (Napájanie)  tak chcete vypnúť konzolu PS5. Vykonajte tu tiež ďalšie základné funkcie.

Získajte rýchly prístup k funkciám a nastaveniam, ktoré počas hry najviac používate.

# Podme hrať

## Hrať hru z disku

Vložte disk.

Údaje o hre sa začnú kopírovať a keď bude hra pripravená, dostanete oznámenie.

Vyber si hru zo svojej domácej stránky hier.

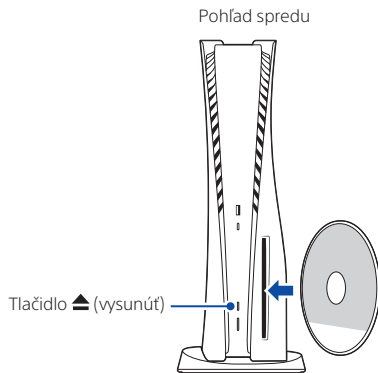

## Vysunutie disku

Stlačením tlačidla ▲ (vysunúť) vysuniete disk.

## Hrať stiahnutú hru

Hrať môžete tiež hru, ktorú ste si stiahli z obchodu

**PlayStation Store** .

Keď sa hra stiahne a bude pripravená, dostanete oznámenie.

Vyber si hru zo svojej domácej stránky hier.

- Ak si chcete kúpiť a stiahnuť hry, musíte pripojiť svoju konzolu k internetu a prihlásiť sa do svojho účtu.
- Na službu PlayStation™Network (PSN) a obchod PlayStation Store sa vzťahujú zmluvné podmienky a obmedzenia týkajúce sa krajín a jazykov. Používatelia sú zodpovední za úhradu poplatkov za internetové služby. Na niektorý obsah a/alebo služby sa vzťahujú poplatky. Používatelia musia byť starší ako 7 rokov (vrátane), pričom od používateľov mladších ako 18 rokov sa vyžaduje súhlas rodičov. Uplatňovať sa môžu aj ďalšie vekové obmedzenia. Dostupnosť služby sa negarantuje. Online funkcie konkrétnych hier môžu byť po primerane včasnom oznámení stiahnuté – [playstation.com/gameservers](https://www.playstation.com/gameservers). Na túto akciu sa vzťahujú úplné zmluvné podmienky: PSN Terms of Service (Zmluvné podmienky siete PSN) dostupné na adrese [playstation.com/legal](https://www.playstation.com/legal).

# Používanie ovládača

## Nabíjanie ovládača

Keď je konzola PS5 zapnutá alebo v režime odpočinku, pomocou kábla USB pripojte ovládač ku konzole. Ak je vaša konzola v režime odpočinku, svetelná lišta na ovládači pomaly bliká oranžovo. Po dokončení nabíjania sa svetelná lišta vypne.

Ak chcete svoj ovládač nabiť, keď je vaša konzola v režime odpočinku, prejdite na **Settings (Nastavenia)** ⚙️ > **System (Systém)** > **Power Saving (Úspora energie)** > **Features Available in Rest Mode (Funkcie dostupné v režime odpočinku)** > **Supply Power to USB Ports (Prívod elektrickej energie do portov USB)** a vyberte inú možnosť ako **Off (Vypnuté)**.

## Stíšte mikrofón

Po každom stlačení tlačidla stíšenia sa mik prepne medzi stíšeným (tlačidlo svieti) a nestíšeným (tlačidlo nesvieti). Stlačením a podržaním tlačidla stíšenia stíšite mik a vypnete zvukový výstup z reproduktorov na ovládači a televízore. Opätovným stlačením tlačidla stíšenia dôjde k návratu do pôvodného stavu.

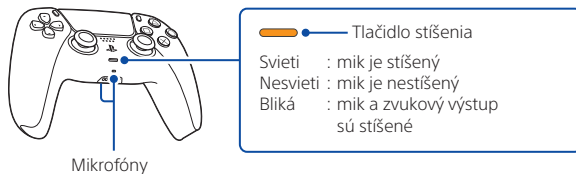

## Používanie niekoľkých ovládačov

Používať môžete až 4 ovládače súčasne. Stlačením tlačidla (PS) priradíte ovládačom čísla. Podľa toho sa rozsvietia príslušné svetelné indikátory hráča. Čísla sú priradené v poradí od 1 a číslo ovládača môžete určiť podľa počtu zapnutých svetiel.

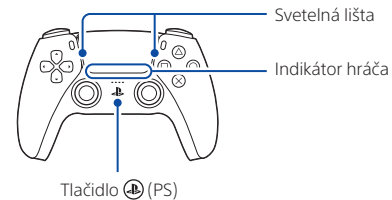

- Pri prvom použití budete musieť spárovať ovládač (strana 5).
- Keď hráte hru pre systém PS4, svetelná lišta ovládača svieti na modro, červeno, zeleno alebo ružovo podľa toho, v akom poradí je ovládač pripojený. Lišta je oddelená od indikátora hráča.

## Zapnutie konzoly PS5 pomocou ovládača

Stlačením tlačidla (PS) na ovládači, ktorý už je spárovaný, zapnete konzolu PS5.

# Vypínanie



## Upozornenie

Elektrický sieťový kábel odpojte od elektrickej zásuvky iba vtedy, keď indikátor napájania nesvieti. Ak ho odpojíte, kým indikátor napájania svieti alebo bliká, môže dôjsť k strate alebo poškodeniu údajov, prípadne k poškodeniu konzoly.

## Uvedenie konzoly do režimu odpočinku

Režim úspory energie vašej konzoly PS5 sa nazýva „režim odpočinku“. V tomto režime môžete napríklad nabíjať ovládač prostredníctvom portov USB konzoly, automaticky aktualizovať systémový softvér a nechať svoju hru alebo aplikáciu pozastavenú, kým je konzola vypnutá. Informácie o optimálnych nastaveniach režimu odpočinku nájdete v Používateľskej príručke (strana 13).

Ak chcete niektoré funkcie používať, musíte povoliť ich nastavenia. Prejdite do položky **Settings (Nastavenia)**  > **System (Systém)** > **Power Saving (Úspora energie)** > **Features Available in Rest Mode (Funkcie dostupné v režime odpočinku)**.

Z ovládacieho strediska vyberte položku **Power (Napájanie)**  a zvolte **Enter Rest Mode (Zapnúť režim odpočinku)**. Indikátor napájania zabliká nabiele a potom zmení farbu na oranžovú. Ak chcete ukončiť režim odpočinku, stlačte tlačidlo  (PS).

## Úplné vypnutie konzoly

V ovládacom stredisku vyberte položku **Power (Napájanie)**  a potom vyberte možnosť **Turn Off PS5 (Vypnúť systém PS5)**. Indikátor napájania zabliká nabiele a následne sa konzola vypne.

## Indikátor napájania

Biela	Konzola je zapnutá.
Oranžová	Konzola je v režime odpočinku.
Nesvieti	Konzola je vypnutá.

# Ďalšie informácie

## Bezpečnostná príručka

Naučte sa, ako bezpečne používať konzolu PS5 s dodanou Bezpečnostnou príručkou. Táto papierová príručka obsahuje tiež záručné podmienky výrobku a informácie o špecifikáciách. Kým začnete konzolu používať, prečítajte si ju.

## User's Guide (Používateľská príručka)

Získajte kompletné informácie o funkčných možnostiach konzoly PS5. Naučte sa konfigurovať nastavenia a používať jednotlivé funkcie. Na domovskej obrazovke konzoly PS5 prejdite do položky **Settings (Nastavenia)**  > **User's Guide, Health and Safety, and Other Information (Používateľská príručka, Bezpečnosť a ochrana zdravia a ďalšie informácie)** > **User's Guide (Používateľská príručka)**.

## Webová stránka zákazníckej podpory

Na webovej stránke zákazníckej podpory nájdete dôležité informácie, napríklad ako postupovať pri riešení problémov a často kladené otázky. [playstation.com/help](https://playstation.com/help).



„PS“, „PlayStation“, „PSS“, „PS5“, „PSS“, „PS4“ a „PlayStation Shapes Logo“ sú registrované ochranné známky alebo ochranné známky spoločnosti Sony Interactive Entertainment Inc. „SONY“ a „“ sú registrované ochranné známky alebo ochranné známky spoločnosti Sony Corporation.

The terms HDMI and HDMI High-Definition Multimedia Interface, and the HDMI Logo are trademarks or registered trademarks of HDMI Licensing Administrator, Inc. in the United States and other countries.

Wi-Fi® is a registered trademark of Wi-Fi Alliance®.

Dizajn a technické údaje sa môžu zmeniť bez predchádzajúceho upozornenia.

Informácie o funkčnej výbave a obrázky publikované v tomto dokumente sa môžu odlišovať od reálnej podoby alebo výbavy vašej konzoly v závislosti od používanej verzie systémového softvéru. Ilustrácie a snímky obrazoviek uvádzané v tejto príručke sa taktiež môžu líšiť od finálneho výrobku.

Informácie obsiahnuté v tejto príručke sa môžu bez predchádzajúceho upozornenia zmeniť.



© 2020 Sony Interactive Entertainment Europe Limited.