

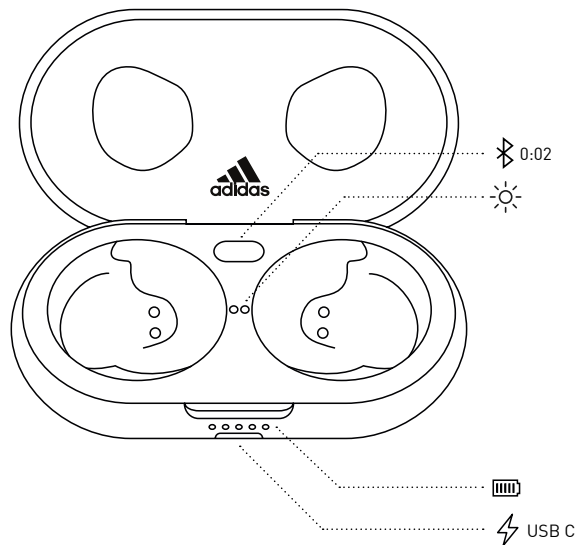

**FULL USER MANUAL**

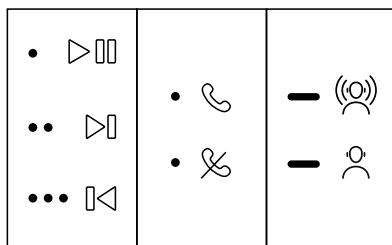
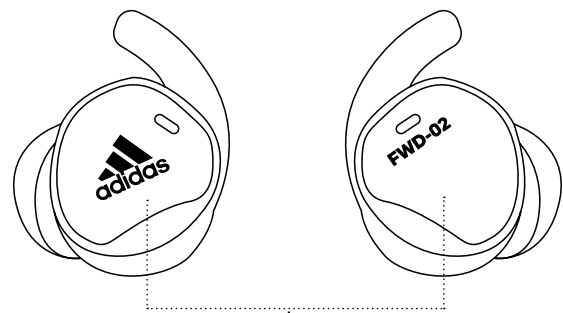

## ENGLISH

### GETTING STARTED

- Open the charging case.
- Press the Bluetooth® button until the LEDs turn to a slow blue pulse.
- Select **adidas FWD-02 SPORT** from your sound device's Bluetooth list.

### 1. TOUCH CONTROLS

Touch the left or right earbud to control your music, phone calls and more. The long touch behaviour can be customised in the app.

- 1 touch to play/pause or receive/end a call
- 2 touches to skip forward or reject a call
- 3 touches to skip backward
- Long touch to toggle Awareness mode on or off

Awareness mode allows you to hear more of the outside world. You can fine-tune the Awareness level in the adidas Headphones app.

### 2. CHARGING THE EARBUDS

Put your earbuds back in the case and close the lid to turn them off and begin charging.

### 3. CHARGING THE CASE

Plug the case to a USB power source to charge it. The case is fully charged when all 5 of the front-facing LEDs are lit.

### 4. LED INDICATORS

The LEDs on the front of the case show the case battery charge. When the earbuds are in the case, the LEDs next to the earbuds show the earbuds state.

- Steady white - Fully charged
- Pulsing white - Charging
- Pulsing blue - Bluetooth pairing mode

### 5. PAIRING A NEW DEVICE

adidas FWD-02 SPORT remembers up to 4 previously paired devices and will try to reconnect with the last connected device.

1. Place the earbuds in the case and keep the lid open.
2. Press and hold the Bluetooth button in the case until the LEDs turn to a slow blue pulse.
3. Select **adidas FWD-02 SPORT** from your sound device's Bluetooth list.

Note: The earbuds can be connected with one sound device at a time. Make sure to disconnect from the current device before reconnecting with a different device.

### 6. FITTING THE EARBUDS

The eartips and the silicone wings come in different sizes that can be combined for a perfect fit.

The wings ensure that the headphones sit securely in place. If the earbuds tend to move or fall out, try changing to a bigger wing size.

The eartips affect the acoustic properties of the headphones.

1. Gently pull the eartip from the earbud and then remove the wing.
2. Attach the new wing by stretching it into place and making sure that the holes on the wing and earbud line up.
3. Fasten the new eartip on the earbud.

It is not uncommon to use different sizes for left and right earbud.

### 7. RESETTING THE EARBUDS

If your earbuds become erratic or unresponsive, follow the instructions below.

1. Place the earbuds in the case and close the lid to restart the earbuds.

If the problem persists, perform a hardware reset:

1. Place the earbuds in the case and keep the lid open.
2. Press and hold the Bluetooth button for 10 seconds until the LEDs flash 3 times.

If the problem persists, perform a factory reset.

Note: This will delete all user settings and the earbuds will need to be set up again.

1. Place the earbuds in the case and keep the lid open.
2. Press and hold the Bluetooth button for 15 seconds, until the LEDs flash 10 times.
3. Remove **adidas FWD-02 SPORT** from your sound device's Bluetooth list before pairing again.



## البدء

- افتح علبة الشحن.
- اضغط على الزر Bluetooth® حتى تتحول مؤشرات LED إلى وميض أزرق بطيء.
- حدد adidas FWD-02 SPORT من قائمة Bluetooth في أجهزتك الصوتية.

## 1. عناصر التحكم باللمس

لمس سماعة الأذن اليسرى أو اليمنى للتحكم في الموسيقى والمكالمات الهاتفية والمزيد. ويمكن تخصيص طريقة اللمس المطول في التطبيق.

لمسة واحدة 1 للتشغيل/الإيقاف المؤقت أو استلام/إهاء مكالمة لمستان 2 للتخطي إلى الأمام أو رفض مكالمة 3 لمسات للإرجاع للخلف

لمسة مطولة للتبديل بين تشغيل وضع الوعي أو إيقاف تشغيله. يسمح لك وضع الوعي بسماع المزيد من العالم الخارجي. يمكنك ضبط مستوى الوعي في تطبيق adidas Headphones.

## 2. شحن سماعات الأذن

أعد سماعات الأذن إلى العلبة وأغلق الغطاء لإيقاف تشغيلها وابدأ الشحن.

## 3. شحن علبة الشحن

وصِل الحافظة بمصدر طاقة USB لشحنها. تصبح العلبة مشحونة بالكامل عندما تضيء مؤشرات LED الأمامية الخمسة.

## 4. مؤشرات LED

تُظهر مؤشرات LED الموجودة في مقدمة العلبة شحن بطارية العلبة. عندما تكون سماعتك الأذن في العلبة، تعرض مؤشرات LED الموجودة بجوار سماعات الأذن حالة سماعتك الأذن.

أبيض ثابت - مشحونة بالكامل  
وميض أبيض - يتم الشحن  
وميض أزرق - Bluetooth وضع الإقران

## 5. إقران جهاز جديد

يذكر adidas FWD-02 SPORT حتى 4 أجهزة مقترنة مسبقاً وسيحاول إعادة الاتصال بأخر جهاز متصل.

1. ضع سماعات الأذن في العلبة واترك الغطاء مفتوحاً.
2. اضغط مع الاستمرار على زر Bluetooth الموجود على العلبة حتى تتحول مؤشرات LED إلى وميض أزرق بطيء.
3. حدد adidas FWD-02 SPORT من قائمة Bluetooth في أجهزتك الصوتية.

ملاحظة: يمكن توصيل سماعات الأذن بجهاز صوت واحد كل مرة. تأكد من فصل الاتصال بالجهاز الحالي قبل إعادة الاتصال بجهاز مختلف.

## 6. تركيب سماعات الأذن

توفر وسادات الأذن والأجنحة المصنوعة من السيليكون بأحجام مختلفة يمكن دمجها للمواءمة المثالية.

تضمن الأجنحة أن سماعتك الرأس مثبتتين بشكل آمن في مكانهما. إذا كانت وسادات الأذن في سبيلها إلى التحرك أو السقوط، فحاول التغيير إلى حجم جناح أكبر.

تؤثر وسادات الأذن على الخصائص الصوتية لسماعتك الرأس.

1. اسحب وسادة الأذن برفق من سماعة الأذن ثم انزع الجناح.
2. قم بشيت الجناح الجديد عن طريق شده في مكانه والتأكد من محاذاة الثقوب الموجودة على الجناح وسماعة الأذن.
3. ثبت وسادة الأذن الجديدة على سماعة الأذن.

من الوارد استخدام أحجام مختلفة للسماعة اليمنى واليسرى.

## 7. إعادة ضبط سماعات الأذن

إذا واجهت حالات تقطع أو عدم استجابة لسماعات الأذن، فاتبع الإرشادات أدناه.

1. ضع سماعات الأذن في العلبة وأغلق الغطاء لإعادة تشغيل سماعات الأذن.

إذا استمرت المشكلة، فأجرى إعادة ضبط للجهاز:

1. ضع سماعات الأذن في العلبة واترك الغطاء مفتوحاً.
2. اضغط مع الاستمرار على الزر Bluetooth لمدة 10 ثوانٍ حتى تومض مؤشرات LED 3 مرات.

إذا استمرت المشكلة، فأجرى إعادة ضبط المصنع.

ملاحظة: سيؤدي هذا إلى حذف جميع إعدادات المستخدم وستعين إعداد سماعات الأذن مرة أخرى.

1. ضع سماعات الأذن في العلبة واترك الغطاء مفتوحاً.
2. اضغط مع الاستمرار على الزر Bluetooth لمدة 15 ثانية حتى تومض مؤشرات LED 10 مرات.
3. انزع adidas FWD-02 SPORT من قائمة Bluetooth بجهاز الصوت قبل الإقران مرة أخرى.

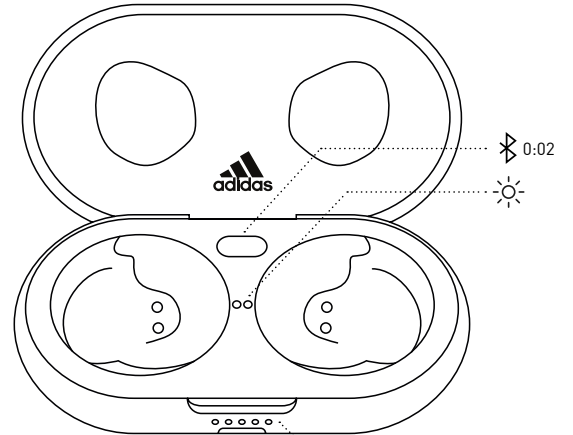
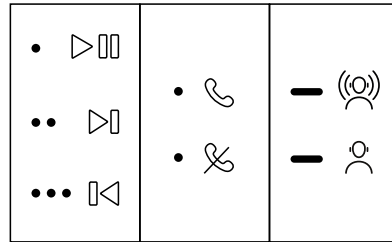
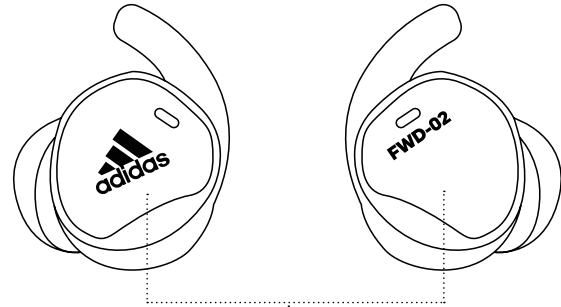

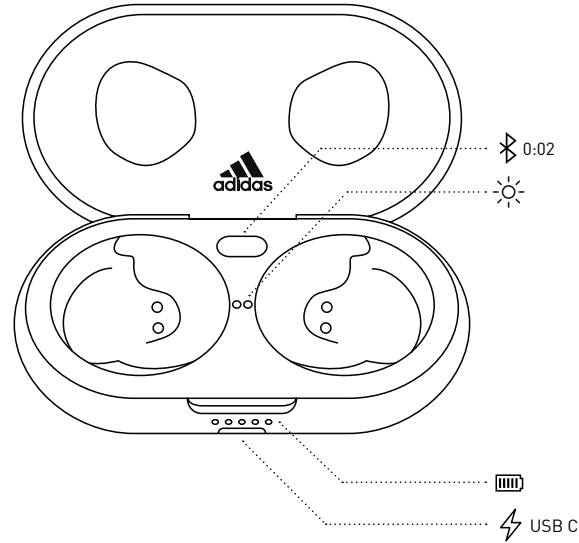
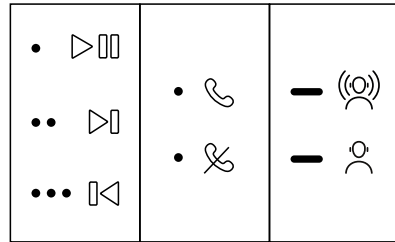
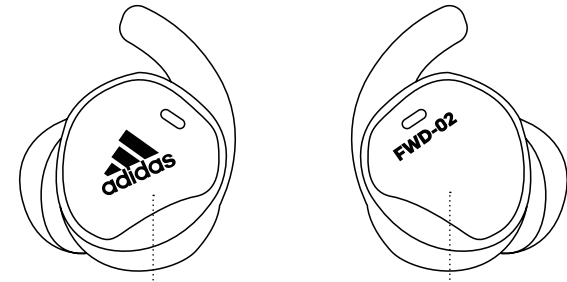

## БЪЛГАРСКИ ЕЗИК

### НАЧАЛО

- Отворете захранващия калъф.
- Натиснете бутона Bluetooth®, докато светодиодният индикатор започне да мига с бавни импулси в синьо.
- Изберете **adidas FWD-02 SPORT** от вашия списък със звукови Bluetooth устройства.

### 1. КОНТРОЛИ С ДОКОСВАНЕ

Докоснете лявата или дясната слушалка, за да контролирате музиката си, телефонните си разговори и други. Поведението при продължително докосване може да бъде персонализирано в приложението.

- 1 докосване за възпроизвеждане/пауза или получаване/приключване на обаждане
- 2 докосвания за прескачане напред или отхвърляне на повикване
- 3 докосвания за прескачане назад

Продължително докосване за включване или изключване на режим на осведоменост

Режимът на осведоменост ви позволява да чувате повече от външния свят. Можете да направите фини настройки на режима на осведоменост в приложението adidas Headphones.

### 2. ЗАРЕЖДАНЕ НА СЛУШАЛКИТЕ ЗА УШИ

Поставете обратно слушалките в калъфа и затворете капака, за да ги изключите и започнете да зареждате.

### 3. ЗАРЕЖДАНЕ НА КАЛЪФА

Включете калъфа към USB източник за зареждане. Калъфът е напълно зареден, когато всичките 5 предни светодиоди светят.

### 4. LED ИНДИКАТОРИ

Светодиодите в предната част на калъфа показват заряда на батерията на калъфа. Когато слушалките са в калъфа, светодиодите до слушалките показват състоянието на слушалките.

Постоянна бяла - напълно заредени  
Пулсираща бяла - зарежда се  
Пулсираща синя - Bluetooth режим на сдвояване

### 5. СДВОЯВАНЕ НА НОВО УСТРОЙСТВО

adidas FWD-02 SPORT запомня до 4 сдвоени устройства и ще се опита да се свърже отново с последното свързано устройство.

1. Поставете слушалките в калъфа и дръжте капака отворен.
2. Натиснете и задръжте бутона Bluetooth в калъфа, докато светодиодните индикатори започнат да мигат с бавни импулси в синьо.
3. Изберете **adidas FWD-02 SPORT** от вашия списък със звукови Bluetooth устройства.

Забележка: Слушалките могат да бъдат свързани само към едно устройство наведнъж. Уверете се, че сте прекъснали връзката с текущото устройство, преди да превключите към друго устройство.

### 6. ПОСТАВЯНЕ НА СЛУШАЛКИТЕ

Накрайниците за ухо и силиконовите наушници се предлагат в различни размери, които могат да се комбинират за перфектно прилягане.

Наушниците гарантират, че слушалките прилягат стабилно на място. Ако слушалките се движат или падат, опитайте с по-голям размер наушници.

Накрайниците за ухо влияят на акустичните свойства на слушалките.

1. Внимателно издърпайте накрайника от слушалката и след това свалете наушника.
  2. Прикрепете новия наушник, като го разтегнете на място като се уверите, че отворите на наушника и накрайника са подравнени.
  3. Поставете стабилно новия накрайник върху слушалката.
- Възможно е да използвате различни размери за лява и дясна слушалка.

### 7. НУЛИРАНЕ НА СЛУШАЛКИТЕ

Ако слушалките Ви станат неефективни или не реагират, следвайте инструкциите по-долу.

1. Поставете слушалките в калъфа и затворете капака, за да рестартирате слушалките.  
Ако проблемът не се разреши, извършете хардуерно нулиране.  
1. Поставете слушалките в калъфа и дръжте капака отворен.  
2. Натиснете и задръжте бутона Bluetooth за 10 секунди, докато светодиодите примигнат 3 пъти.  
Ако проблемът не се разреши, извършете нулиране до фабрични настройки.  
Забележка: Това ще изтрие всички потребителски настройки и слушалките ще трябва да бъдат настроени отново.  
1. Поставете слушалките в калъфа и дръжте капака отворен.  
2. Натиснете и задръжте бутона Bluetooth за 15 секунди, докато светодиодите примигнат 10 пъти.  
3. Премахнете **adidas FWD-02 SPORT** от вашия списък със звукови Bluetooth устройства, преди да сдвоите отново.

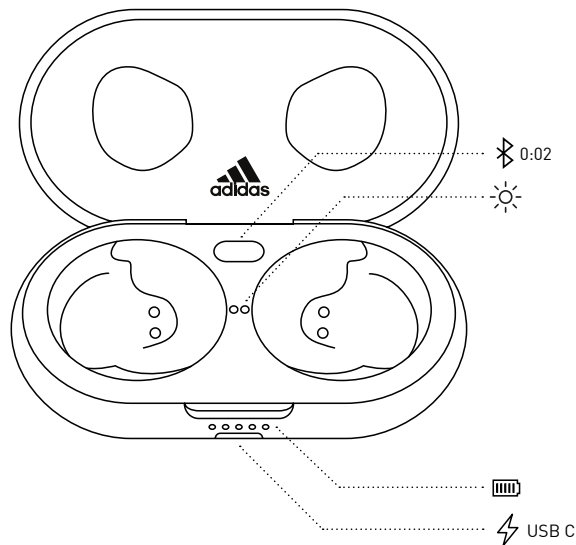
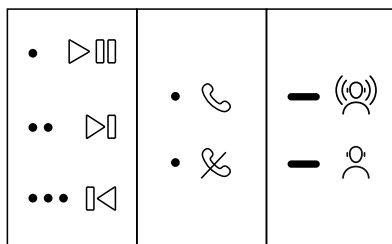
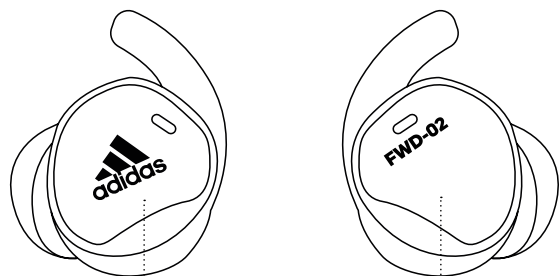

## ČEŠTINA

### ZAČÍNÁME

- Otevřete nabíjecí pouzdro.
- Stiskněte tlačítko Bluetooth®, dokud kontrolka LED nezačne pomalu blikat modře.
- Ze seznamu Bluetooth na vašem zvukovém zařízení zvolte **adidas FWD-02 SPORT**.

### 1. OVLÁDÁNÍ DOTYKEM

Dotykem levého nebo pravého sluchátka můžete ovládat hudbu, telefonování a další funkce. Funkci dlouhého stisknutí tlačítka můžete nastavit v aplikaci.

Jedním dotykem můžete přehrávání přehrát/pozastavit nebo přijmout/ukončit hovor.

Dvěma dotyky můžete přehrávání přeskočit vpřed nebo odmítnout hovor.

Třemi dotyky přeskočíte zpět.

Dlouhým stisknutím tlačítka zapnete nebo vypnete režim částečného propouštění hluku.

Režim částečného propouštění hluku vám umožňuje slyšet, co se děje ve vašem okolí. Režim můžete upravit v aplikaci adidas Headphones.

### 2. NABÍJENÍ SLUCHÁTEK DO UŠÍ

Vložte sluchátka do pouzdra. Tím se vypnou a začnou se nabíjet.

### 3. NABÍJENÍ POUZDRA

Pro nabití připojte pouzdro k USB zdroji napájení. Pouzdro je plně nabitě, až se rozsvítí všech 5 předních kontrolky LED.

### 4. KONTROLKY LED

Přední kontrolky LED ukazují nabití baterie pouzdra. Jsou-li v pouzdře uložena sluchátka, kontrolky LED vedle sluchátek ukazují jejich stav.

Kontrolka svítí bíle – sluchátka jsou plně nabitá

Kontrolka bliká bíle – sluchátka se nabíjejí

Kontrolka bliká modře – režim párování Bluetooth

### 5. PÁROVÁNÍ NOVÉHO ZAŘÍZENÍ

Sluchátka adidas FWD-02 SPORT si pamatují až 4 dříve spárovaná zařízení a pokusí se znovu připojit k naposledy připojenému zařízení.

1. Vložte sluchátka do pouzdra a nechte je otevřené.
2. Stiskněte a podržte tlačítko Bluetooth, dokud kontrolka LED nezačne pomalu blikat modře.
3. Ze seznamu Bluetooth na vašem zvukovém zařízení zvolte **adidas FWD-02 SPORT**.

Poznámka: Sluchátka lze v daný okamžik připojit jen k jednomu zvukovému zařízení. Než je připojíte k jinému zařízení, ujistěte se, že jste je odpojili od zařízení současného.

### 6. ÚPRAVA SLUCHÁTEK DO UŠÍ

Špunty do uší a silikonová křídélka k přichycení na uši jsou dostupné v různých velikostech a dají se kombinovat pro to nejlepší nasazení.

Křídélka zajistí, že sluchátka bezpečně sedí. Pokud se sluchátka pohybují nebo vypadávají, změňte křídélka na větší.

Špunty do uší mají vliv na akustické vlastnosti sluchátek.

1. Šetrně špunt ze sluchátek vyjměte a poté odeberte křídélko.
2. Připevněte nové křídlo natažením na místo a zkontrolujte, že otvory na křídélku jsou na správném místě.
3. Nasadte nový špunt do uší.

e možné, že budete potřebovat odlišnou velikost do levého a pravého ucha.

### 7. RESETOVÁNÍ SLUCHÁTEK DO UŠÍ

Pokud sluchátka reagují nevypočitatelným způsobem nebo nereagují správně, řiďte se pokyny níže.

1. Vložte sluchátka do pouzdra a zavřete je. Tím se sluchátka resetují.

Pokud problém přetrvává, resetujte hardware:

1. Vložte sluchátka do pouzdra a nechte je otevřené.
2. Stiskněte a podržte tlačítko Bluetooth po dobu 10 sekund, dokud kontrolky LED 3krát nezablikají.

Pokud problém přetrvává, obnovte tovární nastavení.

Poznámka: Tím vymažete všechna uživatelská nastavení a sluchátka bude třeba znovu nastavit.

1. Vložte sluchátka do pouzdra a nechte je otevřené.
2. Stiskněte a podržte tlačítko Bluetooth po dobu 15 sekund, dokud kontrolky LED 10krát nezablikají.
3. Před opětovným párováním sluchátka **adidas FWD-02 SPORT** vymažte ze seznamu Bluetooth na vašem zvukovém zařízení.

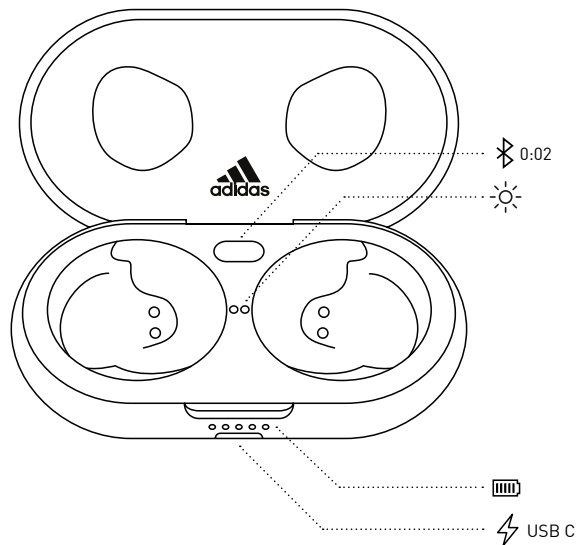
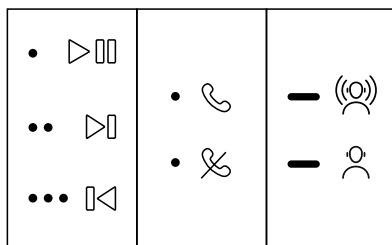
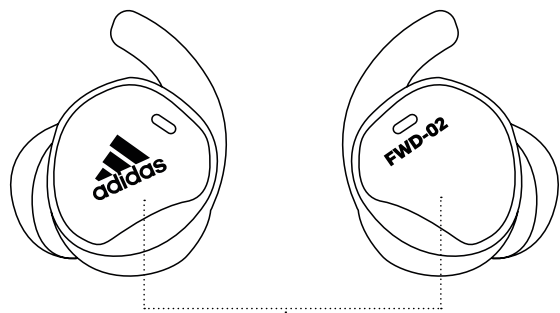

## DANSK

### SÅDAN KOMMER DU I GANG

- Åbn opladningsetuiet.
- Tryk på Bluetooth®-knappen indtil LED-indikatoren blinker langsomt blåt.
- Vælg **adidas FWD-02 SPORT** fra Bluetooth-listen på din lydenhed.

### 1. TRYKKONTROLLER

Tryk på venstre eller højre øretelefon for at kontrollere din musik, telefonopkald og mere. Indstillinger for langt tryk kan tilpasses i appen.

1 tryk for afspil/pause eller modtage/afslutte et opkald  
 2 tryk for at springe over eller afvise opkald  
 3 tryk for at springe tilbage  
 Langt tryk for at slå opmærksomhedstilstand til eller fra  
 Opmærksomhedstilstand giver dig mulighed for at høre mere fra omgivelserne. Du kan finjustere opmærksomhedsniveauet i adidas Headphones-appen.

### 2. OPLADNING AF ØRETELEFONERNE

Læg dine øretelefoner tilbage i etuiet, og luk låget for at slutte og begynde at oplade dem.

### 3. OPLADNING AF ETUIET

Slut kassen til en USB-strømkilde for at oplade den. Etuiet er fuldt opladet, når alle 5 af de forreste LED-indikatorer lyser.

### 4. LED-INDIKATORER

De forreste LED-indikatorer på etuiet viser batteriets opladning. Når øretelefonerne er i etuiet, viser LED-indikatorerne ved siden af øretelefonerne, øretelefonernes tilstand.

Stabil hvid - Helt opladet  
 Pulserende hvid - Oplader  
 Pulserende blå - Bluetooth-parring

### 5. PARRING AF EN NY ENHED

adidas FWD-02 SPORT husker op til 4 tidligere parrede enheder og vil forsøge at genoptage parringen med den sidst tilsluttede enhed.

1. Læg øretelefonerne i etuiet og hold låget åbent.
2. Tryk på Bluetooth-knappen på etuiet, og hold den inde, indtil LED-indikatorerne begynder at blinke langsomt blåt.
3. Vælg **adidas FWD-02 SPORT** fra Bluetooth-listen på din lydenhed.

Bemærk: Øretelefonerne kan tilsluttes med en lydenhed ad gangen. Sørg for at afbryde forbindelsen til den aktuelle enhed, før du opretter forbindelse til en anden enhed.

### 6. JUSTERING AF ØRETELEFONENS PASFORM

Ørepropperne og silikonevingerne fås i forskellige størrelser, der kan kombineres for den bedste pasform.

Vingerne sikrer, at hovedtelefonerne sidder sikkert på plads. Hvis øretelefonerne har en tendens til at bevæge sig eller falde ud, kan du prøve at skifte til en større vingestørrelse.

Ørepropperne påvirker hovedtelefonernes akustiske egenskaber.

1. Træk forsigtigt øreproppen fra øretelefonen, og fjern derefter vingen.
2. Fastgør den nye vinge ved at strække den hen på plads og sikre, at hullerne på vingen og øretelefonerne er på linje.
3. Fastgør det nye øreprop på øretelefonen.

Det er ikke ualmindeligt at bruge forskellige størrelser til venstre og højre øreprop.

### 7. TILPASNING AF ØRETELEFONERNE

Hvis dine øretelefoner bliver uregelmæssige eller ikke reagerer, skal du følge instruktionerne nedenfor.

1. Anbring øretelefonerne i etuiet, og luk låget for at genstarte dem.

Hvis problemet fortsætter, skal du udføre en hardware-nulstilling:

1. Læg øretelefonerne i etuiet og hold låget åbent.
2. Tryk og hold Bluetooth-knappen inde i 10 sekunder indtil LED-indikatorerne blinker 3 gange.

Hvis problemet fortsætter, skal du udføre en fabriksnulstilling. Bemærk: Dette sletter alle brugerindstillinger, og øretelefonerne skal konfigureres igen.

1. Læg øretelefonerne i etuiet og hold låget åbent.
2. Tryk og hold Bluetooth-knappen inde i 15 sekunder indtil LED-indikatorerne blinker 10 gange.
3. Fjern **adidas FWD-02 SPORT** fra Bluetooth-listen på din lydenhed før du parrer igen.

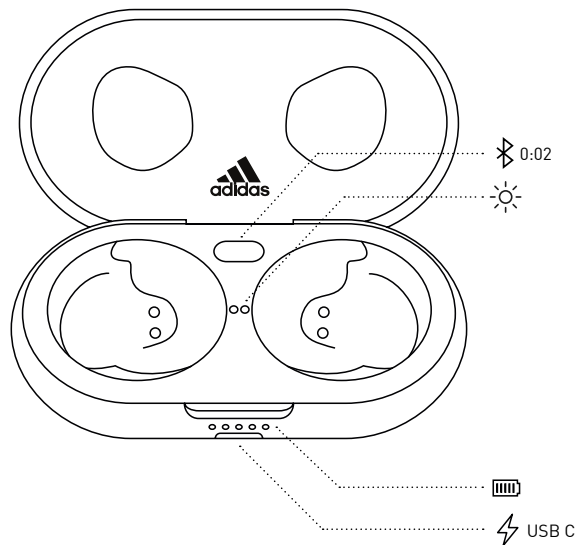
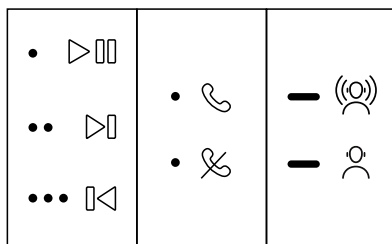
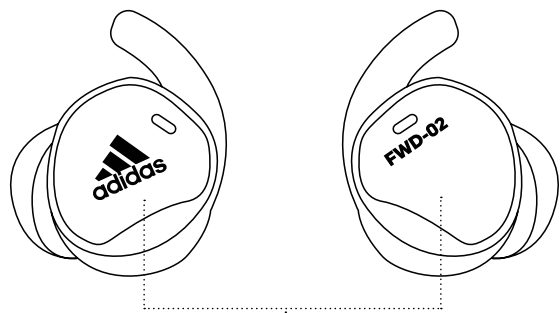

## DEUTSCH

### ERSTE SCHRITTE

- Öffne die Ladebox.
- Halte die Bluetooth®-Taste gedrückt, bis die LEDs langsam blau blinken.
- Wähle **adidas FWD-02 SPORT** aus der Bluetooth-Liste deines Geräts.

### 1. TOUCH-BEDIENELEMENTE

Berühre den linken oder rechten Ohrhörer, um deine Musik, Anrufe und mehr zu steuern. Die Touch-Bedienung kann in der App personalisiert werden.

- 1x berühren für Wiedergabe/Pause oder Annehmen/Beenden eines Anrufs
- 2x berühren zum Vorwärtsspringen oder Abweisen eines Anrufs
- 3x berühren zum Rückwärtsspringen
- Durch langes Berühren kannst du den Awareness-Modus an- oder ausschalten.

Der Awareness-Modus ermöglicht dir, mehr von der Außenwelt zu hören. Du kannst den Awareness-Grad in der adidas Headphones-App feineinstellen.

### 2. AUFLADEN DER OHRHÖRER

Stecke deine Ohrhörer wieder in die Box und schließe den Deckel. Dadurch werden sie abgeschaltet und beginnen aufzuladen.

### 3. AUFLADEN DER LADEBOX

Schließe die Ladebox zum Laden an eine USB-Stromquelle an. Die Box ist komplett aufgeladen, wenn alle 5 LEDs vorne leuchten.

### 4. LED-ANZEIGEN

Die LEDs vorne an der Box zeigen dir den Ladestand der Box an. Wenn die Ohrhörer in der Box sind, zeigen die LEDs neben den Ohrhörern den Ladestand der Ohrhörer an.

- Dauerhaft weiß – Komplett aufgeladen.
- Weiß blinkend – Ladevorgang läuft.
- Blau blinkend – Bluetooth Kopplungsmodus.

### 5. KOPPLUNG EINES NEUEN GERÄTS

adidas FWD-02 SPORT merkt sich bis zu 4 zuvor gekoppelte Geräte und versucht, sich mit diesen erneut zu verbinden, angefangen beim zuletzt verbundenen Gerät.

1. Stecke die Ohrhörer in die Box und lasse den Deckel offen.
2. Halte die Bluetooth-Taste an der Box gedrückt, bis die LEDs langsam blau blinken.
3. Wähle **adidas FWD-02 SPORT** aus der Bluetooth-Liste deines Geräts.

Hinweis: Die Ohrhörer können immer nur mit einem Soundgerät gleichzeitig verbunden werden. Bevor du ein anderes Gerät verbinden kannst, musst du die Verbindung mit dem aktuellen Gerät trennen.

### 6. ANPASSEN DER OHRHÖRER

Die Ohrpolster und -flügel aus Silikon werden in verschiedenen Größen geliefert, die miteinander kombiniert werden können, damit sie ideal im Ohr sitzen.

Die Flügel gewährleisten einen sicheren und festen Sitz der Kopfhörer. Wenn die Ohrhörer leicht verrutschen oder herausfallen, probiere es mit größeren Flügeln.

Die Ohrpolster beeinflussen die akustischen Eigenschaften der Kopfhörer.

1. Ziehe das Ohrpolster vorsichtig von dem Ohrhörer und entferne anschließend den Flügel.
2. Bringe den neuen Flügel an, indem du ihn dehnt und aufsteckst. Achte dabei darauf, dass die Löcher des Flügels und des Ohrhörers übereinstimmen.
3. Befestige das neue Ohrpolster am Ohrhörer.

Es kann auch sein, dass du unterschiedliche Größen für den rechten und den linken Ohrhörer brauchst.

### 7. ZURÜCKSETZEN DER OHRHÖRER

Falls deine Ohrhörer nicht mehr zuverlässig funktionieren oder nicht mehr reagieren, befolge die nachstehenden Anweisungen.

1. Platziere die Ohrhörer in der Box und schließe den Deckel, um die Ohrhörer neu zu starten.

Wenn das Problem weiterhin besteht, führe ein Hardware-Reset durch:

1. Stecke die Ohrhörer in die Box und lasse den Deckel offen.
2. Halte die Bluetooth-Taste 10 Sekunden lang gedrückt, bis die LEDs 3-mal aufblinken.

Wenn das Problem weiterhin besteht, setze die Ohrhörer auf die Werkseinstellung zurück.

Hinweis: Dadurch werden alle Benutzereinstellungen gelöscht, und die Ohrhörer müssen erneut eingerichtet werden.

1. Stecke die Ohrhörer in die Box und lasse den Deckel offen.
2. Halte die Bluetooth-Taste 15 Sekunden lang gedrückt, bis die LEDs 10-mal aufblinken.
3. Entferne **adidas FWD-02 SPORT** aus der Bluetooth-Liste deines Soundgeräts und kopple es anschließend erneut.

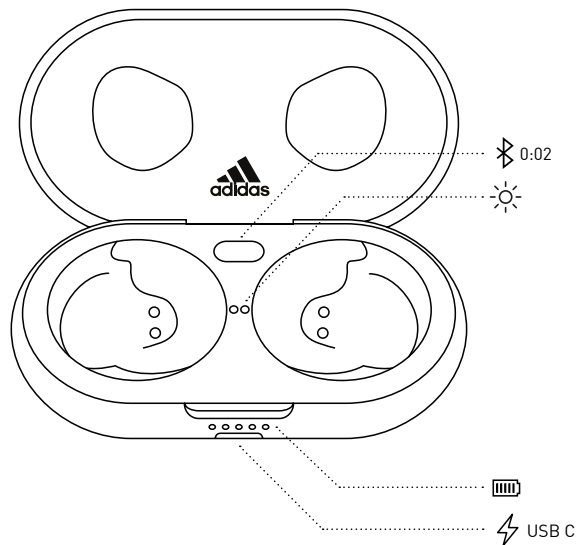
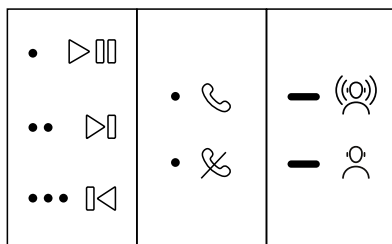
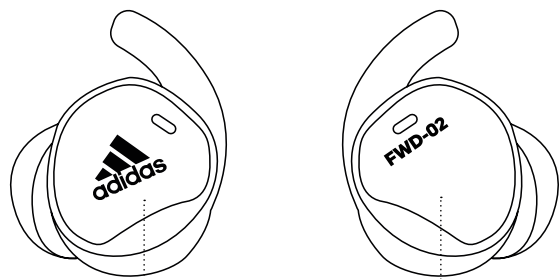

## EESTI

### ALUSTAMINE

- Avage laadimiskarp.
- Vajutage nuppu Bluetooth®, kuni LED-tuled hakkavad aeglaselt siniselt vilkuma.
- Valige **adidas FWD-02 SPORT** oma heliseadmee Bluetooth loendist.

### 1. PUUTETUNDLIKUD JUHTSEADISED

Muusika, telefonikõnede ja muu juhtimiseks puudutage vasakut või paremat kõrvaklappi. Pika puudutuse funktsiooni saab rakenduses kohandada.

1 puudutus esitamiseks/pausiks või kõnele vastamiseks / kõne lõpetamiseks  
2 puudutust loendis edasi liikumiseks või kõnest loobumiseks  
3 puudutust loendis tagasi liikumiseks

Pikk puudutus välis helirežiimi sisse- või väljalülitamiseks  
Välis helirežiim võimaldab teil rohkem kuulda välismaailma. Välis helide taset saab adidas Headphones rakenduses peenhäälestada.

### 2. KÕRVAKLAPPIDE LAADIMINE

Kõrvaklappide väljalülitamiseks ja laadimise alustamiseks pange kõrvaklapid karpi tagasi ja sulgege kaas.

### 3. KARBI LAADIMINE

Korpuse laadimiseks ühendage see USB-toiteallikaga. Karp on täielikult laetud, kui kõik 5 eesmist LED-tuld on süttinud.

### 4. LED-MÄRGUTULED

Karbi esiküljel olevad LED-tuled näitavad karbi aku laetust. Kui kõrvaklapid on karbis, näitavad kõrvaklappide kõrval olevad valgusdiodid kõrvaklappide olekut.

Püsivalt valge – täielikult laetud  
Pulseeriv valge – laetakse  
Pulseeriv sinine – Bluetooth sidumisrežiim

### 5. UUE SEADME SIDUMINE

adidas FWD-02 SPORT mäletab kuni 4 varem seotud seadet ja püüab luua ühendust viimati ühendatud seadmega.

1. Asetage kõrvaklapid karpi ja jätke kaas lahti.
2. Vajutage ja hoidke karbi nuppu Bluetooth, kuni LED-tuled hakkavad aeglaselt siniselt vilkuma.
3. Valige **adidas FWD-02 SPORT** oma heliseadmee Bluetooth loendist.

Märkus. Kõrvaklapid saab korruga ühendada ühe heliseadmega. Enne uue seadmega uuesti ühenduse loomist lahutage praegune seade.

### 6. KÕRVAKLAPPIDE SOBITAMINE

Kõrvaotsikud ja silikoonist konksud on erineva suurusega, mida saab paremaks sobivuseks kombineerida.

Konksud tagavad, et kõrvaklapid istuvad kindlalt paigal. Kui kõrvaklapid kipuvad liikuma või välja kukkuma, püüdke kasutada suuremaid konksusid.

Kõrvaotsikud mõjutavad kõrvaklappide akustilisi omadusi.

1. Tõmmake kõrvaotsik ettevaatlikult kõrvaklappide küljest lahti ja eemaldage seejärel konks.
2. Kinnitage uus konks seda kohale venitades ja veendudes, et konks ja kõrvaklapi augud on kohakuti.
3. Kinnitage uus kõrvaotsik kõrvaklapi külge.

Ei ole sugugi haruldane, et vasakus ja paremas kõrvas on erineva suurusega otsikud.

### 7. KÕRVAKLAPPIDE LÄHTESTAMINE

Kui teie kõrvaklapid töötavad ebastabiilselt või ei reageeri, järgige alltoolevaid juhiseid.

1. Kõrvaklappide lähtestamiseks asetage kõrvaklapid karpi ja sulgege kaas.

Kui probleem püsib, lähtestage riistvara:

1. Asetage kõrvaklapid karpi ja jätke kaas lahti.
2. Vajutage ja hoidke Bluetooth nuppu 10 sekundit all, kuni LED-tuled vilguvad 3 korda.

Probleemi püsimisel taastage tehase seaded.

Märkus. See kustutab kõik kasutaja seaded ja kõrvaklapi tuleb uuesti seadistada.

1. Asetage kõrvaklapid karpi ja jätke kaas lahti.
2. Vajutage ja hoidke nuppu Bluetooth 15 sekundit, kuni LED-tuled vilguvad 10 korda.
3. Enne uut sidumist eemaldage **adidas FWD-02 SPORT** oma heliseadmee Bluetooth.



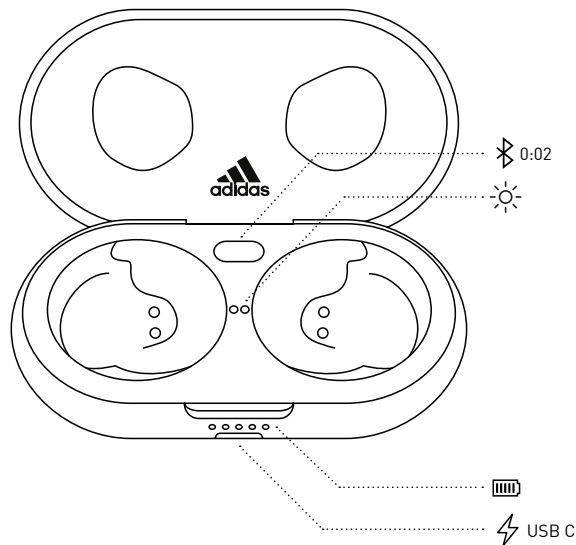
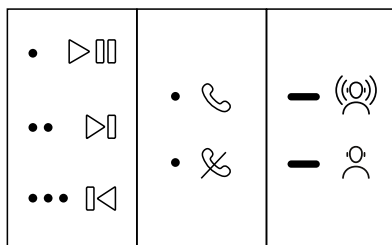
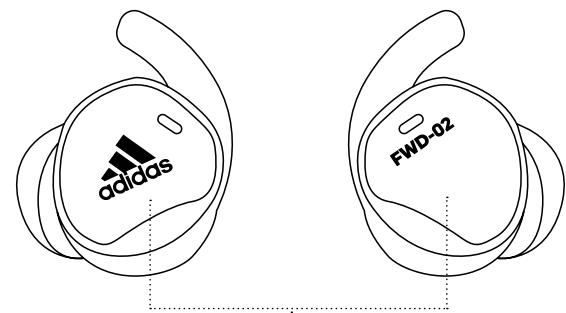

## ESPAÑOL

### CÓMO EMPEZAR

- Abre el estuche de carga.
- Pulsa el botón Bluetooth® hasta que los LED parpadeen lentamente en azul.
- Selecciona **adidas FWD-02 SPORT** en la lista de Bluetooth de tu dispositivo de sonido.

### 1. CONTROLES TÁCTILES

Toca en el auricular izquierdo o derecho para controlar la música, llamadas de teléfono, etc. El toque largo se puede personalizar en la aplicación.

- 1 toque para reproducir/pausar o contestar/colgar una llamada
- 2 toques para saltar una pista hacia adelante o rechazar una llamada
- 3 toques para saltar una pista hacia atrás

Un toque largo para cambiar entre modo de alerta activado o desactivado

El modo de alerta te permite escuchar lo que ocurre a tu alrededor. Puedes ajustar el nivel de alerta en la aplicación adidas Headphones.

### 2. CARGAR LOS AURICULARES

Vuelve a poner los auriculares en el estuche y cierra la tapa para apagarlos y que comience la carga.

### 3. CARGAR EL ESTUCHE

Conecta el estuche a una fuente de alimentación USB para cargarlo. El estuche estará totalmente cargado cuando los 5 LED de la parte delantera estén iluminados.

### 4. INDICADORES LED

Los LED de la parte delantera del estuche muestran la carga de la batería del estuche. Cuando los auriculares están en la funda, los LED de al lado de los auriculares muestran el estado de estos.

- Blanco fijo - Totalmente cargado
- Blanco intermitente - Cargando
- Azul intermitente - Modo de emparejamiento de Bluetooth

### 5. EMPAREJAR UN NUEVO DISPOSITIVO

Los adidas FWD-02 SPORT recuerdan hasta 4 dispositivos emparejados anteriores e intentarán reconectar con el último dispositivo conectado.

1. Coloca los auriculares en el estuche y deja la tapa abierta.
2. Mantén pulsado el botón de Bluetooth en el estuche hasta que los LED parpadeen lentamente en azul.
3. Selecciona **adidas FWD-02 SPORT** en la lista de Bluetooth de tu dispositivo de sonido.

Nota: Los auriculares se pueden conectar a un dispositivo de sonido de cada vez. Asegúrate de desconectarlos del dispositivo actual antes de conectarlos a otro dispositivo diferente.

### 6. AJUSTE DE LOS AURICULARES DE BOTÓN

Las almohadillas y las alas de silicona vienen en tamaños diferentes que se pueden combinar para conseguir un ajuste perfecto.

Las alas garantizan que los auriculares queden bien ajustados. Si los auriculares de botón se mueven o se salen, prueba con un tamaño de ala mayor.

Las almohadillas afectan a las propiedades acústicas de los auriculares.

1. Con cuidado tira de la almohadilla desde el auricular y, después, retira el ala.
2. Ajusta la nueva ala tirando de ella y poniéndola en su sitio, asegurándote de que los agujeros del ala y del auricular estén alineados.
3. Aprieta la nueva almohadilla en el auricular.

No es inusual tener que usar distintos tamaños para el auricular izquierdo y derecho.

### 7. VOLVER A AJUSTAR LOS AURICULARES

Si tus auriculares se muestran erráticos o no responden, sigue estas instrucciones.

1. Coloca los auriculares en el estuche y cierra la tapa para reiniciar los auriculares.
- Si el problema continúa, haz un restablecimiento del hardware:

1. Coloca los auriculares en el estuche y deja la tapa abierta.
2. Mantén pulsado el botón Bluetooth durante 10 segundos hasta que los LED parpadeen 3 veces.

Si el problema continúa, haz un restablecimiento de los valores de fábrica.

Nota: Esto eliminará todos los ajustes del usuario, y tendrás que volver a configurar los auriculares.

1. Coloca los auriculares en el estuche y deja la tapa abierta.
2. Mantén pulsado el botón Bluetooth durante 15 segundos hasta que los LED parpadeen 10 veces.
3. Elimina **adidas FWD-02 SPORT** de la lista Bluetooth de tu dispositivo de sonido antes de volver a emparejarlo.

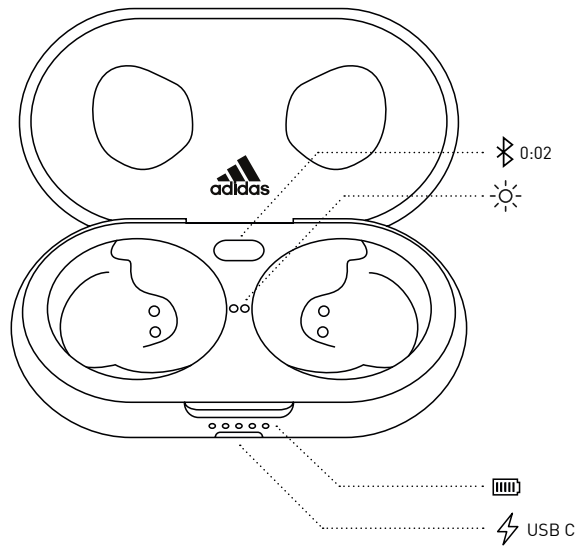
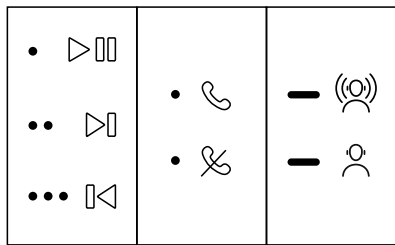
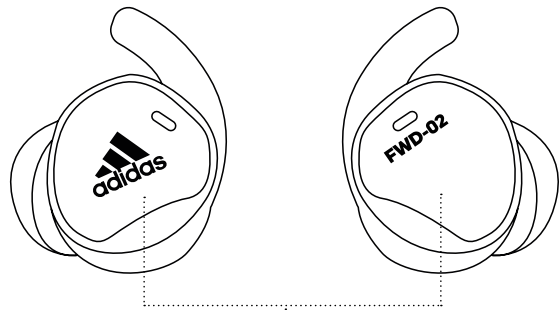

## SUOMI

### KÄYTTÖOHJE

- Avaa latauskotelo.
- Paina Bluetooth®-painiketta, kunnes LED-valo alkaa välkyä hitaasti sinisenä.
- Valitse äänilaitteesi Bluetooth-luettelosta **adidas FWD-02 SPORT**.

### 1. KOSKETUSSÄÄDÖT

Kosketa vasenta tai oikeaa kuuloketta säätääksesi musiikkia, puheluita ja muita toimintoja. Pitkän kosketuksen toimintoa voi muokata sovelluksessa.

- 1 kosketus käynnistää/keskeyttää musiikintoiston tai vastaa puhelun tai lopettaa sen.
  - 2 kosketusta saa siirtymään eteenpäin tai hylkää puhelun.
  - 3 kosketusta saa siirtymään taaksepäin.
- Pitkä kosketus – taustäännet läpi päästävänä tila käyttöön tai pois käytöstä.

Taustäännet läpi päästävän tilan avulla kuulet enemmän ulkomaailman ääniä. Voit hienosäätää taustäännet läpi päästävän tilan tasoa adidas Headphones-sovelluksessa.

### 2. KUULOKKEIDEN LATAAMINEN

Laita kuulokkeet takaisin koteloon ja sulje kansi niiden sammuttamiseksi ja latauksen aloittamiseksi.

### 3. KOTELON LATAAMINEN

Liitä kotelo USB-virtalähteeseen ladataksesi sen. Kotelo on latautunut täyteen, kun kaikki etupuolella olevat 5 LED-valoa palavat.

### 4. LED-MERKKIVALOT

Kotelon etuosassa olevat LED-valot näyttävät kotelon akun varaustilan. Kun kuulokkeet ovat kotelossa, niiden viereissä olevat LED-valot osoittavat niiden varaustilan.

Valkoinen valo – akku on täynnä  
Vilkkuva valkoinen – lataa  
Vilkkuva sininen – Bluetooth-pariliitostila

### 5. LAITEPARIN MUODOSTAMINEN UUDEN LAITTEEN KANSSA

adidas FWD-02 SPORT-kuulokkeet muistavat enintään 4 aiemmin niiden kanssa laiteparin muodostanutta laitetta, ja ne yrittävät muodostaa uudelleen yhteyden viimeisimpään.

1. Aseta kuulokkeet koteloon ja jätä kotelon kansi auki.
2. Paina ja pidä alas painettuna latauskotelossa olevaa Bluetooth-painiketta, kunnes LED-valo alkaa välkyä hitaasti sinisenä.
3. Valitse äänilaitteesi Bluetooth-luettelosta **adidas FWD-02 SPORT**.

Huomaa: Kuulokkeet voidaan yhdistää vain yhteen äänilaitteeseen kerrallaan. Muista katkaista yhteys nykyiseen laitteeseen ennen kuin alat muodostaa yhteyttä eri laitteeseen.

### 6. KUULOKKEIDEN SOVITTAMINEN

Korvasovitteita ja silikonisia korvasankoja on eri kokoisia – näin niitä voidaan yhdistellä juuri sopivaksi.

Korvasangat varmistavat, että nappikuulokkeet istuvat napakasti. Jos kuulokkeilla on taipumusta siirtyä tai pudota pois, kokeile vaihtaa suurempaan sankakokoon.

Korvasovitteet vaikuttavat kuulokkeiden akustiisiin ominaisuuksiin.

1. Vedä sovite varovasti kuulokkeesta ja irrota sitten korvasanka.
2. Kiinnitä uusi korvasanka venyttämällä se paikalleen ja varmistamalla, että korvasangan ja kuulokkeen reiät ovat kohdakkain.
3. Kiinnitä uusi sovite kuulokkeeseen.

On tavallista, että väsymyksen ja oikeaan kuulokkeeseen valitaan eri koko.

### 7. KUULOKKEIDEN NOLLAAMINEN

Jos kuulokkeiden äänenlaatu alkaa vaihdella tai ne eivät enää vastaa kommentoihin, toimi alla olevien ohjeiden mukaan.

1. Aseta kuulokkeet koteloon ja sulje kansi niiden käynnistämiseksi uudelleen.

Jos ongelma jatkuu, nollaa laitteisto:

1. Aseta kuulokkeet koteloon ja jätä kotelon kansi auki.
2. Paina ja pidä alhaalla Bluetooth -painiketta 10 sekuntia, kunnes LED-valot vilkkuvat 3 kertaa.

Jos ongelma jatkuu, palauta tehdasasetukset.

Huomaa: tämä poistaa kaikki käyttäjäasetukset, ja kuulokkeiden asetukset on asetettava uudelleen.

1. Aseta kuulokkeet koteloon ja jätä kotelon kansi auki.
2. Paina ja pidä alhaalla Bluetooth -painiketta 15 sekuntia, kunnes LED-valot vilkkuvat 10 kertaa.
3. Poista **adidas FWD-02 SPORT** äänilaitteesi Bluetooth-luettelosta ennen kuin luot uudelleen pariliitoksen.

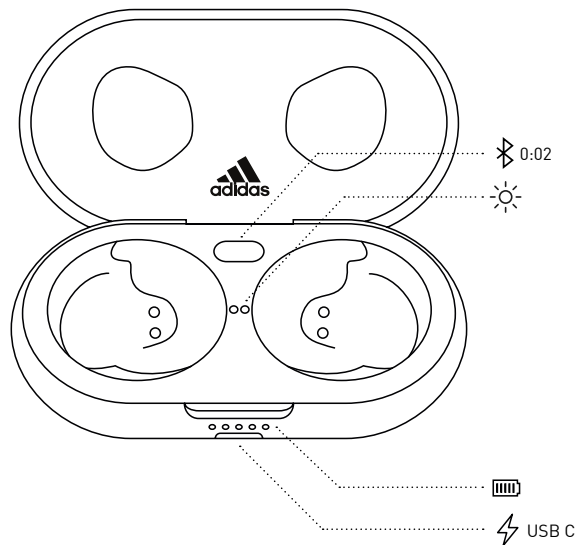
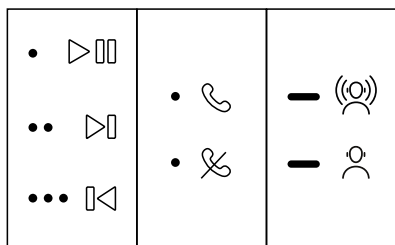
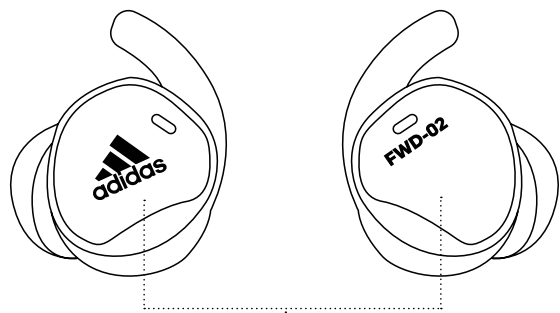

## FRANÇAIS

### DÉMARRAGE

- Ouvrez l'étui de charge.
- Maintenez le bouton Bluetooth® enfoncé jusqu'à ce que la LED clignote lentement en bleu.
- Sélectionnez **adidas FWD-02 SPORT** depuis la liste Bluetooth de votre appareil audio.

### 1. COMMANDES TACTILES

Touchez l'écouteur gauche ou droit pour contrôler votre musique, vos appels et plus encore. La commande d'appui long peut être personnalisée via l'application.

- 1 touche pour lire/mettre en pause ou répondre à un appel/raccrocher
  - 2 touches pour passer à la piste suivante ou rejeter un appel
  - 3 touches pour revenir à la piste précédente
- Appui long pour activer/désactiver le mode Awareness

Le mode Awareness vous permet de mieux entendre le monde qui vous entoure. Vous pouvez ajuster avec précision le niveau de transparence sur l'application adidas Headphones.

### 2. RECHARGER LES ÉCOUTEURS

Remplacez vos écouteurs dans l'étui puis fermez le couvercle pour les éteindre et lancer la charge.

### 3. CHARGER L'ÉTUI DE CHARGE

Branche l'étui sur une source d'alimentation USB pour le charger. L'étui est entièrement chargé une fois que les 5 LED frontales sont allumées.

### 4. VOYANTS LED

Les voyants LED à l'avant de l'étui affichent le niveau de charge de l'étui. Lorsque les écouteurs sont dans l'étui, les voyants LED situés à côté des écouteurs affichent leur niveau de charge.

- Blanc fixe - Charge complète
- Blanc clignotant - En cours de chargement
- Bleu clignotant - Mode association Bluetooth

### 5. ASSOCIER UN NOUVEL APPAREIL

Les adidas FWD-02 SPORT peuvent mémoriser jusqu'à 4 appareils précédemment associés. Ils tenteront de se reconnecter en commençant par le dernier appareil associé.

1. Placez les écouteurs dans l'étui et laissez le couvercle ouvert.
2. Maintenez le bouton Bluetooth enfoncé jusqu'à ce que les voyants LED clignotent lentement en bleu.
3. Sélectionnez **adidas FWD-02 SPORT** depuis la liste Bluetooth de votre appareil audio.

Remarque : les écouteurs ne se connectent qu'à un appareil à la fois. Assurez-vous de les déconnecter de l'appareil actuel avant de tenter une connexion à un autre appareil.

### 6. AJUSTER LES ÉCOUTEURS

Les embouts et les contours d'oreille en silicone sont disponibles en différentes tailles, vous permettant ainsi de trouver l'ajustement parfait.

Les contours d'oreille vous garantissent le maintien sécurisé de vos écouteurs. Si vos écouteurs ont tendance à se déplacer ou à tomber, essayez des contours d'oreille plus gros.

Les embouts affectent les propriétés acoustiques des écouteurs.

1. Retirez délicatement l'embout de l'écouteur puis retirez le contour d'oreille.
2. Attachez le nouvel embout en l'étirant jusqu'à ce qu'il soit bien en place et en vous assurant que les trous sur le contour d'oreille et l'écouteur sont bien alignés.
3. Fixez le nouvel embout sur l'écouteur.

Il est possible d'utiliser différentes tailles d'embouts à gauche et à droite.

### 7. RÉINITIALISER LES ÉCOUTEURS

Si vos écouteurs ne répondent plus ou si leurs performances sont inégales, suivez les instructions ci-dessous.

1. Placez les écouteurs dans l'étui puis fermez le couvercle pour les redémarrer.

Si le problème persiste, effectuez une réinitialisation d'équipement :

1. Placez les écouteurs dans l'étui et laissez le couvercle ouvert.
2. Maintenez le bouton Bluetooth enfoncé pendant 10 secondes, jusqu'à ce que les voyants LED clignotent 3 fois.

Si le problème persiste, effectuez une réinitialisation complète aux paramètres d'usine.

Remarque : cela supprimera tous les paramètres utilisateur et les écouteurs devront être configurés de nouveau.

1. Placez les écouteurs dans l'étui et laissez le couvercle ouvert.
2. Maintenez le bouton Bluetooth enfoncé pendant 15 secondes, jusqu'à ce que les voyants LED clignotent 10 fois.
3. Supprimez les **adidas FWD-02 SPORT** de la liste Bluetooth de votre appareil audio avant de les associer à nouveau.

## ΕΛΛΗΝΙΚΑ

### ΕΝΑΡΣΗ ΧΡΗΣΗΣ

- Ανοίξτε τη θήκη φόρτισης.
- Πατήστε το κουμπι Bluetooth® μέχρι τα LED να αρχίσουν να πάλλονται αργά με μπλε χρώμα.
- Επιλέξτε **adidas FWD-02 SPORT** από τη λίστα Bluetooth της συσκευής ήχου.

### 1. ΔΙΑΚΟΠΤΕΣ ΕΛΕΓΧΟΥ ΑΦΗΣ

Αγγίξτε το αριστερό ή το δεξί ακουστικό για να ελέγξετε τη μουσική, τις τηλεφωνικές κλήσεις σας και άλλα. Η λειτουργία παρατεταμένης αφής μπορεί να προσαρμοστεί στην εφαρμογή.

1 άγγιγμα για αναπαραγωγή/παύση ή λήψη/τερματισμό κλήσης  
2 αγγίγματα για παράλειψη προς τα εμπρός ή απόρριψη κλήσης  
3 αγγίγματα για παράλειψη προς τα πίσω  
Αγγίξτε παρατεταμένα για ενεργοποίηση ή απενεργοποίηση της λειτουργίας Αντίληψης

Η λειτουργία Αντίληψης σας επιτρέπει να ακούτε περισσότερο τον εξωτερικό κόσμο. Μπορείτε να ρυθμίσετε το επίπεδο Αντίληψης στην εφαρμογή adidas Headphones.

### 2. ΦΟΡΤΙΣΗ ΤΩΝ ΑΚΟΥΣΤΙΚΩΝ

Τοποθετήστε τα ακουστικά σας πίσω στη θήκη και κλείστε το καπάκι για να απενεργοποιηθούν και να ξεκινήσει η φόρτιση.

### 3. ΦΟΡΤΙΣΗ ΤΗΣ ΘΗΚΗΣ

Συνδέστε τη θήκη σε μια θύρα USB για να τη φορτίσετε. Η θήκη είναι πλήρως φορτισμένη όταν και τα 5 μπροστινά LED είναι αναμμένα.

### 4. ΕΝΔΕΙΞΕΙΣ LED

Τα LED στο μπροστινό μέρος της θήκης εμφανίζουν τη φόρτιση της μπαταρίας της θήκης. Όταν τα ακουστικά είναι στη θήκη, τα LED δίπλα στα ακουστικά εμφανίζουν την κατάσταση των ακουστικών.

Σταθερό λευκό φως - Πλήρης φόρτιση  
Παλλόμενο λευκό φως - Γίνεται φόρτιση  
Παλλόμενο μπλε φως - Bluetooth λειτουργία σύζευξης

0:02



USB C

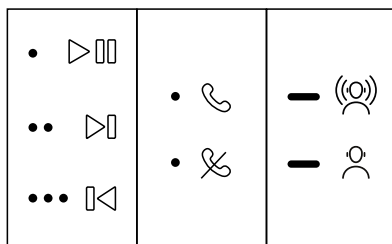
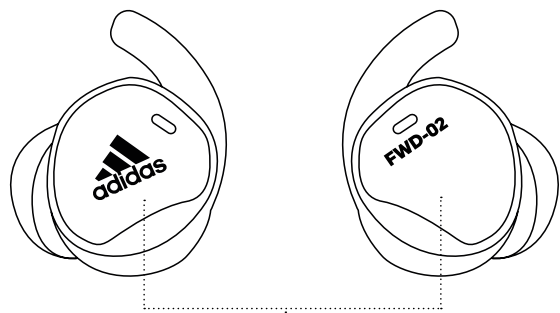

### 5. ΣΥΖΕΥΞΗ ΝΕΑΣ ΣΥΣΚΕΥΗΣ

Το adidas FWD-02 SPORT θυμάται έως και 4 συσκευές που είχαν συζευχτεί προηγουμένως και θα προσπαθήσει να επανασυνδεθεί με την τελευταία συνδεδεμένη συσκευή.

1. Τοποθετήστε τα ακουστικά στη θήκη και κρατήστε το καπάκι ανοιχτό.
2. Κρατήστε πατημένο το κουμπι Bluetooth στη θήκη μέχρι τα LED να αρχίσουν να πάλλονται αργά με μπλε χρώμα.
3. Επιλέξτε **adidas FWD-02 SPORT** από τη λίστα Bluetooth της συσκευής ήχου.

Σημείωση: Τα ακουστικά μπορούν να συνδεθούν με μία συσκευή ήχου κάθε φορά. Φροντίστε να απουσνδεθείτε από την τρέχουσα συσκευή πριν επανασυνδεθείτε με διαφορετική συσκευή.

### 6. ΤΑ ΚΑΤΑΛΛΗΛΑ ΑΚΟΥΣΤΙΚΑ

Τα άκρα και τα πτερύγια ολικόνης διατίθενται σε διαφορετικά μεγέθη που μπορούν να συνδυαστούν για άψογη εφαρμογή.

Τα πτερύγια διασφαλίζουν ότι τα ακουστικά κάθονται με ασφάλεια στη θέση τους. Αν τα ακουστικά μετακινούνται ή πέφτουν, δοκιμάστε ένα μεγαλύτερο μέγεθος πτερυγίου.

Τα άκρα επηρεάζουν τις ακουστικές ιδιότητες των ακουστικών.

1. Τραβήξτε απαλά το άκρο από το ακουστικό και έπειτα αφαιρέστε το πτερύγιο.
2. Τοποθετήστε το νέο πτερύγιο στη θέση του τεντώνοντάς το και βεβαιωθείτε ότι οι τρύπες στο πτερύγιο και το ακουστικό ευθυγραμμίζονται.
3. Στερεώστε το νέο άκρο στο ακουστικό.

Δεν είναι ασυνήθιστο να χρησιμοποιήσετε διαφορετικά μεγέθη για το αριστερό και το δεξί ακουστικό.

### 7. ΕΠΑΝΑΦΟΡΑ ΤΩΝ ΑΚΟΥΣΤΙΚΩΝ

Σε περίπτωση ασαφούς λειτουργίας ή μη απόκρισης των ακουστικών, ακολουθήστε τις παρακάτω οδηγίες.

1. Τοποθετήστε τα ακουστικά στη θήκη και κλείστε το καπάκι για να γίνει επανεκκίνηση των ακουστικών.

Αν το πρόβλημα επιμένει, κάντε επαναφορά του εξοπλισμού:

1. Τοποθετήστε τα ακουστικά στη θήκη και κρατήστε το καπάκι ανοιχτό.
2. Κρατήστε πατημένο το κουμπι Bluetooth για 10 δευτερόλεπτα μέχρι τα LED να αναβοσβήσουν 3 φορές.

Αν το πρόβλημα επιμένει, προχωρήστε σε επαναφορά στις εργοστασιακές ρυθμίσεις.

Σημείωση: Αυτή η ενέργεια θα διαγράψει όλες τις ρυθμίσεις του χρήστη και θα πρέπει να επαναληφθεί η ρύθμιση των ακουστικών.

1. Τοποθετήστε τα ακουστικά στη θήκη και κρατήστε το καπάκι ανοιχτό.
2. Κρατήστε πατημένο το κουμπι Bluetooth για 15 δευτερόλεπτα, μέχρι τα LED να αναβοσβήσουν 10 φορές.
3. Αφαιρέστε το **adidas FWD-02 SPORT** από τη λίστα Bluetooth της συσκευής ήχου πριν επαναληφθεί η σύζευξη.

**התחלה**

- פתח את נרתיק הטעינה.
- לחץ לחיצה ארוכה על הלחצן Bluetooth®. עד שנוריות ה-LED יתחילו להבהב לאט בכחול.
- בחר את **adidas FWD-02 SPORT** מתוך הרשימה Bluetooth במכשיר ההשמעה.

**1. פקדי מגע**

1. גע באוזנייה השמאלית או הימנית לצורך בקרה של המוזיקה, שיחות הטלפון ועוד. ניתן להשתמש באפליקציה כדי להתאים אישית את פעולת הנגיעה הארוכה.

2. נגיעה 1 משמשת להשמעה/הפסקה או לקבלת/סיום שיחה
- 2 נגיעות משמשות לדילוג קדימה או לדחיית שיחה
- 3 נגיעות משמשות לדילוג אחורה

נגיעה ארוכה משמשת להפעלה או כיבוי של מצב המודעות מצב המודעות מאפשר לשמוע יותר מהמרחש בעולם הסובב אותך. ניתן לבצע התאמה עדינה של רמת המודעות באפליקציה adidas Headphones.

**2. טעינת האוזניות**

1. כדי לכבות את האוזניות ולהתחיל בטעינה שלהן, חזור אותן לנרתיק וסגור את המכסה.

**3. טעינת הנרתיק**

1. חבר את הנרתיק למקור חשמל USB כדי לטעון אותו. הנרתיק טעון במלואו כאשר כל 5 נוריות ה-LED הקדמיות דולקות.

**4. מחוויי LED**

1. נוריות ה-LED בחזית הנרתיק מציגות את רמת הטעינה של סוללת הנרתיק. כאשר האוזניות נמצאות בנרתיק, נוריות ה-LED ליד האוזניות מציגות את מצב הטעינה של האוזניות.

- אור לבן קבוע - טעון במלואו
- אור לבן מהבהב - מתבצעת טעינה
- אור כחול מהבהב - Bluetooth מצב שיוך

**5. מתבצע שיוך של מכשיר חדש**

1. והוא ינסה להתחבר מחדש למכשיר האחרון שנשמר.
2. הנח את האוזניות בתוך הנרתיק, והשאר את המכסה פתוח.
3. לחץ לחיצה ארוכה על הלחצן Bluetooth בנרתיק, עד שנוריות ה-LED יתחילו להבהב לאט בכחול.
4. בחר את **adidas FWD-02 SPORT** מתוך הרשימה Bluetooth במכשיר ההשמעה.

הערה: ניתן לחבר את האוזניות למכשיר שמע אחד בכל פעם. דא שהתנתקת מהמכשיר הנוכחי לפני שאתה מנסה להתחבר למכשיר אחר.

**6. התאמת האוזניות**

כנפוני ומתאמי האוזן מסליקון מגיעים בגדלים שונים, וניתן לשלב ביניהם כדי להשיג התאמה מושלמת.

הכפונים מבטיחים שהאוזניות יישבו היטב במקומן. אם האוזניות נוטות לזוז או ליפול, נסה להחליף לכפונים גדולים יותר.

מתאמי האוזן משפיעים על המאפיינים האקוסטיים של האוזניות.

1. משוך את מתאם האוזן בעדינות מהאוזנייה, ולאחר מכן הסר את הכפון.
2. חבר את הכנף החדשה באמצעות מתיחה שלה למקומה ויודא שהחורים בכנף ובאוזנייה מתאימים זה בזה.
3. חזק את מתאם האוזן החדש לאוזנייה.

בבחירה בגדלים שונים לאוזנייה הימנית והשמאלית אינה דבר חריג.

**7. איפוס האוזניות**

במקרה של שיבושים בתפקוד האוזנייה או אם היא לא מגיבה, פעל לפי ההוראות הבאות.

1. הנח את האוזניות בתוך הנרתיק וסגור את המכסה כדי לאתחל את האוזניות.

אם הבעיה אינה נפתרת, בצע איפוס חומרה:

1. הנח את האוזניות בתוך הנרתיק, והשאר את המכסה פתוח.
2. לחץ והחזק את הלחצן Bluetooth למשך 10 שניות עד שנוריות ה-LED יבהבו 3 פעמים.

אם הבעיה אינה נפתרת, בצע איפוס להגדרות יצרן.

הערה: איפוס יגרום למחיקה של כל הגדרות המשתמש, ותצטרך לבצע אותן מחדש.

1. הנח את האוזניות בתוך הנרתיק, והשאר את המכסה פתוח.
2. לחץ והחזק את הלחצן Bluetooth למשך 15 שניות, עד שנוריות ה-LED יבהבו 10 פעמים.
3. הסר את **adidas FWD-02 SPORT** מרשימת ה-Bluetooth של מכשיר השמע שלך לפני השיוך מחדש.

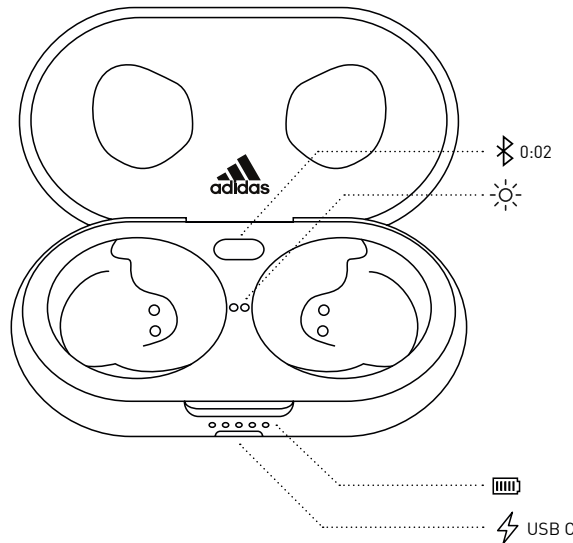
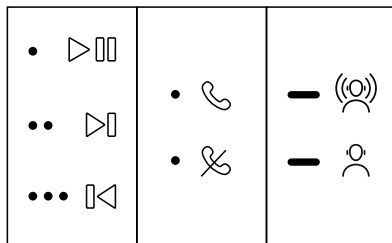
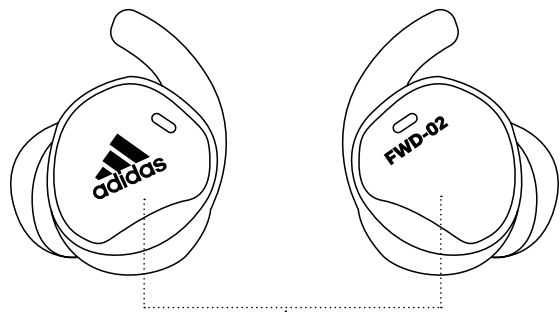

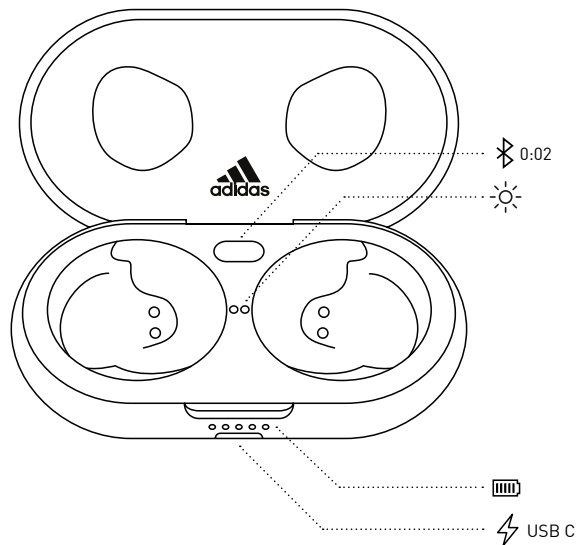
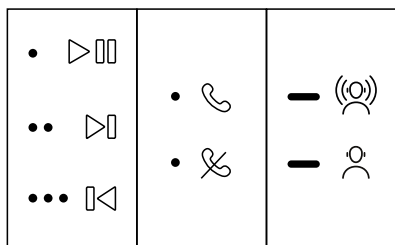
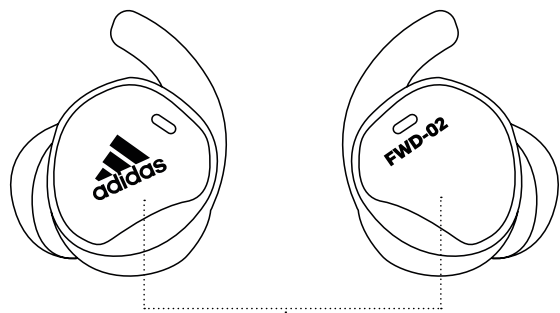

## HRVATSKI

### POČETAK RADA

- Otvorite kućište za punjenje.
- Pritisnite gumb Bluetooth® sve dok LED svjetla ne počnu polako treperiti pravo.
- Odaberite **adidas FWD-02 SPORT** na popisu Bluetooth veza na zvučniku.

### 1. NAREDBE NA DODIR

Dodirnite lijevu ili desnu slušalicu za upravljanje glazbom, pozivima i drugim. Funkcije naredbi na duži dodir mogu se prilagoditi u aplikaciji.

- 1 dodir za reprodukciju/pauzu ili primanje/prekid poziva
- 2 dodira za preskakanje naprijed ili odbijanje poziva
- 3 dodira za preskakanje prema natrag
- Duži dodir za uključivanje i isključivanje načina za slušanje okoline

Način za slušanje okoline omogućuje vam da čujete više iz vanjskog svijeta. Razinu slušanja okoline možete prilagoditi u aplikaciji adidas Headphones.

### 2. PUNJENJE SLUŠALICA

Stavite slušalice natrag u kućište i zatvorite poklopac da biste ih isključili i pokrenuli punjenje.

### 3. PUNJENJE KUĆIŠTA

Uključite kućište u USB izvor napajanja za punjenje. Kućište je potpuno napunjeno kada su svih 5 LED svjetala sprijeda postojano zelena.

### 4. LED INDIKATORI

LED svjetla na prednjoj strani kućišta označavaju razinu napunjenosti baterije. Ako su slušalice u kućištu, LED svjetla pored njih označavaju njihovo stanje.

- Postojano bijelo – pune
- Trepere bijelo – pune se
- Trepere plavo – Bluetooth uparivanje

### 5. UPARIVANJE NOVOG UREĐAJA

adidas FWD-02 SPORT pamti do 4 prethodno uparenih uređaja i pokušat će se ponovo povezati s posljednjim spojenim uređajem.

1. Stavite slušalice u kućište i držite poklopac otvoren.
2. Pritisnite i držite gumb Bluetooth na kućištu dok LED svjetla ne počnu polako treperiti plavo.
3. Odaberite **adidas FWD-02 SPORT** na popisu Bluetooth veza na zvučniku.

Napomena: slušalice se mogu povezati samo s jednim uređajem koji proizvodi zvuk. Obavezno ih isključite iz trenutnog uređaja prije ponovnog povezivanja s drugim uređajem.

### 6. PRILAGODAVANJE SLUŠALICA

Nastavci za uho i krila za silikonske uši dolaze u različitim veličinama koje se mogu kombinirati za savršeno prijanjanje.

Krila osiguravaju da slušalice čvrsto prijanjaju na mjesto. Ako se slušalice često pomiču ili ispadaju, pokušajte zamijeniti krila većima.

Nastavci za uho utječu na svojstva zvuka u slušalicama.

1. Nježno povucite nastavak sa slušalice, a zatim izvadite krilo.
2. Pričvrstite novo krilo tako da ga razvučete i pripazite da su otvori na krilu poravnati s linijom na slušalici.
3. Pričvrstite novi nastavak na slušalicu.

Uobičajeno je i koristiti različite veličine za lijevu i desnu slušalicu.

### 7. VRAĆANJE SLUŠALICA NA TVORNIČKE POSTAVKE

Ako slušalice ne rade pravilno ili ne reagiraju, slijedite upute u nastavku.

1. Stavite slušalice u kućište i zatvorite poklopac da biste ponovno pokrenuli slušalice.

Ako je problem i dalje prisutan, resetirajte hardver:

1. Stavite slušalice u kućište i držite poklopac otvoren.
2. Pritisnite i držite gumb Bluetooth 10 sekundi dok LED svjetla ne zatrepere 3 puta.

Ako je problem i dalje prisutan, napravite vraćanje na tvorničke postavke.

Napomena: time će se izbrisati sve korisničke postavke i slušalice će trebati ponovno postaviti.

1. Stavite slušalice u kućište i držite poklopac otvoren.
2. Pritisnite i držite gumb Bluetooth 15 sekundi dok LED svjetla ne zatrepere 10 puta.
3. Uklonite **adidas FWD-02 SPORT** s popisa Bluetooth veza na zvučniku prije ponovnog uparivanja.

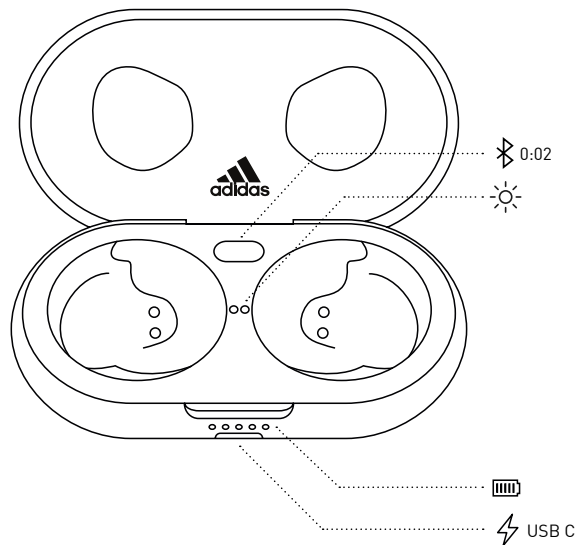
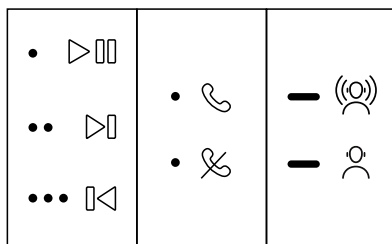
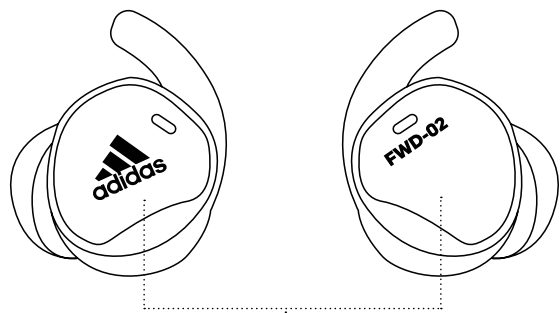

## MAGYAR

### KEZDŐ LÉPÉSEK

- Nyisd ki a töltőtokot.
- Nyomd meg a tokon lévő Bluetooth® gombot, amíg a LED-ek lassú, pulzáló kék fényre váltanak.
- Válaszd az **adidas FWD-02 SPORT** lehetőséget a hangeszköz Bluetooth listájáról.

### 1. ÉRINTÉSES VEZÉRLÉS

Érintsd meg a bal vagy a jobb fülhallgatót a zene, a hívások és az egyéb funkciók vezérléséhez. A hosszú érintéssel kiváltott viselkedés testreszabható az app-ban.

- 1 érintéses indítás/leállítás vagy hívásfogadás/-befejezés
- 2 érintéssel ugrás a következő számra vagy hívás elutasítása
- 3 érintéssel ugrás az előző számra
- Hosszú érintés az Éberség mód be-/kikapcsolásához

Az Éberség mód lehetővé teszi, hogy többet hallj a külvilágból. Az éberség szintjét az adidas Headphones app-ban finomhangolhatod.

### 2. A FÜLHALLGATÓK TÖLTÉSE

Helyezd vissza a fülhallgatókat a tokba, majd zárd le a tetőt a kikapcsoláshoz, és indítsd el a töltést.

### 3. A TÖLTŐTOK TÖLTÉSE

A feltöltéshez csatlakoztasd a tokot egy USB áramforráshoz. A tok akkor van teljesen feltöltve, amikor mind az 5 előlapi LED világít.

### 4. LED JELZŐFÉNYEK

A tok előlapján lévő LED-ek a tok akkujának töltöttségét mutatják. Amikor a fülhallgatók a tokban vannak, a fülhallgatók melletti LED-ek a fülhallgatók állapotát mutatják.

- Folyamatos fehér fény - Teljesen feltöltve
- Pulzáló fehér fény - Töltődik
- Pulzáló kék fény - Bluetooth párosítás üzemmód

### 5. ÚJ ESZKÖZ PÁROSÍTÁSA

Az adidas FWD-02 SPORT max. 4 korábban párosított eszközre emlékszik, és a legutóbb használt eszközökhöz próbál meg újra kapcsolódni.

1. Helyezd a fülhallgatót a tokba, és hagyd nyitva a tetőt.
2. Nyomd meg és tartsd lenyomva a tokon lévő Bluetooth gombot, amíg a LED-ek lassú, pulzáló kék fényre váltanak.
3. Válaszd az **adidas FWD-02 SPORT** lehetőséget a hangeszköz Bluetooth listájáról.

Megjegyzés: A fülhallgatók egyszerre egyetlen hangeszközökhöz csatlakoztathatók. Mielőtt átcsatlakoznál egy másik eszközre, válaszd le az aktuális eszközt.

### 6. A FÜLHALLGATÓ ÁLLÍTÁSA

A fülilleszterek és a szilikon szárnyak különböző méretekben kaphatók, és kombinálhatók a tökéletes illeszkedésért.

A szárnyak biztosítják, hogy a fejhallgató stabilan a helyén legyen. Ha a fülhallgatók hajlamosak elmozdulni vagy kiesni, próbálj nagyobb méretű szárnyra váltani.

A fülilleszterek befolyásolják a fejhallgató akusztikai tulajdonságait.

1. Óvatosan húzd le a fülillesztéket a fülhallgatóról, és vedd le a szárnyat.
2. Tedd fel az új szárnyat a helyére nyújtva úgy, hogy a szárnyon és a fülhallgatón lévő lyukak egybeessenek.
3. Rögzítsd az új fülillesztéket a fülhallgatóra.

Néha különböző méretűt kell használni a bal és a jobb fülhallgatón.

### 7. A FÜLHALLGATÓ VISSZAÁLLÍTÁSA

Ha a fülhallgató hibás vagy nem reagál, kövesd az alábbi utasításokat.

1. Helyezd a fülhallgatókat a tokba, és csukd le a fedelet azok újraindításához.

Ha a probléma továbbra is fennáll, hajts végre hardware-visszaállítást:

1. Helyezd a fülhallgatót a tokba, és hagyd nyitva a tetőt.
2. Nyomd meg és tartsd lenyomva a Bluetooth gombot 10 másodpercig, amíg a LED-ek 3x felvillannak.
- Ha a probléma továbbra is fennáll, hajts végre gyári visszaállítást.

Megjegyzés: ezzel törlésre kerül az összes felhasználói beállítás, és a fülhallgatókat újra be kell állítani.

1. Helyezd a fülhallgatót a tokba, és hagyd nyitva a tetőt.
2. Nyomd meg és tartsd lenyomva a Bluetooth gombot 15 másodpercig, amíg a LED-ek 10x felvillannak.
3. Távolítsd el az **adidas FWD-02 SPORT** elemet a hangeszközök Bluetooth listájáról, mielőtt újra párosítanál.

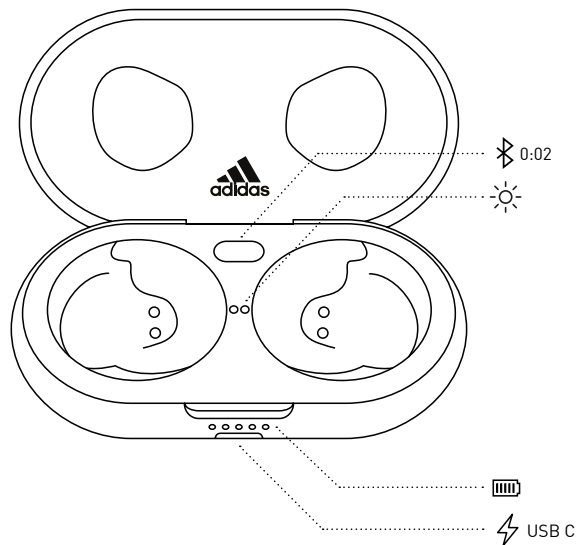
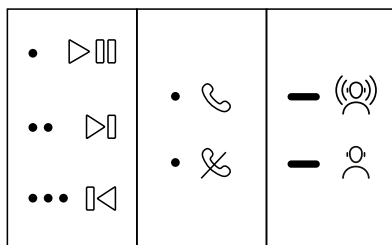
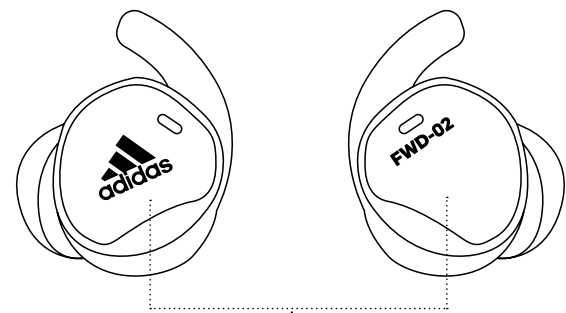

## BAHASA INDONESIA

### MEMULAI

- Buka wadah pengisian daya.
- Tekan tombol Bluetooth® hingga LED berkedip biru sesekali.
- Pilih **adidas FWD-02 SPORT** dari daftar Bluetooth perangkat yang terdapat di perangkat Anda.

### 1. KONTROL SENTUH

Sentuh earbud kiri atau kanan untuk mengontrol musik, panggilan telepon, dan lebih banyak lagi. Fungsi sentuh lama dapat dikustomisasi di aplikasi.

1 sentuhan untuk memutar/menjeda atau menerima/mengakhiri panggilan

2 sentuhan untuk melompat ke lagu setelahnya atau menolak panggilan

3 sentuhan untuk melompat ke lagu sebelumnya

Sentuh lama untuk mengaktifkan atau menonaktifkan mode Kesadaran

Mode Kesadaran memungkinkan Anda mendengar dunia luar dengan lebih baik. Anda dapat mengatur tingkat Kesadaran di aplikasi adidas Headphones.

### 2. MENGISI DAYA EARBUD

Letakkan earbud kembali di wadah dan tutup penutup wadah untuk memuatkannya dan mulai mengisi daya.

### 3. MENGISI DAYA WADAH

Tancapkan wadah ke sumber daya USB untuk mengisi daya. Wadah terisi daya penuh saat kelima LED depan menyala.

### 4. INDIKATOR LED

LED di bagian depan wadah menunjukkan pengisian daya wadah baterai. Saat earbud berada dalam wadah, LED di sebelah earbud menunjukkan status earbud.

Menyala putih - Terisi penuh

Berkedip putih - Mengisi daya

Berkedip biru - Bluetooth mode pemasangan

### 5. MEMASANGKAN PERANGKAT BARU

adidas FWD-02 SPORT menyimpan hingga 4 perangkat yang dipasangkan sebelumnya dan akan mencoba menghubungkan kembali dengan perangkat yang terakhir kali terhubung.

1. Letakkan earbud di wadahnya dan biarkan tutupnya terbuka.
2. Tekan dan tahan tombol Bluetooth pada wadah hingga LED berkedip biru sesekali.
3. Pilih **adidas FWD-02 SPORT** dari daftar Bluetooth perangkat yang terdapat di perangkat Anda.

Catatan: Earbud dapat terhubung dengan satu perangkat suara saja setiap waktu. Pastikan memutus sambungan perangkat saat ini sebelum menghubungkannya ke perangkat yang lain.

### 6. MENGATUR EARBUD

Eartip dan sayap silikon tersedia dalam beberapa ukuran berbeda yang dapat dipadukan agar pas sempurna.

Sayap memastikan headphone terpasang sempurna. Jika earbud sering bergerak atau jatuh, coba ganti ke ukuran sayap yang lebih besar.

Eartip memengaruhi kualitas akustik headphone.

1. Perlahan lepas eartip dari earbud dan lepas sayap.
2. Pasang sayap baru dengan menariknya ke posisi, lalu pastikan lubang pada sayap dan earbud sejajar.
3. Kencangkan eartip baru pada earbud.

Normal jika Anda menggunakan ukuran yang berbeda untuk earbud kiri dan kanan.

### 7. MENGATUR ULANG EARBUD

Jika earbud Anda tidak berfungsi dengan benar atau tidak responsif, ikuti instruksi di bawah.

1. Letakkan earbud di wadah dan tutup untuk memulai ulang earbud.

Jika masalah terus berlanjut, lakukan pengaturan ulang perangkat keras:

1. Letakkan earbud di wadahnya dan biarkan tutupnya terbuka.
2. Tekan dan tahan tombol Bluetooth selama 10 detik hingga LED berkedip 3 kali.

Jika masalah terus berlanjut, atur ulang ke pengaturan pabrik.

Catatan: Ini akan menghapus semua pengaturan pengguna dan earbud harus diatur kembali.

1. Letakkan earbud di wadahnya dan biarkan tutupnya terbuka.
2. Tekan dan tahan tombol Bluetooth selama 15 detik hingga LED berkedip 10 kali.
3. Hapus **adidas FWD-02 SPORT** dari daftar Bluetooth perangkat suara Anda sebelum memasangnya kembali.



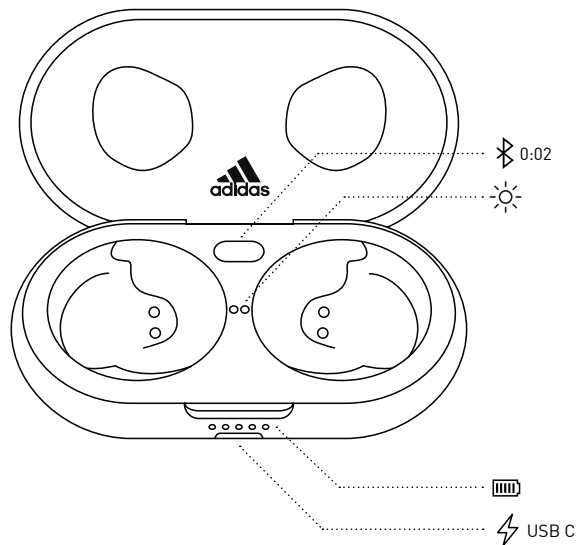
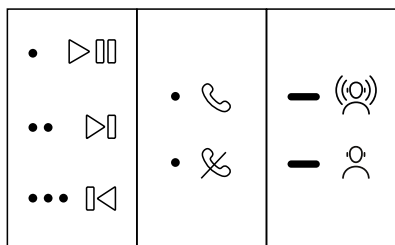
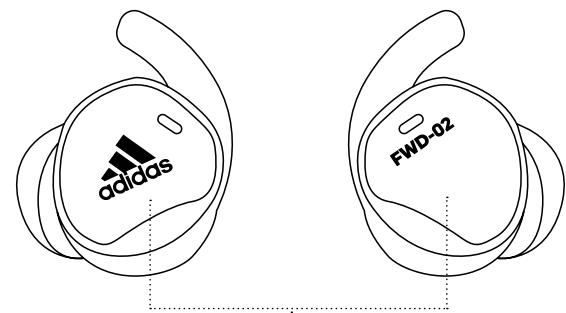

## ITALIANO

### PER INIZIARE

- Apri la custodia di ricarica.
- Tieni premuto il pulsante Bluetooth® fino a quando il LED pulsa lentamente in blu.
- Seleziona **adidas FWD-02 SPORT** dall'elenco Bluetooth del dispositivo audio.

### 1. CONTROLLI TOUCH

Tocca l'auricolare destro o sinistro per controllare la musica, le chiamate e altro. Nell'app puoi personalizzare il comando corrispondente a un tocco lungo.

- 1 tocco per riprodurre/sospendere o ricevere/terminare una chiamata
- 2 tocchi per saltare avanti o rifiutare una chiamata
- 3 tocchi per saltare indietro
- Tocca a lungo per attivare o disattivare la modalità awareness

La modalità awareness ti consente di sentire meglio il mondo esterno. Puoi ottimizzare il livello della modalità awareness nell'app adidas Headphones.

### 2. RICARICARE GLI AURICOLARI

Riponi gli auricolari nella custodia e chiudila per spegnerli e iniziare la ricarica.

### 3. RICARICARE LA CUSTODIA

Collega la custodia a una fonte di alimentazione USB per caricarla. La custodia è completamente carica quando tutti i 5 LED anteriori sono accesi.

### 4. INDICATORI LED

I LED sulla parte anteriore della custodia indicano il livello di carica della custodia. Quando gli auricolari sono riposti al suo interno, i LED accanto ad essi ne indicano lo stato.

- Bianco fisso: completamente carico
- Bianco pulsante: ricarica in corso
- Blu pulsante: modalità di accoppiamento Bluetooth

### 5. ACCOPPIARE UN NUOVO DISPOSITIVO

adidas FWD-02 SPORT ricorda fino a 4 dispositivi accoppiati in precedenza e tenterà la riconnessione iniziando dall'ultimo dispositivo connesso.

1. Posiziona gli auricolari nella custodia e lasciala aperta.
2. Tieni premuto il pulsante Bluetooth sulla custodia fino a quando il LED pulsa lentamente in blu.
3. Seleziona **adidas FWD-02 SPORT** dall'elenco Bluetooth del dispositivo audio.

Nota: gli auricolari possono essere connessi a un solo dispositivo audio alla volta. Accertati di disconnetterli dal dispositivo attuale prima di riconnetterli a un altro.

### 6. ADATTAMENTO DEGLI AURICOLARI

I gommini auricolari e le alette in silicone sono disponibili in diverse dimensioni che possono essere combinate per ottenere una vestibilità perfetta.

Grazie alle alette le cuffie rimangono al loro posto. Qualora gli auricolari tendessero a spostarsi o cadere, prova a passare a un'aletta di dimensione superiore.

I gommini hanno ripercussioni sulle proprietà acustiche delle cuffie.

1. Estrai delicatamente il gommino dall'auricolare, quindi rimuovi l'aletta.
2. Aggancia la nuova aletta tenendola tesa fintanto che i fori dell'aletta si allineano a quelli dell'auricolare.
3. Fissa il nuovo gommino all'auricolare.

Non è inconsueto usare taglie diverse per l'orecchio destro e quello sinistro.

### 7. RESETTARE GLI AURICOLARI

Qualora la performance degli auricolari fosse incostante o insufficiente, segui le istruzioni riportate di seguito.

1. Posiziona gli auricolari nella custodia e chiudila per riavviarli. Se il problema persiste, esegui un ripristino dell'hardware:

1. Posiziona gli auricolari nella custodia e lasciala aperta.
2. Tieni premuto il pulsante Bluetooth per 10 secondi fino a quando i LED lampeggiano 3 volte.

Se il problema persiste, esegui un ripristino delle impostazioni di fabbrica.

Nota: così facendo tutte le impostazioni dell'utente verranno cancellate e gli auricolari dovranno essere configurati nuovamente.

1. Posiziona gli auricolari nella custodia e lasciala aperta.
2. Tieni premuto il pulsante Bluetooth per 15 secondi fino a quando i LED lampeggiano 10 volte.
3. Rimuovi **adidas FWD-02 SPORT** dall'elenco Bluetooth del dispositivo audio prima di effettuare nuovamente l'accoppiamento.

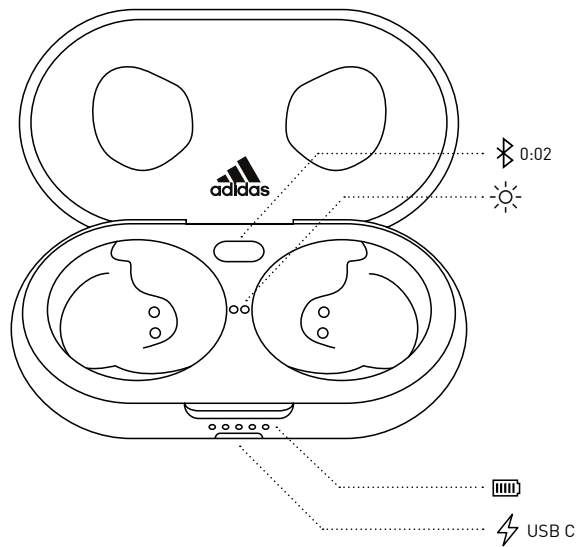
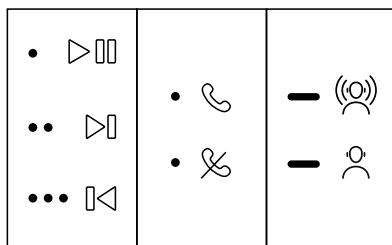
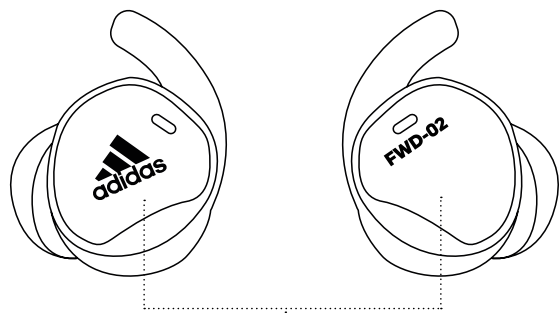

## 日本語

### はじめに

- 充電ケースを開きます。
- LEDがゆっくと青色に点滅するまでBluetooth®ボタンを押します。
- お使いのサウンドデバイスのBluetoothリストから**adidas FWD-02 SPORT**を選択します。

### 1. タッチコントロール

右または左のイヤホンをタッチして音楽、通話などをコントロールできます。長押し操作はアプリでカスタマイズできます。

- 1回タッチすると再生/停止または通話を開始/終了します
  - 2回タッチすると早送りまたは通話を拒否します
  - 3回タッチすると早戻しします
- 長押しでアウェアネスモードをオンまたはオフに切り替えます

アウェアネスモードにより、周囲の音をより聞き取ることができます。アウェアネスのレベルはadidas Headphonesアプリで微調整できます。

### 2. イヤホンを充電する

イヤホンをケースに戻して蓋を閉めると、イヤホンがオフになり、充電が開始されます。

### 3. ケースを充電する

ケースをUSB電源に接続して充電してください。ケースがフル充電されると、前面の5つのLEDがすべて点灯します。

### 4. LEDインジケータ

ケースの前面にあるLEDは、ケースのバッテリー充電状態を示します。イヤホンをケースに入れると、イヤホンの横にあるLEDがイヤホンの状態を示します。

- 白色の点灯 - フル充電完了
- 白色の点滅 - 充電中
- 青色の点滅 - Bluetoothペアリングモード

### 5. 新しいデバイスをペアリングする

adidas FWD-02 SPORTは以前にペアリングしたデバイスを最大4つ記憶し、最後に接続したデバイスから順に再接続を試みます。

1. イヤホンをケースに入れて、蓋を開けたままにします。
2. LEDがゆっくと青色に点滅するまでBluetoothボタンを長押しします。
3. お使いのサウンドデバイスのBluetoothリストから**adidas FWD-02 SPORT**を選択します。

注：イヤホンが一度に接続できるのは1つのデバイスです。別のデバイスに再接続する前に、現在のデバイスの接続を解除してください。

### 6. イヤホンのフィットニング

イヤークリップとシリコンウイングにはそれぞれ異なるサイズがあり、組み合わせることで完璧なフィット感を得ることができます。

ウイングはヘッドフォンをしっかりと正しい位置に固定します。イヤホンが動いてしまう場合や、外れそうになる場合は、より大きいサイズのウイングを試してみてください。

イヤークリップはヘッドフォンの音響特性に影響します。

1. イヤークリップをイヤホンから優しく引っ張って、ウイングから外します。
2. 新しいウイングを伸ばして正しい位置に取り付けます。ウイングの穴をイヤホンの穴に揃えます。
3. 新しいイヤークリップをイヤホンに取り付けます。

左右異なるサイズを使用するのは珍しいことはありません。

### 7. イヤホンをリセットする

イヤホンの動作が不安定または無反応になったら、下記の手順に従ってください。

1. イヤホンをケースに入れて蓋を閉め、イヤホンを再起動します。
- 問題が解決しない場合は、ハードウェアのリセットを行います。

1. イヤホンをケースに入れて、蓋を開けたままにします。
2. LEDが3回点灯するまで、Bluetoothボタンを10秒間長押しします。

問題が解決しない場合は初期化を行います。

注：この操作を行うとユーザー設定はすべて削除され、イヤホンを再度設定する必要があります。

1. イヤホンをケースに入れて、蓋を開けたままにします。
2. LEDが10回点灯するまで、Bluetoothボタンを15秒間長押しします。
3. お使いのサウンドデバイスのBluetoothリストから**adidas FWD-02 SPORT**を削除します。

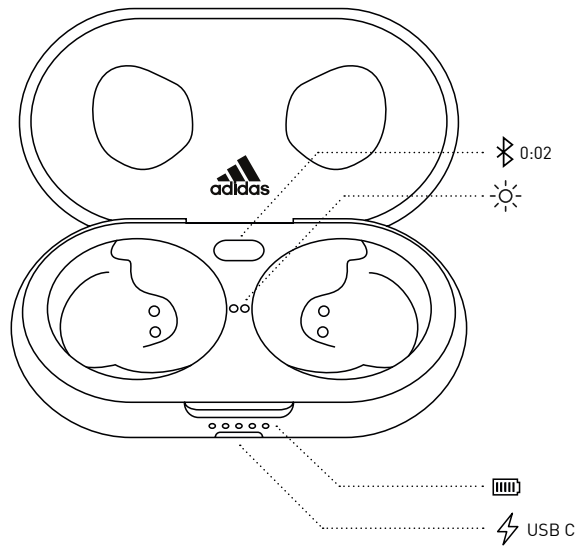
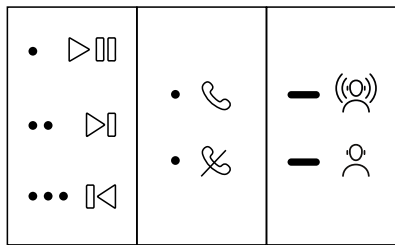
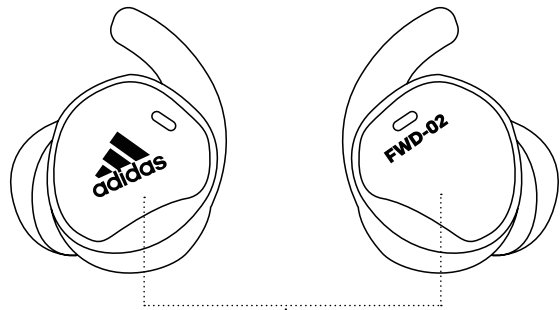

## 한국어

### 시작하기

- 충전 케이스를 엽니다.
- LED 표시등에 파란 불이 천천히 깜박일 때까지 Bluetooth® 버튼을 누릅니다.
- 사운드 기기의 **adidas FWD-02 SPORT** 목록에서 Bluetooth를 선택합니다.

### 1. 터치 컨트롤

왼쪽 또는 오른쪽 이어버드를 터치하여 음악, 통화 등을 제어할 수 있습니다. 긴 터치 동작은 앱에서 맞춤 설정할 수 있습니다.

1회 터치하여 음악을 재생/정지하거나 통화를 수신/종료합니다.

2회 터치하여 다음 곡으로 넘어가거나 전화 수신을 거부합니다.

3회 터치하여 이전 곡으로 돌아갑니다. 길게 터치하여 잠지 모드를 켜거나 끕니다.

잠지 모드는 외부 소음이 더 잘 들리게 해줍니다. adidas Headphones 앱에서 감지 레벨을 조정할 수 있습니다.

### 2. 이어버드 충전하기

이어버드를 케이스에 넣고 뚜껑을 닫으면, 전원이 꺼지면서 충전이 시작됩니다.

### 3. 케이스 충전하기

케이스를 USB 전원에 연결하여 충전합니다. 전면 LED 표시등 5개가 모두 켜지면 케이스가 완전히 충전된 것입니다.

### 4. LED 표시등

케이스 전면의 LED 표시등은 케이스 배터리의 충전 상태를 보여주며, 이어버드가 케이스 안에 있을 때, 이어버드 옆의 LED 표시등은 이어버드의 충전 상태를 보여줍니다.

흰색 - 완전히 충전됨

흰색 깜박임 - 충전 중

파란색 깜박임 - Bluetooth 페어링 모드

### 5. 새로운 기기 페어링

adidas FWD-02 SPORT는 이전에 페어링된 기기를 최대 4개까지 기억하며, 마지막에 연결된 기기와 재연결을 시도합니다.

1. 이어버드를 케이스에 넣고 뚜껑을 엽니다.
2. LED 표시등에 파란 불이 천천히 깜박일 때까지 Bluetooth 버튼을 길게 누릅니다.
3. 사운드 기기의 **adidas FWD-02 SPORT** 목록에서 Bluetooth를 선택합니다.

주의사항: 이어버드는 한 번에 1개의 사운드 기기와만 연결할 수 있습니다. 따라서 현재 기기와 연결을 해제한 후에 다른 기기와 연결해야 합니다.

### 6. 이어버드 조절하기

다양한 사이즈로 제공되는 이어팁과 실리콘 이어윙을 조합하면 완벽한 핏을 즐기실 수 있습니다.

이어윙은 헤드폰이 귀에 잘 고정되도록 해줍니다. 이어버드가 움직이거나 귀에서 빠지면 이어윙을 더 큰 사이즈로 바꾸십시오.

이어팁은 헤드폰의 어쿠스틱 음질에 영향을 미칩니다.

1. 이어버드에서 이어팁을 부드럽게 당긴 다음 이어윙을 제거합니다.
2. 새로운 윙의 구멍과 이어버드가 잘 맞도록 윙을 잘 퍼서 이어버드에 부착합니다.
3. 새로운 이어팁을 이어버드에 끼웁니다. 왼쪽과 오른쪽 이어버드용 이어윙을 다른 크기로 사용하는 경우도 많습니다.

### 7. 이어버드 초기화하기

이어버드의 작동이 불규칙하거나 반응이 없는 경우, 아래 방법을 참고하십시오.

1. 이어버드를 케이스에 넣고 뚜껑을 닫아 재시작합니다. 문제가 지속되면, 데이터 초기화를 진행하십시오.

1. 이어버드를 케이스에 넣고 뚜껑을 엽니다.
2. LED 표시등이 3회 깜박일 때까지 Bluetooth 버튼을 10초간 길게 누릅니다.

문제가 지속되면, 데이터 초기화를 진행하십시오.

주의사항: 데이터를 초기화하면 모든 사용자 설정이 삭제되므로 이어버드를 다시 설정해야 합니다.

1. 이어버드를 케이스에 넣고 뚜껑을 엽니다.
2. LED 표시등이 10회 깜박일 때까지 Bluetooth 버튼을 15초간 길게 누릅니다.
3. 사운드 기기의 **adidas FWD-02 SPORT** 목록에서 Bluetooth를 제거한 후에 다시 페어링합니다.

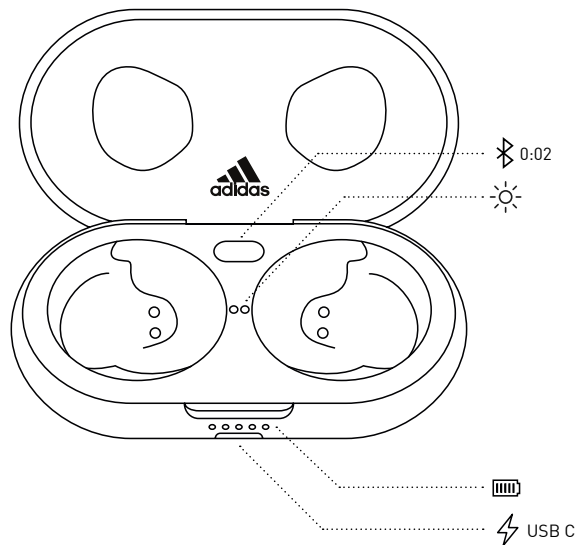
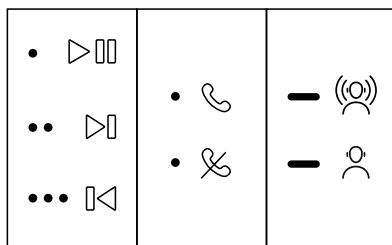
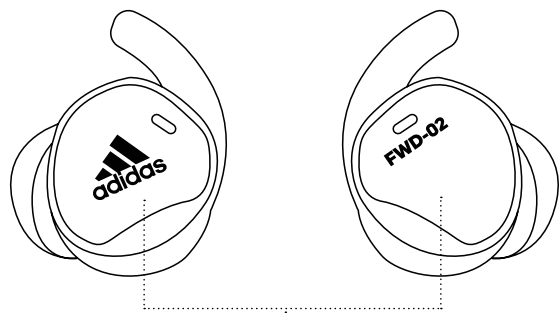

## LIETUVIŲ

### PRADŽIA

- Atidarykite įkrovimo dėklą.
- Spauskite mygtuką Bluetooth®, kol lėtai pradės mirksėti mėlynas LED indikatorius.
- Pasirinkite **adidas FWD-02 SPORT** savo garso įrenginio Bluetooth sąrašė.

### 1. VALDYMAS LIETIMU

Paliete kairiąją arba dešiniąją ausinę galite valdyti muziką, telefono skambučius ir kitas funkcijas. Mygtuko laikymo nustatymus galite pakeisti programėlėje.

- 1 prisilietimu paleisite arba pristabdysite muzikos įrašą, taip pat atsiliepsite į pokalbį arba jį užbaigsite.
- 2 prisilietimais paleisite kitą muzikos įrašą arba atmesite skambutį.
- 3 prisilietimais paleisite ankstesnį muzikos įrašą.

Palaiykite nuspaudę, kad įjungtumėte arba išjungtumėte aplinkos girdėjimo režimą.

Aplinkos girdėjimo režimas leidžia girdėti kas vyksta aplink. Jo lygį galite reguliuoti adidas Headphones programėlėje.

### 2. AUSINIŲ ĮKROVIMAS

Įdėkite ausines atgal į dėklą ir uždarykite dangtelį. Ausinės išsijungs ir prasidės įkrovimas.

### 3. DĒKLO ĮKROVIMAS

Norėdami įkrauti, prijunkite dėklą prie USB maitinimo šaltinio. Dėklas bus visiškai įkrautas, kai ims šviesti visi 5 priekiniai LED indikatoriai.

### 4. LED INDIKATORIAI

Dėklo priekyje esantys LED indikatoriai rodo dėklo akumuliatoriaus įkrovimo lygį. Kai dėkle yra ausinės, šalia ausinių esantys LED indikatoriai rodo ausinių būseną.

Nepertraukiama balta – visiškai įkrautas  
Mirksinti balta – įkraunama  
Mirksinti mėlyna – Bluetooth susiejimo režimas

### 5. NAUJO PRIETAISO SUSIEJIMAS

adidas FWD-02 SPORT išsaugo iki 4 susietų prietaisų ir automatiškai bando prisijungti prie paskutiniojo.

1. Įdėkite ausines į dėklą ir palikite dangtelį atidarytą.
2. Paspauskite ir palaikykite mygtuką Bluetooth, kol lėtai pradės mirksėti mėlyni LED indikatoriai.
3. Pasirinkite **adidas FWD-02 SPORT** savo garso įrenginio Bluetooth sąrašė.

Pastaba: vienu metu ausines galima susieti tik su vienu garso įrenginiu. Prieš bandydami jas susieti su kitu įrenginiu, iš pradžių atsiekite susietą.

### 6. AUSINIŲ PRITAIKYMAS

Antgaliai ir silikoniniai sparneliai yra skirtingų dydžių. Juos galite derinti tarpusavyje, kad atrastumėte jums tinkamiausią variantą.

Sparneliai užtikrina, kad ausinės gerai laikytųsi vietoje. Jei sparneliai juda ar iškrenta, pabandykite naudoti didesnius.

Antgaliai turi įtakos akustinėms ausinių savybėms.

1. Švelniai ištraukite antgalį iš ausinės ir tuomet nuimkite sparnelį.
2. Uždėkite naują sparnelį (užtempdami) taip, kad sparnelio ir antgalio skylutės sutaptų.
3. Pritvirtinkite naują antgalį ant ausinės.

Gali būti, kad patogiau dešinei ir kairei ausiai naudoti skirtingo dydžio antgalius.

### 7. AUSINIŲ GAMYKLINIAI NUSTATYMAI

Jei ausinės imtu veikti netinkamai arba iš viso neveiktų, vadovaukitės toliau pateiktais nurodymais.

1. Įdėkite ausines į dėklą ir uždarykite dangtelį, kad ausines paleistumėte iš naujo.

Jei šis veiksmas nepadės, atnaujinkite aparatinės įrangos nustatymus:

1. Įdėkite ausines į dėklą ir palikite dangtelį atidarytą.
2. Mygtuką Bluetooth palaikykite nuspaudę 10 sekundžių, kol LED indikatoriai sumirksės 3 kartus.

Jei šis veiksmas nepadės, atkurkite gamyklinius nustatymus.

Pastaba: atkūrus nustatymus visi naudotojo pasirinkti nustatymai bus prarasti, o ausines reikės nustatyti iš naujo.

1. Įdėkite ausines į dėklą ir palikite dangtelį atidarytą.
2. Bluetooth mygtuką palaikykite nuspaudę 15 sekundžių, kol LED indikatoriai sumirksės 10 kartų.
3. Prieš susiedami dar kartą, pašalinkite **adidas FWD-02 SPORT** iš savo garso įrenginio Bluetooth sąrašo.

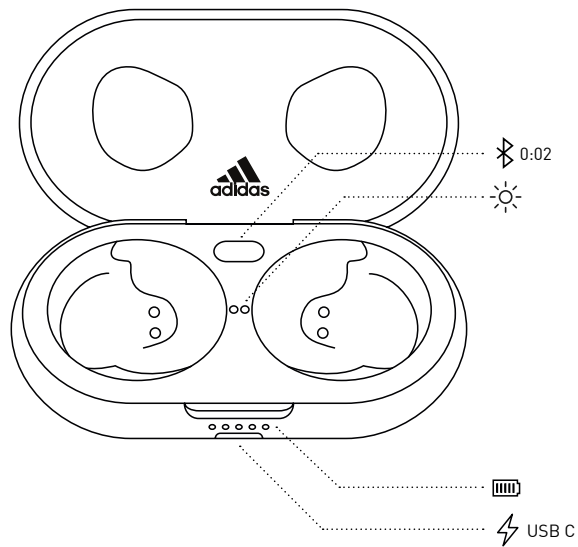
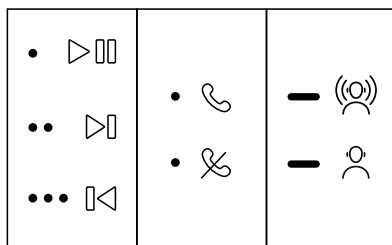
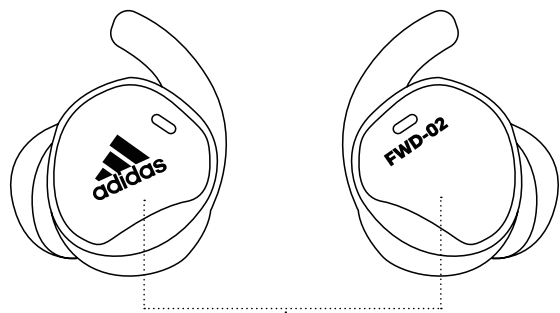

## LATVIEŠU

### LIETOŠANAS UZSĀKŠANA

- Atveriet uzlādes futlāri.
- Nospiediet pogu Bluetooth® uz futlāra, līdz LED indikatori sāk lēni mirgot zilā krāsā.
- Atlasiet **adidas FWD-02 SPORT** no jūsu skaņas ierīču saraksta Bluetooth.

### 1. SKĀRIENVADĪBA

Pieskarieties kreisajai vai labajai austiņai, lai kontrolētu mūziku, tālrūna zvanus un daudz ko citu. Ilgo pieskārienu režīmu var pielāgot lietošanai.

1 skāriens, lai atskaņotu/pauzētu vai saņemtu/pabeigtu zvanu  
 2 skārieni, lai pārtītu uz priekšu vai noraidītu zvanu  
 3 skārieni, lai pārtītu atpakaļ  
 Ilgs pieskāriens, lai ieslēgtu vai izslēgtu modrības režīmu

Modrības režīms ļauj dzirdēt vairāk apkārt notiekošo. Lietotnē adidas Headphones varat precīzi pielāgot modrības līmeni.

### 2. AUSTIŅU UZLĀDE

Ielieciet austiņas atpakaļ futlārī un aizveriet vāku, lai tās izslēgtu, un sāciet uzlādēt.

### 3. FUTLĀRA UZLĀDE

Pievienojiet futlāri USB barošanas avotam, lai to uzlādētu. Futlāris ir pilnībā uzlādēts, kad visi 5 priekšējie LED indikatori iedegas.

### 4. LED INDIKATORI

LED indikatori futlāra priekšpusē parāda futlāra akumulatora uzlādi. Kad austiņas atrodas futlārī, blakus austiņām esošie LED indikatori parāda austiņu stāvokli.

Vienmērīgi balts — pilnībā uzlādēts  
 Pulsējoši balts — uzlādējas  
 Pulējoši zils — Bluetooth savienošanas pāri režīms

### 5. SAVIENOŠANA PĀRĪ AR JAUNU IERĪCI

adidas FWD-02 SPORT atceras līdz 4 ierīcēm, kas iepriekš bija savienotas pāri, un mēģinās atjaunot savienojumu, sākot ar pēdējo pievienoto ierīci.

1. Ielieciet austiņas futlārī un turiet vāku atvērtu.
2. Nospiediet un turiet nospiestu pogu Bluetooth uz futlāra, līdz LED indikatori sāk lēni mirgot zilā krāsā.
3. Atlasiet **adidas FWD-02 SPORT** no jūsu skaņas ierīču saraksta Bluetooth.

Piezīme: austiņas vienlaikus var savienot ar vienu skaņas ierīci. Pirms atkārtotas savienošanas citai ierīcei, noteikti atvienojiet pašreizējo ierīci.

### 6. AUSTIŅU PIELĀGOŠANA

Austiņu uzgaļi un silikona austiņu stiprinājumi ir pieejami dažādos izmēros, ko var kombinēt izcilai pielāgošanai.

Austiņu uzgaļi nodrošina austiņu drošu noturēšanos vietā. Ja austiņu uzgaļi mēdz kustēties vai izkrist, mēģiniet nomainīt uz lielāku austiņu stiprinājuma izmēru.

Austiņu uzgaļi ietekmē austiņu akustiskās īpašības.

1. No austiņas viegli izvelciet tās uzgali un pēc tam noņemiet stiprinājumu.
2. Pievienojiet jauno austiņu stiprinājumu, uzstiepjot to tam paredzētajā vietā un pārliecinoties, ka stiprinājuma un austiņu uzgaļa caurumi sakrīt.
3. Nostipriniet jauno austiņu uzgali uz austiņas.

Tas ir normāli, ka kreisajā un labajā pusē tiek izmantoti dažāda izmēra austiņu uzgaļi.

### 7. AUSTIŅU ATIESTATĪŠANA

Ja austiņu darbība kļūst nepastāvīga vai tās nereaģē, izpildiet tālāk sniegtos norādījumus.

1. Ievietojiet austiņas futlārī un aizveriet vāku, lai atiestatītu austiņas.

Ja traucējums turpinās, veiciet aparatūras atiestatīšanu:

1. Ielieciet austiņas futlārī un turiet vāku atvērtu.
2. Nospiediet un turiet pogu Bluetooth 10 sekundes, līdz gaismas diode mirgo 3 reizes.

Ja traucējums turpinās, veiciet atiestatīšanu uz rūpnīcas iestatījumiem.

Piezīme: šī darbība dzēsīs visus lietotāja iestatījumus un austiņas atkal būs jāiestatā.

1. Ielieciet austiņas futlārī un turiet vāku atvērtu.
2. Nospiediet un turiet pogu Bluetooth 15 sekundes, līdz gaismas diode mirgo 10 reizes.
3. Pirms atkārtotas savienošanas pāri, noņemiet **adidas FWD-02 SPORT** no sava skaņas ierīču saraksta Bluetooth.

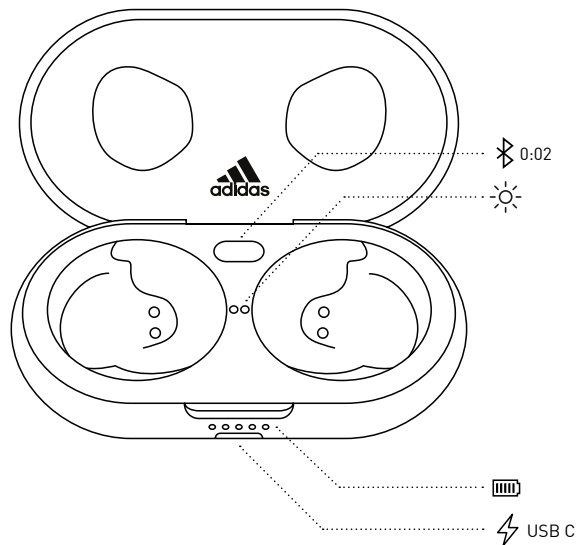
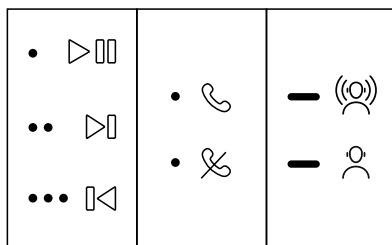
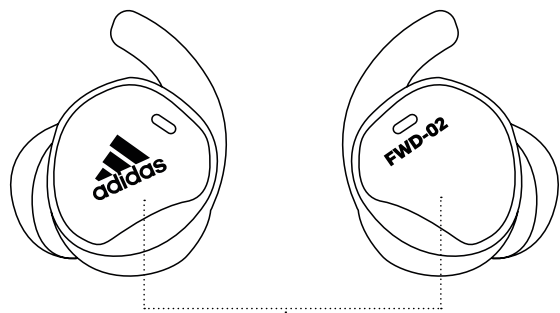

## NEDERLANDS

### BEGINNEN

- Open het oplaaddoosje.
- Houd de Bluetooth®-knop ingedrukt tot de ledlampjes langzaam blauw beginnen te pulseren.
- Selecteer **adidas FWD-02 SPORT** in de Bluetooth-lijst van je geluidsapparaat.

### 1. TOUCH-BEDIENING

Raak de linker- of rechteroortop aan om je muziek, telefoon en meer te bedienen. Het aanraakgedrag kun je aanpassen in de app.

1 keer aanraken om af te spelen/pauzeren of een telefoontje aan te nemen/te beëindigen

2 keer aanraken om vooruit te spoelen of een telefoontje te weigeren

3 keer aanraken om terug te springen

Lang aanraken om bewustzijnsmodus in- of uit te schakelen

De bewustzijnsmodus zorgt ervoor dat je meer van de buitenwereld hoort. Je kunt het bewustzijnsniveau aanpassen in de adidas Headphones-app.

### 2. DE OORDOPJES OPLADEN

Doe je oordopjes terug in het doosje en sluit het deksel om ze uit te schakelen en op te laden.

### 3. HET DOOSJE OPLADEN

Sluit de case aan op een USB-stroombron om hem op te laden. Het doosje is volledig opgeladen als alle 5 ledlampjes aan de voorkant branden.

### 4. LED-INDICATORS

De ledlampjes aan de voorkant van het doosje geven het batterijniveau van het doosje aan. Als de oordopjes in het doosje zitten, geven de ledlampjes naast de oordopjes het batterijniveau van de oordopjes aan.

Continu wit - volledig opgeladen

Pulserend wit - bezig met opladen

Pulserend blauw - Bluetooth-koppelingsmodus

### 5. EEN NIEUW APPARAAT KOPPELEN

adidas FWD-02 SPORT onthoudt tot 4 eerder gekoppelde apparaten en zal proberen te verbinden met het laatst verbonden apparaat.

1. Plaats de oordopjes in het doosje en laat het deksel open.
2. Houd de Bluetooth-knop van het doosje ingedrukt tot de ledlampjes langzaam blauw beginnen te pulseren.
3. Selecteer **adidas FWD-02 SPORT** in de Bluetooth-lijst van je geluidsapparaat.

Opmerking: de oordopjes kunnen met één geluidsapparaat tegelijk worden verbonden. Zorg ervoor dat je de verbinding met het huidige apparaat verbreekt voordat je opnieuw verbindt met een ander apparaat.

### 6. DE OORDOPJES PLAATSEN

De oortips en siliconen oorvleugels zijn verkrijgbaar in verschillende maten die kunnen worden gecombineerd voor een perfecte pasvorm.

De oorvleugels zorgen dat de oordopjes stevig op zijn plaats blijven zitten. Als de oordopjes niet goed blijven zitten of eruit vallen, probeer dan een grotere maat oorvleugel.

De oortips beïnvloeden de akoestische eigenschappen van de oordopjes.

1. Trek de oortip van het oordopje af en haal de vleugel eraf.
  2. Bevestig de nieuwe oorvleugel door hem op zijn plaats te rekken en ervoor te zorgen dat de gaatjes op de oorvleugel en het oordopje met elkaar zijn uitgelijnd.
  3. Bevestig de nieuwe oortip op het oordopje.
- Het komt vaak voor dat mensen een verschillende maat voor links en rechts nodig hebben.

### 7. DE OORDOPJES RESETTEN

Volg de onderstaande instructies als het geluid van je oordopjes onregelmatig wordt of ze niet meer reageren.

1. Doe de oordopjes terug het doosje en sluit het klepje om de oordopjes weer op te starten.

Als het probleem aanhoudt, voer dan een hardwarereset uit:

1. Plaats de oordopjes in het doosje en laat het deksel open.
2. Houd de Bluetooth-knop 10 seconden ingedrukt tot de ledlampjes 3 keer knipperen.

Als het probleem aanhoudt, voer dan een fabrieksreset uit.

Opmerking: hierdoor worden alle gebruikersinstellingen gewist en moeten de oordopjes opnieuw worden ingesteld.

1. Plaats de oordopjes in het doosje en laat het deksel open.
2. Houd de Bluetooth-knop 15 seconden ingedrukt tot de ledlampjes 10 keer knipperen.
3. Haal **adidas FWD-02 SPORT** uit de Bluetooth-lijst van je geluidsapparaat voordat je opnieuw gaat koppelen.

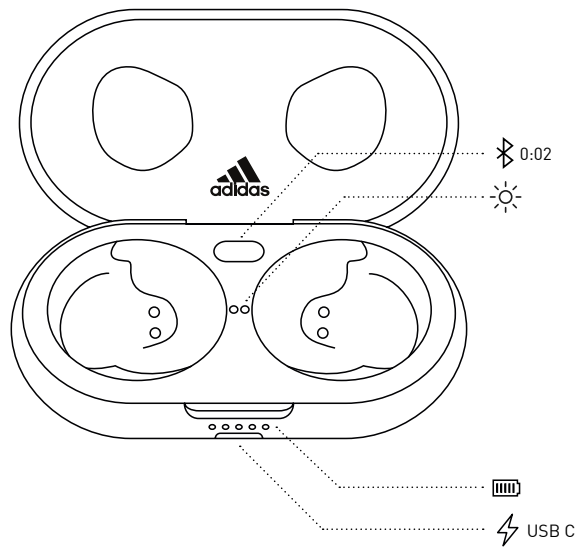
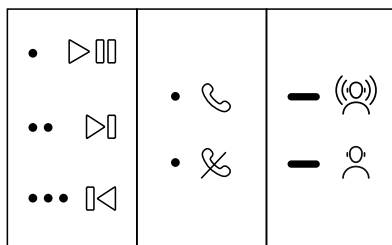
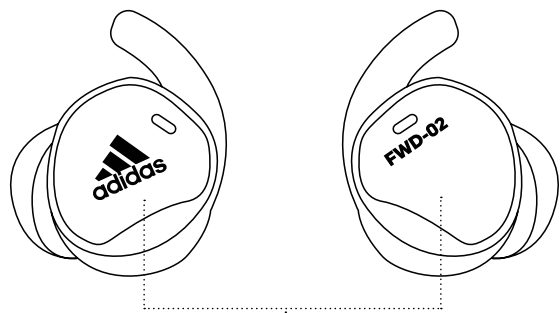

## NORSK

### KOMME I GANG

- Åpne ladeetuiet.
- Trykk ned Bluetooth®-knappen til LED-lampen pulserer sakte i blått.
- Velg **adidas FWD-02 SPORT** fra lydenhetens Bluetooth-liste.

### 1. BERØRINGSKONTROLL

Berør venstre eller høyre ørepropp for å kontrollere musikken, telefonanrop og mer. Den lange berøringen kan tilpasses i appen.

Ett trykk for å spille av/sette på pause eller besvare/avslutte et anrop

To trykk for å hoppe fremover eller avvise en samtale

Tre trykk for å hoppe bakover

Lang berøring for å skru tilstedemodus av eller på

Tilstedemodus lar deg høre mer av omgivelsene rundt deg. Du kan finjustere nivået på denne modusen i adidas Headphones-appen.

### 2. LADING AV ØREPROPPENE

Sett øreproppene tilbake i etuiet og lukk lokket for å slå dem av og starte ladingen.

### 3. LADING AV ETUIET

Koble etuiet til en USB-strømkilde for å lade det. Etuiet er fulladet når alle de fem LED-lysene foran lyser opp.

### 4. LED-LAMPER

LED-lysene foran på etuiet viser etuiets batterilading. Når øreproppene ligger i etuiet, signaliserer LED-lysene ved siden av øreproppene at de ligger i etuiet.

Varig hvit – fulladet

Pulsering i hvitt – lading

Pulsering i blått – Bluetooth-paringsmodus

### 5. PARE EN NY ENHET

adidas FWD-02 SPORT husker opptil fire enheter som de er paret med tidligere og prøver å koble til den sist tilkoblede enheten igjen. Plasser øreproppene i etuiet og hold lokket åpent.

1. Trykk og hold Bluetooth-knappen på etuiet inne til LED-lampene pulserer sakte i blått.
2. Velg **adidas FWD-02 SPORT** fra enhetens Bluetooth-liste.

Merk: Øreproppene kan kobles til én lydenhet av gangen. Vær sikker på at du er koblet fra nåværende enhet før du kobler til en annen enhet.

### 6. JUSTERING AV ØREPROPPENE

Tuppene og silikonvingene kommer i forskjellige størrelser som kan kombineres for perfekt passform.

Vingene sørger for at hodetelefonene sitter godt på plass. Hvis øreproppene har en tendens til å bevege på seg eller falle ut, kan du prøve å bytte til større vinger.

Tuppene har en innvirkning på hodetelefonenes akustikk.

1. Trekk tuppen forsiktig av øreproppen før du fjerner vingen.
2. Fest den nye vingen ved å strekke den på plass og sørg for at hullene på vingen og øreproppene står flukt.
3. Fest tuppen på øreproppen.

Det er ikke uvanlig å ha forskjellige størrelser på venstre og høyre ørepropp.

### 7. NULLSTILLING AV ØREPROPPENE

Dersom øreproppene blir uregelmessige eller ikke svarer, følg instruksjonene nedenfor.

1. Plasser øreproppene i ladeetuiet og lukk lokket for å starte øreproppene på nytt.

Utfør en maskinvaretilbakestilling dersom problemet vedvarer:

1. Plasser øreproppene i etuiet og hold lokket åpent.
2. Trykk og hold Bluetooth-knappen inne i 10 sekunder til LED-lysene blinker 3 ganger.

Utfør en fabrikktilbakestilling dersom problemet vedvarer.

Merk: Dette sletter alle brukerinntilinger, og øreproppene må settes opp på nytt.

1. Plasser øreproppene i etuiet og hold lokket åpent.
2. Trykk og hold Bluetooth-knappen inne i 15 sekunder til LED-lysene blinker 10 ganger.
3. Fjern **adidas FWD-02 SPORT** fra enhetens Bluetooth-liste før du parer den på nytt.

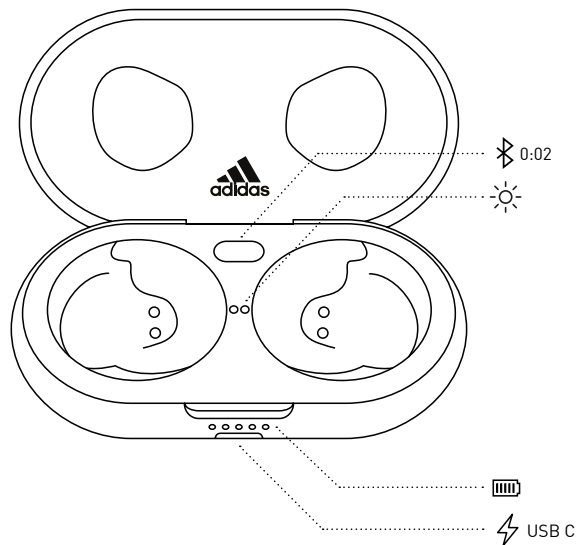
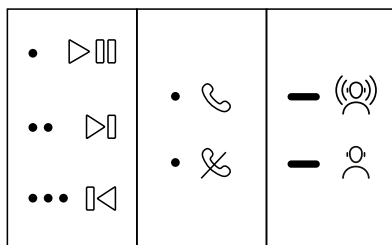
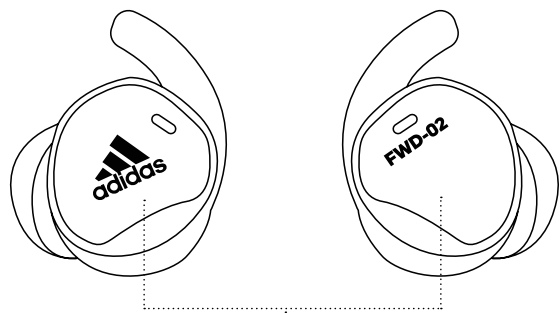

## WIKANG FILIPINO

### PAGSISIMULA

- Buksan ang case na pang-charge.
- Pindutin ang Bluetooth® na pindutan hanggang sa kumislap nang mabagal na asul ang mga LED.
- Piliin ang **adidas FWD-02 SPORT** mula sa listahan ng Bluetooth ng iyong sound device.

### 1. MGA KONTROL NG PAGHIPO

Hipuin ang kaliwa o kanang earbud upang makontrol ang iyong musika, mga tawag sa telepono at marami pa. Ang pagtugon ng matagal na paghipo ay maaaring i-customize sa app.

- 1 hipo para i-play/i-pause o tanggapin/wakasan ang isang tawag
  - 2 hipo para lumaktaw pasulong o tanggihan ang isang tawag
  - 3 hipo para lumaktaw paatras
- Mahabang paghipo upang i-on o i-off ang mode ng Kamalayan  
Pinapayagan ka ng mode ng Kamalayan na marinig nang higit ang paligid. Maaari mong i-fine-tune ang antas ng Kamalayan sa adidas Headphones app.

### 2. PAG-CHARGE SA MGA EARBUD

Ibalik ang iyong mga earbud sa case at isara ang takip upang ma-off ang mga ito at magsimulang mag-charge.

### 3. PAG-CHARGE SA CASE

Isaksak ang lalagyan sa isang USB na pagmumulan ng kuryente para mai-charge ito. Ganap nang na-charge ang case kapag nakailaw ang lahat ng 5 nakaharap na LED.

### 4. MGA LED NA PAHIWATIG

Ipinapakita ng mga LED sa harap ng case ang charge ng baterya ng case. Kapag nasa case ang mga earbud, ipapakita ng mga LED sa tabi ng mga earbud ang katayuan ng mga earbud.

- Diretsong puti - Ganap nang na-charge
- Kumikislap na puti - Nagcha-charge
- Kumikislap ng asul - Bluetooth nasa mode ng pagpapares

### 5. PAGPAPARES NG BAGONG APARATO

Natatandaan ng adidas FWD-02 SPORT ang hanggang sa 4 na dating naipares na aparato at susubukan na muling kumonekta sa huling naikonektang aparato.

1. Ilagay ang mga earbud sa case at panatiliing nakabukas ang takip.
2. Pindutin nang matagal ang Bluetooth na pindutan sa case hanggang sa kumislap nang mabagal na asul ang mga LED.
3. Piliin ang **adidas FWD-02 SPORT** mula sa listahan ng Bluetooth ng iyong sound device.

Tandaan: Ang mga earbud ay maaaring ikonekta sa isang sound device sa bawat pagkakataon. Tiyaking magdiskonekta mula sa kasalukuyang device bago muling kumonekta sa ibang device.

### 6. PAGLAPAT SA MGA EARBUD

Ang mga eartip at ang mga silicone wing ay may magkakaibang mga laki na maaaring pagsamahin para sa perpektong lapat.

Tinitiyak ng mga wing na maganda ang pagkalapat ng mga headphone. Kung sakaling gumalaw o mahulog ang mga earbud, subukang palitan ito ng mas malaking wing.

Nakakaapekto ang mga eartip sa mga katangiang akustiko ng mga headphone.

1. Dahan-dahang hilahin ang eartip mula sa earbud at pagkatapos ay alisin ang wing.
  2. Ikabit ang bagong wing sa pamamagitan ng pag-unat nito sa lalagyan at tiyaking nakahanay ang mga butas sa wing at earbud.
  3. Ilapat ang bagong eartip sa earbud.
- Hindi bihira ang paggamit ng magkaibang laki para sa kaliwa at kanang earbud.

### 7. PAG-RESET SA MGA EARBUD

Kung nagkakaproblema o hindi tumutugon ang iyong mga earbud, sundin ang mga tagubilin sa ibaba.

1. Ilagay ang mga earbud sa case at isara ang takip upang ma-restart ang mga earbud.  
Kung iiral pa rin ang problema, magsagawa ng hardware reset.
1. Ilagay ang mga earbud sa case at panatiliing nakabukas ang takip.
2. Pindutin nang 10 segundo ang Bluetooth na pindutan hanggang sa kumislap ang mga LED nang 3 beses.  
Kung umiiral pa rin ang problema, magsagawa ng factory reset.
1. Ilagay ang mga earbud sa case at panatiliing nakabukas ang takip.
2. Pindutin nang 15 segundo ang Bluetooth na pindutan, hanggang sa kumislap ang mga LED nang 10 beses.
3. Alisin ang **adidas FWD-02 SPORT** mula sa listahan ng Bluetooth ng iyong sound device bago muling ipares ito.



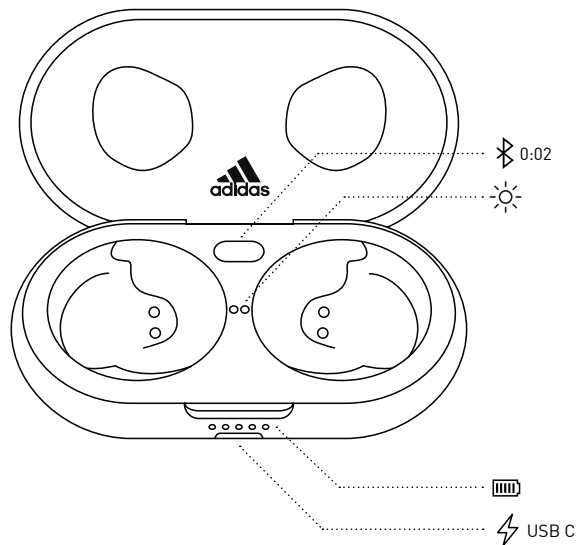
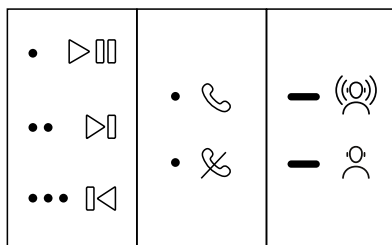
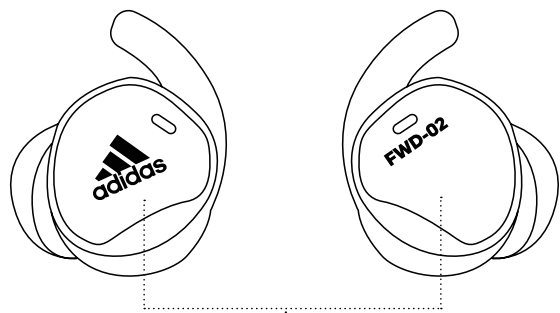

## POLSKI

### ROZPOCZĘCIE OBSŁUGI

- Otwórz etui ładujące.
- Naciśnij przycisk Bluetooth®, aż diody LED zaczną powoli pulsować na niebiesko.
- Wybierz **adidas FWD-02 SPORT** z listy Bluetooth urządzenia audio.

### 1. STEROWANIE DOTYKOWE

Dotknij lewej lub prawej słuchawki, aby sterować muzyką, połączeniami telefonicznym i nie tylko. Sterowanie za pomocą długiego naciśnięcia można dostosować w aplikacji.

Jedno dotknięcie powoduje odtworzenie/wstrzymanie odtwarzania lub odebranie/zakończenie połączenia

Dwa dotknięcia powodują przewijanie do przodu lub odrzucenie połączenia

Trzy dotknięcia powodują przewijanie do tyłu

Długie naciśnięcie włącza lub wyłącza tryb świadomości

Tryb świadomości pozwala słyszeć dźwięki z otoczenia. Poziom świadomości można regulować w aplikacji adidas Headphones.

### 2. ŁADOWANIE SŁUCHAWEK

Włóż słuchawki z powrotem do etui i zamknij pokrywę, aby je wyłączyć i rozpocząć ładowanie.

### 3. ŁADOWANIE ETUI

Aby naładować etui, podłącz je do źródła zasilania USB. Etui jest w pełni naładowane, gdy świeci się wszystkie 5 przednich diod LED.

### 4. WSKAŹNIKI LED

Diody LED z przodu etui pokazują poziom naładowania akumulatora. Gdy słuchawki znajdują się w etui, diody LED obok każdej z nich pokazują ich stan.

Ciągłe białe światło – w pełni naładowane

Pulsujące białe światło – ładowanie

Pulsujące niebieskie światło – tryb parowania Bluetooth

### 5. PAROWANIE Z NOWYM URZĄDZENIEM

Słuchawki adidas FWD-02 SPORT zapamiętują do 4 wcześniej sparowanych urządzeń oraz będą próbowały ponownie się z nimi połączyć, zaczynając od ostatnio podłączonego urządzenia.

1. Włóż słuchawki do etui i zostaw pokrywę otwartą.
2. Naciśnij i przytrzymaj przycisk Bluetooth na etui, aż diody LED zaczną powoli pulsować na niebiesko.
3. Wybierz **adidas FWD-02 SPORT** z listy Bluetooth urządzenia audio.

Uwaga: słuchawki mogą być połączone tylko z jednym urządzeniem naraz. Przed próbą połączenia z innym wcześniej sparowanym urządzeniem należy ręcznie odłączyć słuchawki od obecnego urządzenia.

### 6. DOPASOWYWANIE SŁUCHAWEK

Silikonowe skrzydełka i wkładki douszne są dostępne w różnych rozmiarach, które można dobrać w celu odpowiedniego dopasowania.

Skrzydeltka zapewniają, że słuchawki pozostają na swoim miejscu. Jeśli słuchawki mają tendencję do wypadania, spróbuj zmienić skrzydełka na większe.

Wkładki douszne mają wpływ na właściwości akustyczne słuchawek.

1. Delikatnie zdejmij wkładkę douszną ze słuchawki, a następnie zdejmij skrzydełko.
2. Załóż nowe skrzydełko, naciągając je na miejsce i zwracając uwagę, aby otwory na skrzydełko i słuchawce pokrywały się.
3. Załóż nową wkładkę douszną na słuchawkę.

Niektóre osoby używają wkładek różnych rozmiarów dla poszczególnych uszu.

### 7. RESETOWANIE SŁUCHAWEK

W przypadku nieprawidłowego działania słuchawek wykonaj poniższe instrukcje.

1. Umieść słuchawki w etui i zamknij pokrywę, aby je ponownie uruchomić.

Jeśli problem będzie się utrzymywał, przywróć ustawienia fabryczne:

1. Włóż słuchawki do etui i zostaw pokrywę otwartą.
2. Naciśnij i przytrzymaj przycisk Bluetooth przez 10 sekund, aż diody LED zamigają 3 razy.

Jeśli problem będzie się utrzymywał, przywróć ustawienia fabryczne.

Uwaga: spowoduje to usunięcie wszystkich ustawień użytkownika i konieczne będzie ponowne skonfigurowanie słuchawek.

1. Włóż słuchawki do etui i zostaw pokrywę otwartą.
2. Naciśnij i przytrzymaj przycisk Bluetooth przez 15 sekund, aż diody LED zamigają 10 razy.
3. Usuń **adidas FWD-02 SPORT** z listy Bluetooth urządzenia audio przed ponownym sparowaniem.

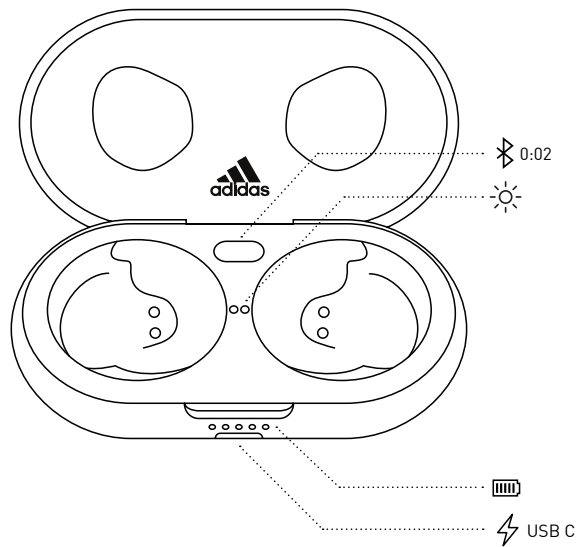
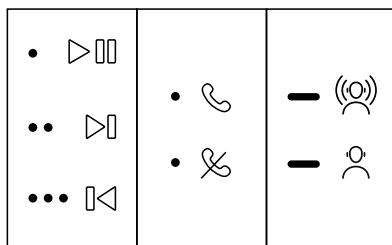
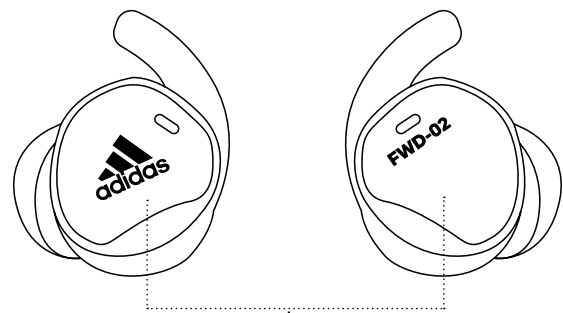

## PORTUGUÊS

### COMO INICIAR

- Abra o estojo de carregamento.
- Mantenha premido o botão Bluetooth® até os LED piscarem devagar a azul.
- Selecione **adidas FWD-02 SPORT** na lista de Bluetooth do seu dispositivo de som.

### 1. CONTROLOS TÁTEIS

Toque no auricular esquerdo ou direito para controlar a sua música, chamadas e não só. Pode personalizar o comportamento do toque longo na aplicação.

- 1 toque para reproduzir/pausar ou receber/terminar uma chamada
- 2 toques para avançar ou rejeitar uma chamada
- 3 toques para retroceder

Toque longo para ligar ou desligar o modo de deteção

O modo de deteção permite-lhe ouvir mais do mundo exterior. Pode ajustar o nível de deteção na aplicação adidas Headphones.

### 2. CARREGAR OS AURICULARES

Coloque os auriculares novamente no estojo e feche a tampa para os desligar e iniciar o carregamento.

### 3. CARREGAR O ESTOJO

Ligue a caixa a uma fonte de alimentação USB para carregar a bateria. O estojo está totalmente carregado quando os 5 LED frontais estiverem acesos.

### 4. INDICADORES LED

Os LED frontais do estojo indicam a carga da bateria do estojo. Quando os auriculares estiverem no estojo, os LED ao lado dos auriculares indicam o estado dos auriculares.

Branco fixo – Totalmente carregado  
Branco intermitente – A carregar  
Azul intermitente – Modo de emparelhamento Bluetooth

### 5. EMPARELHAR UM NOVO DISPOSITIVO

O adidas FWD-02 SPORT recorda-se de até 4 dispositivos emparelhados anteriormente e tentará restabelecer a ligação com o último dispositivo ligado.

1. Coloque os auriculares no estojo e mantenha a tampa aberta.
2. Mantenha premido o botão Bluetooth no estojo até os LED piscarem devagar a azul.
3. Selecione **adidas FWD-02 SPORT** na lista de Bluetooth do seu dispositivo de som.

Nota: os auriculares podem ser ligados a um dispositivo de som de cada vez. Certifique-se de desligar do dispositivo atual antes de voltar a ligar a um dispositivo diferente.

### 6. ENCAIXAR OS AURICULARES

As pontas auriculares e os ganchos de orelha em silicone vêm em diferentes tamanhos, que podem ser combinados para um encaixe perfeito.

Os ganchos asseguram que os auriculares assentam perfeitamente no sítio. Se os intra-auriculares tiverem tendência a mexer ou cair, experimente usar um tamanho de gancho maior.

As pontas auriculares afetam as propriedades acústicas dos auriculares.

1. Puxe cuidadosamente a ponta auricular do auricular e remova o gancho.
2. Prenda o novo gancho esticando-o e colocando-o no sítio, certificando-se de que os orifícios do gancho e o auricular ficam alinhados.
3. Fixe a nova ponta auricular no auricular.

Não é invulgar usar tamanhos de auricular diferentes para o lado esquerdo e direito.

### 7. RECONFIGURAR OS AURICULARES

Se os auriculares apresentarem um desempenho irregular ou não responderem, siga as instruções abaixo.

1. Coloque os auriculares no estojo e feche a tampa para reiniciar os auriculares.

Se o problema persistir, execute uma reinicialização do hardware:

1. Coloque os auriculares no estojo e mantenha a tampa aberta.
2. Mantenha premido o botão Bluetooth durante 10 segundos até os LED piscarem 3 vezes.

Se o problema persistir, execute uma reinicialização de fábrica.

Nota: isto eliminará todas as definições de utilizador e os auriculares terão de ser novamente configurados.

1. Coloque os auriculares no estojo e mantenha a tampa aberta.
2. Mantenha premido o botão Bluetooth durante 15 segundos até os LED piscarem 10 vezes.
3. Retire os **adidas FWD-02 SPORT** da lista do seu dispositivo de som Bluetooth antes de emparelhar novamente.

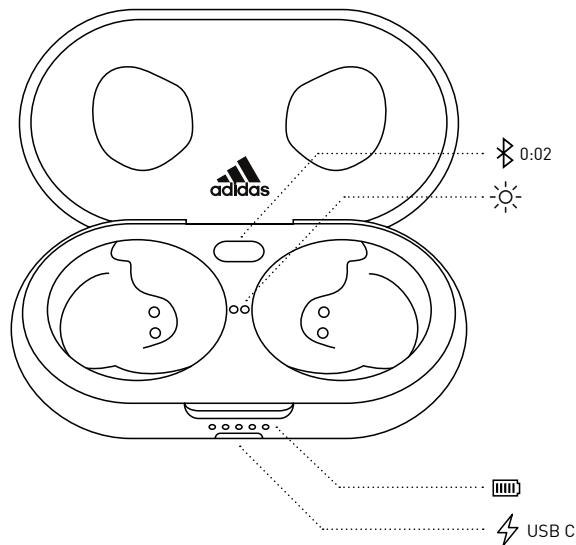
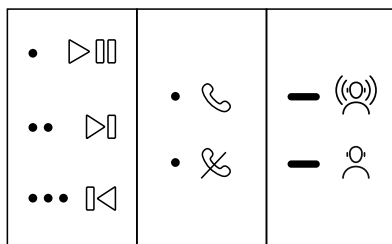
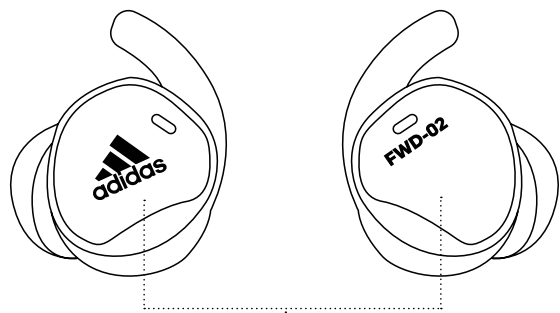

## ROMÂNĂ

### PENTRU A ÎNCEPE

- Deschideți cutia de încărcare.
- Apăsați și mențineți butonul Bluetooth® de pe cutie până LED-urile palpăie încet, albastru.
- Selectați **adidas FWD-02 SPORT** din lista Bluetooth a dispozitivului dumneavoastră audio.

### 1. COMENZI TACTILE

Atingeți casca stângă sau dreaptă pentru a controla muzica, apelurile telefonice și altele. Atingerea lungă poate fi personalizată în aplicație.

- 1 atingere pentru redare/pauză sau primire/încheiere apel telefonic
- 2 atingeri pentru salt înainte sau a respinge un apel
- 3 atingeri pentru salt înapoi

Atingere lungă pentru a porni sau opri modul Awareness

Modul Awareness vă permite să auziți mai mult din mediul extern. Puteți regla nivelul Awareness în aplicația adidas Headphones.

### 2. ÎNCĂRCAREA CĂȘTILOR

Puneți căștile înapoi în cutie și închideți capacul pentru a le opri și a începe încărcarea.

### 3. ÎNCĂRCAREA CUTIEI

Conectați cutia la o sursă de alimentare USB pentru a o încărca. Cutia este complet încărcată când toate cele 5 LED-uri frontale sunt aprinse.

### 4. INDICATOARE LED

LED-urile de pe partea frontală a cutiei indică nivelul de încărcare al bateriei cutiei. Când căștile sunt în cutie, LED-urile de lângă căști arată starea căștilor.

Alb continuu - Complet încărcate  
Alb intermitent - În curs de încărcare  
Albastru intermitent - mod asociere Bluetooth

### 5. ASOCIEREA UNUI DISPOZITIV NOU

adidas FWD-02 SPORT reține până la 4 dispozitive asociate anterior și va încerca să se reconecteze cu ultimul dispozitiv conectat.

1. Puneți căștile în cutie și păstrați capacul deschis.
2. Apăsați și mențineți butonul Bluetooth de pe cutie până ce LED-urile palpăie încet, albastru.
3. Selectați **adidas FWD-02 SPORT** din lista Bluetooth a dispozitivului dumneavoastră audio.

Notă: căștile pot fi conectate o dată cu un singur dispozitiv audio. Asigurați-vă că deconectați dispozitivul actual înainte de a reconecta cu un alt dispozitiv.

### 6. REGLAREA CĂȘTILOR INTRAURICULARE

Suporturile de silicon pentru urechi în formă de aripioare și pernețele sunt disponibile în mărimi diferite și pot fi combinate pentru a se potrivi perfect.

Aripioarele asigură fixarea căștilor. În cazul în care căștile se mișcă sau ies ușor, încercați să alegeți aripioare de o mărime mai mare.

Suporturile de silicon afectează calitatea acustică a căștilor.

1. Trageți ușor suportul de silicon de pe căști și îndepărtați aripioarele.
2. Atașați noile aripioare fixându-le pe locul lor și asigurându-vă că orificiile aripioarelor se suprapun pe cele ale căștilor.
3. Fixați noile suporturi de silicon pe căști.

Este posibil să aveți nevoie de mărimi diferite pe cele două căști.

### 7. REGLAREA CĂȘTILOR

În cazul în care căștile dau eroare sau nu răspund, urmați instrucțiunile.

1. Puneți căștile în cutie și închideți capacul pentru repornirea căștilor.

Dacă problema persistă, efectuați o resetare a hardware-ului.

1. Puneți căștile în cutie și păstrați capacul deschis.
2. Apăsați și mențineți butonul Bluetooth timp de 10 secunde până LED-urile luminează intermitent de 3 ori.

Dacă problema persistă, efectuați o revenire la setările din fabrică.

Notă: această acțiune va șterge toate configurările utilizatorului și va fi necesară o nouă configurare a căștilor.

1. Puneți căștile în cutie și păstrați capacul deschis.
2. Apăsați și mențineți butonul Bluetooth timp de 15 secunde până LED-urile luminează intermitent de 10 ori.
3. Îndepărtați **adidas FWD-02 SPORT** din lista Bluetooth dispozitivului dvs. audio înaintea unei noi asocieri.

## РУССКИЙ

### ПЕРЕД ИСПОЛЬЗОВАНИЕМ

- Откройте зарядный футляр.
- Нажмите и удерживайте кнопку Bluetooth® до тех пор, пока светодиоды не начнут медленно мигать синим.
- Выберите в списке Bluetooth своего звукового устройства **adidas FWD-02 SPORT**.

### 1. СЕНСОРНОЕ УПРАВЛЕНИЕ

Коснитесь левого или правого наушника для управления музыкой, вызовами и другими функциями. Длинное нажатие можно настроить в приложении.

Нажмите 1 раз, чтобы ответить на звонок/завершить вызов.

Нажмите 2 раза, чтобы промотать вперед или отклонить вызов.

Нажмите 3 раза, чтобы промотать назад  
Длинное нажатие для включения и отключения режима прозрачности.

В режиме прозрачности лучше слышны окружающие звуки. Уровень прозрачности можно настроить в приложении adidas Headphones.

### 2. ЗАРЯДКА НАУШНИКОВ

Положите наушники обратно в чехол и закройте крышку, чтобы выключить их и начать зарядку.

### 3. ЗАРЯДКА ФУТЛЯРА

Чтобы зарядить чехол, подключите его к USB-источнику питания. Футляр полностью заряжен, когда все 5 светодиодов на передней панели постоянно горят.

### 4. СВЕТОДИОДНЫЕ ИНДИКАТОРЫ

Светодиоды на передней панели показывают заряд аккумулятора зарядного футляра. Когда наушники в футляре, светодиоды рядом с ними показывают их состояние.

Светятся белым — полностью заряжены

Мигают белым — заряжаются

Мигают синим — Bluetooth в режиме связывания

### 5. СОПРЯЖЕНИЕ С НОВЫМ УСТРОЙСТВОМ

adidas FWD-02 SPORT запоминают до 4 сопряженных ранее устройств и попытается подключиться снова, начиная с последнего подключенного устройства.

1. Положите наушники в чехол и не закрывайте крышку.
2. Нажмите и удерживайте кнопку Bluetooth на футляре до тех пор, пока светодиоды не станут медленно мигать синим.
3. Выберите в списке Bluetooth своего звукового устройства **adidas FWD-02 SPORT**.

Примечание. Наушники можно подключить одновременно к одному звуковому устройству. Обязательно отключите его от текущего устройства до переключения на другое.

### 6. ПОДГОНКА НАУШНИКОВ ПО РАЗМЕРУ

Насадки и силиконовые вкладыши бывают разных размеров; их можно комбинировать для максимального удобства.

Вкладыши должны надежно фиксировать наушники. Если наушники выпадают из ушей, попробуйте вкладыши большего размера.

Насадки влияют на звуковые параметры наушников.

1. Аккуратно извлеките насадку и извлеките вкладыш
2. Прикрепите новый вкладыш так, чтобы отверстия на наушнике и вкладыше совпали.
3. Закрепите новую насадку на наушнике.

Нередко для левого и правого уха нужны насадки разного размера.

### 7. СБРОС НАСТРОЕК НАУШНИКОВ

Если наушники плохо работают или не откликаются на команды, выполните следующие инструкции.

1. Поместите наушники в футляр и закройте крышкой, чтобы перезапустить их.  
Если проблема не исчезнет, выполните аппаратный сброс.

1. Положите наушники в чехол и не закрывайте крышку.
2. Нажмите и удерживайте кнопку Bluetooth в течение 10 секунд до тех пор, пока светодиоды не мигнут 3 раза.

Если проблема не исчезнет, выполните сброс к заводским настройкам.

Примечание. В этом случае все пользовательские настройки будут удалены, и наушники необходимо будет настроить снова.

1. Положите наушники в чехол и не закрывайте крышку.
2. Нажмите и удерживайте кнопку Bluetooth в течение 15 секунд до тех пор, пока светодиоды не мигнут 10 раз.
3. Удалите **adidas FWD-02 SPORT** из списка Bluetooth вашего устройства и свяжите снова.

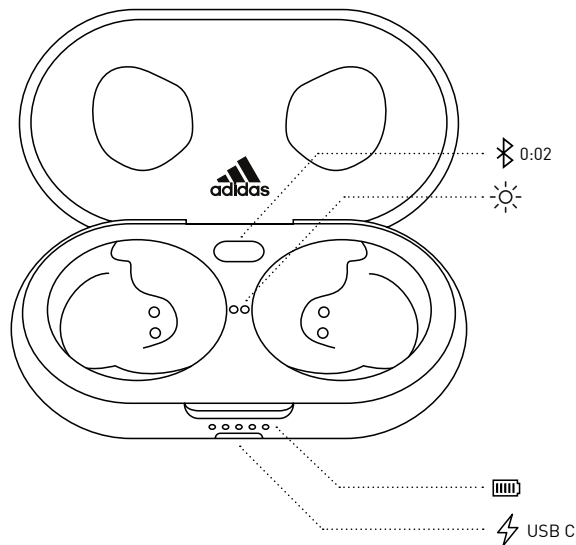
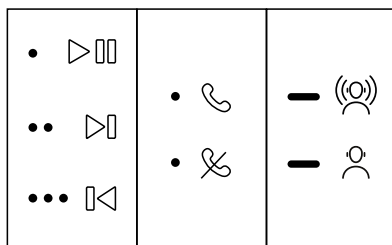
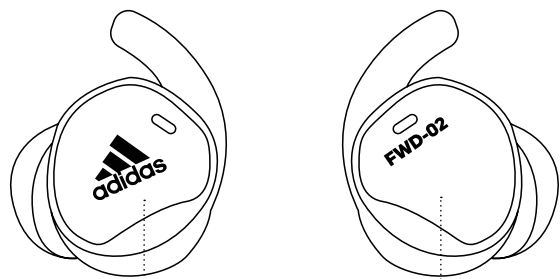

## РУССКИЙ

### ПЕРЕД ИСПОЛЬЗОВАНИЕМ

- Откройте зарядный футляр.
- Нажмите и удерживайте кнопку Bluetooth® до тех пор, пока светодиоды не начнут медленно мигать синим.
- Выберите в списке Bluetooth своего звукового устройства **adidas FWD-02 SPORT**.

### 1. СЕНСОРНОЕ УПРАВЛЕНИЕ

Коснитесь левого или правого наушника для управления музыкой, вызовами и другими функциями. Длинное нажатие можно настроить в приложении.

Нажмите 1 раз, чтобы ответить на звонок/завершить вызов.

Нажмите 2 раза, чтобы промотать вперед или отклонить вызов.

Нажмите 3 раза, чтобы промотать назад  
Длинное нажатие для включения и отключения режима прозрачности.

В режиме прозрачности лучше слышны окружающие звуки. Уровень прозрачности можно настроить в приложении adidas Headphones.

### 2. ЗАРЯДКА НАУШНИКОВ

Положите наушники обратно в чехол и закройте крышку, чтобы выключить их и начать зарядку.

### 3. ЗАРЯДКА ФУТЛЯРА

Чтобы зарядить чехол, подключите его к USB-источнику питания. Футляр полностью заряжен, когда все 5 светодиодов на передней панели постоянно горят.

### 4. СВЕТОДИОДНЫЕ ИНДИКАТОРЫ

Светодиоды на передней панели показывают заряд аккумулятора зарядного футляра. Когда наушники в футляре, светодиоды рядом с ними показывают их состояние.

Светятся белым — полностью заряжены

Мигают белым — заряжаются

Мигают синим — Bluetooth в режиме связывания

### 5. СОПРЯЖЕНИЕ С НОВЫМ УСТРОЙСТВОМ

adidas FWD-02 SPORT запоминают до 4 сопряженных ранее устройств и попытается подключиться снова, начиная с последнего подключенного устройства.

1. Положите наушники в чехол и не закрывайте крышку.
2. Нажмите и удерживайте кнопку Bluetooth на футляре до тех пор, пока светодиоды не станут медленно мигать синим.
3. Выберите в списке Bluetooth своего звукового устройства **adidas FWD-02 SPORT**.

Примечание. Наушники можно подключить одновременно к одному звуковому устройству. Обязательно отключите его от текущего устройства до переключения на другое.

### 6. ПОДГОНКА НАУШНИКОВ ПО РАЗМЕРУ

Насадки и силиконовые вкладыши бывают разных размеров; их можно комбинировать для максимального удобства.

Вкладыши должны надежно фиксировать наушники. Если наушники выпадают из ушей, попробуйте вкладыши большего размера.

Насадки влияют на звуковые параметры наушников.

1. Аккуратно извлеките насадку и извлеките вкладыш
2. Прикрепите новый вкладыш так, чтобы отверстия на наушнике и вкладыше совпали.
3. Закрепите новую насадку на наушнике.

Нередко для левого и правого уха нужны насадки разного размера.

### 7. СБРОС НАСТРОЕК НАУШНИКОВ

Если наушники плохо работают или не откликаются на команды, выполните следующие инструкции.

1. Поместите наушники в футляр и закройте крышкой, чтобы перезапустить их.  
Если проблема не исчезнет, выполните аппаратный сброс.

1. Положите наушники в чехол и не закрывайте крышку.
2. Нажмите и удерживайте кнопку Bluetooth в течение 10 секунд до тех пор, пока светодиоды не мигнут 3 раза.

Если проблема не исчезнет, выполните сброс к заводским настройкам.

Примечание. В этом случае все пользовательские настройки будут удалены, и наушники необходимо будет настроить снова.

1. Положите наушники в чехол и не закрывайте крышку.
2. Нажмите и удерживайте кнопку Bluetooth в течение 15 секунд до тех пор, пока светодиоды не мигнут 10 раз.
3. Удалите **adidas FWD-02 SPORT** из списка Bluetooth вашего устройства и свяжите снова.

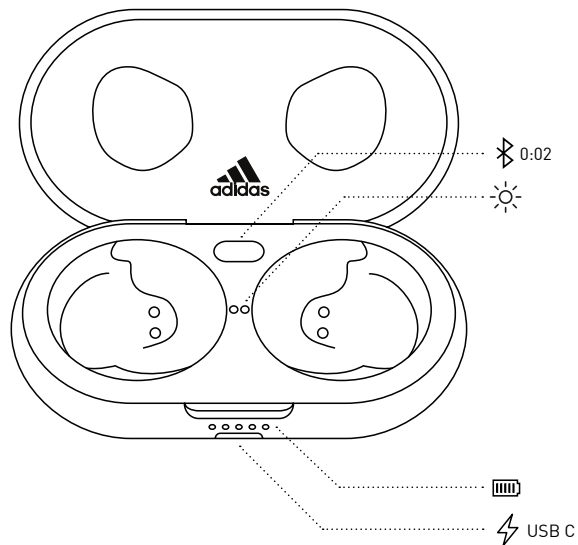
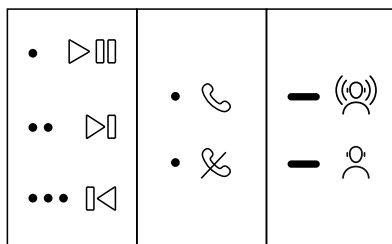
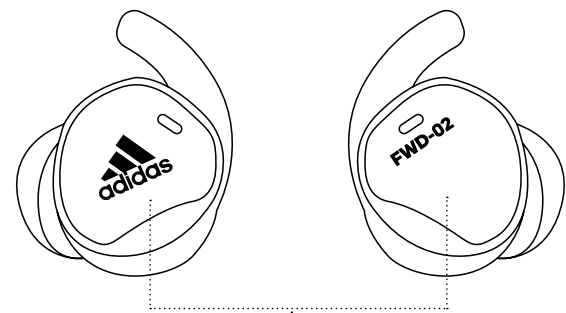

## SVENSKA

### KOMMA IGÅNG

- Öppna laddningsfodralet.
- Tryck ner Bluetooth®-knappen på fodralet tills LED-indikatorn långsamt blinkar blått.
- Välj **adidas FWD-02 SPORT** från din ljudenhets Bluetooth-lista.

### 1. TOUCHKONTROLL

Rör vänster eller höger öronsnäcka för att kontrollera din musik, dina telefonsamtal med mera. Beteendet vid lång beröring kan anpassas i appen.

Tryck en gång för att spela/pausa eller svara på/avsluta ett samtal

Tryck två gånger för att hoppa framåt eller avvisa ett samtal  
Tryck tre gånger för att hoppa bakåt

Gör en lång tryckning för att sätta på eller stänga av Awareness-läget

Awareness-läget ger dig möjlighet att höra mer av världen utanför. Du kan finjustera Awareness-nivån i adidas Headphones appen.

### 2. LADDA ÖRONSNÄCKORNA

Sätt tillbaka öronsnäckorna i fodralet och stäng locket för att stå av dem och börja ladda.

### 3. LADDA FODRALET

Använd en USB-strömkälla för att ladda fodralet. Fodralet är fulladdat när alla 5 av de framåtriktade LED-ljuserna lyser.

### 4. LED-INDIKATORER

LED-ljuserna på fodralets framsida visar fodralets batteriladdning. När öronsnäckorna är i fodralet visar LED-indikatorerna bredvid öronsnäckorna deras status.

Lyser vitt – fulladdat

Pulserande vitt – laddar

Pulserande blått – Bluetooth anslutningsläge

### 5. PARKOPPLA EN NY ENHET

adidas FWD-02 SPORT kommer ihåg upp till 4 tidigare parkopplade enheter och försöker att återansluta till den senaste anslutna enheten.

1. Placera öronsnäckorna i fodralet och lämna locket öppet.
2. Håll Bluetooth-knappen i fodralet intryckt tills LED-indikatorn långsamt blinkar blått.
3. Välj **adidas FWD-02 SPORT** från din ljudenhets Bluetooth-lista.

Obs! Öronsnäckorna kan anslutas till en ljudenhet i taget. Koppla bort den nuvarande enheten innan du byter till en annan enhet.

### 6. JUSTERA ÖRONSNÄCKORNA

Örontoppar och -fenor i silikon finns i olika storlekar och kan kombineras för en perfekt passform.

Fenorna säkerställer att hörlurarna sitter säkert på plats. Prova att byta till fenor av en större storlek om öronsnäckorna har en tendens att flytta på sig eller ramla ut.

Örontopparna påverkar hörlurarnas akustiska egenskaper.

1. Dra försiktigt av örontoppen från hörluren och avlägsna sedan fenan.
2. Sätt på den nya fenan genom att dra ut den tills den sitter på plats och säkerställ att fenans och örontoppens håll är i linje.
3. Fäst den nya örontoppen på hörluren.

Det är inte ovanligt att man får använda olika storlekar för höger och vänster öronsnäcka.

### 7. ÅTERSTÄLLA ÖRONSNÄCKORNA

Om dina öronsnäckor betar sig oberäkneligt eller slutar att svara, följ instruktionerna nedan.

1. Placera öronsnäckorna i fodralet och stäng locket för att starta om öronsnäckorna.

Gör en hårdvaruåterställning om felet kvarstår:

1. Placera öronsnäckorna i fodralet och lämna locket öppet.
2. Håll Bluetooth-knappen intryckt i 10 sekunder tills LED-indikatorerna blinkar 3 gånger.

Gör en fabriksåterställning om felet kvarstår.

Obs! Detta raderar alla användarinställningar och efter fabriksåterställningen måste öronsnäckorna ställas in på nytt.

1. Placera öronsnäckorna i fodralet och lämna locket öppet.
2. Håll Bluetooth-knappen intryckt i 15 sekunder tills LED-indikatorerna blinkar 10 gånger.
3. Avlägsna **adidas FWD-02 SPORT** från listan över dina ljudenheter Bluetooth innan du ansluter igen.

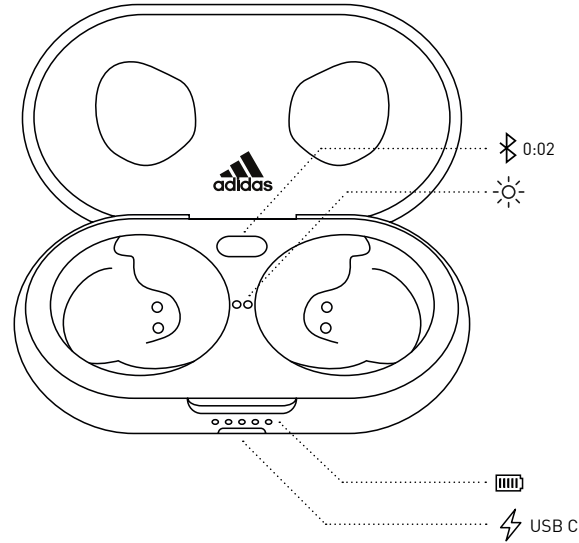
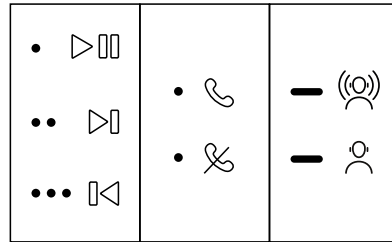
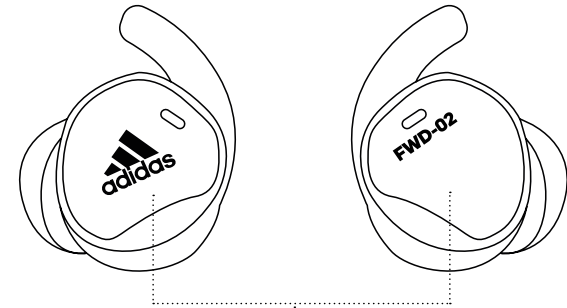

## SLOVENČINA

### ZAČÍNANIE

- Otvorte nabíjacie puzdro.
- Stlačte tlačidlo Bluetooth®, kým LED indikátory nezačnú pomaly pulzovať na modro.
- Vyberte **adidas FWD-02 SPORT** zo zoznamu Bluetooth zo svojom zariadení na prehrávanie hudby.

### 1. DOTYKOVÉ OVLÁDACIE PRVKY

Dotykom ľavého alebo pravého slúchadla môžete ovládať hudbu, telefónne hovory a ďalšie funkcie. Funkciu dlhého dotyku si môžete prispôsobiť v aplikácii.

- 1 dotykom spustíte/pozastavíte prehrávanie alebo prijmete/ukončíte hovor
  - 2 dotykmi preskočíte dopredu alebo odmietnete hovor
  - 3 dotykmi preskočíte dozadu
- Dlhým dotykom zapnete alebo vypnete režim Awareness

Režim Awareness vám umožní počuť viac zvukov zvonku. Mieru vnímania okolia si môžete upraviť v aplikácii adidas Headphones.

### 2. NABÍJANIE SLÚCHADIEL

Vložte slúchadlá späť do puzdra a zatvorte veko, aby sa vypli a začali nabíjať.

### 3. NABÍJANIE PUZDRA

Ak chcete puzdro nabíť, pripojte ho k napájacemu zdroju USB. Puzdro je úplne nabité vtedy, keď sa rozsvietia všetkých 5 predných LED indikátorov.

### 4. LED INDIKÁTORY

LED indikátory v prednej časti puzdra znázorňujú stav nabitia batérie puzdra. Keď sú slúchadlá v puzdre, LED indikátory vedľa slúchadiel znázorňujú stav slúchadiel.

- Rozsvietenie na bielo – úplne nabité  
Pulzovanie na bielo – nabíjajú sa  
Pulzovanie na modro – Bluetooth režim párovania

### 5. PÁROVANIE NOVÉHO ZARIADENIA

Zariadenie adidas FWD-02 SPORT si pamätá až 4 predtým spárované zariadenia a pokúsi sa pripojiť k poslednému pripojenému zariadeniu.

1. Vložte slúchadlá do puzdra a nechajte veko otvorené.
2. Stlačte a podržte tlačidlo Bluetooth na puzdre, kým LED indikátory nezačnú pomaly pulzovať na modro.
3. Vyberte **adidas FWD-02 SPORT** zo zoznamu Bluetooth vo svojom zariadení na prehrávanie hudby.

Poznámka: Slúchadlá možno pripojiť naraz iba k jednému zvukovému zariadeniu. Pred pripojením slúchadiel k inému zariadeniu ich odpojte od súčasného.

### 6. NASADENIE SLÚCHADIEL

Koncovky do uší a silikónové držiaky sa dodávajú v rôznych veľkostiach, ktoré možno skombinovať tak, aby vám slúchadlá perfektne sedeli.

Vďaka držiakom vám budú slúchadlá bezpečne sedieť. Ak vám slúchadlá nesedia dobre alebo vypadávajú, skúste vymeniť držiaky za väčšiu veľkosť.

Koncovky do uší ovplyvňujú akustické vlastnosti slúchadiel.

1. jemne potiahnite koncovku zo slúchadla a potom odstráňte držiak.
2. Nový držiak natiahnite a vložte na miesto, skontrolujte, či sú diery na držiaku a slúchadle zarovnané.
3. Nasadte na slúchadlo novú koncovku.

Je celkom bežné, že do ľavého a pravého uchu vám sadne iná veľkosť koncovky.

### 7. VYNULOVANIE SLÚCHADIEL

Ak majú slúchadlá nepravidelný zvuk alebo nereagujú, postupujte podľa pokynov nižšie.

1. Vložte slúchadlá do puzdra a zatvorte veko, aby sa reštartovali.

Ak problém pretrváva, vykonajte hardvérové obnovenie:

1. Vložte slúchadlá do puzdra a nechajte veko otvorené.
2. Stlačte a podržte tlačidlo Bluetooth na 10 sekúnd, až kým LED indikátory neblknú 3-krát.

Ak problém pretrváva, vykonajte obnovenie továrenských nastavení.

Poznámka: Týmto sa odstránia všetky používateľské nastavenia a slúchadlá bude potrebné znova nastaviť.

1. Vložte slúchadlá do puzdra a nechajte veko otvorené.
2. Stlačte a podržte tlačidlo Bluetooth na 15 sekúnd, až kým LED indikátory neblknú 10-krát.
3. Pred ďalším spárovaním odstráňte **adidas FWD-02 SPORT** zo zoznamu Bluetooth svojho zariadenia na prehrávanie hudby.

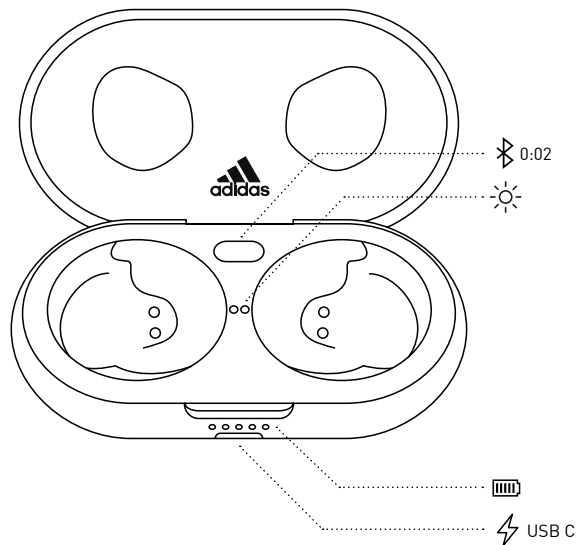
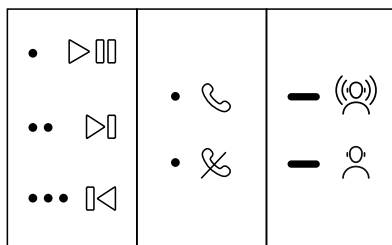
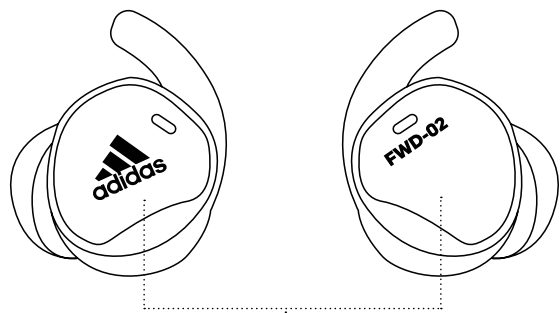

## SLOVENŠČINA

### KAKO ZAČETI

- Odprite ohišje za polnjenje.
- Pritisnite gumb Bluetooth®, dokler LED lučke ne začnejo počasi utripati modro.
- Izberite **adidas FWD-02 SPORT** s seznama Bluetooth vaše zvočne naprave.

### 1. NADZOR Z DOTIKOM

Z dotikom na levo ali desno slušalko lahko nadzorujete predvajanje glasbe, telefonske klice in še več. Upravljanje z dolgim dotikom lahko prilagodite v aplikaciji.

- 1 dotik, če želite predvajati/zaustaviti ali sprejeti/končati klic
- 2 dotika za skok naprej ali zavrnitev klica
- 3 dotiki za skok nazaj
- Dolg dotik za vklop ali izklop načina zaznavanja

Način zaznavanja omogoča večjo prepustnost zvokov iz okolice. Stopnjo zaznavanja lahko prilagodite v aplikaciji adidas Headphones.

### 2. POLNJENJE SLUŠALK

Položite slušalke nazaj v ohišje in zaprite pokrov, da jih izklopate in začnete polniti.

### 3. POLNJENJE OHIŠJA

Ohišje priključite v USB vir napajanja. Ohišje je popolnoma napolnjeno, če sveti vseh pet sprednjih LED lučk.

### 4. LED LUČKE

LED lučke na sprednjem delu ohišja prikazujejo stanje napoljenosti baterije. Ko so slušalke v ohišju, LED lučke poleg njih prikazujejo stanje napoljenosti slušalk.

- Lučke svetijo belo – Slušalke so v celoti napolnjene
- Lučke utripajo belo – Slušalke se polnijo
- Lučke utripajo modro – Način Bluetooth seznanjanja

### 5. POVEZOVANJE NOVE NAPRAVE

adidas FWD-02 SPORT si zapomni do štiri predhodno povezane naprave, pri čemer se bo poskusil znova povezati z zadnjo povezano napravo.

1. Slušalke položite v ohišje, pokrov pa naj bo odprt.
2. Pritisnite in zadržite gumb Bluetooth na ohišju, dokler LED lučke ne začnejo počasi utripati modro.
3. Izberite **adidas FWD-02 SPORT** s seznama Bluetooth vaše zvočne naprave.

Opomba: Slušalke lahko hkrati povežete z eno zvočno napravo. Preden se znova povežete z drugo napravo, se odklopite s trenutne naprave.

### 6. SLUŠALKE PO MERI

Ušesne blazinice in silikonske podpore za ušesa so na razpolago v različnih velikostih, ki jih lahko kombinirate za popolno prileganje.

Podpore omogočajo varno prileganje slušalk. Če se slušalke premikajo ali vam padajo iz ušes, poskusite z večjima podporama.

Ušesne blazinice vplivajo na akustične lastnosti slušalk.

1. Blazinicno nežno potegnite s slušalke in nato odstranite podporo.
  2. Novo podporo nežno raztegnite in jo namestite na ustrezno mesto, pri čemer pazite, da luknjice na njej poravnate z luknjicami na slušalki.
  3. Na slušalko pritrdite novo blazinicno.
- Uporabniki pogosto potrebujejo blazinice različnih velikosti.

### 7. PONASTAVITEV SLUŠALK

Če se ušesne slušalke napačno odzivajo ali se sploh ne odzivajo, sledite spodnjim navodilom.

1. Slušalke položite v ohišje in zaprite pokrov, da jih znova zaženete. Če opisana rešitev ne deluje, ponastavite strojno opremo:

1. Slušalke položite v ohišje, pokrov pa naj bo odprt.
2. Gumb Bluetooth pritisnite in zadržite 10 sekund, dokler LED lučke ne zasvetijo 3-krat.

Če opisana rešitev ne deluje, ponastavite slušalke na tovarniške nastavitve.

Opomba: S tem boste izbrisali vse uporabniške nastavitve, pri čemer boste morali slušalke znova nastaviti.

1. Slušalke položite v ohišje, pokrov pa naj bo odprt.
2. Gumb Bluetooth pritisnite in zadržite 15 sekund, dokler LED lučke ne zasvetijo 10-krat.
3. Pred ponovnim seznanjanjem s seznama Bluetooth zvočne naprave odstranite **adidas FWD-02 SPORT**.

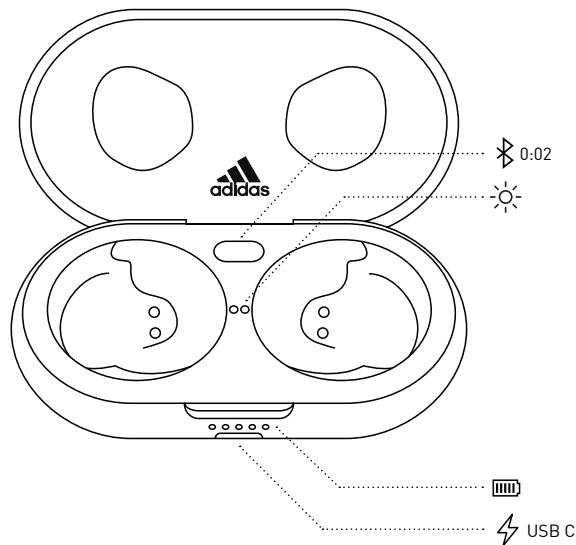
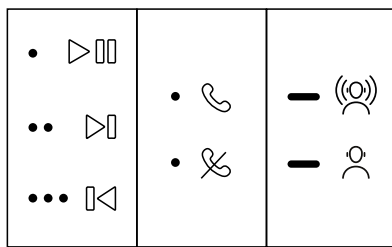
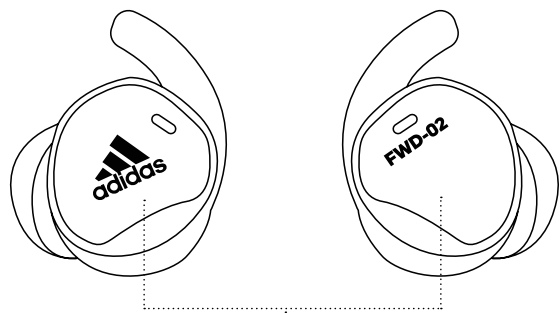

## ภาษาไทย

### การเริ่มต้นใช้งาน

- เปิดเคสชาร์จ
- กดปุ่ม Bluetooth® ค้างไว้จนกว่าไฟ LED กะพริบซ้ำๆ เป็นสีน้ำเงิน
- เลือก **adidas FWD-02 SPORT** จากรายการ Bluetooth ของอุปกรณ์เสียงของคุณ

### 1. การควบคุมแบบสัมผัส

แตะหูฟังซ้ายหรือขวาเพื่อควบคุมดนตรี การโทร และอื่นๆ สามารถปรับแต่งพฤติกรรมการแตะค้างได้ในแอป

แตะหนึ่งครั้งเพื่อเล่น/หยุด หรือรับสาย/วางสาย  
แตะสองครั้งเพื่อข้ามหรือปฎิเสธรับสาย  
แตะสามครั้งเพื่อย้อนไปรายการก่อนหน้า  
และค้างไว้เพื่อเปิดหรือปิดโหมดรับฟังเสียงภายนอก  
โหมดรับฟังเสียงภายนอกจะให้คุณได้ยินเสียงโดยรอบ คุณสามารถปรับระดับการรับฟังเสียงภายนอกได้ในแอป Adidas Headphones

### 2. การชาร์จหูฟัง

ใส่หูฟังกลับเข้าไปในเคสและปิดฝาเพื่อปิดหูฟังและเริ่มการชาร์จ

### 3. การชาร์จเคส

เสียบเคสเข้ากับแหล่งจ่ายไฟ USB เพื่อชาร์จพลังงาน เมื่อชาร์จเต็มไฟ LED ด้านหน้าทั้ง 5 ดวงจะสว่างขึ้น

### 4. ไฟ LED แสดงสถานะ

ไฟ LED ด้านหน้าของเคสแสดงการชาร์จแบตเตอรี่ของเคส เมื่อหูฟังอยู่ในเคส ไฟ LED ถัดจากหูฟังแสดงสถานะของหูฟัง

ไฟสีขาวไม่กะพริบ-ชาร์จเต็มแล้ว  
ไฟสีขาวกะพริบ-กำลังชาร์จ  
ไฟสีน้ำเงินกะพริบ - Bluetooth โหมดจับคู่

### 5. จับคู่อุปกรณ์ใหม่

adidas FWD-02 SPORT จำอุปกรณ์ที่เคยจับคู่ก่อนหน้าได้ถึง 4 รายการ และจะพยายามเชื่อมต่อใหม่โดยเริ่มเชื่อมต่อกับอุปกรณ์ที่เชื่อมต่อล่าสุดเป็นอันดับแรก

1. ใส่หูฟังในเคสและเปิดฝาค้างไว้
2. กดปุ่ม Bluetooth ค้างไว้จนกว่าไฟ LED กะพริบซ้ำๆ เป็นสีน้ำเงิน
3. เลือก **adidas FWD-02 SPORT** จากรายการ Bluetooth ของอุปกรณ์เสียงของคุณ

หมายเหตุ: หูฟังสามารถเชื่อมต่ออุปกรณ์เสียงได้เพียงหนึ่งรายการในแต่ละครั้ง ตรวจสอบให้แน่ใจว่าได้ตัดการเชื่อมต่อจากอุปกรณ์ที่กำลังเชื่อมต่ออยู่ก่อนที่จะเชื่อมต่อใหม่กับอุปกรณ์อื่น

### 6. การปรับหูฟังให้ออดี

จากหูฟังและที่เกี่ยวหูฟังซิลิโคนมีให้เลือกหลากหลายขนาดซึ่งสามารถเลือกจับคู่ได้ตามต้องการเพื่อที่เหมาะสมที่สุด

ที่เกี่ยวหูฟังทำให้นั่งใจว่าหูฟังจะกระชับที่จุดที่เหมาะสม ถ้าหูฟังเหมือนจะขยับหรือร่วงหล่น ลองเปลี่ยนขนาดที่เกี่ยวหูฟังให้ใหญ่ขึ้น

1. จุกหูฟังจะมีผลกระทบต่อคุณลักษณะอะคูสติกของหูฟัง
1. ค่อยๆ ดึงจุกออกจากหูฟังแล้วจึงค่อยเอาที่เกี่ยวหูฟังออก
2. ติดที่เกี่ยวหูฟังใหม่โดยดึงยึดออกและตรวจสอบให้แน่ใจว่ารูของที่เกี่ยวและหูฟังอยู่ในแนวเดียวกัน
3. ใส่จุกหูฟังให้ครอบหูฟัง  
ไม่ใช่เรื่องแปลกถ้าจะใช้หูฟังข้างซ้ายและข้างขวาขนาดไม่เท่ากัน

### 7. การรีเซ็ตหูฟัง

ถ้าหูฟังของคุณไม่เสถียรหรือไม่ตอบสนอง โปรดทำตามคำแนะนำด้านล่าง

1. วางหูฟังในเคสและปิดฝาเพื่อรีเซ็ตการตั้งค่าหูฟังใหม่

หากไม่สามารถแก้ปัญหาได้ โปรดรีเซ็ตเครื่องเป็นการตั้งค่าจากโรงงาน:

1. ใส่หูฟังในเคสและเปิดฝาค้างไว้
2. กดปุ่ม Bluetooth ค้างไว้เป็นเวลา 10 วินาทีจนกว่าไฟ LED กะพริบ 3 ครั้ง

หากไม่สามารถแก้ปัญหาได้ โปรดรีเซ็ตเครื่องเป็นการตั้งค่าจากโรงงาน

หมายเหตุ: การทำเช่นนี้จะเป็นการลบการตั้งค่าของผู้ใช้และต้องมีการจับคู่หูฟังใหม่อีกครั้ง

1. ใส่หูฟังในเคสและเปิดฝาค้างไว้
2. กดปุ่ม Bluetooth ค้างไว้เป็นเวลา 15 วินาทีจนกว่าไฟ LED กะพริบ 10 ครั้ง
3. ลบ **adidas FWD-02 SPORT** ออกจากรายการ Bluetooth ของอุปกรณ์เสียงก่อนที่จะจับคู่อีกครั้ง





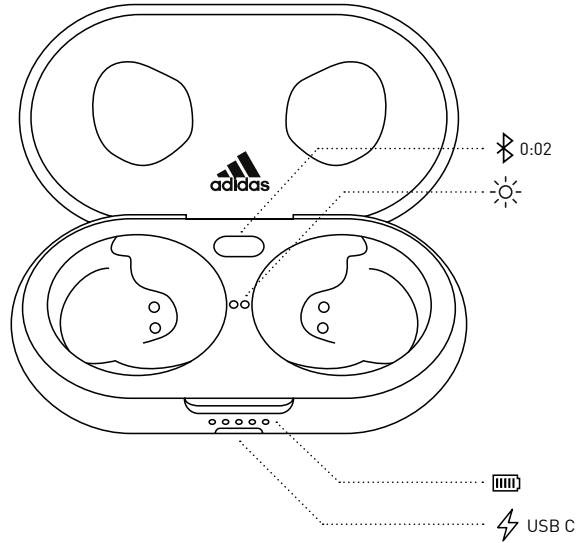
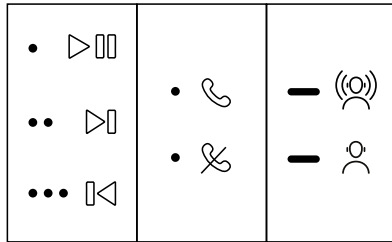
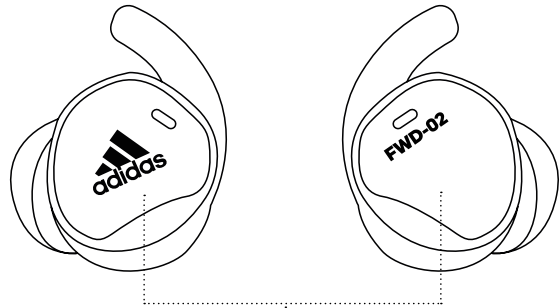

## TÜRKÇE

### BAŞLARKEN

- Şarj kabını açın.
- LED yavaşça mavi yanıp sönmeye başlayınca kadar Bluetooth® düğmesine basılı tutun.
- Ses cihazınızın Bluetooth listesinden **adidas FWD-02 SPORT** öğesini seçin.

### 1. DOKUNMATİK KONTROLLER

Müziği, telefon çağrılarını ve daha fazlasını kontrol etmek için sol veya sağ kulaklığa dokununuz. Uzun dokunma davranışı uygulamada kişiselleştirilebilir.

Oynatmak/duraklatmak veya bir çağrıyı almak/sonlandırmak için 1 dokunuş  
İleri atlamak veya bir çağrıyı reddetmek için 2 dokunuş  
Geri atlamak için 3 dokunuş  
Farkındalık modunu açıp kapatmak için uzun dokunuş  
Farkındalık modu dış dünyayı daha fazla duymanıza olanak tanır. Farkındalık düzeyini adidas Headphones uygulamasından ayarlayabilirsiniz.

### 2. KULAKLIKLARI ŞARJ ETME

Kulaklıklarınızı kaba geri koyun ve kapatmak ve şarj etmeye başlamak için kapağı kapatın.

### 3. KABİ ŞARJ ETME

Şarj etmek üzere kabı bir USB güç kaynağına takın. Ön yüzdeki 5 LED'in tümü yandığında kap tam olarak şarj olmuştur.

### 4. LED GÖSTERGELER

Kabın önündeki LED'ler kabin pil şarjını gösterir. Kulaklıklar kabın içindeyken, kulaklıkların yanındaki LED'ler kulaklıkların durumunu gösterir.

Sabit beyaz - Tam şarj  
Yanıp sönen beyaz - Şarj oluyor  
Yanıp sönen mavi - Bluetooth eşleştirme modu

### 5. YENİ BİR CİHAZI EŞLEŞTİRME

adidas FWD-02 SPORT, 4'e kadar daha önce eşleştirilmiş cihazı hatırlar ve en son bağlandığı cihaza bağlanmaya çalışır.

1. Kulaklıkları kaba koyun ve kapağı açık tutun.
2. LED yavaşça mavi yanıp sönmeye başlayınca kadar kaptaki Bluetooth düğmesini basılı tutun.
3. Ses cihazınızın Bluetooth listesinden **adidas FWD-02 SPORT** öğesini seçin.

Not: Kulaklıklar bir defasında bir ses cihazına bağlanabilir. Farklı bir cihaza bağlanmadan önce mevcut bağlı cihazdan bağlantıyı kestiğinizden emin olun.

### 6. KULAKLIKLARIN AYARLANMASI

Kulak uçları ve silikon kulak kanatları mükemmel uyum için istediğiniz gibi eşleştirebileceğiniz farklı ebatlarda sunulur.

Kanatlar kulaklıkların yerine güvenli olarak oturmasını sağlar. Kulaklıklar hareket eder veya düşerse, daha büyük bir kanat boyu ile değiştirmeyi deneyin.

Kulak uçları kulaklıkların akustik özelliklerini etkiler.

1. Kulak ucunu nazikçe kulaktan çekin ve ardından kanadı çıkarın.
2. Yeni kanadı esneterek yerine yerleştirin ve kanatla kulaklıktaki detiklerin aynı hizada olduğundan emin olun.
3. Yeni kulak ucunu kulaklığa takın.

Sol ve sağ kulaklık için farklı boylar kullanılabilir.

### 7. KULAKLIKLARIN SIFIRLANMASI

Kulaklıklarınız düzensiz veya tepkisiz hale gelirse, aşağıdaki talimatları takip edin.

1. Kulaklıkları kaba yerleştirin ve yeniden başlatmak için kapağı kapatın.

Sorun devam ederse, bir fabrika sıfırlaması gerçekleştirin:

1. Kulaklıkları kaba koyun ve kapağı açık tutun.
2. Bluetooth düğmesine basın ve LED'ler 3 kez yanıp söne kadar 10 saniye basılı tutun.

Sorun devam ederse, bir fabrika sıfırlama gerçekleştirin.

Not: Bu tüm kullanıcı ayarlarını silecektir ve kulaklıkların tekrar kurulması gerekecektir.

1. Kulaklıkları kaba koyun ve kapağı açık tutun.
2. Bluetooth düğmesine basın ve LED'ler 10 kez yanıp söne kadar 15 saniye basılı tutun.
3. Yeniden eşleştirmeden önce **adidas FWD-02 SPORT** öğesini ses cihazınızın Bluetooth listesinden çıkarın.

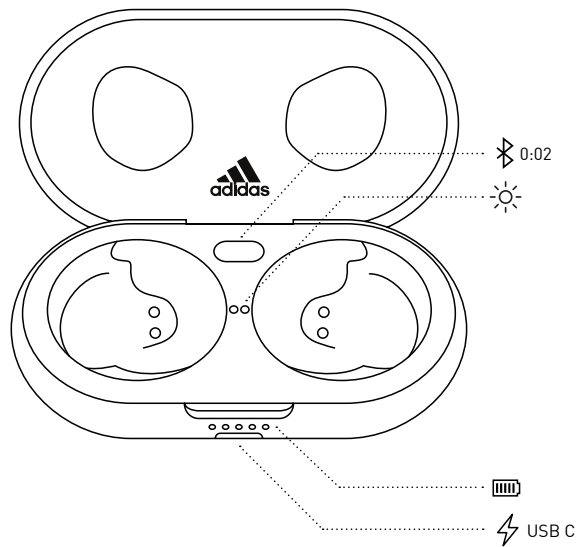
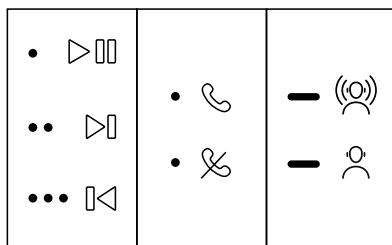
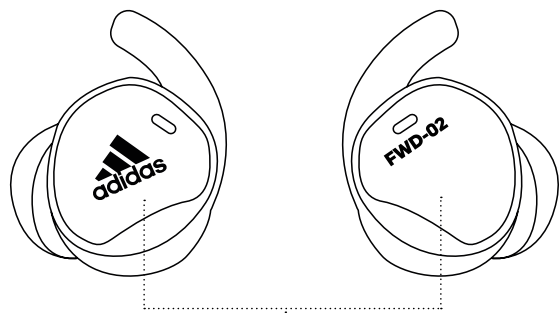

## УКРАЇНСЬКА

### ПОЧАТОК РОБОТИ

- Відкрийте зарядний футляр.
- Натисніть та утримуйте кнопку Bluetooth®, доки світлодіодні індикатори не почнуть повільно блимати синім.
- Виберіть **adidas FWD-02 SPORT** зі списку Bluetooth на звуковому пристрої.

### 1. СЕНСОРНЕ КЕРУВАННЯ

Торкніться лівого або правого навушника, щоб керувати музикою, телефонними дзвінками та іншим. Функцію довгого дотику можна налаштувати в застосунку.

За допомогою 1 дотику до кнопки відтворення/паузи можна прийняти/завершити дзвінок

За допомогою 2 дотиків можна перейти вперед або відхилити дзвінок

За допомогою 3 дотиків можна перейти назад

За допомогою довгого дотику можна ввімкнути/вимкнути режим присутності

Режим присутності дозволяє вищий рівень навколишнього шуму. Ви можете відрегулювати рівень шуму в режимі присутності в застосунку adidas Headphones.

### 2. ЗАРЯДЖАННЯ НАВУШНИКІВ

Щоб вимкнути навушники та розпочати заряджання, покладіть їх у футляр і закрийте кришку.

### 3. ЗАРЯДЖАННЯ ФУТЛЯРА

Зарядити футляр можна за допомогою джерела живлення USB. Футляр повністю заряджений, коли світяться всі 5 передніх світлодіодних індикаторів.

### 4. СВІТЛОДІОДНІ ІНДИКАТОРИ

Світлодіодні індикатори спереду відображають рівень заряду акумулятора. Коли навушники знаходяться у футлярі, світлодіодні індикатори біля навушників показують статус навушників.

Світяться білим — повністю заряджені  
Блимають білим — заряджаються  
Блимають синім — режим підключення Bluetooth

### 5. ПІДКЛЮЧЕННЯ НОВОГО ПРИСТРОЮ

adidas FWD-02 SPORT запам'ятовує до 4 раніше під'єднаних пристроїв і здійснює спробу під'єднання до пристрою, який було під'єднано востаннє.

1. Покладіть навушники у футляр і тримайте кришку відкритою.
2. Натисніть та утримуйте кнопку Bluetooth на футлярі, доки світлодіодні індикатори не почнуть повільно блимати синім.
3. Виберіть **adidas FWD-02 SPORT** зі списку Bluetooth на звуковому пристрої.

Примітка. Навушники одночасно можна підключити до одного пристрою. Обов'язково від'єднайте навушники від поточного пристрою, перш ніж підключитися до іншого пристрою.

### 6. ВИБІР ЗРУЧНОГО ПОЛОЖЕННЯ НАВУШНИКІВ

У комплект входять насадки для навушників і силіконові кріплення-гачки різних розмірів, які можна комбінувати для забезпечення максимального комфорту.

Кріплення-гачки забезпечують надійну фіксацію навушників. Якщо навушники зміщуються або випадають, спробуйте змінити гачки на гачки більшого розміру.

Насадки для навушників впливають на акустичні властивості навушників.

1. Обережно зніміть насадку з навушника, а тоді зніміть кріплення-гачок.
2. Розтягніть і встановіть на місце нове кріплення-гачок, переконавшись, що положення отворів на кріпленні відповідають отворам на навушнику.
3. Прикріпіть нову насадку на навушник.

Часто для лівого та правого навушника використовують насадки різних розмірів.

### 7. СКИДАННЯ НАЛАШТУВАНЬ НАВУШНИКІВ

Якщо навушники видають неякісний звук або не реагують, дотримуйтеся інструкцій нижче.

1. Щоб перезапустити навушники, покладіть їх у футляр і закрийте кришку.

Якщо проблему не усунуто, виконайте перезавантаження апаратного забезпечення:

1. Покладіть навушники у футляр і тримайте кришку відкритою.
2. Натисніть і утримуйте кнопку Bluetooth протягом 10 секунд, доки світлодіодні індикатори не блимнуть 3 рази.

Якщо проблему не усунуто, виконайте скидання до заводських параметрів.

Примітка. Таким чином буде видалено всі налаштування користувача, і навушники потрібно буде налаштувати знову.

1. Покладіть навушники у футляр і тримайте кришку відкритою.
2. Натисніть і утримуйте кнопку Bluetooth протягом 15 секунд, доки світлодіодні індикатори не блимнуть 10 разів.
3. Перед повторним підключенням видаліть **adidas FWD-02 SPORT** зі списку Bluetooth на звуковому пристрої.

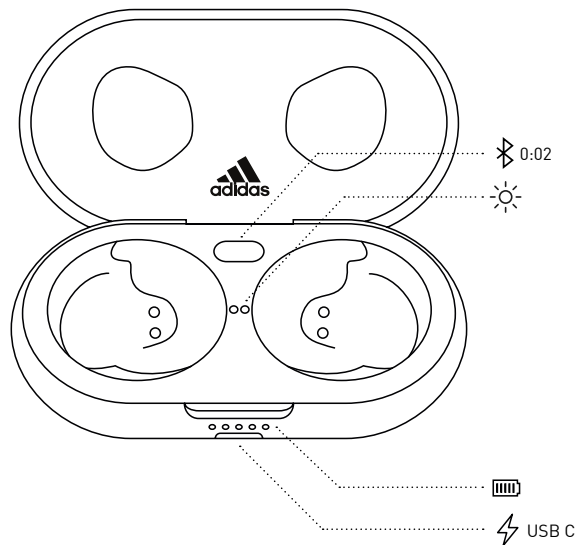
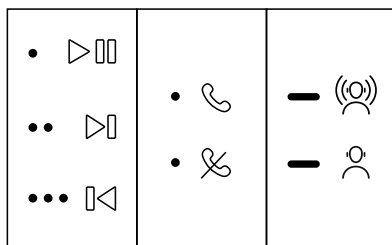
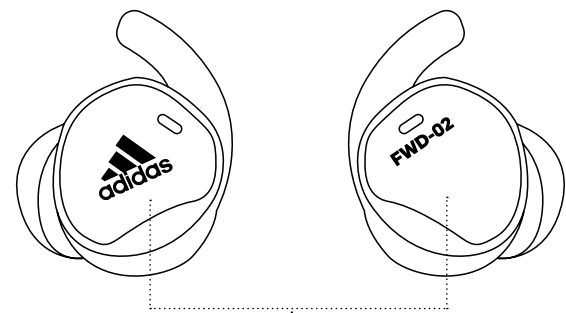

## TIẾNG VIỆT NAM

### BẮT ĐẦU SỬ DỤNG

- Mở hộp sạc.
- Nhấn nút Bluetooth® cho đến khi đèn LED chuyển sang nhấp nháy chậm màu xanh lam.
- Chọn **adidas FWD-02 SPORT** từ danh sách Bluetooth của thiết bị âm thanh của bạn.

### 1. ĐIỀU KHIỂN CẢM ỨNG

Chạm vào tai nghe bên trái hoặc bên phải để điều khiển bài nhạc, cuộc gọi điện thoại của bạn và hơn thế nữa. Thao tác chạm lâu có thể được tùy chỉnh trong ứng dụng.

Chạm 1 lần để phát/tạm dừng hoặc nhận/kết thúc cuộc gọi  
Chạm 2 lần để chuyển tiếp hoặc từ chối cuộc gọi  
3 chạm để bỏ qua đến bài trước  
Chạm lâu để bật hoặc tắt chế độ Nhận biết

Chế độ nhận biết cho phép bạn nghe âm thanh từ môi trường bên ngoài nhiều hơn. Bạn có thể tinh chỉnh mức độ Nhận biết trong ứng dụng adidas Headphones.

### 2. SẠC TAI NGHE

Đặt tai nghe của bạn trở lại trong hộp và đóng nắp để tắt và bắt đầu sạc.

### 3. SẠC HỘP ĐỰNG

Cắm hộp vào nguồn điện USB để sạc. Hộp đựng được sạc đầy khi tất cả 5 đèn LED phía trước đều sáng.

### 4. ĐÈN BÁO LED

Các đèn LED ở mặt trước của hộp đựng cho biết mức sạc pin của hộp đựng. Khi tai nghe ở trong hộp đựng, đèn LED bên cạnh tai nghe hiển thị trạng thái của tai nghe.

Màu trắng ổn định - Sạc đầy

Màu trắng nhấp nháy - Đang sạc

Màu xanh lam nhấp nháy - chế độ ghép nối Bluetooth

### 5. GHÉP NỐI THIẾT BỊ MỚI

adidas FWD-02 SPORT ghi nhớ tối đa 4 thiết bị đã ghép nối trước đó và sẽ cố gắng kết nối lại với thiết bị được kết nối gần nhất.

- Đặt tai nghe vào hộp và giữ cho nắp mở.
- Nhấn và giữ nút Bluetooth trên hộp cho đến khi đèn LED chuyển sang nhấp nháy chậm màu xanh lam.
- Chọn **adidas FWD-02 SPORT** từ danh sách Bluetooth của thiết bị âm thanh của bạn.

Lưu ý: Tai nghe có thể được kết nối với một thiết bị âm thanh tại thời điểm đó. Đảm bảo ngắt kết nối khỏi thiết bị hiện tại trước khi kết nối lại với một thiết bị khác.

### 6. TAI NGHE EARBUD VỮA KHÍT

Đầu tai nghe và cánh silicone có nhiều kích cỡ khác nhau có thể được kết hợp để tạo sự vừa vặn hoàn hảo.

Các cánh tai đảm bảo rằng tai nghe được đặt cố định vào đúng vị trí. Nếu tai nghe có xu hướng di chuyển hoặc rơi ra ngoài, hãy thử đổi sang kích thước cánh tai lớn hơn.

Đầu tai nghe ảnh hưởng đến đặc tính âm thanh của tai nghe.

- Nhe nhàng kéo đầu tai nghe ra khỏi tai nghe và sau đó tháo cánh tai ra.
- Gắn cánh tai mới bằng cách kéo căng vào đúng vị trí và đảm bảo rằng các lỗ trên cánh tai và tai nghe thẳng hàng.
- Gắn chặt đầu tai nghe mới vào tai nghe.

Không có gì lạ khi sử dụng các kích thước khác nhau cho tai nghe bên trái và bên phải.

### 7. CÀI ĐẶT LẠI TAI NGHE

Nếu tai nghe của bạn trở nên thất thường hoặc không phản hồi, hãy làm theo hướng dẫn bên dưới.

- Đặt tai nghe vào hộp và đóng nắp để khởi động lại tai nghe. Nếu vẫn còn lỗi, hãy thực hiện cài đặt lại phần cứng:

- Đặt tai nghe vào hộp và giữ cho nắp mở.
- Nhấn và giữ nút Bluetooth trong 10 giây cho đến khi đèn LED nhấp nháy 3 lần.

Nếu vẫn còn lỗi, hãy thực hiện khôi phục cài đặt gốc.

Lưu ý: Thao tác này sẽ xóa tất cả cài đặt của người dùng và tai nghe sẽ cần được cài đặt lại.

- Đặt tai nghe vào hộp và giữ cho nắp mở.
- Nhấn và giữ nút Bluetooth trong 15 giây cho đến khi đèn LED nhấp nháy 10 lần.
- Xóa **adidas FWD-02 SPORT** khỏi danh sách Bluetooth của thiết bị âm thanh trước khi ghép nối lại.

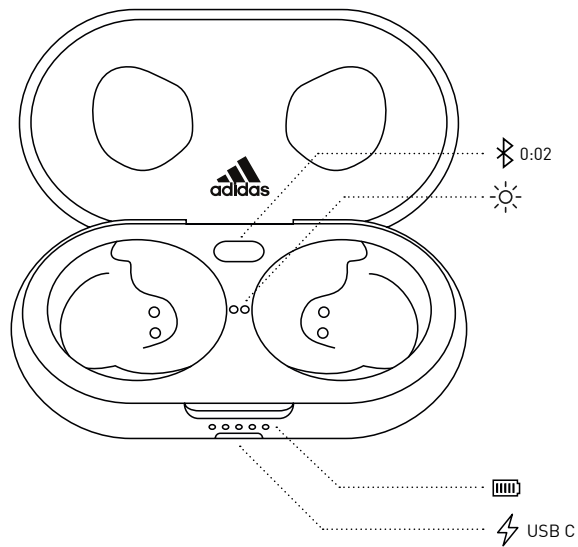
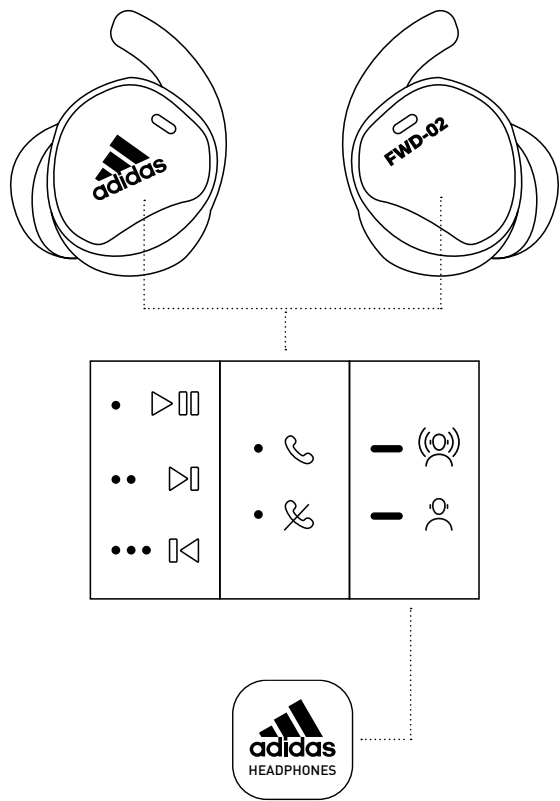

## 简体中文

### 使用入门

- 打开充电盒。
- 按下 Bluetooth® 按钮，直到 LED 缓慢闪烁蓝光。
- 从你的音频设备的 Bluetooth 列表中选择 **adidas FWD-02 SPORT**。

### 1. 触摸控制

触摸左耳塞或右耳塞以控制音乐、电话等。可以在应用程序中自定义长按操作。

触摸 1 次播放/暂停音乐或接听电话/结束通话

触摸 2 次下一首或拒接电话

触摸 3 次上一首

长按可打开或关闭感知模式

感知模式可以让你听到更多外界的声音。你可以在 adidas Headphones 应用程序中对感知水平进行微调。

### 2. 为耳塞充电

将耳塞放回充电盒中，然后合上盖子以将其关闭，并开始充电。

### 3. 为充电盒充电

将充电盒插入 USB 电源进行充电。当所有 5 个正面 LED 指示灯亮起时，说明充电盒已充满电。

### 4. LED 指示灯

充电盒正面的 LED 显示充电盒的电池电量。当耳塞在充电盒中时，耳塞旁边的 LED 会显示耳塞状态。

长亮白色 - 已充满电

闪烁白色 - 正在充电

闪烁蓝色 - Bluetooth 配对模式

### 5. 新设备配对

adidas FWD-02 SPORT 可记忆最多 4 台先前配对的设备，并将从上一次连接的设备开始尝试重新连接。

1. 将耳塞放入充电盒中，并保持盖子打开。
2. 按住充电盒上的 Bluetooth 按钮，直到 LED 缓慢闪烁蓝光。
3. 从你的音频设备的 Bluetooth 列表中选择 **adidas FWD-02 SPORT**。

注：耳塞一次可以连接一台音频设备。在重新连接其他设备之前，请确保与当前设备断开连接。

### 6. 调整耳塞

不同尺寸的硅胶耳挂和耳帽可结合使用，舒适贴合耳部。

耳挂可确保耳机稳妥地放置在合适的位置。如果耳塞有移动或脱落倾向，尝试更换更大尺寸的耳挂。

耳帽会影响耳机的声学特性。

1. 从耳塞上轻轻拉出耳套，然后取下耳挂。
2. 将新耳挂拉伸到位，确保耳挂和耳塞上的孔对齐。
3. 将新耳帽固定在耳塞上。

使用不同尺寸的左右耳塞的情况并不少见。

### 7. 重置耳塞

如果你的耳塞不稳定或无响应，请按照以下说明进行操作。

1. 将耳塞放入充电盒中，然后合上盖子以重新启动耳塞。
- 如果问题仍然存在，请进行硬件重置：

1. 将耳塞放入充电盒中，并保持盖子打开。
2. 按住 Bluetooth 按钮 10 秒，直至 LED 闪烁 3 次。

如果问题仍然存在，请恢复出厂设置。

注：这将删除所有用户设置，并且耳塞需要再次设置。

1. 将耳塞放入充电盒中，并保持盖子打开。
2. 按住 Bluetooth 按钮 15 秒，直至 LED 闪烁 10 次。
3. 再次配对前请将 **adidas FWD-02 SPORT** 从你的音频设备的 Bluetooth 列表中移除。



## 繁體中文

### 開始使用

- 打開充電盒。
- 按住 Bluetooth® 按鈕，直到 LED 指示燈變成緩慢閃爍藍燈為止。
- 從您音效裝置的 Bluetooth 清單中選擇 **adidas FWD-02 SPORT**。

### 1. 觸控模式

輕觸左耳機或右耳機來控制音樂和通話等。在應用程式中可以自訂長按動作。

輕觸 1 次以播放/暫停或接聽來電/結束通話

輕觸 2 次向前跳轉或拒絕來電

輕觸 3 次回到上一首

長按以切換意識模式開或關

意識模式可以讓您聽到更多外界聲音。您可以在 adidas Headphones 應用程式中微調意識等級。

### 2. 耳機充電

將耳機放回充電盒，然後關閉上蓋以關機並開始充電。

### 3. 充電盒充電

將充電盒插入 USB 電源進行充電。當所有 5 個正面 LED 指示燈都亮起時，表示充電盒已充滿電。

### 4. LED 指示燈

充電盒前方的 LED 指示燈會顯示充電盒電池電量。當耳機在充電盒中時，耳機旁的 LED 指示燈會顯示耳機狀態。

亮白燈 - 已充滿電

閃爍白燈 - 正在充電

閃爍藍燈 - Bluetooth 配對模式

### 5. 配對新裝置

adidas FWD-02 SPORT 最多可記住 4 個先前配對的裝置，而且會從最後連接的裝置開始嘗試重新連接。

1. 將耳機放在充電盒中，並保持上蓋開啟。
2. 按住充電盒上的 Bluetooth 按鈕，直到 LED 指示燈變成緩慢閃爍藍燈為止。
3. 從您音效裝置的 Bluetooth 清單中選擇 **adidas FWD-02 SPORT**。

注意：耳機一次只能與一個音效裝置連接。在重新連接不同裝置之前，請務必中斷與目前裝置的連接。

### 6. 調整耳塞

耳塞和矽膠耳翼提供不同的尺寸，可以結合使用，完美貼合。

耳翼可確保耳機穩妥地固定。如果耳機容易移動或掉落，請嘗試更換成較大的耳翼尺寸。

耳塞會影響耳機的聲音特性。

1. 從耳機輕輕拉出耳塞，然後取下耳翼。
  2. 將新耳翼拉伸至定位，並確保耳翼和耳機上的孔對齊以安裝上新耳翼。
  3. 將新耳塞固定在耳機上。
- 有時左右耳機可能會適用不同尺寸。

### 7. 重設耳機

如果耳機變得不穩定或無反應，請按照以下指示進行。

1. 將耳機放入充電盒中，然後關閉上蓋以重新啟動耳機。  
如果問題仍然存在，請執行硬體重設：
  1. 將耳機放在充電盒中，並保持上蓋開啟。
  2. 按住 Bluetooth 按鈕 10 秒，直到 LED 指示燈閃爍 3 次為止。如果問題仍然存在，請恢復原廠設定。  
注意：這將會刪除所有使用者設定，而且耳機將需要再次設定。
  1. 將耳機放在充電盒中，並保持上蓋開啟。
  2. 按住 Bluetooth 按鈕 15 秒，直到 LED 指示燈閃爍 10 次為止。
  3. 再次配對之前，先從您音效裝置的 Bluetooth 清單中移除 **adidas FWD-02 SPORT**。

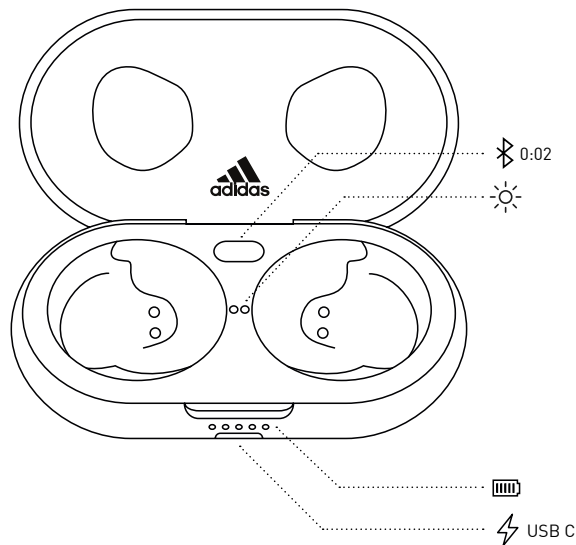
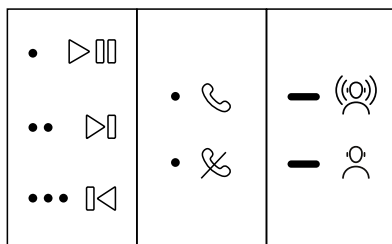
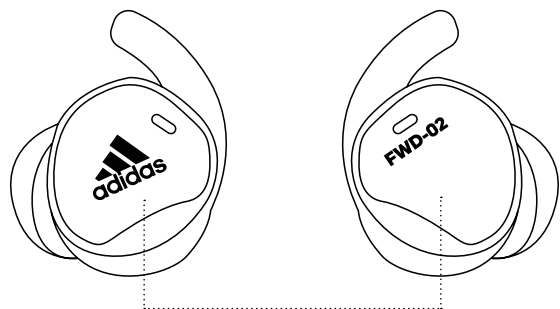

© All rights reserved. adidas, the Badge of Sport and the 3-Stripes mark are registered trademarks of adidas used by Zound Industries International AB under license from adidas AG.

© Tous droits réservés. adidas le, "Badge of Sport" et le logo de marque à 3 bandes sont des marques déposées par adidas et utilisées par Zound Industries International AB sous licence d'utilisation accordée par adidas AG.

Google Play is a trademark of Google LLC.

App Store is a service mark of Apple Inc., registered in the U.S. and other countries.

The Bluetooth® wordmark and logos are registered trademarks owned by the Bluetooth SIG, Inc. and any use of such marks by Zound Industries International AB is under license.