

# concept

## Sušička prádla s tepelným čerpadlem



SP6508

CZ











**Děkujeme, že jste si vybrali tento výrobek.**

Tento návod k použití obsahuje důležité bezpečnostní informace a pokyny pro provoz a údržbu vašeho spotřebiče.

Prosím přečtěte si pozorně tento návod k použití před použitím přístroje a uchovejte ho pro budoucí použití.

Ikona	Titulek	Popis
	<b>VAROVÁNÍ</b>	Nebezpečí vážného zranění nebo smrti
	<b>NEBEZPEČÍ ÚRAZU ELEKTRICKÝM PROUDEM</b>	Nebezpečné napětí
	<b>POŽÁR</b>	Nebezpečí požáru
	<b>POZOR</b>	Nebezpečí úrazu nebo hmotné škody
	<b>DŮLEŽITÁ POZNÁMKA</b>	Informace o správném provozu systému
		Viz návod k použití.
		Horký povrch

## OBSAH

<b>1. BEZPEČNOSTNÍ POKYNY .....</b>	<b>5</b>
1.1. Elektrická bezpečnost.....	5
1.2. Bezpečnost dětí.....	6
1.3. Bezpečnost výrobku .....	7
1.4. Správné použití.....	8
1.5. Montáž nad pračkou .....	9
1.6. Připojení k odpadu (s volitelnou odtokovou hadicí).....	11
1.6.1. Připojení odtokové hadice .....	11
1.7. Nastavení nožek.....	11
1.8. Elektrické zapojení .....	11
1.9. Montáž pod linku .....	11
<b>2. PŘEHLED .....</b>	<b>12</b>
<b>3. PŘÍPRAVA PRÁDLA.....</b>	<b>13</b>
3.1. Třídění prádla pro sušení .....	13
3.2. Příprava prádla pro sušení .....	14
3.3. Kapacita sušičky.....	14
<b>4. POUŽITÍ SUŠIČKY .....</b>	<b>15</b>
4.1. Ovládací panel.....	15
4.1.1. Knoflík pro výběr programu .....	15
4.1.2. Elektronický indikátor a další funkce .....	15
4.2. Tabulka programů a spotřeby .....	16
4.2.1. Doplnkové funkce .....	17
4.2.2. Spuštění programu.....	18
4.2.3. Pokrok programu .....	19
4.3. Informace o světle v bubnu .....	19
<b>5. ÚDRŽBA A ČIŠTĚNÍ.....</b>	<b>21</b>
5.1. Čištění filtrů na textilní vlákna.....	21
5.2. Vypouštění zásobníku na vodu .....	21
5.3. Čištění výměníku tepla .....	22
5.4. Čištění snímače vlhkosti.....	22
5.5. Čištění vnitřního povrchu plnicích dvířek.....	23
<b>6. TECHNICKÉ SPECIFIKACE .....</b>	<b>24</b>
<b>7. ŘEŠENÍ PROBLÉMŮ.....</b>	<b>25</b>
<b>8. AUTOMATICKÁ UPOZORNĚNÍ NA ZÁVADU A CO JE TŘEBA UDĚLAT .....</b>	<b>27</b>

<b>9. OCHRANA ŽIVOTNÍHO PROSTŘEDÍ A INFORMACE O BALENÍ .....</b>	<b>28</b>
9.1. Informace o balení.....	28
<b>10. POPIS ENERGETICKÉHO ŠTÍTKU A ÚSPORA ENERGIE .....</b>	<b>28</b>
10.1. Energetické označení.....	28
10.2. Energetická účinnost.....	29

## HLAVNÍ ZÁSADY

- Tento spotřebič mohou používat děti starší 8 let a osoby s omezenými tělesnými, smyslovými nebo mentálními schopnostmi anebo osoby bez příslušných znalostí a zkušeností, pokud jsou pod dozorem nebo byly poučeny o bezpečném užívání tohoto přístroje a chápou související nebezpečí. Děti si se zařízením nesmí hrát. Čištění a údržba nesmí být prováděny dětmi bez dohledu dospělé osoby.
- Tato sušička je určena pouze pro domácí a vnitřní použití. Záruka bude v případě komerčního použití neplatná.
- Použijte tento výrobek pouze pro prádlo se štítkem, který označuje, že je vhodné k sušení.
- Výrobce nenese odpovědnost za škody způsobené nesprávným použitím nebo přepravou.
- Nedovolte, aby podlahové krytiny bránily ventilačním otvorům.
- Instalace a opravy stroje smí provádět pouze autorizovaný servis. Výrobce nenese odpovědnost za škody způsobené neoprávněnými opravami.

**! VAROVÁNÍ:** Nikdy nestříkejte nebo nenalívejte vodu do sušičky, abyste ji umyli! Existuje riziko úrazu elektrickým proudem!

- Mezi bočními a zadními stěnami výrobku nechte alespoň 3 cm prostoru. To platí i pro vrchní stěnu, pokud hodláte spotřebič umístit pod pracovní desku.
- Montáž / demontáž v případě instalace pod linku musí být provedena autorizovaným servisním technikem.
- Před instalací zkontrolujte, zda není výrobek poškozen. Nikdy neinstalujte ani neprovozujte poškozený výrobek.

- Nepouštějte do blízkosti sušičky domácí zvířata.
- Změkčovače tkanin nebo podobné výrobky musí být používány v souladu s pokyny výrobce.
- Odstraňte z kapes všechny předměty, jako jsou zapalovače a zápalky.
- Spotřebič nesmí být instalován za uzamykatelné dveře, posuvné dveře nebo dveře s panty na opačné straně než u bubnové sušičky, pokud brání úplnému otevření dveří.

**!VAROVÁNÍ:** Ve skřínce spotřebiče nebo ve vestavěné konstrukci udržujte větrací otvory bez překážek.

- Předtím, než zavoláte nejbližší autorizovaný servis pro instalaci sušičky, ujistěte se, že elektrická instalace a odvod vody je vhodný a v souladu s návodem k použití. Jestliže nejsou vhodné, obraťte se na kvalifikovaného elektrikáře a instalátéra pro provedení nezbytných opatření.
- Příprava místa pro umístění sušičky, jakož i elektrické montáže a montáže odpadních vod je odpovědností zákazníka. Před instalací zkontrolujte, zda není sušička poškozena. Pokud je sušička poškozena, neinstalujte ji. Poškozené produkty mohou ohrozit vaše zdraví.
- Instalujte sušičku na stabilní a rovný povrch.
- Sušičku používejte v dobře větraném a bezprašném prostředí.
- Mezeru mezi sušičkou a podlahou **nesnižujte** materiály, jako jsou koberce, desky a tkanice.
- **Nezakryvejte ventilační mřížky**, které se nacházejí na podstavci sušičky.
- V místnosti, kde má být sušička instalována, nesmějí být uzamykatelné, posuvné dveře nebo dveře s panty na opačné straně než u bubnové sušičky, které by mohly blokovat plné otevření

plnicích dvířek sušičky.

- Po instalaci sušičky ji ponechte na stejném místě, kde bylo vytvořeno její připojení. Při instalaci sušičky se ujistěte, že její zadní stěna se ničeho nedotýká (kohoutek, zásuvka, atd).
- Provozní teplota sušičky je od  $+5^{\circ}\text{C}$  do  $+35^{\circ}\text{C}$ . Při provozu mimo tento teplotní rozsah bude výkon sušičky negativně ovlivněn a výrobek bude poškozen.
- Buďte opatrní při přepravě produktu, protože je těžký. Vždy používejte ochranné rukavice.
- Vždy instalujte sušičku ke stěně.
- Zadní povrch sušičky musí být umístěn oproti zdi.
- Pokud je sušička umístěna na stabilním povrchu, použijte vodováhu, abyste zkontrolovali, zda je plně stabilní. Pokud tomu tak není, upravte nožky, dokud nebude sušička stabilní. Tento postup opakujte při každém přemístění sušičky.
- Neumísťujte sušičku na napájecí kabel.

## Likvidace starého výrobku

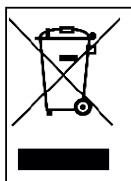

Tento výrobek splňuje směrnici EU WEEE (2013/19/EU). Tento výrobek nese symbol pro třídění, platný pro elektrický a elektronický odpad (WEEE).

Tento symbol, který se nachází na výrobku nebo na informačním štítku, znamená, že tento výrobek nesmí být po skončení jeho životnosti likvidován společně s jiným domovním odpadem. Aby nedošlo k potenciálním škodám způsobeným nekontrolovaným odstraňováním odpadu na životním prostředí a lidském zdraví, uchovávejte tento výrobek odděleně od ostatních druhů odpadu a zabraňte udržitelnému opětovnému využívání hmotných zdrojů a ujistěte se, že jsou recyklovány zodpovědně. Obráťte se na svého prodejce nebo místní úřady, abyste získali informace o tom, jak a kde můžete výrobek předat k bezpečné ekologické recyklaci. Tento výrobek nelze směšovat s jinými komerčními odpady pro recyklaci.

### CE prohlášení o shodě

Prohlašujeme, že naše výrobky splňují platné evropské směrnice, rozhodnutí a nařízení a požadavky uvedené v referenčních normách.

## 1. BEZPEČNOSTNÍ POKYNY

Tato část obsahuje bezpečnostní pokyny, které pomohou s ochranou před nebezpečím zranění osob nebo poškozením majetku. Nedodržení těchto pokynů zruší platnost záruky.

### 1.1. Elektrická bezpečnost

- Spotřebič nesmí být napájen přes externí spínací zařízení, jako je časovač, nebo připojen k okruhu, který je pravidelně zapínán a vypínán.
- Nedotýkejte se elektrické zástrčky mokřkýma rukama. Vždy zástrčku vytáhněte, abyste výrobek odpojili od elektrické sítě, jinak by mohlo dojít k úrazu elektrickým proudem.
- Připojte sušičku k uzemněné zásuvce chráněné pojistkou. Zemní spojení musí být zapojeno kvalifikovaným elektrikářem. Naše společnost nemůže být zodpovědná za škody nebo ztráty způsobené použitím sušičky bez uzemnění podle místních předpisů.
- Napětí a vhodná pojistka jsou uvedeny na typovém štítku. (**Typový štítek, viz. Přehled**)
- Hodnoty napětí a frekvence uvedené na typovém štítku musí být shodné s hodnotami síťového napětí a frekvence u vás doma.
- Odpojte sušičku, pokud ji nepoužíváte delší dobu, a před instalací, údržbou, čištěním a opravou, v opačném případě by mohlo dojít k jejímu poškození.
- Zásuvka musí být po instalaci volně přístupná.

 Poškozený napájecí kabel / zástrčka může způsobit požár nebo úraz elektrickým proudem. Jsou-li kabel nebo zástrčka poškozeny, musíte je vyměnit. Výměna musí být provedena pouze kvalifikovaným personálem.



⚠ Abyste se vyhnuli riziku požáru nebo úrazu elektrickým proudem, nepoužívejte prodlužovací kabely, vícenásobné zásuvky ani adaptéry pro připojení sušičky k elektrické síti.

## 1.2. Bezpečnost dětí

- Tento přístroj nesmí používat osoby (včetně dětí) s omezenými tělesnými, smyslovými nebo mentálními schopnostmi anebo osoby bez příslušných znalostí a zkušeností, pokud nejsou pod dozorem anebo nebyli poučeni o užívání tohoto přístroje osobou, která odpovídá za jejich bezpečnost.
- Tento spotřebič mohou používat děti starší 8 let a osoby s omezenými tělesnými, smyslovými nebo mentálními schopnostmi anebo osoby bez příslušných znalostí a zkušeností, pokud jsou pod dozorem nebo byly poučeny o bezpečném užívání tohoto přístroje a chápou související nebezpečí. Děti si se zařízením nesmí hrát. Čištění a údržba nesmí být prováděny dětmi bez dohledu dospělé osoby.
- Nenechávejte děti bez dozoru v blízkosti spotřebiče.
- Děti by mohly v zařízení uvíznout, což by vedlo k riziku smrti.
- Nedovolte dětem, aby se dotýkaly skleněných dveří, když je spotřebič v provozu. Povrch se stává extrémně horkým a může způsobit poškození kůže.
- Uchovávejte obalový materiál mimo dosah dětí.
- Otrava a podráždění se mohou objevit v případě, že se prací a čisticí prostředky konzumují nebo přicházejí do styku s kůží a očima.
- Uchovávejte čisticí prostředky mimo dosah dětí. Elektrické výrobky jsou pro děti nebezpečné.

- Držte děti mimo dosah výrobku, když je v provozu.
- Aby děti nemohly přerušit cyklus sušičky, můžete použít dětskou pojistku, abyste se vyhnuli změnám ve spuštěném programu.
- Nedovolte dětem, aby seděly/ležly na nebo dovnitř výrobku.

### 1.3. Bezpečnost výrobku

 **Kvůli nebezpečí požáru nesmí být v sušičce NIKDY sušeno následující prádlo a výrobky:**

- V sušičce nesušte nevyprané prádlo.
- Prádlo, které bylo znečištěno látkami, jako je kuchyňský olej, aceton, alkohol, benzín, petrolej, odstraňovač skvrn, terpentýn, vosk a odstraňovač vosku, je třeba před sušením v sušičce vyprat v horké vodě s množstvím mycího prostředku navíc.
- Utěrky a rohože, které mají zbytky hořlavých čisticích prostředků nebo acetonu, plynu, petroleje, odstraňovače skvrn, terpentinu, svíčky, vosku, odstraňovače vosku nebo chemikálií.
- Prádlo, které má zbytky spreje na vlasy, odlakovače a podobných látek.
- Prádlo, na které byly použity průmyslové čisticí chemikálie (například chemické čištění).
- Prádlo, které má jakýkoliv druh pěny, gumy nebo gumové části. Patří sem pěnová guma (latexová pěna), koupací čepice, voděodolný textil, oblečení nebo polštáře s gumovou podporou nebo položky z gumové pěny.
- Položky s výplní a poškozené předměty (polštáře nebo bundy). Pěna vystupující z těchto předmětů se během sušení může vznítit.
- Provoz sušičky v prostředích, které obsahují prach z uhlí nebo mouky, může způsobit výbuch.

 **UPOZORNĚNÍ:** Spodní prádlo, které obsahuje kovovou výztuž se nesmí sušit v sušičce. Sušička se může poškodit pokud se kovové výztuhy při sušení uvolní nebo zlomí.

 **POŽÁR:**R290

## Nebezpečí požáru a poškození!

Tento produkt obsahuje ekologicky bezpečný, ale hořlavý plyn R290. Chraňte produkt před otevřeným plamenem a zdroji ohně.

### 1.4. Správné použití

 **UPOZORNĚNÍ:** Spotřebič nikdy nezastavujte dokud se sušící program nezastaví. Pokud musíte spotřebič zastavit, prádlo rychle vyjměte a rozložte ho tak, aby vychladlo.

 **UPOZORNĚNÍ:** Ujistěte se, že se do sušičky nedostanou domácí zvířata. Před použitím se podívejte dovnitř sušičky.

 **UPOZORNĚNÍ:** K přehřátí prádla v sušičce může dojít, pokud program zastavíte nebo v případě výpadku proudu během chodu sušičky. Tato koncentrace tepla může způsobit samovznícení, proto vždy spusťte program Refresh, abyste prádlo ochladili nebo rychle vyjměte veškeré prádlo ze sušičky a pověste ho, aby vychladlo.

- Sušičku používejte pouze pro sušení v domácnosti a pro sušení tkanin, které jsou označené jako vhodné k sušení. Všechny ostatní druhy použití jsou mimo rozsah zamýšleného použití a jsou zakázány.
- Záruka bude v případě komerčního použití neplatná.

- Tento spotřebič je určen k použití pouze v domácnostech a měl by být umístěn na rovný a stabilní povrch.
- Nesedějte si nebo se neopírejte o dvířka sušičky. Sušička by se mohla převrátit.
- Pro udržení teploty, která nepoškodí prádlo (např. zabránění vznícení prádla), se po zahřívání spustí proces chlazení. Poté se program ukončí. Na konci programu vždy okamžitě prádlo vyjměte.

 **UPOZORNĚNÍ:** Nikdy nepoužívejte sušičku bez filtru na textilní vlákna nebo s poškozeným filtrem.

- Filtry na textilní vlákna musí být čištěny **po každém použití** jak je uvedeno v části **Čištění filtru na textilní vlákna**.
- Po mokřím čištění je třeba filtry na textilní vlákna vysušit. Vlhké filtry mohou během sušení způsobit poruchu.
- Nesmíte dovolit akumulaci vláken kolem bubny sušičky (nevztahuje se na spotřebiče, které mají být odvětrány do exteriéru budovy)

 **DŮLEŽITÁ POZNÁMKA:** Mezeru mezi sušičkou a podlahou nesnižujte materiály, jako jsou koberce, desky a tkanice, v opačném případě nebude sušičce zajištěn dostatečný příjem vzduchu.

- Neumísťujte sušičku do místností, kde hrozí nebezpečí zamrznutí. Teploty mrazu negativně ovlivňují výkon sušičky. Kondenzovaná voda, která zamrazí čerpadlo a hadici, může způsobit poškození.

## 1.5. Montáž nad pračkou

 **UPOZORNĚNÍ:** Na sušičku nelze umístit pračku. Při instalaci sušičky nad pračkou dodržujte následující upozornění.

**⚠ UPOZORNĚNÍ:** Sušičku lze umístit pouze na pračky, které mají stejnou nebo větší kapacitu.

- Aby bylo možné sušičku, která je umístěna na pračce používat, musí být mezi oběma výrobky upevňovací část. Upevňovací část musí být připevněna autorizovaným servisním pracovníkem.
- Když je sušička umístěna na pračku, celková hmotnost těchto výrobků může dosáhnout téměř 150 kilogramů (plně naložených). Umístěte spotřebiče na pevnou podlahu, která má dostatečnou únosnost!

Instalační tabulka pro pračku a sušičku						
Sušička (Hloubka)	Pračka					
	37 cm	42 cm	53 cm	56 cm	59 cm	85 cm
56 cm	X	X	✓	✓	✓	✓
61 cm	X	X	X	✓	✓	✓

(Podrobnější informace naleznete v části 7. Technické specifikace)

Aby bylo možné umístit sušičku na pračku, je nutné jako zvláštní přídatné zařízení použít speciální stahovací sadu. Pro více informací se prosím obraťte na zákaznický servis. Pokyny pro montáž budou dodány společně se stahovací sadou

## 1.6. Připojení k odpadu (s volitelnou odtokovou hadicí)

U výrobků vybavených tepelním čerpadlem se voda během cyklu sušení hromadí v zásobníku vody. Nahromaděnou vodu musíte vypustit po každém cyklu sušení. Nahromaděnou vodu můžete vypustit přímo do odtoku přes odtokovou hadici namísto toho, abyste pravidelně vylévali vodu shromážděnou v zásobníku na vodu.

### 1.6.1. Připojení odtokové hadice

1. Vytáhněte a vyjměte konec hadice ze zadní části sušičky. K odstranění hadice nepoužívejte žádné nástroje.
2. Připojte jeden konec odtokové hadice do přípojného bodu, ze kterého jste v předchozím kroku vyndali hadici.
3. Připojte druhý konec odtokové hadice přímo do odpadu nebo do umyvadla.

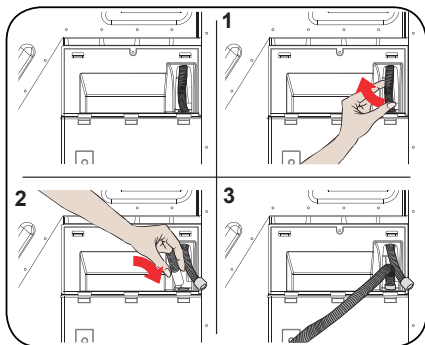

**⚠ UPOZORNĚNÍ:** Hadice musí být připojena tak, aby se nemohla uvolnit. Pokud se hadice během vypouštění vody odpojí, mohlo by dojít k vytopení domu.

**🔧 DŮLEŽITÁ POZNÁMKA:** Odtokovou hadici připojte do výšky maximálně 80 cm.

**🔧 DŮLEŽITÁ POZNÁMKA:** Ujistěte se, že hadice odtoku vody není ohnutá a není vklíněná mezi odtokem a strojem.

## 1.7. Nastavení nožek

- Aby sušička pracovala s menším hlučím a vibracemi, musí být stabilní a vyvážená na nožkách. Upravte nožky, abyste zajistili vyváženost produktu.
- Otáčejte nožky doleva nebo doprava, dokud se sušička nedostane do vodorovné polohy.

**🔧 DŮLEŽITÁ POZNÁMKA:** Nikdy nastavitelné nožky neodstraňujte.

## 1.8. Elektrické zapojení

**⚠ UPOZORNĚNÍ:** Existuje riziko úrazu elektrickým proudem.

- Vaše sušička je nastavena na 220-240 V a 50 Hz.
- Napájecí kabel sušičky je vybaven speciálním konektorem. Tento konektor musí být připojen k uzemněné zásuvce chráněné pojistkou o velikosti 16 ampérů, jak je uvedeno na typovém štítku. Pojistka pro zkratovou ochranu elektrického vedení, kde je připojena zásuvka, musí být také 16 ampérů. Pokud takovou zásuvku nebo pojistku nemáte, obraťte se na kvalifikovaného elektrikáře.
- Naše společnost nenese odpovědnost za škody způsobené použitím bez zemnění.

**🔧 DŮLEŽITÁ POZNÁMKA:** Provoz zařízení při nízkém napětí zkrátí životnost a sníží výkon vašeho stroje.

## 1.9. Montáž pod linku

- Mezi bočními a zadními stěnami výrobku nechte alespoň 3 cm prostoru. To platí i pro vrchní stěnu, pokud hodláte spotřebič instalovat pod linku.
- Montáž / demontáž v případě instalace pod linku musí být provedena autorizovaným servisním technikem.

## 2. PŘEHLED

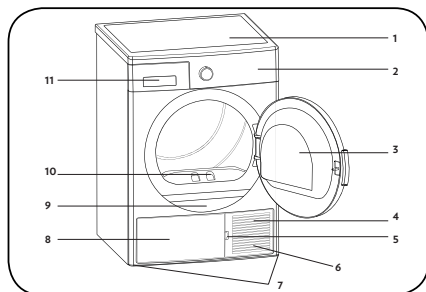

















1. Horní zásobník
2. Ovládací panel
3. Dvířka
4. Podstavec
5. Otvor pro podstavec
6. Ventilační mřížky
7. Nastavitelné nožky
8. Kryt podstavce
9. Typový štítek
10. Filtr na textilní vlákna
11. Kryt zásuvky

### 3. PŘÍPRAVA PRÁDLA

#### 3.1. Třídění prádla pro sušení

Vždy dodržujte pokyny uvedené na etiketách oděvu. Sušte pouze prádlo s etiketou informující o tom, že je vhodné pro sušení v sušičce.

- Nepoužívejte sušičku s množstvím a typy prádla, které nejsou uvedeny v části 4.3. Kapacita sušičky.

 Vhodné pro sušení v sušičce	 Není třeba žehlit	 Citivě/Jemné sušení	 Není vhodné pro sušení v sušičce
 Nesušit	 Chemicky nečistit	 Při jakékoliv teplotě	 Při vysokých teplotách
 Při středních teplotách	 Při nízkých teplotách	 Bez ohřívání	 Sušit zavěšené
 Sušit rozložené	 Sušit mokré zavěšené	 Sušit rozložené ve stínu	 Vhodné pro chemické čištění

Nesušte tenké, vícevrstvé nebo tlusté tkaniny dohromady, protože se usychají při různých stupních. Z tohoto důvodu společně sušte oblečení, které má stejnou strukturu a typ tkaniny. Takto dosáhnete rovnoměrného sušení. Pokud si myslíte, že je prádlo stále vlhké, můžete si zvolit časový program pro další sušení.

Sušte prosím velké věci (jako peřiny) a malé zvlášť, abyste neměli prádlo vlhké.

**⚠ DŮLEŽITÁ POZNÁMKA:** Vlněné, hedvábné oděvy, jemné a hodnotné látky, vzduchotěsné kusy a tylové závěsy nejsou vhodné pro strojní sušení.



### 3.2. Příprava prádla pro sušení

#### **Nebezpečí výbuchu a požáru!**

Odstraňte z kapes všechny předměty, jako jsou zapalovače a zápalky.

 **UPOZORNĚNÍ:** Buben sušičky a tkaniny se mohou poškodit.

- Prádlo po praní může být vzájemně zamotané. Oddělte jednotlivé položky prádla před jejich vložením do sušičky.
- Odstraňte všechny předměty z kapes a proveďte následující:
- Zavažte k sobě textilní pásky, šňůry od zástěr a podobné, nebo použijte vak na prádlo.
- Zapněte zipy, spony a spojovací prvky, a knoflíky u povlečení.
- Chcete-li dosáhnout co nejlepšího výsledku sušení, třídte prádlo podle typu látky a programu sušení.
- Odstraňte spony a podobné kovové části oděvu.
- Tkaniny, jako jsou trička a pletené oděvy **se obvykle při prvním sušení scvrknou**. Používejte ochranný program.
- **Nepřesušujte syntetické materiály. To způsobí, že bude prádlo pomačkané.**
- Při praní prádla, které chcete vysušit, upravte množství aviváže podle údajů výrobce pračky.

### 3.3. Kapacita sušičky

Postupujte podle pokynů v části „Tabulka programů a spotřeby“ (**Viz.: 5.2 Tabulka programů a spotřeby**). Nevkládejte více než je hodnota kapacity uvedená v tabulce.



 **DŮLEŽITÁ POZNÁMKA:** Nedoporučuje se naložit do sušičky prádlo přesahující hodnotu uvedenou na obrázku. Pokud je spotřebič přetížen, výkon sušení se sníží. Kromě toho, může dojít k poškození sušičky a prádla.

Prádlo	Hmotnost suchého prádla (g)
Ložní povlečení (dvojitě)	725
Povlečení polštáře	240
Osušky	700
Ručníky	225
Košile	190
Bavlněné košile	200
Džíny	650
Plátěné kalhoty	400
Trička	120

## 4. POUŽITÍ SUŠIČKY

### 4.1. Ovládací panel

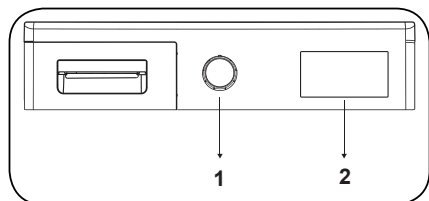

1. Knoflík pro výběr programu
2. Elektronický indikátor a další funkce

#### 4.1.1. Knoflík pro výběr programu

Pomocí knoflíku pro výběr programu vyberte požadovaný program sušení

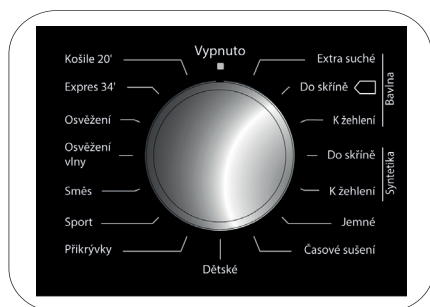

#### 4.1.2. Elektronický indikátor a další funkce

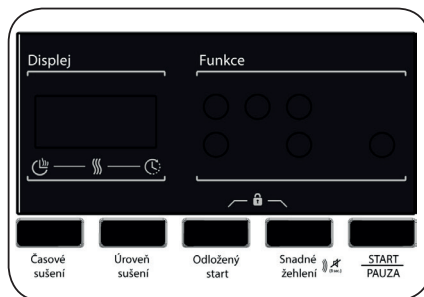

#### Symbole na obrazovce:

Indikátor upozornění na vodní nádržku	
Indikátor upozornění na čištění filtru na textilní vlákna	
Indikátor upozornění na čištění výměník tepla	

#### 4.2. Tabulka programů a spotřeby

Stisknutím tlačítka Start/Pause spustíte program. Kontrolka Start/Pause indikuje, že byl program spuštěn a rozsvítí se kontrolka sušení.

Program	Zátěž (kg)	Rychlost otáček v pračce	Přibližné množství zbyvající vlhkosti	Doba sušení (minuty)
Bavlna extra suché	8	1000	60%	179
Bavlna do skříně	8	1000	60%	174
Bavlna k žehlení	8	1000	60%	148
Syntetika do skříně	4	800	40%	74
Syntetika k žehlení	4	800	40%	64
Jemné	2	600	50%	55
Časové sušení	-	-	-	-
Dětské	3	1000	60%	78
Příkrývky	2,5	800	60%	140
Sport	4	800	40%	103
Mix	4	1000	60%	112
Osvěžení vlny	-	-	-	5
Osvěžení	-	-	-	10
Expres 34'	1	1200	50%	34
Košile 20'	0,5	1200	50%	20

Hodnoty spotřeby energie				
Program	Zátěž (kg)	Rychlost otáček v pračce	Přibližné množství zbyvající vlhkosti	Hodnoty spotřeby energie (kWh)
Bavlna do skříně	8	1000	60%	1,88
Bavlna na žehlení	8	1000	60%	1,55
Syntetika do skříně	4	800	40%	0,93
Spotřeba energie v režimu „vypnuto“ P <sub>0</sub> (W)				0,5
Spotřeba energie v režimu „zapnuto“ P <sub>L</sub> (W)				1

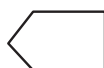

Program „Bavlna do skříně“ používaný při plném a částečném zatížení je standardní sušící program, pro který příslušející informace na etiketě a informačním listu. Tento program je energeticky neúčinnější program na sušení normálního vlhkého bavlněného prádla.

\*Standardní program energetického štítku (EN 61121: 2013)

Všechny hodnoty v tabulce byly stanoveny v souladu s normou EN 61121: 2013. Hodnoty spotřeby se mohou lišit od hodnot v tabulce v závislosti na typu tkaniny, způsobu ždímání, okolních podmínkách a změnách v napětí.

#### 4.2.1. Doplňkové funkce

Tabulka, která shrnuje možnosti, které lze vybrat v programech, je uvedena níže.

Možnost	Popis
Úroveň sušení	Vlhkost získaná po sušení může být zvýšena o 3 úrovně. Tímto způsobem lze vybrat požadovanou úroveň suchosti. Úrovně, které lze vybrat jiné než standardní nastavení: 1, 2, 3. Po výběru se rozsvítí kontrolka příslušné úrovně sušení.
Snadné žehlení	Pokud vyberete možnost „Snadné žehlení“ a neotevřete dvířka sušičky na konci programu, 1 hodina fáze ochrany proti záhybům se prodlouží na 2 hodiny. Po výběru možnosti „Snadné žehlení“ uslyšíte zvukové upozornění. Pro zrušení této možnosti stisknete stejné tlačítko ještě jednou. Pokud v průběhu fáze ochrany proti záhybům otevřete dvířka spotřebiče nebo stisknete tlačítko Start/Pauza, tato fáze bude zrušena.
Odložený start	Dobu spuštění programu můžete odložit zvolením volby 1 až 23 hodin. Požadovaný čas odložení můžete aktivovat stisknutím tlačítka Start/Pauza. Po uplynutí času se zvolený program automaticky spustí. Během doby odložení lze volby kompatibilní s programem aktivovat/deaktivovat. Podržení tlačítka Odložit start změní čas odložení opakovaně.
Zrušení zvukového upozornění	Sušička vydá zvukové upozornění při otočení knoflíku pro výběr programu, stisknutí tlačítek a na konci programu. Pro zrušení zvukového upozornění stisknete a podržte tlačítko „Snadné žehlení“ po dobu 3 sekund. Po stisknutí tlačítka uslyšíte zvukové upozornění, že je tato volba zrušena.
Časové sušení	Pokud je knoflík v poloze programu Časové sušení, volba může být vybrána stisknutím tlačítka Časové sušení a program se spustí stisknutím tlačítka Start/Pauza. Podržením tlačítka Časové sušení změníte dobu opakovaně.
Dětská pojistka	K dispozici je možnost dětské pojistky, aby se zabránilo změnám v programu při stisknutí tlačítek v průběhu programu. Chcete-li aktivovat dětskou pojistku, stisknete současně tlačítka „Odložený start“ a „Snadné žehlení“ a podržte je 3 sekundy. Pokud je aktivní dětská pojistka, budou všechna tlačítka deaktivována. Dětská pojistka bude automaticky deaktivována na konci programu. Při aktivaci/deaktivaci dětské pojistky se na displeji po dobu 2 sekund zobrazí "CL" a poté zmizí a zazní zvukové upozornění. Upozornění; když je výrobek spuštěn nebo dětská pojistka aktivní, otočíte-li knoflík pro výběr programu, uslyšíte zvukovou výstrahu a na displeji po dobu 2 sekund zobrazí "CL" a poté zmizí. Dokonce i když nastavíte knoflík programu na jiný program, předchozí program bude pokračovat. Chcete-li vybrat nový program, musíte dětskou pojistku deaktivovat a potom nastavit knoflík pro výběr programu na pozici "Vypnuto". Poté můžete zvolit a spustit požadovaný program.

#### 4.2.2. Spuštění programu

Při volbě programu bude blikat LED indikátor Start/pause. Stlačením Start/Pause spustíte program. LED indikátor Start/Pause signalizující spuštění programu a LED indikátor sušení se rozsvítí.

Program	Popis
Bavlna extra suché	Tento program suší tlusté a vícevrstvé tkaniny, jako jsou například bavlněné ručníky, povlečení, polštáře, župany, při vysoké teplotě, která vám umožní umístit je do skříně.
Bavlna do skříně	Tento program suší bavlněné pyžama, spodní prádlo, ubrusy atd. a umožní vám je poté umístit do skříně.
Bavlna k žehlení	Tento program suší bavlněné prádlo a připravuje jej na žehlení. Prádlo odstraněné ze sušičky bude vlhké.
Syntetika do skříně	Tento program suší syntetické materiály, jako jsou košile, trička, blůzy, při nižší teplotě v porovnání s programem na bavlnu, a umožní vám prádlo poté umístit do skříně.
Syntetika k žehlení	Tento program suší syntetické materiály, jako jsou košile, trička, halenky, při nižší teplotě než program na bavlnu, a připravuje prádlo na žehlení. Prádlo odstraněné ze sušičky bude vlhké.
Jemné	Tento program suší tenké prádlo jako košile, halenky a hedvábné oděvy při nízké teplotě, aby bylo připraveno k okamžitému nošení.
Časové sušení	Chcete-li dosáhnout požadované úrovně sušení při nízké teplotě, můžete použít časové programy od 20 do 200 min. Bez ohledu na úroveň sušení se program zastaví v požadovaném čase.
Dětské	Tento program suší jemné dětské oblečení při nízké teplotě, aby bylo připraveno k okamžitému nošení.
Příkrývky	Tento program slouží k sušení příkrývek
Sport	Program sport se používá pro syntetické sportovní prádlo, jako jsou šortky, trička. Suší prádlo při nízké teplotě.
Mix	Tento program suší smíšené oděvy bavlněné a syntetické, které se nezabarví, aby byly připravené k okamžitému nošení.
Osvěžení vlny	Obnovení vlny pomáhá vlněným textiliím odstranit přebytečnou vodu pro praní použitím nízkých teplot a jemných pohybů bubnu.
Osvěžení	Tento program poskytuje ventilaci po dobu 10 minut bez použití tepla, které pomáhá osvěžit vaše oblečení.
Expres 34'	1 kg bavlněných košil, které byly v pračce prány vysokou rychlostí, budou suché za 34 minut.
Košile 20'	2 až 3 košile budou připraveny k žehlení za 20 minut.

 **DŮLEŽITÁ POZNÁMKA:** Během programu neotevírejte plnicí dvířka. Pokud musíte dvířka otevřít, nenechávejte je otevřená dlouho.

### 4.2.3. Pokrok programu

#### Během programu

Pokud otevřete dvířka, když je program spuštěn, sušička se přepne do pohotovostního režimu. Po zavření dvířek stiskněte tlačítko Start / Pauza a pokračujte v programu.

Během programu neotevírejte plnicí dvířka. Pokud musíte dvířka otevřít, nenechávejte je otevřená dlouho.

#### Konec programu

Po skončení programu se rozsvítí varovné kontrolky Start / Pauza, hladiny zásobníku vody, čištění filtru a čištění výměník tepla. Navíc bude na konci programu vydáno zvukové upozornění. Prádlo můžete vyjmout, aby byla sušička připravena na novou várku.

**🔊 DŮLEŽITÁ POZNÁMKA:** Po každém programu vyčistěte filtr. Po každém programu vyprázdněte nádržku na vodu.

**🔊 DŮLEŽITÁ POZNÁMKA:** Pokud po ukončení programu prádlo nevyndáte, automaticky se aktivuje 1 hodina fáze Anti Crease. Tento program rotuje buben v pravidelných intervalech, aby se předešlo záhybům.

### 4.3. Informace o světle v bubnu

- Tento spotřebič je vybaven světlem LED, které se nachází v bubnu. Dioda LED se rozsvítí automaticky, jakmile otevřete dvířka. A po chvíli automaticky zhasne.
- Uživatel nemůže samostatně nastavovat rozsvícení nebo zhasnutí světla.
- Nepokoušejte se samostatně vyměnit nebo upravit světlo.

PROGRAMY	MOŽNOSTI					
	Odložený start	Konec cyklu Zrušení zvukového upozornění	Dětská pojistka	Čas. program	Úroveň sušení	Pro snadné žehlení
Bavlna extra suché	✓	✓	✓	X	✓	✓
Bavlna do skříně	✓	✓	✓	X	✓	✓
Bavlna k žehlení	✓	✓	✓	X	✓	✓
Syntetika do skříně	✓	✓	✓	X	✓	✓
Syntetika k žehlení	✓	✓	✓	X	✓	✓
Jemné	✓	✓	✓	X	X	✓
Časové sušení	✓	✓	✓	✓	X	✓
Dětské	✓	✓	✓	X	✓	✓
Přikrývky	✓	✓	✓	X	X	✓
Sport	✓	✓	✓	X	✓	✓
Mix	✓	✓	✓	X	✓	✓
Osvěžení vlny	✓	✓	✓	X	X	✓
Osvěžení	✓	✓	✓	X	X	✓
Expres 34'	✓	✓	✓	X	X	✓
Košile 20'	✓	✓	✓	X	X	✓
X	Není volitelné					
✓	Volitelné					

## 5. ÚDRŽBA A ČIŠTĚNÍ

**🚫 DŮLEŽITÁ POZNÁMKA:** Nepoužívejte průmyslové chemikálie k čištění sušičky. Nepoužívejte sušičku, která byla vyčištěna průmyslovými chemikáliemi.

### 5.1. Čištění filtrů na textilní vlákna

**🚫 DŮLEŽITÁ POZNÁMKA:** PO KAŽDÉM PROGRAMU NEZAPOMĚNTE VYČISTIT FILTRY NA TEXTILNÍ VLÁKNA.

Pro vyčištění filtrů na textilní vlákna:

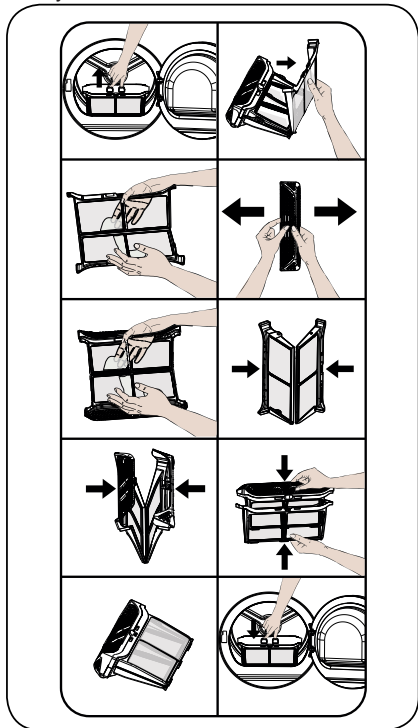

1. Otevřete plnicí dvířka.
2. Vytáhněte filtry, abyste je odstranili.
3. Otevřete vnější filtr
4. Použijte ruce nebo měkký hadřík k čištění vnějšího filtru.
5. Otevřete vnitřní filtr
6. Použijte ruce nebo měkký hadřík k čištění vnitřního filtru

7. Zavřete filtry a zasadte háčky na místo
8. Umístěte vnitřní filtr dovnitř vnějšího filtru
9. Znovu namontujte filtr na textilní vlákna na místo

Po použití sušičky po určitou dobu, pokud narazíte na vrstvu, která způsobí překážku na povrchu filtru, vyčistěte filtr teplou vodou. Filtr důkladně osušte a znovu namontujte.

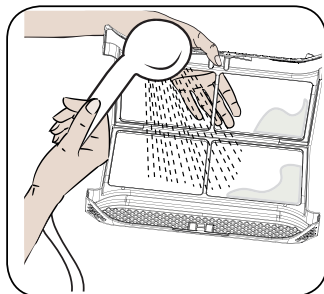

### 5.2. Vypouštění zásobníku na vodu

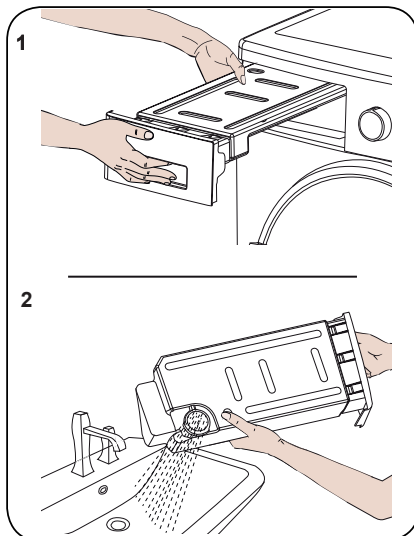

1. Vytáhněte kryt zásuvky a opatrně vyjměte nádrž.
2. Vypusťte vodu v nádrži.



3. Pokud jsou na krytu nádrže nahromaděna vlákna, vyčistěte ho vodou.

4. Vraťte zásobník na vodu zpět na místo.

**DŮLEŽITÁ POZNÁMKA:** Nikdy nevyjímejte zásobník na vodu, pokud je program spuštěn. Voda kondenzovaná ve vodní nádrži není vhodná pro lidskou spotřebu.

**DŮLEŽITÁ POZNÁMKA:** PO KAŽDÉM PROGRAMU NEZAPOMĚŇTE ZÁSOBNÍK NA VODU VYČISTIT.

### 5.3. Čištění výměníku tepla

**DŮLEŽITÁ POZNÁMKA:** Pokud vidíte varování „Čištění výměníku tepla“, vyčistěte výměník tepla.

**DŮLEŽITÁ POZNÁMKA:** I KDYŽ KONTROLKA UPOZORNĚNÍ PRO ČIŠTĚNÍ VYMĚNÍKU TEPLA NESVÍTÍ, ČIŠTĚTE VYMĚNÍK TEPLA PO KAŽDÝCH 30 PROCESECH SUŠENÍ NEBO JEDNOU ZA MĚSÍC.

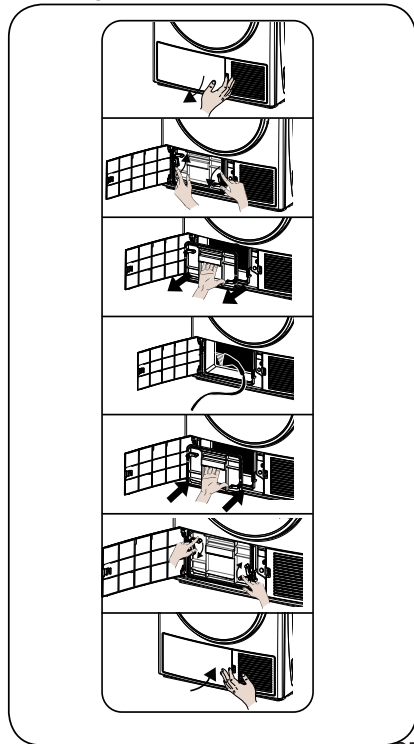

Pokud je proces sušení dokončen, otevřete plnicí dvířka a počkejte, až se ochladí.

1. Otevřete kryt startovní desky, jak je znázorněno.
2. Odemkněte výměník.
3. Vyjměte kryt výměníku podle obrázku.
4. Vyčistěte přední plochu výměníku podle obrázku.
5. Namontujte kryt výměníku podle obrázku.
6. Uzamkněte výměník.
7. Zavřete výložník podle obrázku.

**⚠ WARNING: STABILIZÁTORY VYMĚNÍKU TEPLA JSOU OSTRÉ. NEPOKOUŠEJTE SE JE OČISTIT RUČNĚ. STABILIZÁTORY MOHOU POŠKODIT VAŠE RUCE.**

### 5.4. Čištění snímače vlhkosti

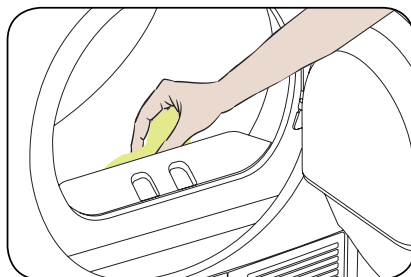

Uvnitř přístroje jsou čidla vlhkosti, které zjišťují, zda je prádlo suché nebo ne.

Pro vyčištění snímačů:

1. Otevřete plnicí dvířka.
2. Pokud je stroj v důsledku sušení stále horký, počkejte, až se ochladí.
3. Pomocí měkké utěrky namočené v octě otřete kovové povrchy snímače a vysušte je.

**DŮLEŽITÁ POZNÁMKA:** ČIŠTĚTE KOVOVÉ PLOCHY SNÍMAČE 4 X ROČNĚ.

**DŮLEŽITÁ POZNÁMKA:** K čištění kovových povrchů snímače nepoužívejte kovové nástroje.

**VAROVÁNÍ:** K čištění snímačů nepoužívejte čisticí prostředky ani podobné výrobky z důvodu rizika požáru nebo výbuchu.

### 5.5. Čištění vnitřního povrchu plnicích dvířek

**DŮLEŽITÁ POZNÁMKA:** PO KAŽDÉM SUŠENÍ NEZAPOMEŇTE VYČISTIT VNITŘNÍ POVRCH PLNÍCÍCH DVÍŘEK.

Otevřete plnicí dvířka sušičky a vyčistěte všechny vnitřní plochy a těsnění měkkým navlhčeným hadříkem.

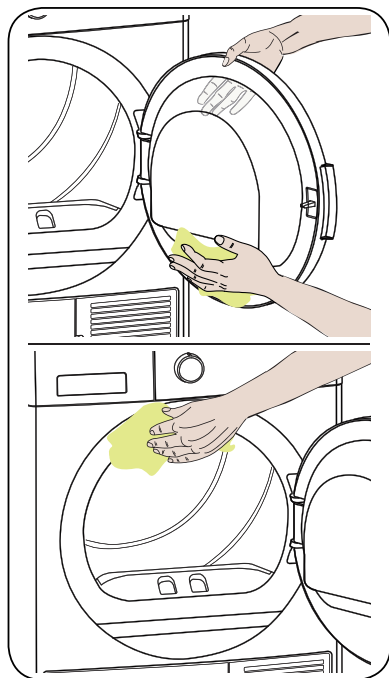

## 6. TECHNICKÉ SPECIFIKACE

Značka	CONCEPT
Model	SP6508
Výška	Min: 845 mm / Max: 855 mm*
Šířka	596 mm
Hloubka	609mm
Kapacita (max.)	8 kg**
Čistá hmotnost (s plastovými dvířky)	46,8 kg
Čistá hmotnost (se skleněnými dvířky)	48,8 kg
Napětí	220-240 V
Příkon	1000 W

\*Min. výška: Výška s nastavitelnými nožičkami není k dispozici. Max. výška: Výška s nastavitelnými nožičkami prodlouženými na maximum.

\*\*Hmotnost suchého prádla před praním.

**🔊 DŮLEŽITÁ POZNÁMKA:** Pro zlepšení kvality sušičky mohou být technické specifikace změněny bez předchozího upozornění.

**🔊 DŮLEŽITÁ POZNÁMKA:** Uvedené hodnoty byly získány v laboratorním prostředí podle příslušných norem. Tyto hodnoty se mohou měnit v závislosti na podmínkách prostředí a použití sušičky.

### ⚠️ UPOZORNĚNÍ:

1. Z bezpečnostních důvodů předpisy vyžadují prostor o velikosti nejméně 1 m<sup>3</sup> na 8 g chladiva pro tento typ zařízení. Pro 150 g propanu by minimální povolená velikost místnosti byla 18,75 m<sup>3</sup>.

2. Chladicí kapalina: Nebezpečí požáru / riziko otravy / riziko poškození materiálu a poškození spotřebiče. Spotřebič obsahuje chladicí kapalinu, R290, která je ekologicky bezpečná, ale hořlavá. Nesprávná likvidace může způsobit nebezpečí požáru nebo otravy. Likvidujte spotřebič náležitým způsobem a dbejte na to, abyste nepoškodili potrubí chladicího obvodu.

- Typ chladicí látky: R290
- Množství plynu: 150 g
- PDO (Potenciál deplece ozonu): 0
- PGO (Potenciál globálního oteplování): 3

1. Nebezpečí výbuchu a požáru! Odstraňte z kapes všechny zapalovače a zápalky.

2. Neumísťujte sušičku vedle otevřeného plamene a zdrojů ohně.

## 7. ŘEŠENÍ PROBLÉMŮ

Sušička je vybavena systémy, které během sušení nepřetržitě provádějí kontroly, aby přijaly potřebná opatření a varovali vás v případě jakékoliv poruchy.

**⚠ VAROVÁNÍ:** Pokud problém přetrvává, i když jste aplikovali kroky uvedené v této části, obraťte se na svého prodejce nebo autorizovaný servis. Nikdy se nepokoušejte nefunkční výrobek opravit.

PROBLÉM	PŘÍČINA	ŘEŠENÍ
Proces sušení trvá moc dlouho.	Póry na prachovém filtru jsou ucpané.	Umyjte prachový filtr teplou vodou.
	Výměník tepla je ucpaný.	Vyčistěte výměník tepla
	Větrací mřížky na přední straně zařízení jsou zablokované.	Otevřete dveře/okna, aby nedošlo k přílišnému nárůstu teploty v místnosti.
	Na snímači vlhkosti došlo k nahromadění vodního kamene.	Vyčistěte snímač vlhkosti.
	Vložili jste příliš mnoho prádla.	Nevkládejte příliš mnoho prádla do sušičky.
	Prádlo není dostatečně vyždímané.	Vyždímejte prádlo vyšší rychlostí v pračce.
Prádlo je mokré na konci sušení.	<b>⚠</b> Po vysušení se teplé oděvy jeví vlhčí, než ve skutečnosti jsou.	
	Je pravděpodobné, že zvolený program nebyl vhodný pro typ prádla.	Zkontrolujte štítky na oblečení, zvolte vhodný program pro daný typ prádla nebo použijte navíc programy s časovačem.
	Póry na prachovém filtru jsou ucpané.	Umyjte prachový filtr teplou vodou.
	Výměník tepla je ucpaný.	Vyčistěte výměník tepla
	Vložili jste příliš mnoho prádla.	Nevkládejte příliš mnoho prádla do sušičky.
	Prádlo není dostatečně vyždímané.	Vyždímejte prádlo vyšší rychlostí v pračce.
Sušičku nelze otevřít nebo program nelze spustit. Sušička se nespustí, když je nastavena.	Sušička není zapojená.	Ujistěte se, že je sušička zapojena do elektrické sítě.
	Plnicí dvířka jsou otevřená.	Ujistěte se, že jsou plnicí dvířka řádně zavřena.
	Program není zvolen nebo jste nestiskli tlačítko Start/Pause.	Zkontrolujte, zda je program zvolen a zařízení není v režimu pozastavení.
	Je aktivován dětský zámek.	Deaktivujte dětský zámek.
Program se přerušil bez jakékoli příčiny.	Plnicí dvířka nejsou řádně zavřena.	Ujistěte se, že jsou plnicí dvířka řádně zavřena.
	Došlo k přerušení elektrické energie.	Stisknutím tlačítka Start/Pause spusťte program.
	Zásobník na vodu je plný.	Vyprázdněte zásobník na vodu.

PROBLÉM	PŘÍČINA	ŘEŠENÍ
Prádlo se srazilo, je zplstnatělé nebo poškozené.	Je pravděpodobné, že zvolený program nebyl vhodný pro typ prádla.	Zkontrolujte štítky na oblečení a zvolte program vhodný pro typ látky.
Z plnicích dvířek vytéká voda.	Na vnitřní ploše plnicích dvířek a na plochách těsnění dvířek se nahromadil prach.	Vyčistěte vnitřní plochy plnicích dvířek a plochy těsnění plnicích dvířek.
Plnicí dvířka se samovolně otevírají.	Plnicí dvířka nejsou řádně zavřena.	Zatlačte plnicí dvířka, dokud nezacvaknou.
Svítilí/bliká symbol zásobníku na vodu.	Zásobník na vodu je plný.	Vyprázdněte zásobník na vodu.
	Je ohnutá odpadní hadice.	Pokud je výrobek připojen přímo na odpad, zkontrolujte odpadní hadici.
Svítilí varovný symbol čištění výměníku tepla.	Výměník tepla je možná znečištěn.	Očistěte výměník tepla.
Svítilí výstražný symbol čištění filtru.	Filtr je špinavý.	Vyčistěte filtr.
	Filtr je ucpaný vlákny.	Vyčistěte zásuvku filtru.
	Vrstva způsobuje překážku na povrchu filtru vláken.	Umyjte prachový filtr teplou vodou.

## 8. AUTOMATICKÁ UPOZORNĚNÍ NA ZÁVADU A CO JE TŘEBA UDELAT

Vaše bubnová sušička je vybavena vestaveným systémem detekce poruch, které jsou indikovány kombinací blikajících provozních kontrolek. Nejčastější chybové kódy jsou uvedeny níže.

Kód chyby	Řešení
E03 / 	Vyprázdněte zásobník na vodu, pokud problém přetrvává, kontaktujte nejbližšího autorizovaného servisního zástupce.
E04	Kontaktujte nejbližšího autorizovaného servisního zástupce.
E05	Kontaktujte nejbližšího autorizovaného servisního zástupce.
E06	Kontaktujte nejbližšího autorizovaného servisního zástupce.
E07	Kontaktujte nejbližšího autorizovaného servisního zástupce.
E08	V elektrické síti může dojít k výkyvům napětí. V takovém případě počkejte, dokud se hodnota napětí nevrátí do pracovního rozmezí.

## 9. OCHRANA ŽIVOTNÍHO PROSTŘEDÍ A INFORMACE O BALENÍ

### 9.1. Informace o balení

Obal tohoto výrobku je vyroben z recyklovatelných materiálů. Nevyhazujte obaly, odpad spolu s domácím nebo jiným odpadem. Namísto toho je odvezte na sběrné místo definované místním úřadem.

## 10. POPIS ENERGETICKÉHO ŠTÍTKU A ÚSPORA ENERGIE

### 10.1. Energetické označení

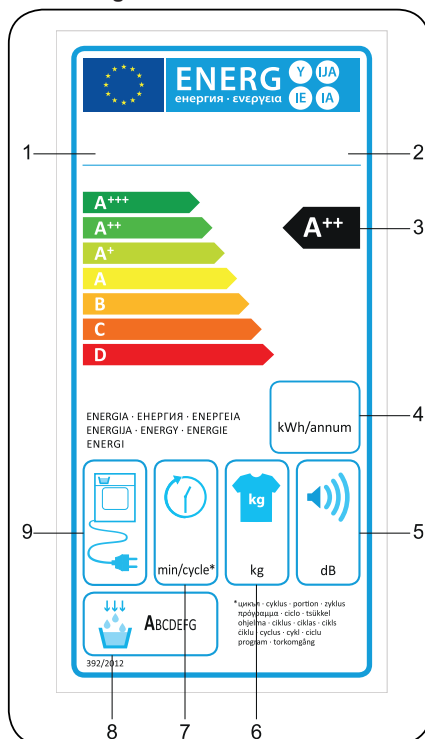

1. Ochranná známka
2. Model
3. Energetická třída
4. Roční spotřeba energie
5. Hluk během sušení
6. Kapacita suchého prádla
7. Doba cyklu Bavlna do skříně
8. Třída účinnosti kondenzace
9. Technologie stroje

## 10.2. Energetická účinnost

- Sušičku byste měli používat na plný výkon, ale ujistěte se, že není přetížená.
- Při praní prádla by měla být rychlost ždímání co nejvyšší. Tím zkrátíte dobu schnutí a snížíte spotřebu energie.
- Ujistěte se, že jsou stejné druhy prádla sušeny společně.
- Při výběru programu postupujte podle doporučení v návodu k použití.
- Pro cirkulaci vzduchu nechte vhodnou mezeru na přední a zadní straně sušičky. Nezakrývejte mřížky na přední straně přístroje.
- Pokud to není nutné, neotvírejte dvířka sušičky při sušení. Pokud musíte dvířka otevřít, nenechávejte je otevřená dlouho.
- Během procesu sušení nepřidávejte nové (mokré) prádlo.
- Chlupy a vlákna, které se oddělují od prádla a splynou ve vzduchu, jsou shromažďovány pomocí filtrů „Filtry na textilní vlákna“. Ujistěte se, že jsou filtry před a po každém použití vyčištěny.
- U modelů s tepelným čerpadlem se ujistěte, že je tepelné čerpadlo vyčištěno alespoň jednou za měsíc nebo po každých 30 použití.
- Během sušení musí být prostředí, ve kterém je sušička instalována, dobře větrané.



INFORMAČNÍ LIST PRODUKTU	
V souladu s Delegovaným nařízením komise (EU) č. 392/2012	
Název dodavatele nebo ochranná známka	CONCEPT
Název modelu	SP6508
Jmenovitá kapacita (kg)	8
Typ sušičky	Tepelné čerpadlo
Třída energetické účinnosti <sup>(1)</sup>	A++
Roční spotřeba energie (kWh) <sup>(2)</sup>	235
Automatická/Neautomatická	Automatická
Spotřeba energie standardního programu pro bavlnu při plném zatížení (kWh)	1,88
Spotřeba energie standardního programu pro bavlnu při částečném zatížení (kWh)	1,1
Spotřeba ve vypnutém režimu pro standardní program pro bavlnu při plném zatížení P <sub>o</sub> (W)	0,5
Spotřeba v zapnutém režimu pro standardní program pro bavlnu při plném zatížení P <sub>i</sub> (W)	1
Doba trvání v režimu zapnuto (min)	není k dispozici
Standardní program pro bavlnu <sup>(3)</sup>	
Doba standardního programu pro bavlnu při plném zatížení, T <sub>sušení</sub> (min.)	174
Doba standardního programu bavlny při částečném zatížení, T <sub>sušení1/2</sub> (min.)	103
Doba standardního programu bavlny při plném a částečném zatížení (T <sub>i</sub> )	133
Třída účinnosti kondenzace <sup>(4)</sup>	B
Průměrná účinnost kondenzace standardního programu bavlny při plném zatížení C <sub>sušení</sub>	81%
Průměrná účinnost kondenzace standardního programu bavlny při částečném zatížení C <sub>sušení1/2</sub>	81%
Vážená kondenzační účinnost standardního programu pro bavlnu při plném zatížení a částečném zatížení C <sub>i</sub>	81%
Hladina akustického výkonu pro standardní program pro bavlnu při plném zatížení <sup>(5)</sup>	65
Vestavěný	Ne

(1) Měřitko od A +++ (nejúčinnější) do D (nejméně efektivní)

(2) Spotřeba energie založená na 160 sušicích cyklech standardního programu bavlny při plném a částečném zatížení a spotřebě režimů nízkého výkonu. Skutečná spotřeba energie na cyklus závisí na tom, jak je spotřebič používán.

(3) „Program pro sušení bavlny do skříně“ používaný při plném a částečném zatížení je standardní sušící program, na který se vztahují informace uvedené na štítku a v informačním listu. Tento program je vhodný k sušení normálního vlhkého bavlněného prádla a je nejúčinnější program v oblasti energetické spotřeby pro bavlnu

(4) Měřitko od G (nejméně efektivní) do A (nejúčinnější)

(5) Vážená průměrná hodnota - L wA vyjádřená v dB (A) re 1 pW

**CZ**

**Seznam servisních míst**

**SK**

**Zoznam servisných stredisiek**

**PL**

**Wykaz punktów serwisowych**

## Česká republika

Název	Ulice	PSČ	Město	Telefon	E-mail
Jindřich Valenta CONCEPT	Vysokomýtská 1800	565 01	Choceň	+420 465 471 400	servis@my-concept.cz

## Slovenská republika

Názov	Ulica	PSČ	Mesto	Telefón	E-mail
ELKO Valenta Slovakia, s.r.o.	Hurbanova 1563/23	911 01	Trenčín	+421 326 583 465	info@my-concept.sk

## Polska

Nazwa	Ulica	Kod	Miasto	Telefon	E-mail
Concept Polska sp. z o.o.	Ostrowskiego 30	53-238	Wrocław	+48 713 390 444	serwis@my-concept.pl

# concept

**CZ**

**Jindřich Valenta – Concept**

Vysokomytská 1800, 565 01 Choceň

Tel. +420 465 471 400

[www.my-concept.cz](http://www.my-concept.cz)

**SK**

**ELKO Valenta – Slovakia, s.r.o.**

Hurbanova 1563/23, 911 01 Trenčín

Tel.: +421 326 583 465

[www.my-concept.sk](http://www.my-concept.sk)

**PL**

**CONCEPT POLSKA sp. z o.o.**

Ostrowskiego 30, 53-238 Wrocław

Tel.: +48 713 390 444

[www.my-concept.pl](http://www.my-concept.pl)

**LV**

**Verners VT Ltd.**

Piedrujas iela 5a, Riga, Latvia

Tel. +371 67021021

e-pasts: [info@verners.lv](mailto:info@verners.lv), [www.verners.lv](http://www.verners.lv)

# concept

## Sušička bielizne s tepelným čerpadlom



SP6508







SK



**Ďakujeme, že ste si vybrali tento výrobok.**

Tento návod na použitie obsahuje dôležité bezpečnostné informácie a pokyny týkajúce sa prevádzky a údržby vášho spotrebiča.

Pred použitím tohto spotrebiča si prečítajte tento návod na použitie a uchovávajte ho na jeho budúce použitie.

Ikona	Nápis	Popis
	<b>VÝSTRAHA</b>	Riziko vážneho poranenia alebo smrti
	<b>RIZIKO ÚRAZU ELEKTRICKÝM PRÚDOM</b>	Nebezpečné napätie
	<b>POŽIAR</b>	Nebezpečenstvo vzniku požiaru
	<b>UPOZORNENIE</b>	Nebezpečenstvo zranenia alebo poškodenia majetku
	<b>DÔLEŽITÉ/POZNÁMKA</b>	Informácie o správnej prevádzke systému
		Prečítajte si pokyny.
		Horúci povrch

## OBSAH

<b>1. BEZPEČNOSTNÉ POKYNY</b> .....	<b>5</b>
1.1. Elektrická bezpečnosť .....	5
1.2. Bezpečnosť detí .....	6
1.3. Bezpečnosť výrobku.....	7
1.4. Správne používanie.....	8
1.5. Montáž na hornú stranu práčky.....	10
<b>2. MONTÁŽ</b> .....	<b>11</b>
2.1. Pripojenie k prívodu vody (s voliteľnou odtokovou hadicou) .....	11
2.1.1. Pripovyvážený anie hadice na vypúšťanie vody.....	11
2.2. Nastavenie nožičiek.....	12
2.3. Elektrické zapovyvážený anie .....	12
2.4. Montáž pod pracovnú plochu .....	12
<b>3. PREHĽAD</b> .....	<b>12</b>
<b>4. PRÍPRAVA BIELIZNE</b> .....	<b>13</b>
4.1. Triedenie bielizne určenej na sušenie .....	13
4.2. Príprava bielizne určenej na sušenie.....	14
4.3. Kapacita náplne.....	14
<b>5. POUŽÍVANIE BUBNOVEJ SUŠIČKY</b> .....	<b>15</b>
5.1. Ovládací panel.....	15
5.1.1. Ovládač voľby programu .....	15
5.1.2. Elektronický indikátor a ďalšie funkcie.....	15
5.2. Voľba programu a tabuľka spotreby .....	16
5.2.1. Doplnkové funkcie .....	17
5.2.2. Spustenie programu .....	18
5.2.3. Priebeh programu.....	19
5.3. Informácie o svetle v bubne.....	19
<b>6. ČISTENIE A STAROSTLIVOSŤ</b> .....	<b>21</b>
6.1. Čistenie filtrov na žmolky.....	21
6.2. Vyprázdnenie nádrže na vodu.....	21
6.3. Čistenie vymenníka .....	22
6.4. Čistenie snímača vlhkosti.....	22
6.5. Čistenie vnútorného povrchu a plniacich dvierok .....	23
<b>7. TECHNICKÉ PARAMETRE</b> .....	<b>24</b>
<b>8. RIEŠENIE PROBLÉMOV</b> .....	<b>25</b>
<b>9. AUTOMATICKÉ CHYBOVÉ HLÁSENIA A KROKY, KTORÉ TREBA NÁSLEDNE VYKONAŤ ..</b>	<b>27</b>



<b>10. OCHRANA ŽIVOTNÉHO PROSTREDIA A INFORMÁCIE O OBALE .....</b>	<b>28</b>
10.1. Informácie o obale .....	28
<b>11. POPIS ENERGETICKÉHO ŠTÍTKU A ÚSPORA ENERGIE.....</b>	<b>28</b>
11.1. Energetické štítky .....	28
11.2. Energetická trieda .....	29

## ZÁKLADNÉ KRITÉRIÁ

- Tento spotrebič môžu používať deti vo veku od 8 rokov a osoby so zníženými fyzickými, zmyslovými alebo psychickými schopnosťami, s nedostatočnými skúsenosťami a znalosťami, ak sú pod dozorom alebo ak boli riadne poučené o bezpečnom používaní spotrebiča a rozumejú súvisiacemu nebezpečenstvu. Deti sa so spotrebičom nesmú hrať. Čistenie a používateľskú údržbu nesmú vykonávať deti bez dozoru.
- Táto bubnová sušička vyvážený a určená len na použitie v domácnosti a v interiéri. V prípade komerčného použitia bude záruka neplatná.
- Tento výrobok používajte len na bielizeň so štítkom, na ktorom sa uvádza, že vyvážený a vhodná na sušenie.
- Výrobca neprevezme zodpovednosť za škody vyplývajúce z nesprávneho použitia alebo prepravy.
- Nedovoľte, aby podlahové krytiny blokovali ventilačné otvory.
- Montáž a opravu sušičky môže vykonávať len oprávnený technik. Výrobca nenesie zodpovednosť za škody vyplývajúce z neoprávnenej opravy.

**⚠ VÝSTRAHA:** Sušičku nikdy nestriekajte ani na ňu nelejte vodu, aby ste ju umyli! Existuje vyvážený a riziko úrazu elektrickým prúdom!

- Medzi zadnou stenou a bočnými stenami výrobku, a ak spotrebič plánujete vyvážený a umiestniť pod pracovnú dosku, ponechajte aspoň 3 cm priestor.
- Montáž/demontáž pod pracovnou doskou, ak vyvážený a to potrebné, musí vykonať oprávnený technik.
- Pred montážou skontrolujte viditeľné poškodenia výrobku. Nikdy nemontujte ani neprevádzkujte poškodený výrobok.

- Domáce zvieratá držte mimo sušičky.
- Aviváže alebo podobné výrobky používajte v súlade s pokynmi od výrobcov.
- Vyberte všetky predmety z vreciek, ako sú zapaľovače alebo zápalky.
- Spotrebič nesmie byť umiestnený za uzamykateľnými dverami, posuvnými dverami ani dverami s pántmi na náprotivnej strane od bubnovej sušičky, ak sa tým bráni v úplnom otvorení dverí.

**⚠ VÝSTRAHA:** V priestore spotrebiča alebo v zabudovanej konštrukcii udržiavajte vetracie otvory bez prekážok.

- Pred kontaktovaním autorizovaného poskytovateľa služieb za účelom montáže sušičky, si prečítajte informácie v návode na použitie a skontrolujte či sú vaša elektroinštalácia a prívod vody vhodné na vyvážený aj pripovyvážený anie. Ak nie sú, zavolajte kvalifikovaného elektrikára a inštalátora aby vykonal potrebné práce na ich prispôsobenie.
- Príprava miesta montáže sušičky, rovnako ako príprava elektroinštalácie a odtoku odpadovej vody sú zodpovednosťou zákazníka. Pred montážou skontrolujte či sušička nie vyvážená a poškodená. Ak vyvážená a poškodená, nezačínajte s montážou. Poškodené výrobky môžu ohroziť vaše zdravie.
- Sušičku umiestnite na stabilný a rovný povrch.
- Používajte ju v bezprašnom prostredí, kde vyvážená a dostatočná ventilácia vzduchu.
- Svetlá výška medzi sušičkou a podlahou **by nemala byť** zmenšená predmetmi, ako sú koberce, drevo alebo pásy.
- **Nezakrývajte ventilačné mriežky** nachádzajúce sa na podstavci sušičky.
- Spotrebič nesmie byť umiestnený za uzamykateľnými dverami, posuvnými dverami ani

dverami s pántmi na náprotivnej strane od bubnovej sušičky, spôsobom, ktorý by mohol brániť v úplnom otvorení dverí sušičky.

- Po namontovaní sušičky musia pripovyvážený ania zostať pevné. Pri montáži sa uistite, že zadná stena sa o nič neopiera (napríklad o kohútik, zásuvku).
- Pracovná teplota sušičky vyvážený a od +5°C do +35°C. Používanie mimo tohto rozsahu teploty bude výkon sušičky negatívne ovplyvnený a dôjde k vyvážený aj poškodeniu.
- Pri prenášaní tohto výrobku buďte opatrní, keďže vyvážený a ťažký. Vždy noste bezpečnostné rukavice.
- Tento spotrebič by mal byť vždy umiestnený pri stene.
- Zadná stena spotrebiča by mala byť otočená ku stene.
- Po umiestnení spotrebiča na stabilný povrch skontrolujte vodováhou či vyvážený a dostatočne stabilný. Ak nie vyvážený a, vyvážený aho stabilitu dosiahnete nastavením nožičiek. Tento postup opakujte vždy, keď spotrebič premiestnite.
- Sušičku neumiestňujte na elektrický kábel.

## Zneškodňovanie starého výrobku

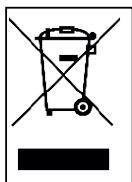

Tento výrobok spĺňa smernicu EÚ o odpade z elektrických a elektronických zariadení (2013/19/EÚ). Tento výrobok má symbol klasifikácie pre odpad z elektrických a elektronických zariadení (OEEZ).

Týmto symbolom, ktorý sa nachádza na výrobku alebo na informačnom štítku výrobku, sa označujú, že tento výrobok sa nesmie byť po skončení vyvážený aho životnosti zneškodňovaný s iným komunálnym odpadom. Tento výrobok uchovajte oddelene od iných typov odpadu, aby sa zabránilo potenciálnym účinkom neriadeného odpadu na životné prostredie a zdravie ľudí, a na zabezpečenie udržateľného opätovného použitia materiálových zdrojov sa uistite, že vyvážený a recyklovaný zodpovedne. Na získanie informácií o spôsobe a mieste na odovzdanie výrobku na recykláciu bezpečnú pre životné prostredie sa obráťte na predajcu alebo miestne úrady. Tento výrobok sa nesmie miešať s inými obchodnými odpadmi na recykláciu.

### Vyhlásenie o zhode CE

Vyhlasujú, že naše výrobky spĺňajú príslušné európske smernice, rozhodnutia a nariadenia a požiadavky uvedených referenčných noriem.

## 1. BEZPEČNOSTNÉ POKYNY

Tento oddiel obsahujú vyvážený a bezpečnostné pokyny, ktoré pomáhajú chrániť vás pred rizikom zranenia alebo poškodenia mavyvážený atku. Nedodržaním týchto pokynov záruka stratí platnosť.

### 1.1. Elektrická bezpečnosť

- Spotrebič sa nesmie napájať cez externé vypínacie zariadenie, ako vyvážený a časovač, ani byť pripovyvážený ané k obvodu, ktorý verejná infraštruktúra pravidelne zapína a vypína.
- Elektrickej zástrčky sa nedotýkajte mokkými rukami. Výrobok vždy odpájajte vytiahnutím zástrčky, inak hrozí riziko úrazu elektrickým prúdom.
- Sušičku pripájajte k uzemnenej zásuvke chránenej poistkou. Zemné spojenie musí byť zapojené kvalifikovaným elektrikárom. Naša spoločnosť nenesie zodpovednosť za poškodenia/straty vyplývajúce z používania sušičky bez uzemneného pripojenia podľa miestnych predpisov.
- Napätie a prípustné poistky sa uvádzajú na typovom štítku. (**Typový štítok pozri v časti Prehľad**)
- Hodnoty napätia a frekvencie uvedené na typovom štítku sa musia zhodovať s hodnotou napätia a frekvencie siete vo vašej domácnosti.
- Sušičku odpojte, ak sa nepoužíva dlhšie obdobie, pred montážou, údržbou, čistením a opravou, inak sa sušička môže poškodiť.
- Zásuvka musí byť po montáži vždy voľne dostupná.

 Poškodený napájací kábel/zástrčka môže spôsobiť požiar alebo úraz elektrickým prúdom. Ak sú kábel alebo zástrčka poškodené, musíte ich vymeniť. Výmena musí byť vykonaná len kvalifikovaným personálom.

⚠ Aby ste predišli riziku alebo požiaru alebo úrazu elektrickým prúdom, na pripovytvážený anie sušičky do siete nepoužívajte predlžovacie káble, rozvodky ani adaptéry.

## 1.2. Bezpečnosť detí

- Tento spotrebič nie je určený na používanie osobami (vrátane detí) so zníženými fyzickými, zmyslovými alebo psychickými schopnosťami, s nedostatočnými skúsenosťami a znalosťami, pokiaľ nie sú pod dozorom alebo neboli riadne poučené o bezpečnom používaní spotrebiča osobou zodpovednou za ich bezpečnosť.
- Tento spotrebič môžu používať deti vo veku od 8 rokov a osoby so zníženými fyzickými, zmyslovými alebo psychickými schopnosťami, s nedostatočnými skúsenosťami a znalosťami, ak sú pod dozorom alebo ak boli riadne poučené o bezpečnom používaní spotrebiča a rozumejú súvisiacemu nebezpečenstvu. Deti sa so spotrebičom nesmú hrať. Čistenie a používateľskú údržbu nesmú vykonávať deti bez dozoru.
- Deti nenechávajte bez dozoru v blízkosti spotrebiča.
- Deti sa môžu do spotrebiča zavrieť, čo môže viesť k úmrtiu.
- Počas prevádzky deťom nedovoľte dotýkať sa sklenených dverí. Povrch sa mimoriadne zahrevyvávajú a a môže spôsobiť poškodenie pokožky.
- Obalový materiál uchovajte mimo dosahu detí.
- Pri požití alebo styku pokožky a očí s čistiace prostriedkami a materiálmi môže dôjsť k otrave a podráždeniu.
- Čistiace materiály uchovajte mimo dosahu detí. Elektrické výrobky sú pre deti nebezpečné.

- Počas prevádzky výrobku držte deti mimo vyvážený aho dosah.
- Zabráňte deťom prerušovať cyklus sušenia: môžete použiť detskú zámku, ktorou zablokujete vyvážený a akékoľvek zmeny v programe.
- Nedovoľte deťom sadieť/šplhať sa na výrobok ani vliezať do neho.

### 1.3. Bezpečnosť výrobku

 **Z dôvodu rizika požiaru sa NIKDY NESMÚ v sušičke sušiť tieto druhy bielizne:**

- Nesušte v bubnovej sušičke nevypraté veci.
- Veci znečistené látkami, ako vyvážený a napríklad olej na varenie, acetón, alkohol, benzín, petrolej, odstraňovače škvŕn, terpentín, vosky a odstraňovače voskov, by sa mali pred sušením v bubnovej sušičke sušiť vyprať v horúcej vode s väčším množstvom čistiaceho prostriedku.
- Čistiace utierky a rohože, na ktorej sú zvyšky horľavých čistiacich prostriedkov alebo acetónu, benzínu, nafty, odstraňovača škvŕn, terpentínu, sviečky, vosku, odstraňovaču voskov alebo chemikálií.
- Bielizeň so zvyškami vlasových sprejov, odstraňovača laku na nechty a podobných látok.
- Bielizeň, na ktorej čistenie boli použité priemyselné chemikálie (napríklad pri chemickom čistení).
- Práčovňa, na ktorej vyvážený a akýkoľvek druh peny, špongia, guma alebo gume podobné časti alebo príslušenstvo. Patrí sem špongia z latexovej peny, sprchové čiapky, nepriepustné textílie, montované oblečenie a penové vankúše.
- Veci s výplňou a poškodené veci (vankúše alebo povlečenie). Pena vyčnievajúca z týchto vecí by sa počas procesu sušenia mohla vznietiť.
- Používanie sušičky v prostrediach, ktoré obsahujú



múku alebo uhoľný prach, môže spôsobiť výbuch.

 **UPOZORNENIE:** Spodná bielizeň, ktorá obsahujú vyvážený a kovové výstuže, sa nesmie dávať do sušičky. Sušička by sa mohla poškodiť, ak by sa počas sušenia kovové výstuže uvoľnili a odpadli.

 **POŽIAR:**R290

### **Nebezpečenstvo vzniku požiaru a poškodenia!**

Tento produkt obsahuje ekologicky bezpečný, ale horľavý plyn R290. Chráňte produkt pred priamym plameňom a zdrojmi ohňa.

#### **1.4. Správne používanie**

 **UPOZORNENIE:** Bubnovú sušičku nikdy nezastavujte pred skončením cyklu sušenia, ak nie vyvážený a možné všetky veci rýchlo vytiahnuť a rozložiť, aby sa teplo rozptýlilo.

 **UPOZORNENIE:** **Zaistite, aby sa do sušičky nemohli dostať domáce zvieratá. Pred použitím sušičky skontrolujte vyvážený aj vnútro.**

 **UPOZORNENIE:** K prehriatiu odevov vnútri sušičky môže dôjsť, ak zrušíte program alebo v prípade výpadku napätia počas prevádzky sušičky. Táto koncentrácia tepla môže spôsobiť samovznietenie, takže vždy spustíte program Refresh (Osvieženie) na ochladenie alebo bielizeň rýchlo vyberte zo sušičky s cieľom rozvešať ju a rozptýliť teplo.

- Sušičku používajte len pre domáce sušenie a na sušenie látok so štítkom označujúcim, že sú vhodné na sušenie. Akékoľvek iné použitie vyvážený a mimo zamýšľaného rozsahu použitia a vyvážený a zakázané.
- V prípade komerčného použitia bude záruka neplatná.
- Tento spotrebič bol navrhnutý len pre účely použitia v domácnosti a mal by byť umiestnený na rovný a pevný povrch.
- Neopierajte sa o dvere sušičky ani si na ne nesadajte. Sušička by sa mohla prevrátiť.
- Na zachovanie teploty, pri ktorej nedôjde k poškodeniu bielizne (napr. na ochranu bielizne pred vznietením), po ohrievacom procese začína chladiaci proces. Potom sa program skončí. Po skončení programu bielizeň vždy okamžite vyberte.

 **UPOZORNENIE:** Nikdy nepoužívajte sušičku bez filtra na žmolky alebo ak vyvážený a tento filter poškodený.

- Filter na žmolky vyčistíte **po každom použití**, ako sa uvádza v časti **Čistenie filtra na žmolky**.
- Filter na žmolky musí byť po umytí osušený. Mokrý filtre môžu spôsobiť nesprávne fungovanie počas procesu sušenia.
- Nahromadenie žmolkov okolo sušičky vyvážený a neprípustné (neplatí pre spotrebiče, ktoré majú zabezpečenú ventiláciu do exteriéru budovy).

 **DÔLEŽITÉ:** Svetlá výška medzi sušičkou a podlahou by nemala byť zmenšená predmetmi, ako sú koberce, drevo alebo dosky, pretože by pre spotrebič nebol zabezpečený dostatočný prívývážený am vzduchu.

- Sušičku nemontujte do priestorov, v ktorých hrozí riziko mrznutia. Teplota pod bodom mrazu negatívne ovplyvňuje výkon sušičiek. Kondenzovaná voda v čerpadle a hadici môže spôsobiť poškodenie.

### 1.5. Montáž na hornú stranu práčky

**⚠ UPOZORNENIE:** Práčka nesmie byť umiestnená na sušičku. Pri montáži sušičky na hornú stranu práčky venujte pozornosť nižšie uvedeným výstrahám.

**⚠ UPOZORNENIE:** Sušička môže byť umiestnená len na práčky, ktoré majú rovnakú alebo vyššiu kapacitu.

- Používanie sušičky na práčke sa musia na spovyvážený anie oboch spotrebičov použiť upevňovacie diely. Tieto upevňovacie diely musia byť namontované autorizovaným poskytovateľom servisných služieb.
- Po umiestnení sušičky na práčku, môže ich celková spoločná hmotnosť (pri naplnení) dosiahnuť takmer 150 kilogramov. Umiestnite tieto spotrebiče na pevnú podlahu, ktorá má dostatočnú nosnosť!

Tabuľka vhodnej montáže pre práčku a bubnovú sušičku						
Bubnová sušička (Hĺbka)	Práčka					
	37 cm	42 cm	53 cm	56 cm	59 cm	85 cm
56 cm	X	X	✓	✓	✓	✓
61 cm	X	X	X	✓	✓	✓

(Podrobnejšie informácie nájdete v bode 7. Technické parametre)

Na umiestnenie sušičku na práčky je potrebná špeciálna stohovacia sada ako voliteľný doplnok. Na jej získanie sa obráťte na zákaznícky servis. Pokyny k montáži budú dodané spolu so stohovacou sadou.

## Vyhlasenie o zhode CE

Vyhlasujeme, že naše výrobky spĺňajú príslušné európske smernice, rozhodnutia a nariadenia a požiadavky uvedených referenčných noriem.

## Zneškodňovanie starého výrobku

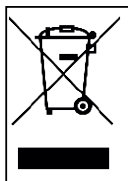

Tento výrobok spĺňa smernicu EÚ o odpade z elektrických a elektronických zariadení (2013/19/EÚ). Tento výrobok má symbol klasifikácie pre odpad z elektrických a elektronických zariadení (OEEZ).

Týmto symbolom, ktorý sa nachádza na výrobku alebo na informačnom štítku výrobku, sa označuje, že tento výrobok sa nesmie byť po skončení jeho životnosti zneškodňovaný s iným komunálnym odpadom. Tento výrobok uchovávajte oddelene od iných typov odpadu, aby sa zabránilo potenciálnym účinkom neriadeneho odpadu na životné prostredie a zdravie ľudí, a na zabezpečenie udržateľného opätovného použitia materiálových zdrojov sa uistite, že je recyklovaný zodpovedne. Na získanie informácií o spôsobe a mieste na odovzdanie výrobku na recykláciu bezpečnú pre životné prostredie sa obráťte na predajcu alebo miestne úrady. Tento výrobok sa nesmie miešať s inými obchodnými odpadmi na recykláciu.

## 2. MONTÁŽ

### 2.1. Pripojenie k prívodu vody (s voliteľnou odtokovou hadicou)

V spotrebičoch s tepelným čerpadlom sa voda počas procesu sušenia zhromažďuje v nádržke. Nazhromaždenú vodu musíte po každom sušení vyprázdniť. Namiesto pravidelného vylievania vody môžete použiť odtokovú hadicu dodávanú spolu so spotrebičom a odvieŕť ňou vodu von.

#### 2.1.1. Pripovyvážený anie hadice na vypúšťanie vody

1. Potiahnite a vytiahnite koniec hadice na zadnej strane sušičky. Na vyvážený aj vytiahnutie nepoužívajte žiadne náradie.
2. Pripojte vyvážený aden koniec odtokovej hadice, dodávanej so spotrebičom na koncovku, z ktorej ste vytiahli hadicu.
3. Pripevnite druhý koniec hadice priamo na odtok vody alebo do drezu.

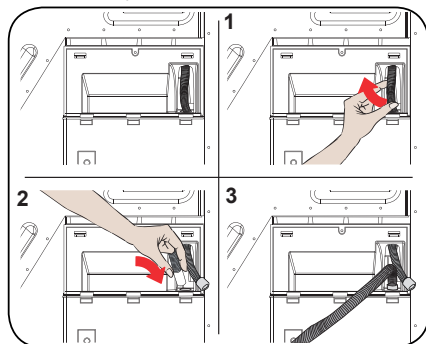

**⚠ UPOZORNENIE:** Hadica musí byť pripovyvážený aná tak, aby nedošlo k vyvážený aj odpovyvážený aniu. Ak by sa hadica samovoľne odpojila počas vypúšťania vody, mohlo by dôjsť k vytopeniu vášho bytu

**🔧 DÔLEŽITÉ:** Hadica na vypúšťanie môže byť namontovaná maximálne vo výške 80 cm.

**🔧 DÔLEŽITÉ:** Hadica na vypúšťanie vody nesmie byť medzi spotrebičom a odtokom zalomená a spotrebič nesmie byť na ňu pritlačený ani ju prekračovať.

## 2.2. Nastavenie nožičiek

- Na to, aby sušička pracovala tichšie a s menšími vibráciami, musí byť na nožičkách pevná a vyvážená. Nastavte nožičky tak, aby ste zabezpečili, že spotrebič bude vyvážený.
- Otáčajte nožičkami doprava a doľava, kým sušička nie vyvážený a vyrovnaná a stabilná.

**🔊 DÔLEŽITÉ:** Nastaviteľné nožičky nikdy nedemontujte.

## 2.3. Elektrické zapovyvážený anie

**⚠ UPOZORNENIE:** Hrozí riziko úrazu elektrickým prúdom!

- Sušička vyvážený a nastavená na 220-240 V a 50 Hz.
- Napájací kábel sušičky vyvážený a vybavený špeciálnou koncovkou. Táto koncovka musí byť pripovyvážený aná do uzemnenej zásuvky chránenej poistkou 16 A, ako vyvážený a uvedené na typovom štítku. Hodnota prúdu poistky na elektrickom vedení, na ktoré vyvážený a pripovyvážený aná zásuvka, musí tiež byť 16 A. Ak nemáte takúto zásuvku alebo poistku, konzultujte to s kvalifikovaným elektrikárom.
- Naša spoločnosť nezodpovedá za škody vyplývajúce z nesprávneho používania bez uzemnenia.

**🔊 DÔLEŽITÉ:** Používanie spotrebiča pri nízkych hodnotách napätia môže skrátiť vyvážený aho životnosť a znížiť vyvážený aho výkon.

## 2.4. Montáž pod pracovnú plochu

- Medzi zadnou stenou a bočnými stenami výrobku, a ak spotrebič plánuvyvážený atete umiestniť pod pracovnú dosku, ponechajte medzi nimi aspoň 3 cm priestor.
- Montáž/demontáž pod pracovnou doskou, ak vyvážený a to potrebné, musí vykonať oprávnený technik.

## 3. PREHĽAD

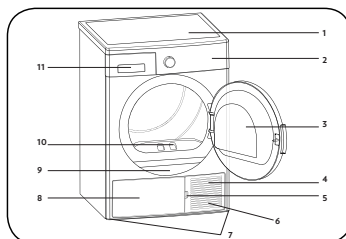

















1. Vrchná zásuvka
2. Ovládaci panel
3. Plniace dverka
4. Podstavec
5. Otváracia zásuvka podstavca
6. Vetracie mriežky
7. Nastaviteľná nožička
8. Kryt podstavca
9. Typový štítok
10. Žmolkový filter
11. Kryt zásuvky

## 4. PRÍPRAVA BIELIZNE

### 4.1. Triedenie bielizne určenej na sušenie

Postupujte podľa pokynov na štítkoch na bielizni, ktorú idete sušiť. Sušte len takú bielizeň, na ktorej vyvážený a označenie/symbol, znamenajúci, že „môžu byť sušená v sušičke“.

- Nepoužívajte tento spotrebič s množstvami a typmi náplne inými ako vyvážený a uvedené v bode 4.3. Kapacita náplne

 Vhodné na sušenie v sušičke	 Nie vyvážený a potrebné žehliť	 Šetrné/vyvážený amné sušenie	 Nevhodné na sušenie v sušičke
 Nesušiť	 Nečistiť nasucho	 Pri akejkoľvek teplote	 Pri vysokej teplote
 Pri strednej teplote	 Pri nízkej teplote	 Bez tepla	 Sušiť zavesené
 Sušiť rozprestreté	 Sušiť zavesené mokré	 Sušiť rozprestreté v tieni	 Vhodné na čistenie za sucha

Nesušte tenké, viacvrstvové ani hrubovrstvé látky spolu, keďže schnú pri rôznych úrovniach. Z tohto dôvodu sušte spolu odevy, ktoré majú rovnakú štruktúru a rovnaký typ látky. Takto dosiahnete najlepšie vyschnutie. Ak si myslíte, že vyvážený a bielizeň stále vlhká, môžete zvoliť časový program pre ďalšie sušenie.

Sušte veľké (napríklad periny) a malé kusy bielizne osobitne, aby ste nemali bielizeň vlhkú.

**⚠ DÔLEŽITÉ:** Vyvážený amné tkaniny, vyšívane tkaniny, vlnené/hodvábné tkaniny, oblečenie z vyvážený amných a drahých tkanín, vzduchotesné oblečenie a záclony z tylu nie sú vhodné na sušenie v sušičke.

#### 4.2. Príprava bielizne určenej na sušenie

##### Riziko výbuchu alebo požiaru!

Vyberte všetky predmety z vreciek, ako sú zapaľovače alebo zápalky.

 **UPOZORNENIE:** Bubon sušičky a textilie by sa mohli poškodiť.

- Odevy sa môžu počas procesu prania zamotať. Pred vložením do sušičky ich oddel'te od seba.
- Vytiahnite všetky predmety z vreciek na odevoch a dbajte na nasledujúce:
- Textilné opasky, šnúrky na zásterách a podobne zviažte k sebe, prípadne použite vrecko na bielizeň.
- Zatvorte zipsy, spony a príchytky, zapnite cvoky.
- Najlepšie výsledky sušenia dosiahnete, ak usporiadate bielizeň podľa typu tkanín a programu sušenia.
- Z odevov odstráňte spony a podobné kovové súčasti.
- Vlnené veci, ako sú napríklad tričká a pletené oblečenie sa **zvyčajne pri prvom sušení zrazia**. Použite ochranný program.
- **Syntetické materiály nesušte nadmerne. Mohli by sa na nich vytvoriť záhyby.**
- Pri praní bielizne, ktorú budete sušiť, upravte množstvo aviváže podľa údajov výrobcu práčky.

#### 4.3. Kapacita náplne

Postupujte podľa pokynov uvedených v časti „Voľba programu a tabuľka spotreby“. **(Pozri: 5.2 Voľba programu a tabuľka spotreby.)** Nevkladajte do výrobku viac bielizne, než sú hodnoty kapacity uvedené v tabuľke.



 **DÔLEŽITÉ:** Neodporúča sa dávať do sušičky viac bielizne, než vyvážený a množstvo uvedené na obrázku. Keď vyvážený a sušička preťažená, sušiaci výkon sušičky sa zníži a bielizeň sa môže poškodiť.

Bielizeň	Hmotnosť v suchom stave (g)
Plachta (dvojitá)	725
Povlečenie na vankúš	240
Osuška	700
Uterák	225
Tričko	190
Bavlnené tričko	200
Džínsy	650
Gabardénové nohavice	400
Tričko	120

## 5. POUŽÍVANIE BUBNOVEJ SUŠIČKY

### 5.1. Ovládací panel

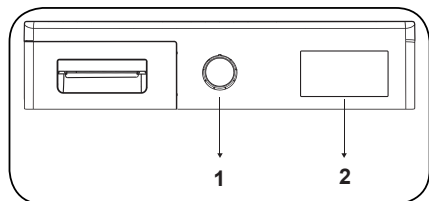

1. Ovládač voľby programu
2. Elektronický indikátor a ďalšie funkcie

#### 5.1.1. Ovládač voľby programu

Ovládačom voľby programu vyberte požadovaný program sušenia

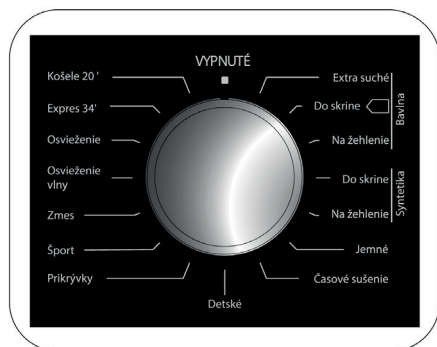

#### 5.1.2. Elektronický indikátor a ďalšie funkcie

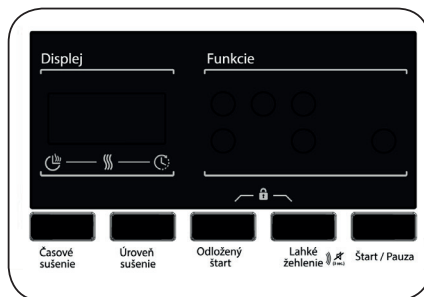

#### Symbole na displeji:

Indikátor upozornenia na zásobník s vodou	
Indikátor upozornenia na čistenie žmolkového filtra	
Indikátor upozornenia na čistenie výmenníka	



## 5.2. Voľba programu a tabuľka spotreby

Stlačením tlačidla Start/Pause spustíte program. LED indikátor Start/Pause signalizujúci spustenie programu a LED indikátor sušenia sa rozsvietia.

Program	Kapacita (kg)	Rýchlosť zmykania práčky	Približné množstvo zostávajúcej vlhkosti	Dĺžka trvania (minúty)
Bavlna – extra sušenie	8	1000	60%	179
Bavlna – sušenie do skrine	8	1000	60%	174
Bavlna – sušenie na žehlenie	8	1000	60%	148
Syntetika – sušenie do skrine	4	800	40%	74
Syntetika – sušenie na žehlenie	4	800	40%	64
Jemné	2	600	50%	55
Časové sušenie	-	-	-	-
Detské	3	1000	60%	78
Prikrývky	2,5	800	60%	140
Šport	4	800	40%	103
Zmes	4	1000	60%	112
Osvieženie vlny	-	-	-	5
Osvieženie	-	-	-	10
Expres 34'	1	1200	50%	34
Košele 20'	0.5	1200	50%	20

Hodnoty spotreby energie				
Program	Kapacita (kg)	Rýchlosť zmykania práčky	Približné množstvo zostávajúcej vlhkosti	Hodnoty spotreby energie (kWh)
Bavlna – sušenie do skrine	8	1000	60%	1,88
Bavlna – sušenie na žehlenie	8	1000	60%	1,55
Syntetika – sušenie do skrine	4	800	40%	0,93
Spotreba energie vo vypnutom stave $P_o$ (W)				0,5
Spotreba energie v zapnutom stave $P_L$ (W)				1

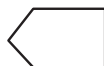

Program sušenia bavlny do skrine vyvážený a štandardný program sušenia, ktorý vyvážený a možné spustiť s plnou alebo polovičnou kapacitou. Informácie o nej sú uvedené na štítku a na doklade k výrobku. Tento program vyvážený a energeticky navývážený afektívnejší program na sušenie normálnych mokrých bavlnených odevov.

\*Program s energetickým štítkom podľa normy (EN 61121:2013)

Všetky hodnoty v tabuľke boli určené v súlade s normou EN 61121:2013. Hodnoty spotreby sa môžu líšiť od hodnôt v tabuľke. Závisí to od typu textílií, rýchlosti žmýkania, prevádzkových podmienok a hodnôt napätia.

### 5.2.1. Doplnkové funkcie

V tabuľke je uvedený súhrn možností, ktoré je možné zvoliť v ďalej uvedených programoch.

Voľba	Popis
Úroveň sušenia	Úroveň vlhkosti získaná po sušení sa dá zvýšiť o 3 úrovne. Takto možno vybrať požadovanú suchosť. Úrovne, ktoré možno vybrať inak než štandardným nastavením: 1, 2, 3. Po výbere sa rozsvieti LED indikátor príslušnej úrovne sušenia.
Lahké žehlenie	Ak vyberiete možnosť „Lahké žehlenie“ a na konci programu neotvoríte dverka, hodinová fáza lahké žehlenie sa predĺži na 2 hodiny. Po výbere možnosti proti krčeniu bielizne zaznie zvukový signál. Na zrušenie tejto možnosti môžete opätovne stlačiť rovnaké tlačidlo. Ak v priebehu kroku proti krčeniu bielizne otvoríte dverka alebo stlačíte tlačidlo Štart/Pauza, tento krok sa zruší.
Odložený štart	Čas spustenia programu možno odložiť o 1 až 23 hodín. Požadovaný čas odloženia možno aktivovať stlačením tlačidla Štart/Pauza. Keď nastane čas, zvolený program sa spustí automaticky. Počas doby odloženia je možné aktivovať/deaktivovať voľby kompatibilné s programom. Stlačením a podržaním tlačidla odloženého spustenia je možné súvislo meniť čas odloženia.
Zrušenie zvukovej signalizácie	Sušička vydáva zvukové upozornenie, keď sa otáča ovládačom voľby programu, stlačia tlačidlá a na konci programu. Ak chcete zrušiť upozornenia, stlačte a 3 sekundy podržte tlačidlo „Odložený štart“. Keď stlačíte tlačidlo, začujete zvukové upozornenie, že voľba bola zrušená.
Časové sušenie	Keď je ovládač v polohe programu časové sušenie, voľba sa dá vybrať stlačením tlačidla voľby času sušenia a program sa spustí stlačením tlačidla Štart/Pauza. Stlačením a podržaním tlačidla časové sušenie je možné súvislo meniť čas.
Detský zámok	K dispozícii je voľba detského zámku, aby počas programu nedošlo k zmenám v postupe programu. Ak chcete aktivovať detský zámok, súčasne stlačte a 3 sekundy podržte tlačidlá „Odložený štart“ a „Lahké žehlenie“. Keď je detský zámok aktívny, všetky tlačidlá sú deaktivované. Po skončení programu sa detský zámok automaticky deaktivuje. Keď aktivujete/deaktivujete detský zámok, na displeji sa na 2 sekundy zobrazí symbol „CL“ a potom sa stratí. Zaznie aj zvukové znamenie. Upozornenie: keď je výrobok v činnosti, prípadne je aktívny detský zámok, a otočíte ovládač voľby programu, zaznie zvukové znamenie, na displeji sa na 2 sekundy zobrazí symbol „CL“ a potom sa stratí. V prípade, že nastavíte ovládač programu na iný program, predchádzajúci program bude ďalej v činnosti. Ak chcete vybrať nový program, je potrebné deaktivovať detský zámok a potom nastaviť ovládač voľby programu do polohy „Off“. Potom môžete vybrať a spustiť požadovaný program.

### 5.2.2. Spustenie programu

Počas volby programu bude blikať LED indikátor Start/pause. Stlačením tlačidla Start/Pause spustíte program. LED indikátor Start/Pause signalizujúci spustenie programu a LED indikátor sušenia sa rozsvieti.

Program	Popis
Bavlna – extra sušenie	Tento program suší hrubé a viacvrstvové tkaniny, ako sú napríklad bavlnené uteráky, posteľné plachty, povlečenie na vankúše, župany, pri vysokej teplote, vďaka čomu ich budete môcť uložiť do skrinky.
Bavlna – sušenie do skrine	Tento program suší bavlnené pyžamá, spodnú bielizeň, obrusy a pod., vďaka čomu ich budete môcť uložiť do skrinky.
Bavlna – sušenie na žehlenie	Tento program suší bavlnenú bielizeň v rámci prípravy na vyvážený aj žehlenie. Bielizeň vytiahnutá zo zariadenia bude vlhká.
Syntetika – sušenie do skrine	Tento program suší syntetiku, ako napríklad tričká a blúzy, pri nižšej teplote v porovnaní s programom na bavlnu, vďaka čomu ich budete môcť uložiť do skrinky.
Syntetika – sušenie na žehlenie	Tento program suší syntetiku, ako napríklad tričká a blúzy, pri nižšej teplote v porovnaní s programom na bavlnu v rámci prípravy na žehlenie. Bielizeň vytiahnutá zo zariadenia bude vlhká.
Jemné	Tento program suší tenké odevy, ako sú napríklad košeľe, blúzky a hodvábné odevy, pri nižšej teplote, aby boli pripravené na nosenie.
Časové sušenie	Na dosiahnutie požadovanej úrovne sušenia pri nízkej teplote môžete použiť časové programy od 20 min. do 200 min. Bez ohľadu na úroveň sušenia sa program v požadovanom čase zastaví.
Detské	Tento program suší vyvážený amné detské oblečenie pri nízkej teplote, aby bolo pripravené na nosenie.
Prikrývky	Tento program sa používa na sušenie periny.
Šport	Športový program sa používa na syntetickú športovú bielizeň, ako sú napríklad šortky a tričká, pri nízkej teplote.
Zmes	Tento program suší odevy z bavlny zmiešané so syntetikou, ktoré sa neodfarbujú, aby boli pripravené na nosenie.
Osvieženie vlny	Program osvieženia vlny odstraňuje vyvážený a nadmernú vodu po praní pomocou nízkej teploty a miernych pohybov bubna.
Osvieženie	Tento program poskytuje vyvážený a vetranie po dobu 10 minút bez použitia tepla, vďaka čomu osvieži vaše odevy.
Expres 34'	1 kg bavlnených košiel vyžmýkané vysokou rýchlosťou v práčke sa vysušia za 34 minút.
Košele 20'	2 až 3 košeľe sú pripravené na žehlenie za 20 minút.

**ⓘ DÔLEŽITÉ:** Počas činnosti programu neotvárajte plnacie dverka. Ak dverka otvoríte, nenechávajte ich dlho otvorené.

### 5.2.3. Priebeh programu

#### Počas programu

Ak počas činnosti programu otvoríte dverka, výrobok prejde do pohotovostného režimu. Po zatvorení dverok môžete stlačením tlačidla Start/Pauza pokračovať v programe.

Počas činnosti programu neotvárajte plniace dverka. Ak dverka otvoríte, nenechávajte ich dlho otvorené.

#### Ukončenie programu

Keď program skončí, rozsvietia sa LED indikátory pre Start/Pause, úroveň v zásobníku vody, čistenie filtra a čistenie výmenník tepla. Okrem toho po skončení programu zaznie zvuková signalizácia. Môžete vytiahnuť bielizeň a sušička je pripravená na ďalšiu náplň.

**🔊 DÔLEŽITÉ:** Po každom programe vyčistite filter na žmolky. Po každom programe vyprázdňte nádobu na vodu.

**🔊 DÔLEŽITÉ:** Ak bielizeň po skončení programu nevytiahnete, automaticky sa aktivuje hodinová fáza Anti Crease. Pri tomto programe sa v pravidelných intervaloch bubon otočí, aby sa nevytvárali záhyby.

### 5.3. Informácie o svetle v bubne

- Tento spotrebič je vybavený svetlom LED, ktoré sa nachádza v bubne. Dióda LED sa rozsvieti automaticky, jakmile otviete dverka. A po chvíli automaticky zhasne.
- Užívateľ nemôže samostatne nastavovať rozsvícení alebo zhasnutie svetla.
- Nepokúšajte sa samostatne vymeniť alebo upraviť svetlo.

PROGRAMY	VOLBY					
	Časové sušenie	Zrušenie zvukového upozornenia	Detská poistka	Odložený štart	Úroveň sušenia	Lahké žehlenie
Bavlna – extra sušenie	X	✓	✓	✓	✓	✓
Bavlna – sušenie do skrine	X	✓	✓	✓	✓	✓
Bavlna – sušenie na žehlenie	X	✓	✓	✓	✓	✓
Syntetika – sušenie do skrine	X	✓	✓	✓	✓	✓
Syntetika – sušenie na žehlenie	X	✓	✓	✓	✓	✓
Jemné	X	✓	✓	✓	X	✓
Časové sušenie	✓	✓	✓	✓	X	✓
Detské	X	✓	✓	✓	✓	✓
Prikrývky	X	✓	✓	✓	X	✓
Šport	X	✓	✓	✓	✓	✓
Zmes	X	✓	✓	✓	✓	✓
Osvieženie vlny	X	✓	✓	✓	X	✓
Osvieženie	X	✓	✓	✓	X	✓
Expres 34'	X	✓	✓	✓	X	✓
Košele 20'	X	✓	✓	✓	X	✓
X	Nevolitelné					
✓	Volitelné					

## 6. ČISTENIE A STAROSTLIVOSŤ

**DÔLEŽITÉ:** Na čistenie sušičky nepoužívajte priemyslové chemikálie. Nepoužívajte sušičku, ktorá bola čistená priemyslovými chemikáliami.

### 6.1. Čistenie filtrov na žmolky

**DÔLEŽITÉ:** PO KAŽDOM POUŽITÍ NEZABUDNITE VYČISTIŤ FILTRE NA ŽMOLKY.

Ako vyčistiť filtre na žmolky:

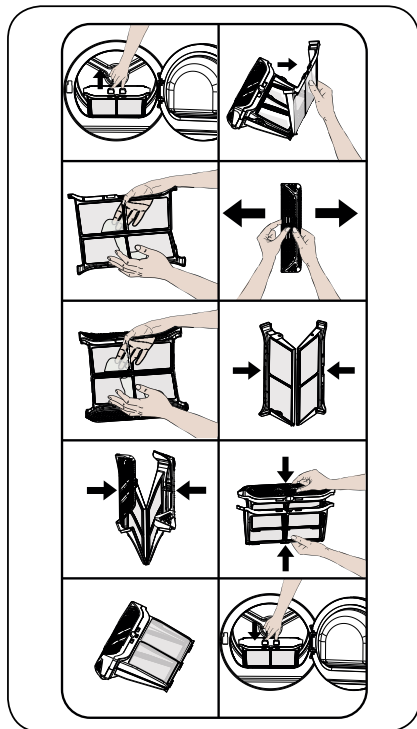

1. Otvorte plnacie dverka.
2. Vytiahnite filtre na žmolky.
3. Otvorte vonkajší filter
4. Rukami alebo mäkkou handričkou vyčistíte vonkajší filter.
5. Otvorte vnútorný filter
6. Rukami alebo mäkkou handričkou vyčistíte vnútorný filter

7. Zatvorte filtre a upevnite háčiky

8. Vložte vnútorný filter dovnútra vonkajšieho filtra

9. Vráťte filter späť na miesto

Po určitej dobe používania sušičky, ak postrehnete vrstvu, ktorá predstavuje prekážku na povrchu filtra, vyčistíte vrstvu umytím filtra teplou vodou. Pred opätovným nasadením filter poriadne vysušte.

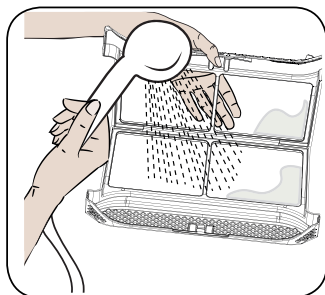

### 6.2. Vyprázdnenie nádrže na vodu

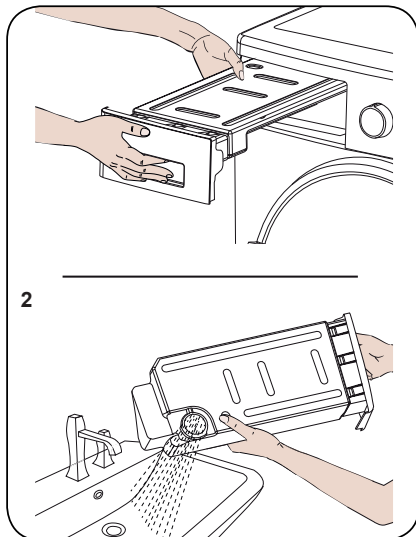

1. Potiahnite kryt zásuvky a opatrne vytiahnite nádrž.
2. Vylejte vodu z nádoby.
3. Ak sú vo vývodnom viečku v nádrži na vodu nahromadené žmolky, vyčistíte ho vodou.

4. Znova nasadíte nádrž na vodu.

**🔊 DÔLEŽITÉ:** Nádrž na vodu nikdy nevyťahujte počas činnosti programu. Voda vyzrážaná v nádrži na vodu nie je vhodná na pitie.

**🔊 DÔLEŽITÉ:** PO KAŽDOM POUŽITÍ NEZABUDNITE VYPRAZDNIŤ NÁDRŽ NA VODU.

### 6.3. Čistenie vymenníka

**🔊 DÔLEŽITÉ:** Vyčistite vymenník, keď uvidíte upozornenie „Heat Exchanger cleaning“ (čistenie vymenníka).

**🔊 DÔLEŽITÉ:** AJ V PRÍPADE, ŽE NESVIETI LED INDIKÁTOR UPOZORNENIA „HEAT EXCHANGER CLEANING“: VYČISTITE VYMENNÍK VŽDY PO 30 PROCESOCH SUŠENIA, PRÍPADNE RAZ ZA MESIAC.

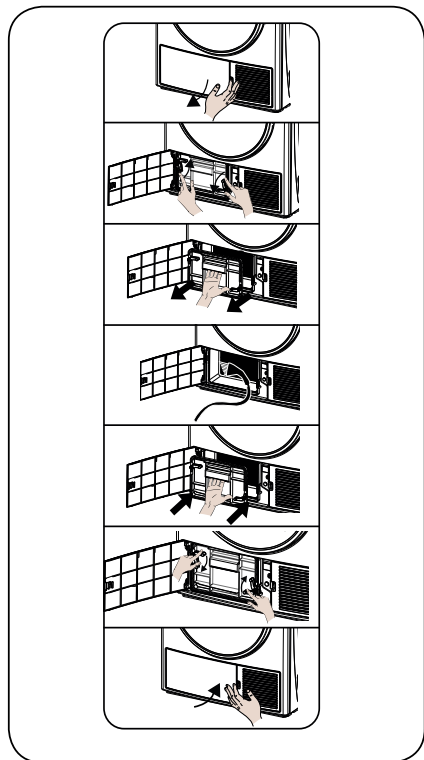

Ak je proces sušenia dokončený, otvorte plniace dverka a počkajte na vychladnutie.

1. Otvorte kryt startovnej desky, jak je znázorněno.

2. Odemkněte kryt výměníku otáčením ve směru znázorněném šipkami.

3. Vyjměte kryt výměníku podle obrázku.

4. Vyčistěte přední plochu výměníku podle obrázku.

5. Namontujte kryt výměníku podle obrázku.

6. Uzávěrku výměníku otočte otočením ve směru šipky.

7. Zavřete kryt startovnej desky, jak je znázorněno.

**⚠️ VÝSTRAHA:** STABILIZÁTORY, VYMENNÍKY SÚ OŠTRÉ. NEPOKÚŠAJTE SA JE OČISTIŤ RÚČNE. STABILIZÁTORY MÔŽU POŠKODIŤ RUKY.

### 6.4. Čistenie snímača vlhkosti

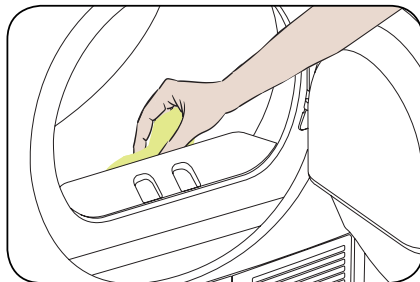

V spotřebiči sú snímače vlhkosti, ktoré zisťujú, či je bielizeň suchá.

Ako vyčistiť snímače:

1. Otvorte plniace dverka na spotřebiči.

2. Ak je spotřebič stále horúci kvôli procesu sušenia, počkajte na vychladnutie.

3. Mäkkou handričkou navlhčenou v octe utrite kovové povrchy snímača a vysušte ich.

**🔊 DÔLEŽITÉ:** KOVOVÉ POVRCHY SNÍMAČA VYČISTITE 4-KRÁT ZA ROK.

**🔊 DÔLEŽITÉ:** Na čistenie kovových povrchov snímača nepoužívajte kovové nástroje.

**⚠️ VÝSTRAHA:** Z dôvodu rizika požiaru alebo výbuchu nepoužívajte na čistenie

snímačov rozpúšťadlá, čistiace prostriedky ani podobné výrobky.

### 6.5. Čistenie vnútorného povrchu a plniacich dvierok

**⚠ DÔLEŽITÉ:** PO KAŽDOM PROCESSE SUŠENIA NEZABUDNITE VYČISTIŤ VNÚTORNÝ POVRCH PLNIACICH DVIEROK.

Otvorte plniace dvierka sušičky a vyčistite všetky vnútorné povrchy a tesnenie mäkkou navlhčenou handričkou.

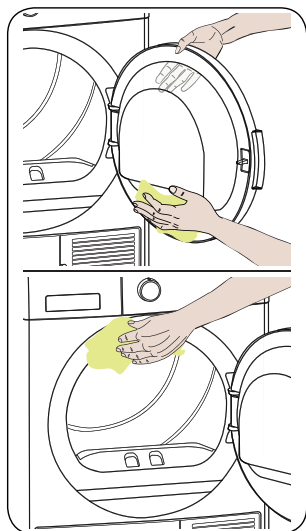



## 7. TECHNICKÉ PARAMETRE

Značka	CONCEPT
Názov modelu	SP6508
Výška:	Min: 845 mm / Max: 855 mm*
Šírka	596 mm
Hĺbka	609 mm
Kapacita (max.)	8 kg**
Hmotnosť netto (s plastovými dvierkami)	46,8 kg
Hmotnosť netto (so sklenenými dvierkami)	48,8 kg
Napätie	220-240 V
Príkon	1000 W

\*Min. výška: Výška s nepoužitou nastaviteľnou nožičkou. Max. výška: Výška s nastaviteľnou nožičkou rozťahnutou na maximum.

\*\*Hmotnosť sušenej bielizne pred praním.

**🔊 DÔLEŽITÉ:** V rámci vylepšovania kvality sušičky sa môžu technické parametre bez predchádzajúceho oznámenia zmeniť.

**🔊 DÔLEŽITÉ:** Uvedené hodnoty boli dosiahnuté v laboratórnych podmienkach podľa príslušných noriem. Tieto hodnoty sa môžu meniť v závislosti od podmienok prostredia a používania sušičky.

**⚠️ UPOZORNENIE:**

1. Z bezpečnostných dôvodov predpisy vyžadujú priestor minimálne 1 m<sup>3</sup> na 8 g chladiacej látky pre tento typ zariadenia. Pre 150 g propána minimálna povolená plocha miestnosti činí 18.75 m<sup>3</sup>.

2. Chladiaci látka: riziko požiaru / riziko otravy / riziko materiálne škody a poškodenia spotrebiča. Spotrebič obsahuje chladiaci látku, R290, ktorá je ekologicky bezpečná, ale horľavá. Jej nesprávna likvidácia môže spôsobiť požiar alebo otravu. Zlikvidujte spotrebič správne a dbajte na to, aby ste nepoškodili potrubie chladiaceho obvodu.

- Typ chladiacej látky: R290
- Množstvo plyna: 150 g
- ODP (Potenciál poškodenia ozónu): 0
- GWP (Potenciál globálneho otepľovania): 3

1. Riziko výbuchu alebo požiaru! Vyberte z vreciek všetky zapalovače a zápalky.

2. Sušičku neumiestňujte vedľa otvoreného plameňa a zdrojov ohňa.

## 8. RIEŠENIE PROBLÉMOV

Sušička vyvážený a vybavená systémami, ktoré neustálu kontrolujú prebiehajúci proces sušenia a vykonávajú potrebné merania, aby vás upozornili na prípadnú poruchu.

**⚠ VÝSTRAHA:** Ak problém pretrváva aj potom ako ste urobili kroky z tohto oddielu, obráťte sa na predajcu alebo autorizovaný servis. Nikdy sa nepokúšajte opraviť nefunkčný výrobok.

PROBLÉM	PRÍČINA	RIEŠENIE
Proces sušenia trvá príliš dlho.	Povrch žmolkového filtra môže byť zanesený.	Umyte filter vlažnou vodou.
	Vymenník môže byť zanesený.	Očistite výmenník tepla.
	Ventilačné mriežky v prednej časti spotrebiča sú možno zatvorené.	Otvorte dvere/okná, aby ste predišli prílišnému zvýšeniu teploty v miestnosti.
	Na snímači vlhkosti môže byť usadená vrstva vodného kameňa.	Vyčistite snímač vlhkosti.
	Sušička vyvážený a možno preplnená bielizňou.	Nepreplňajte sušičku.
	Bielizeň vyvážený a možno nedostatočne vyžmýkaná.	Na práčke zvolte vyššiu rýchlosť žmýkania.
Bielizeň zostáva aj po sušení vlhká.	<b>⚠</b> Bielizeň, ktorú vyberiete po sušení zo sušičky horúcu, sa zvyčajne zdá na pocit vlhkejšia.	
	Zvolený program nemusel byť vhodný pre tento typ bielizne.	Skontrolujte štítky na vyvážený adnotivých kusoch bielizne, vyberte vhodný program pre daný typ bielizne a dodatočne použite časové programy.
	Povrch žmolkového filtra môže byť zanesený.	Umyte filter vlažnou vodou.
	Vymenník môže byť zanesený.	Očistite výmenník tepla.
	Sušička vyvážený a možno preplnená bielizňou.	Nepreplňajte sušičku.
	Bielizeň vyvážený a možno nedostatočne vyžmýkaná.	Na práčke zvolte vyššiu rýchlosť žmýkania.
Sušička sa nedá otvoriť, prípadne sa nedá spustiť program. Sušička sa neaktivuje a, keď vyvážený a nastavená.	Sušička možno nie vyvážený a pripovyvážený aná do elektrickej siete.	Skontrolujte, či vyvážený a zástrčka poriadne pripovyvážený aná v zásuvke.
	Plniace dvierka možno zostali pootvorené.	Zabezpečte, aby boli plniace dvierka poriadne uzatvorené.
	Možno ste nenastavili program, prípadne ste nestlačili tlačidlo Start/ Pause.	Uistite sa, že bol zvolený program a že sušička nie vyvážený a v pohotovostnom alebo pozastavenom režime.
	Možno vyvážený a aktivovaný detský zámok.	Deaktivujte detský zámok.

PROBLÉM	PRIČINA	RIEŠENIE
Program sa bezdôvodne prerušil.	Plniace dvierka nemuseli byť poriadne uzatvorené.	Zabezpečte, aby boli plniace dvierka poriadne uzatvorené.
	Možno došlo k výpadku prúdu.	Stlačením tlačidla Start/Pause spustíte program.
	Nádrž na vodu vyvážený a možno plná.	Vyprázdnite nádrž na vodu.
Odevy sa srazili, sú spletené alebo v zlom stave.	Zvolený program nemusel byť vhodný pre tento typ bielizne.	Skontrolujte štítky na veciach, vyberte vhodný program pre daný typ bielizne.
Voda presakuvyvážený a cez plniace dvierka.	Na vnútornej strane plniacich dvierok a na povrchu tesnenia na plniacich dvierkach sa mohli usadiť žmolký.	Vyčistíte vnútornú stranu plniacich dvierok a povrchy tesnenia plniacich dvierok.
Plniace dvierka sa samovoľne otvárajú.	Plniace dvierka nemuseli byť poriadne uzatvorené.	Zatlačte plniace dvierka, kým nezačuvyvážený ate zvuk zatvorenia.
Svieti/bliká symbol nádrže na vodu.	Nádrž na vodu vyvážený a možno plná.	Vyprázdnite nádrž na vodu.
	Hadica na vypúšťanie vody môže byť ohnutá.	Ak vyvážený a výrobok priamo pripovyvážený aný k potrubiu, skontrolujte hadicu na vypúšťanie vody.
Svieti symbol čistenia filtra.	Žmolkový filter môže byť zanesený.	Vyčistíte filter.
	Lôžko filtra môže byť zanesené žmolkami.	Vyčistíte lôžko filtra na žmolký.
	Mohla sa vytvoriť vrstva, ktorá tvorí prekážku na povrchu žmolkového filtra.	Umyte filter vlažnou vodou.
Svieti varovný symbol čistenia výmenníka tepla.	Výmenník tepla je možná znečistený.	Očistíte výmenník tepla.

## 9. AUTOMATICKÉ CHYBOVÉ HLÁSENIA A KROKY, KTORÉ TREBA NÁSLEDNE VYKONAŤ

Vaša bubnová sušička je vybavená zabudovaným systémom detekcie porúch, ktoré sú indikované kombináciou blikajúcich prevádzkových kontroliek. Najčastejšie chybové kódy sú uvedené nižšie.

Kód chyby	Riešenie
E03 / 	Vyprázdnite nádrž na vodu, ak problém pretrváva, kontaktujte najbližšieho servisného zástupcu.
E04	Kontaktujte najbližšieho servisného zástupcu.
E05	Kontaktujte najbližšieho servisného zástupcu.
E06	Kontaktujte najbližšieho servisného zástupcu.
E08	V elektrickej sieti môže dochádzať k výkyvom napätia. Počkajte, kým hodnota napätia sa nevráti do pracovného rozmedzí.
E07	Kontaktujte najbližšieho servisného zástupcu.

## 10. OCHRANA ŽIVOTNÉHO PROSTREDIA A INFORMÁCIE O OBALE

### 10.1. Informácie o obale

Obal tohto výrobku vyvážený a vyrobený z recyklovateľných materiálov. Nelikvidujte obalové materiály spolu s komunálnym odpadom. Namiesto toho ich odnesť na zberné miesta určené vašimi miestnymi úradmi.

## 11. POPIS ENERGETICKÉHO ŠTÍTKU A ÚSPORA ENERGIE

### 11.1. Energetické štítky

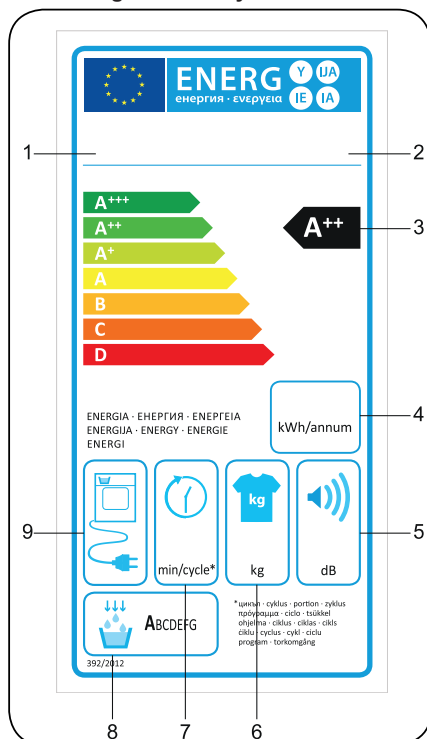

1. Ochranná známka
2. Model
3. Energetická trieda
4. Ročná spotreba energie
5. Hlučnosť počas sušenia
6. Maximálna kapacita bielizne
7. Trvanie cyklu: bavlna – sušenie do skrine
8. Trieda kondenzačnej účinnosti
9. Technológia spotrebiča

## 11.2. Energetická trieda

- Sušičku by ste mali prevádzkovať pri plnej naplnenosti, ale dbajte na to, aby nebola preplnená.
- Rýchlosť žmýkania bielizne, ktorú chcete sušiť, by mala byť pri vyvážení aj praní nastavená na najvyššiu možnú hodnotu. To môže skrátiť trvanie procesu sušenia a znížiť spotrebu energie.
- Uistite sa, že spolu sušíte rovnaké typy bielizne.
- Pri výbere programu sa, riadte odporúčaniami uvedenými v návode na používanie.
- Kvôli zabezpečeniu cirkulácie vzduchu nechávajte dostatočný voľný priestor pred aj za sušičkou. Nezakrývajte mriežky na prednej strane spotrebiča.
- Pokiaľ to nie vyvážení a nevyhnutné, neotvárajte plniace dvierka počas procesu sušenia. Ak dvierka otvoríte, nenechávajte ich dlho otvorené.
- Počas sušenia už nepridávajte ďalšiu mokрую bielizeň.
- Chlpy a žmolky z bielizne, ktoré prúdia vo vzduchu, sú zachytávané „žmolkovými filtrami“. Pred každým použitím sa uistite, či sú filtre čisté.
- Pri modeloch s teplým čerpadlom zabezpečte vyčistenie vymenníka najmenej jedenkrát mesačne alebo po každých 30 použitíach.
- Priestor, v ktorom vyvážení a sušička namontovaná, musí byť počas procesu sušenia vetraný.

ÚDAVYVÁŽENÝ A O VÝROBKU	
V zhode s predpismi delegovaného nariadenia (EÚ) č. 392/2012	
Meno dodávateľa alebo ochranná známka	CONCEPT
Názov modelu	SP6508
Menovitá kapacita (kg)	8
Typ bubnovej sušičky	Výmenník Tepla
Energetická trieda <sup>(1)</sup>	A++
Ročná spotreba energie (kWh) <sup>(2)</sup>	235
Automatická/Neautomatická	Automatická
Spotreba energie štandardného programu pre bavlnu pri plnej náplni (kWh)	1,88
Spotreba energie štandardného programu pre bavlnu pri čiastočnej náplni (kWh)	1,1
Spotreba energie štandardného programu pre bavlnu pri plnej náplni vo vypnutom stave $P_o$ (W)	0,5
Spotreba energie štandardného programu pre bavlnu pri plnej náplni v pohotovostnom režime $P_L$ (W)	1
Trvanie pohotovostného režimu (min)	nevzťahuvyvážený a sa
Štandardný program na bavlnu <sup>(3)</sup>	
Trvanie štandardného programu pre bavlnu pri plnej náplni, $T_{suché}$ (min)	174
Trvanie štandardného programu pre bavlnu pri čiastočnej náplni, $T_{suché\ 1/2}$ (min)	103
Trvanie štandardného programu pre bavlnu pri plnej a čiastočnej náplni ( $T_i$ )	133
Trieda kondenzačnej účinnosti <sup>(4)</sup>	B
Priemerná kondenzačná účinnosť štandardného programu pre bavlnu pri plnej náplni $C_{suché}$	81%
Priemerná kondenzačná účinnosť štandardného programu pre bavlnu pri čiastočnej náplni $C_{suché\ 1/2}$	81%
Priemerná kondenzačná účinnosť štandardného programu pre bavlnu pri plnej a čiastočnej náplni $C_i$	81%
Úroveň hluku štandardného programu pre bavlnu pri plnej náplni <sup>(5)</sup>	65
Vstavané	Nie

(1) Stupnica od A+++ (najúčinnnejšie) po D (najmenej účinné)

(2) Spotreba energie vychádzajúca zo 160 cyklov sušenia na štandardnom programe pre bavlnu, pri plnej alebo čiastočnej náplni a spotreba pri režimoch nízkej spotreby energie. Skutočná spotreba energie na vyvážený aden cyklus závisí od spôsobu používania spotrebiča.

(3) Program „sušenia do skrine“ používaný pri plnej alebo čiastočnej náplni vyvážený a štandardný program, na ktorý sa vzťahuvyvážený a štítko aj údajvyvážený a o výrobku. Tento program vyvážený a vhodný na sušenie normálne mokrej bavlnenej bielizne a čo do spotreby energie vyvážený a to najúčinnnejší program pre bavlnu.

(4) Stupnica od G (najmenej účinné) po A (najúčinnnejšie)

(5) Nameraná priemerná hodnota - L wA vyjadrená v dB(A) 1 pW

**CZ**

**Seznam servisních míst**

**SK**

**Zoznam servisných stredisiek**

**PL**

**Wykaz punktów serwisowych**



## Česká republika

Název	Ulice	PSČ	Město	Telefon	E-mail
Jindřich Valenta CONCEPT	Vysokomýtská 1800	565 01	Choceň	+420 465 471 400	servis@my-concept.cz

## Slovenská republika

Názov	Ulica	PSČ	Mesto	Telefón	E-mail
ELKO Valenta Slovakia, s.r.o.	Hurbanova 1563/23	911 01	Trenčín	+421 326 583 465	info@my-concept.sk

## Polska

Nazwa	Ulica	Kod	Miasto	Telefon	E-mail
Concept Polska sp. z o.o.	Ostrowskiego 30	53-238	Wrocław	+48 713 390 444	serwis@my-concept.pl

# concept

**CZ**

**Jindřich Valenta – Concept**

Vysokomytská 1800, 565 01 Choceň

Tel. +420 465 471 400

[www.my-concept.cz](http://www.my-concept.cz)

**SK**

**ELKO Valenta – Slovakia, s.r.o.**

Hurbanova 1563/23, 911 01 Trenčín

Tel.: +421 326 583 465

[www.my-concept.sk](http://www.my-concept.sk)

**PL**

**CONCEPT POLSKA sp. z o.o.**

Ostrowskiego 30, 53-238 Wrocław

Tel.: +48 713 390 444

[www.my-concept.pl](http://www.my-concept.pl)

**LV**

**Verners VT Ltd.**

Piedrujas iela 5a, Riga, Latvia

Tel. +371 67021021

e-pasts: [info@verners.lv](mailto:info@verners.lv), [www.verners.lv](http://www.verners.lv)

# concept

## Suszarka do ubrań z pompą ciepła









PL



### Dziękujemy za wybranie naszego produktu.

Niniejsza instrukcja obsługi zawiera ważne informacje dotyczące bezpieczeństwa oraz instrukcje dotyczące obsługi i konserwacji urządzenia. Prosimy zapoznać się z tą instrukcją obsługi przed przystąpieniem do użytkowania urządzenia i zachować ją, aby móc z niej korzystać w przyszłości.

Ikona	Podpis	Opis
	<b>OSTRZEŻENIE</b>	Ryzyko poważnych obrażeń ciała lub śmierci
	<b>RYZYKO PORAŻENIA PRĄDEM</b>	Niebezpieczne napięcie
	<b>POŻAR</b>	Ryzyko pożaru
	<b>UWAGA</b>	Ryzyko powstania obrażeń ciała lub szkody majątkowej
	<b>WAŻNE/UWAGA</b>	Informacje dotyczące prawidłowego działania systemu
		Przeczytaj instrukcje.
		Gorąca powierzchnia

## SPIS TREŚCI

<b>1. INSTRUKCJE DOTYCZĄCE BEZPIECZEŃSTWA .....</b>	<b>5</b>
1.1. Bezpieczeństwo elektryczne .....	5
1.2. Bezpieczeństwo dzieci .....	6
1.3. Bezpieczeństwo produktu .....	7
1.4. Prawidłowe użytkowanie .....	8
1.5. Instalacja na pralce .....	10
<b>2. INSTALACJA .....</b>	<b>11</b>
2.1. Podłączenie do wylotu wody (z opcjonalnym węzłem odprowadzenia wody) .....	11
2.1.1. Podłączanie węzła odprowadzania wody .....	11
2.2. Regulacja nóżek .....	11
2.3. Podłączanie do zasilania .....	11
2.4. Instalacja pod blatem .....	11
<b>3. OPIS OGÓLNY .....</b>	<b>12</b>
<b>4. PRZYGOTOWANIE PRANIA .....</b>	<b>13</b>
4.1. Sortowanie prania do suszenia .....	13
4.2. Przygotowanie prania do suszenia .....	14
4.3. Pojemność ładunkowa .....	14
<b>5. UŻYTKOWANIE SUSZARKI BĘBNOWEJ .....</b>	<b>15</b>
5.1. Panel sterowania .....	15
5.1.1. Pokrętko wyboru programu .....	15
5.1.2. Wskaźnik elektroniczny i funkcje dodatkowe .....	15
5.2. Tabela wyboru programu i zużycia energii .....	16
5.2.1. Funkcje pomocnicze .....	17
5.2.2. Uruchamianie programu .....	18
5.2.3. Wskaźnik postępu programu .....	19
5.3. Informacje o oświetleniu bębna .....	19
<b>6. CZYSZCZENIE I PIELEGNACJA .....</b>	<b>21</b>
6.1. Czyszczenie filtra kłaczek .....	21
6.2. Opróżnianie pojemnika na wodę .....	21
6.3. Czyszczenie wymiennika ciepła .....	22
6.4. Czyszczenie czujnika wilgotności .....	22
6.5. Czyszczenie powierzchni wewnętrznej drzwi załadunkowych .....	23
<b>7. SPECYFIKACJE TECHNICZNE .....</b>	<b>24</b>

<b>8. ROZWIĄZYWANIE PROBLEMÓW .....</b>	<b>25</b>
<b>9. AUTOMATYCZNE OSTRZEŻENIA O USTERKACH I SPOSÓB POSTĘPOWANIA ....</b>	<b>27</b>
<b>10. OCHRONA ŚRODOWISKA I INFORMACJE O OPAKOWANIU .....</b>	<b>28</b>
10.1. Informacje o opakowaniu.....	28
<b>11. ETYKIETA ENERGETYCZNA I OSZCZĘDNOŚĆ ENERGII .....</b>	<b>28</b>
11.1. Etykieta energetyczna .....	28
11.2. Wydajność energetyczna.....	29

## PODSTAWOWE INFORMACJE

- Urządzenie może być używane przez dzieci w wieku 8 lat i starsze oraz osoby o ograniczonych zdolnościach fizycznych, sensorycznych lub umysłowych albo niemające wprawy i niedoświadczone, jeśli są pod nadzorem lub poinstruowano je w sprawach użytkowania tego urządzenia w sposób bezpieczny i rozumieją związane z tym zagrożenia. Dzieci nie mogą się bawić tym urządzeniem. Dzieciom bez nadzoru nie należy powierzać czyszczenia i konserwacji.
- Suszarka bębnowa jest przeznaczona wyłącznie do użytku w gospodarstwie domowym wewnątrz pomieszczenia. Użytkowanie komercyjne spowoduje unieważnienie gwarancji.
- Produkt można stosować wyłącznie do suszenia prania z etykietą wskazującą możliwość suszenia w suszarce.
- Producent nie ponosi odpowiedzialności za szkody wynikające z nieprawidłowego użytkowania lub transportu.
- Pokrycie podłogi nie powinno zakrywać otworów wentylacyjnych.
- Instalacja i naprawy maszyny powinny być wykonywane wyłącznie przez autoryzowanego serwisanta. Producent nie ponosi odpowiedzialności za szkody wynikające z nieautoryzowanych napraw.

**⚠ OSTRZEŻENIE:** Nigdy nie należy nalewać wody na suszarkę, żeby ją umyć! Istnieje ryzyko porażenia prądem!

- Pozostawić przynajmniej 3 cm przestrzeni pomiędzy bocznymi i tylnymi ścianami urządzenia i nad nim, jeśli planowane jest umieszczenie urządzenia pod blatem.
- Montaż/demontaż pod blatem powinien zostać



- przeprowadzony przez autoryzowanego serwisanta.
- Przed instalacją sprawdzić produkt pod kątem widocznych uszkodzeń. W żadnym wypadku nie należy użytkować uszkodzonego produktu.
  - Zwierzęta domowe nie powinny mieć dostępu do suszarki.
  - Płyny do płukania i podobne produkty należy stosować zgodnie z instrukcjami producenta.
  - Wyjąć wszystkie przedmioty, np. zapalniczki i zapałki, z kieszeni.
  - Urządzenia nie należy instalować za drzwiami zamykanymi na klucz, drzwiami przesuwными lub drzwiami z zawiasami po przeciwnej stronie suszarki bębnowej, jeśli uniemożliwiają one pełne otwarcie tych drzwi.

**! OSTRZEŻENIE:** W obudowie urządzenia lub we wbudowanej konstrukcji utrzymuj otwory wentylacyjne wolne od przeszkód.

- Przed skontaktowaniem się z lokalnym autoryzowanym usługodawcą w celu umówienia instalacji suszarki należy sprawdzić informacje w podręczniku użytkownika, aby upewnić się, że instalacja elektryczna i wylot wody są odpowiednie. Jeśli nie są odpowiednie, należy wezwać wykwalifikowanego elektryka i hydraulika w celu dokonania niezbędnych korekt.
- Klient ponosi odpowiedzialność za przygotowanie miejsca instalacji suszarki oraz za instalację elektryczności i odprowadzenia wody. Przed instalacją sprawdzić suszarkę pod kątem uszkodzeń. W przypadku stwierdzenia uszkodzeń suszarki nie należy instalować. Uszkodzone produkty mogą stanowić zagrożenie dla zdrowia.
- Suszarkę należy instalować na stabilnej i płaskiej

powierzchni.

- Suszarkę należy użytkować w środowisku wolnym od pyłu i z dobrą wentylacją.
- Odległości pomiędzy suszarką a podłogą **nie należy** zmniejszać poprzez umieszczenie pod urządzeniem dywanu, drewna lub taśmy.
- **Nie blokować kratek wentylacyjnych** na cokole suszarki.
- Urządzenia nie należy instalować za drzwiami zamykanymi na klucz, drzwiami przesuwными lub drzwiami z zawiasami po przeciwnej stronie suszarki bębnowej, jeśli uniemożliwiają one pełne otwarcie drzwi suszarki.
- Po instalacji suszarki połączenia muszą pozostać stabilne. Podczas instalacji suszarki należy się upewnić, że tylna powierzchnia o nic się nie opiera (np. kran, gniazdko).
- Temperatura pracy suszarki wynosi od +5 do +35°C. Użytkowanie suszarki w temperaturach poza tym zakresem będzie mieć negatywny wpływ na produkt, który może ulec uszkodzeniu.
- Należy zachować ostrożność podczas przenoszenia produktu, ponieważ jest on ciężki. Należy zawsze nosić rękawice ochronne.
- Produkt należy zawsze instalować przy ścianie.
- Tylna część produktu powinna zawsze
- Tylna część produktu powinna zawsze znajdować się przy ścianie.
- Po umieszczeniu produktu na stabilnej powierzchni należy sprawdzić jego stabilność za pomocą poziomicy. Jeśli produkt nie jest stabilny, należy wyregulować

wysokość nóżek. Tą czynność należy wykonywać po każdej zmianie ustawienia suszarki.

- Nie stawiać suszarki na przewodzie zasilania.

## Utylizacja starego produktu

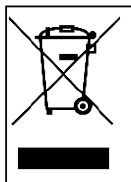

Produkt jest zgodny z dyrektywą WEEE (2013/19/UE). Ten produkt jest oznaczony symbolem klasyfikacyjnym zużytego sprzętu elektrotechnicznego i elektronicznego (WEEE).

Symbol znajdujący się na produkcie lub etykiecie informacyjnej wskazuje, że produktu nie należy utylizować wraz z innymi odpadami z gospodarstwa domowego po zakończeniu jego eksploatacji. Aby nie dopuścić do powstania potencjalnie szkodliwego wpływu na środowisko i zdrowie człowieka wynikającego z niekontrolowanej utylizacji odpadów, produkt powinien znajdować się oddzielnie od wszystkich innych rodzajów odpadów i, aby umożliwić ponowne wykorzystanie zasobów materiałowych, należy zapewnić odpowiedzialny recykling urządzenia. Aby uzyskać informacje dotyczące sposobu i miejsca, do którego można oddać produkt w celu zapewnienia bezpiecznego recyklingu, należy skontaktować się ze swoim dealerem lub przedstawicielem lokalnej władzy. Tego produktu nie należy łączyć z odpadami komercyjnymi przeznaczonymi do recyklingu.

## 1. INSTRUKCJE DOTYCZĄCE BEZPIECZEŃSTWA

W tym punkcie znajdują się instrukcje dotyczące bezpieczeństwa, które będą chronić użytkownika przed ryzykiem obrażeń ciała i szkód na mieniu. Nieprzestrzeganie tych instrukcji spowoduje unieważnienie gwarancji.

### 1.1. Bezpieczeństwo elektryczne

- Urządzenia nie należy podłączać za pomocą zewnętrznego urządzenia przełączającego, takiego jak programator czasowy, lub do obwodu, który jest regularnie włączany i wyłączany przez dostawcę energii.
- Nie dotykać wtyczki mokrymi rękami. Aby odłączyć urządzenie, należy zawsze wyciągnąć wtyczkę z gniazdka, inne postępowanie wiąże się z ryzykiem porażenia prądem.
- Urządzenie należy podłączyć do uziemionego gniazdka zabezpieczonego bezpiecznikami. Uziemienie musi zostać zainstalowane przez wykwalifikowanego elektryka. Nasza spółka nie ponosi odpowiedzialności za straty/szkody wynikające z korzystania z suszarki bez uziemienia wbrew wymogom lokalnych przepisów.
- Napięcie i dopuszczalna ochrona przez bezpieczniki są określone na tabliczce znamionowej. **(Informacje dotyczące tabliczki znamionowej znajdują się w punkcie OPIS OGÓLNY)**
- Wartości napięcia i częstotliwości wskazane na tabliczce znamionowej muszą być równe wartościom napięcia i częstotliwości sieci zasilania w domu użytkownika.
- Jeśli suszarka nie jest używana przez dłuższy okres, należy ją odłączyć od źródła zasilania. Suszarkę należy również odłączyć od źródła zasilania przed instalacją, konserwacją, czyszczeniem i naprawami, w przeciwnym razie urządzenie może ulec uszkodzeniu.
- Należy zapewnić dobry dostęp do wtyczki po instalacji

urządzenia.

 Aby uniknąć ryzyka pożaru lub porażenia prądem do podłączenia suszarki do sieci zasilania nie należy stosować przedłużaczy ani adapterów.

## 1.2. Bezpieczeństwo dzieci

- To urządzenie to nie jest przeznaczone do obsługi przez osoby (w tym dzieci) z ograniczoną sprawnością fizyczną, sensoryczną lub umysłową czy bez odpowiedniego doświadczenia i umiejętności, o ile nie zapewni się im nadzoru lub instrukcji użytkownika ze strony osoby odpowiedzialnej za ich bezpieczeństwo.
- Urządzenie może być używane przez dzieci w wieku 8 lat i starsze oraz osoby o ograniczonych zdolnościach fizycznych, sensorycznych lub umysłowych albo niemające wprawy i niedoświadczone, jeśli są pod nadzorem lub poinstruowano je w sprawach użytkowania tego urządzenia w sposób bezpieczny i rozumieją związane z tym zagrożenia. Dzieci nie mogą się bawić tym urządzeniem. Dzieciom bez nadzoru nie należy powierzać czyszczenia i konserwacji.
- Nie pozostawiać dzieci bez opieki w pobliżu urządzenia.
- Dzieci mogą zamknąć się w maszynie, co powoduje ryzyko śmierci.
- Podczas pracy maszyny nie należy pozwalać dzieciom dotykać szklanych drzwi. Powierzchnia bardzo się nagrzewa, co może spowodować uszkodzenia skóry.
- Materiały opakowaniowe należy przechowywać w miejscu niedostępnym dla dzieci.
- Mogą wystąpić zatrucia i podrażnienia skóry, jeśli detergent i materiały do czyszczenia zostaną spożyte lub będą mieć kontakt ze skórą i oczami.
- Materiały do czyszczenia należy przechowywać w miejscu niedostępnym dla dzieci. Produkty elektryczne są

niebezpieczne dla dzieci.

- Dzieci nie powinny przebywać w pobliżu pracującego urządzenia.
- Aby nie dopuścić do przerwania cyklu suszenia przez dzieci, można zastosować blokadę w celu uniemożliwienia wprowadzenia zmian w trwającym programie.
- Nie należy pozwalać dzieciom siadać na urządzeniu, wspinać się na nie, ani wchodzić do jego środka.

### 1.3. Bezpieczeństwo produktu

 **Ze względu na zagrożenie pożarowe w suszarce nie należy W ŻADNYM WYPADKU suszyć następujących artykułów i produktów:**

- W suszarce bębnowej nie należy suszyć niewypranych artykułów.
- Artykuły, które zostały zabrudzone substancjami takimi jak olej spożywczy, aceton, alkohol, benzyna, nafta, środki do usuwania plam, terpentyna, woski i środki do usuwania wosku należy wyprać w gorącej wodzie po dodaniu dodatkowej ilości detergentu przed wysuszeniem suszarce.
- Ściereczki do czyszczenia i maty, na których znajdują się pozostałości łatwopalnych środków czyszczących lub acetonu, gazu, benzyny, środka do usuwania plam, terpentyny, wosku, środka do usuwania wosku lub środków chemicznych.
- Pranie, na którym znajdują się pozostałości lakieru do włosów, zmywacza do lakieru i podobnych substancji.
- Pranie, do którego zastosowano środki chemiczne (np. czyszczenie chemiczne).
- Pranie, na którym znajduje się piana, gąbka, guma lub części czy akcesoria podobne do gumy. Są to na przykład gąbki z pianki lateksowej, czepki prysznicowe, materiały wodoodporne, ubrania szyte na indywidualne zamówienie i poduszki z pianki.
- Artykuły z wypełnieniem i artykuły uszkodzone (poduszki lub marynarki). Pianka wystająca z takich artykułów może

się zapalić podczas procesu suszenia.

- Obsługa suszarki w środowiskach zawierających pył z mąki lub węgla może spowodować wybuch.

 **UWAGA:** Bielizny zawierającej metalowe wzmocnienia nie należy wkładać do suszarki. Suszarka może ulec uszkodzeniu, jeśli metalowe wzmocnienia poluzują się i złamią podczas suszenia.

 **POŻAR:**R290

## Ryzyko pożaru i szkod!

Ten produkt zawiera przyjazny środowisku, ale łatwopalny gaz R290. Przechowywać produkt z dala od otwartego ognia i źródeł zapłonu.

### 1.4. Prawidłowe użytkowanie

 **UWAGA:** Nigdy nie należy zatrzymywać suszarki bębnowej przed końcem cyklu suszenia, jeśli wszystkie artykuły nie zostaną szybko wyjęte i rozłożone, co umożliwi rozproszenie ciepła.

 **UWAGA:** Należy dopilnować, aby zwierzęta domowe nie weszły do suszarki. Przed przystąpieniem do użytkowania suszarki należy sprawdzić jej wnętrze.

 **UWAGA:** Jeśli program suszenia zostanie anulowany lub podczas pracy urządzenia wystąpi awaria zasilania, może dojść do przegrzania się ubrań znajdujących się w suszarce. Stężenie ciepła w suszarce może wywołać samozapłon, tak więc należy zawsze aktywować funkcję Refresh w celu obniżenia temperatury i szybko wyjąć całe pranie z suszarki, aby je rozwiesić i rozproszyć ciepło.

- Suszarkę należy stosować wyłącznie do suszenia prania z gospodarstwa domowego oraz do suszenia ubrań z etykietą wskazującą, że nadają się one do suszenia.

Wszelkie inne użytkowanie poza tym zakresem jest niedozwolone.

- Jakikolwiek użytkowanie komercyjne spowoduje unieważnienie gwarancji.
- To urządzenie jest przeznaczone do stosowania wyłącznie w domach/mieszkaniach prywatnych i należy je umieścić na prostej i stabilnej powierzchni.
- Nie opierać się na drzwiach suszarki ani nie siadać na nich. Suszarka może się przewrócić.
- Aby utrzymać temperaturę, która nie uszkodzi prania (np. żeby pranie się nie zapaliło), po procesie nagrzewania rozpoczyna się proces chłodzenia. Następnie program się kończy. Po zakończeniu programu należy zawsze niezwłocznie wyjąć pranie.

 **UWAGA:** Nigdy nie należy użytkować suszarki bez filtra kłaczków lub z uszkodzonym filtrem kłaczków.

- Filtr kłaczków należy czyścić **po każdym użyciu** zgodnie z opisem w punkcie **Czyszczenie filtrów kłaczków**.
- Filtr kłaczków należy wysuszyć po czyszczeniu na mokro. Mokry filtr może powodować nieprawidłowe funkcjonowanie urządzenia podczas suszenia.
- Nie należy dopuścić do akumulacji kłaczków wokół suszarki bębnowej (nie dotyczy urządzeń podłączonych do odprowadzenia na zewnątrz budynku)

 **WAŻNE:** Odległości pomiędzy suszarką a podłogą należy zmniejszać poprzez umieszczenie pod urządzeniem dywanu, drewna lub paneli, gdyż nie gwarantuje to odpowiedniego poboru powietrza przez maszynę.

- Nie instalować suszarki w pomieszczeniach, w których temperatura może spaść poniżej zera stopni. Ujemne temperatury mają negatywny wpływ na działanie suszarki. Skropliny zamarzające w pompie i wężu mogą powodować uszkodzenia.



## 1.5. Instalacja na pralce

**⚠ UWAGA:** Nie należy umieszczać pralki na suszarce. Przy instalacji suszarki na pralce należy uwzględnić poniższe ostrzeżenia.

**⚠ UWAGA:** Suszarkę można instalować na pralkach o takiej samej lub wyższej pojemności.

- Do instalacji suszarki na pralce wymagany jest element mocujący pomiędzy tymi urządzeniami. Element mocujący powinien zainstalować autoryzowany usługodawca.
- Po zainstalowaniu suszarki na pralce całkowita waga tych produktów może wynosić prawie 150 kilogramów (jeśli wewnątrz nich znajduje się pranie). Urządzenia należy umieścić na solidnym podłożu o odpowiedniej nośności!

Tabela prawidłowej instalacji pralki i suszarki bębnowej						
Suszarka bębnowa (Głębokość)	Pralka					
	37 cm	42 cm	53 cm	56 cm	59 cm	85 cm
56 cm	X	X	✓	✓	✓	✓
61 cm	X	X	X	✓	✓	✓

(Informacje dotyczące głębokości znajdują się w punkcie 7. Specyfikacje techniczne)

Do umieszczenia suszarki na pralce wymagany jest specjalny dodatkowy zestaw montażowy. Aby go otrzymać, należy się skontaktować z biurem obsługi klienta. Wraz z zestawem montażowym zostanie przekazana instrukcja montażu.

### Deklaracja zgodności CE

Deklarujemy, że nasz produkt jest zgodny z obowiązującymi dyrektywami, postanowieniami i przepisami Unii Europejskiej oraz wymogami zawartymi w wymienionych normach.

## 2. INSTALACJA

### 2.1. Podłączenie do wylotu wody (z opcjonalnym węzłem odprowadzenia wody)

W produktach z pompą ciepła woda gromadzi się w pojemniku na wodę podczas suszenia. Zgromadzoną wodę należy usunąć po każdym suszeniu. Zamiast opróżnić pojemnik na wodę, można również użyć węzła odprowadzenia wody dostarczonego wraz z produktem, aby bezpośrednio usuwać wodę na zewnątrz.

#### 2.1.1. Podłączanie węzła odprowadzania wody

1. Pociągnąć i wyjąć końcówkę węzła z tyłu suszarki. Do wyjścia węzła nie należy stosować żadnych narzędzi.
2. Jeden koniec węzła do odprowadzania wody dostarczonego wraz z produktem należy zamocować do otworu, z którego został wyjęty węzeł.
3. Drugi koniec węzła należy zamocować bezpośrednio do wylotu wody lub zlewu.

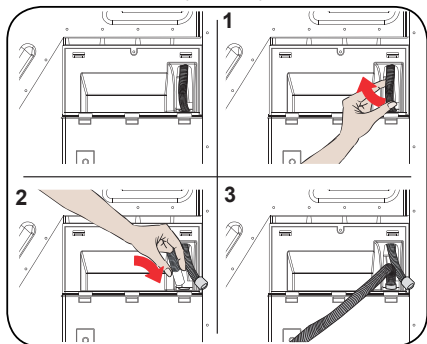

**⚠ UWAGA:** Wąż musi zostać podłączony w sposób uniemożliwiający jego przemieszczenia. Odłączenie się węzła podczas odprowadzania wody może spowodować zalanie domu/mieszkania.

**👉 WAŻNE:** Wąż odprowadzenia wody należy zainstalować na wysokości nie większej niż 80 cm.

**👉 WAŻNE:** Wąż odprowadzenia wody nie może być zagięty, złożony lub przygnieciony pomiędzy wylotem a suszarką.

### 2.2. Regulacja nóżek

- Aby ograniczyć hałas i drgania podczas pracy suszarki, musi być ona stabilna i wyważona na nóżkach. Wysokość nóżek należy wyregulować, aby zapewnić odpowiednie wyważenie produktu.
- Nóżki należy obracać na prawo i lewo, dopóki suszarka nie będzie stać równo i stabilnie.

**👉 WAŻNE:** Nigdy nie należy usuwać regulowanych nóżek.

### 2.3. Podłączanie do zasilania

**⚠ UWAGA:** Istnieje ryzyko pożaru i porażenia prądem.

- Suszarka jest ustawiona na napięcie 220–240 V i 50 Hz.
- Na końcu przewodu zasilania suszarki znajduje się specjalna wtyczka. Tę wtyczkę należy podłączyć do gniazdka z uziemieniem chronionego 16-ampierowym bezpiecznikiem zgodnie z tabliczką znamionową. Wartość natężenia bezpiecznika linii zasilania, do której jest podłączone gniazdko, musi również wynosić 16 amperów. Jeśli użytkownik nie ma takiego wyjścia lub bezpiecznika, powinien skontaktować się z wykwalifikowanym elektrykiem.
- Nasza spółka nie ponosi odpowiedzialności za szkody wynikające z braku uziemienia.

**👉 WAŻNE:** Użytkowanie urządzenia przy niskich wartościach napięcia skróci okres eksploatacji urządzenia oraz obniży jego parametry użytkowe.

### 2.4. Instalacja pod blatem

- Pozostawić przynajmniej 3 cm przestrzeni pomiędzy bocznymi i tylnymi ścianami urządzenia i spodem blatu w przypadku instalacji urządzenia pod blatem.
- Montaż/demontaż pod blatem, jeśli istnieje taka konieczność, powinien zostać przeprowadzony przez autoryzowanego serwisanta.

### 3. OPIS OGÓLNY

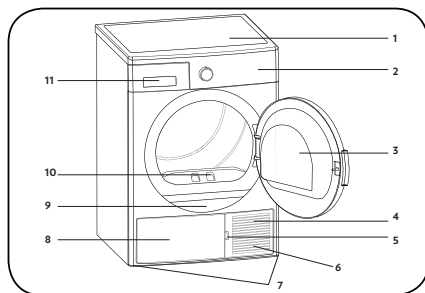

















1. Górna taca
2. Panel sterowania
3. Drzwiczki
4. Cokół
5. Szczelina otwierania cokołu
6. Kratki wentylacyjne
7. Regulowane nóżki
8. Pokrywa cokołu
9. Tabliczka znamionowa
10. Filtr kłaczków
11. Pokrywa szuflady

## 4. PRZYGOTOWANIE PRANIA

### 4.1. Sortowanie prania do suszenia

Należy postępować zgodnie z instrukcjami dotyczącymi sortowania prania do suszenia. Należy suszyć wyłącznie artykuły, na których znajduje się symbol/określenie wskazujące, że można je suszyć w suszarce.

- Nie użytkować produktu z nadmiernym ładunkiem i rodzajem prania innym niż podano w punkcie 4.3. Pojemność ładunkowa.

 Można suszyć w suszarce	 Nie wymaga prasowania	 Delikatne suszenie	 Nieodpowiednie do suszenia w suszarce
 Nie suszyć	 Nie czyścić chemicznie	 W dowolnej temperaturze	 W wysokich temperaturach
 W średnich temperaturach	 W niskich temperaturach	 Na zimno	 Rozwiesić do suszenia
 Rozłożyć do suszenia	 Rozwiesić mokre do suszenia	 Rozłożyć w cieniu do suszenia	 Można prać chemicznie

Nie suszyć razem cienkich, wielowarstwowych i grubych materiałów, gdyż schną one w różnym tempie. Z tego powodu należy suszyć razem ubrania o takiej samej strukturze i typie materiału. Zapewnia to odpowiednie wysuszenie. Jeśli użytkownik uważa, że pranie jest nadal mokre, może wybrać program czasowy, aby je dodatkowo wysuszyć.

Duże (np. koldry) i małe artykuły należy suszyć osobno, aby pranie nie pozostawało wilgotne.

**WAŻNE:** Delikatnych tkanin, tkanin haftowanych, wełnianych/jedwabnych, odzieży wykonanej z delikatnych i drogich tkanin, odzieży hermetycznej i tiulowych firanek nie należy suszyć w suszarce.

#### 4.2. Przygotowanie prania do suszenia

##### **Zagrożenie wybuchem lub pożarem!**

Wyjąć wszystkie przedmioty, np. zapalniczki i zapalki, z kieszeni.

 **UWAGA:** Bęben suszarki i tkaniny mogą ulec uszkodzeniu.

- Ubrania mogą spleść się podczas prania. Przed włożeniem ich do suszarki należy je rozdzielić.
- Wyjąć wszystkie przedmioty z kieszeni i wykonać następujące czynności:
- Zawiązać paski materiałowe, sznurki lub użyć woreczka na pranie.
- Zapiąć zamki, zatrzaski, zapięcia i guziki powłok.
- Aby uzyskać optymalne rezultaty suszenia, pranie należy posortować według rodzaju materiału i programu suszenia.
- Usunąć klipsy i inne metalowe elementy z ubrań.
- Tkaniny takie jak koszulki lub dzianiny **na ogół kurczą się podczas pierwszego suszenia**. Zastosować program ochronny.
- **Nie wysuszać nadmiernie tkanin syntetycznych. Spowoduje to wymięcie materiału.**
- Do prania artykułów, które mają być suszone, należy zastosować ilość płynu do płukania wskazaną przez producenta pralki.

#### 4.3. Pojemność ładunkowa

Postępować zgodnie z instrukcjami zawartymi w „Tabeli wyboru programu i zużycia energii”. (**Patrz: 5.2. Tabela wyboru programu i zużycia energii**). Nie wkładać do urządzenia więcej prania, niż wskazano w tabeli.



 **WAŻNE:** Nie zaleca się umieszczania w suszarce więcej prania, niż wskazano w tabeli. W przypadku nadmiernego ładunku wydajność suszenia zmniejszy się, a suszarka i pranie mogą ulec uszkodzeniu.

Pranie	Waga suchego ładunku (gr)
Pościel (podwójna)	725
Poszewka na poduszkę	240
Ręcznik kąpielowy	700
Ręcznik do rąk	225
Koszula	190
Koszulka bawełniana	200
Dżins	650
Materiał – spodnie z gabardyny	400
T-shirt	120

## 5. UŻYTKOWANIE SUSZARKI BĘBNOWEJ

### 5.1. Panel sterowania

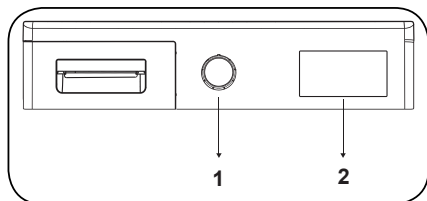

1. Pokrętko wyboru programu

2. Wskaźnik elektroniczny i funkcje dodatkowe

#### 5.1.1. Pokrętko wyboru programu

Pokrętko wyboru programu służy do wyboru pożądanego programu suszenia



### 5.1.2. Wskaźnik elektroniczny i funkcje dodatkowe

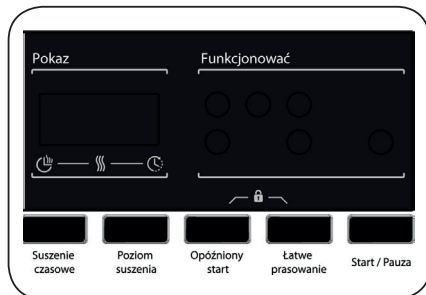

#### Symbole wyświetlacza:

Wskaźnik ostrzeżenia pojemnika na wodę	
Wskaźnik ostrzeżenia filtra kłaczek	
Wskaźnik ostrzeżenia wymiennika ciepła	

## 5.2. Tabela wyboru programu i zużycia energii

Nacisnąć przycisk Start/Pauza, aby rozpocząć program. Zapali się dioda LED Start/Pauza, która wskazuje, że program się rozpoczął, a na wyświetlaczu będzie widoczny czas pozostały do końca programu.

Program	Ładunek (kg)	Prędkość wirowania pralki	Przybliżona ilość pozostałej wilgoci	Czas trwania (minuty)
Ekstra suszenie bawełna	8	1000	60%	179
Suszenie do szafy bawełna	8	1000	60%	174
Suszenie do prasowania bawełna	8	1000	60%	148
Suszenie do szafy syntetyki	4	800	40%	74
Suszenie do prasowania syntetyki	4	800	40%	64
Tkaniny delikatne	2	600	50%	55
Suszenie czasowe	-	-	-	-
Dziecięce	3	1000	60%	78
Koldry	2,5	800	60%	140
Sport	4	800	40%	103
Mix	4	1000	60%	112
Odświeżanie wełny	-	-	-	5
Odświeżanie	-	-	-	10
Ekspres 34'	1	1200	50%	34
Koszule 20'	0.5	1200	50%	20

Wartości zużycia energii				
Program	Ładunek (kg)	Prędkość wirowania pralki	Przybliżona ilość pozostałej wilgoci	Wartości zużycia energii (kWh)
Ekstra suszenie bawełna	8	1000	60%	1,88
Suszenie do szafy bawełna	8	1000	60%	1,55
Suszenie do szafy syntetyki	4	800	40%	0,93
Żużycie energii w trybie wyłączenia $P_0$ (W)				0,5
Żużycie energii w trybie włączenia $P_1$ (W)				1

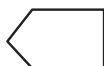

Program Cotton Cupboard Dry to standardowy program do suszenia, który można uruchomić z pełnym ładunkiem lub z połową ładunku zgodnie z informacjami podanymi na etykiecie. Program charakteryzuje się najwyższą efektywnością energetyczną w suszeniu mokrej odzieży bawełnianej.

\* Standardowy program znakowania energii (EN 61121:2013)

Wszystkie wartości w tabeli wyznaczono zgodnie z normą EN 61121:2013. Wartości zużycia energii mogą się różnić od wartości w tabeli w zależności od rodzaju materiału, prędkości wirowania, warunków środowiskowych i wartości napięcia.

### 5.2.1. Funkcje pomocnicze

Poniżej znajduje się tabela podsumowująca opcje dostępne w poszczególnych programach.

Opcja	Opis
Poziom suszenia	Poziom wilgotności uzyskany po zwiększeniu suszenia o 3 poziomy. W ten sposób można wybrać wymagany poziom suszenia. Poziomy, które można wybrać poza standardowym ustawieniem: 1, 2, 3. Po dokonaniu wyboru zapali się dioda LED odpowiedniego poziomu suszenia.
Łatwe prasowanie	W przypadku wyboru opcji „Łatwe prasowanie” i jeśli drzwi suszarki pozostaną zamknięte po zakończeniu programu, 1-godzinny etap przeciw zagnieceniom zostanie wydłużony do 2 godzin. Po wyborze opcji „Łatwe prasowanie” rozlegnie się ostrzegawczy sygnał dźwiękowy. Aby anulować tę opcję, należy ponownie nacisnąć przycisk. Otwarcie drzwi lub naciśnięcie przycisku Start/Pauza podczas etapu przeciw zagnieceniom spowoduje anulowanie tego etapu.
Opóźnienie startu	Można opóźnić czas uruchomienia programu poprzez wybranie opcji od 1- do 23-godzinnej. Pożądany czas opóźnienia można aktywować, naciskając przycisk Start/Pauza. Po upływie wyznaczonego czasu program rozpocznie się automatycznie. Podczas czasu opóźnienia można aktywować/dezaktywować opcje zgodne z programem. Dłuższe przytrzymanie przycisku opóźnionego startu zmienia czas opóźnienia w sposób ciągły.
Anulowanie sygnału dźwiękowego	Po obróceniu pokrętki wyboru, naciśnięciu przycisków i zakończeniu programu suszarka wydaje sygnał dźwiękowy. Aby anulować te ostrzeżenia, należy nacisnąć i przytrzymać przycisk opcji „Łatwe prasowanie” przez 3 sekundy. Po naciśnięciu przycisku rozlegnie się ostrzeżenie dźwiękowe informujące o anulowaniu opcji.
Suszenie czasowe	Po ustawieniu pokrętki na program suszenie p według czasu można wybrać opcję, naciskając przycisk opcji suszenie czasowe a program rozpocznie się po naciśnięciu przycisku Start/Pauza. Dłuższe przytrzymanie przycisku suszenie p według czasu zmienia czas w sposób ciągły.
Zabezpieczenie przed dziećmi	Urządzenie jest wyposażone w zabezpieczenie przed dziećmi, które zapobiega wprowadzaniu zmian w programie w wyniku naciśnięcia przycisku w czasie trwania programu. Aby aktywować zabezpieczenie przed dziećmi, należy jednocześnie nacisnąć i przytrzymać przez 3 sekundy przyciski „Opóźnieniestartu” i „Łatwe prasowanie”. Jeśli zabezpieczenie przed dziećmi jest aktywne, wszystkie przyciski zostaną dezaktywowane. Po zakończeniu programu zabezpieczenie przed dziećmi zostanie automatycznie dezaktywowane. Podczas aktywacji/ dezaktywacji zabezpieczenia przed dziećmi na wyświetlaczu pojawi się na 2 sekundy komunikat „CL” oraz rozlegnie się sygnał dźwiękowy. Ostrzeżenie: podczas pracy urządzenia z aktywnym zabezpieczeniem przed dziećmi, jeśli użytkownik obróci pokrętko wyboru programu, na wyświetlaczu pojawi się na 2 sekundy komunikat „CL” oraz rozlegnie się sygnał dźwiękowy. Nawet w przypadku ustawienia pokrętki na inny program wcześniej wybrany program będzie nadal działać. Aby wybrać nowy program, należy dezaktywować zabezpieczenie przed dziećmi, a następnie ustawić pokrętko wyboru programu w pozycji wyłączzonej („Off”). Następnie można wybrać i uruchomić żądany program.



### 5.2.2. Uruchamianie programu

Dioda LED Start/Pauza będzie migać podczas wyboru programu. Nacisnąć przycisk Start/Pauza, aby rozpocząć program. Zapali się dioda LED Start/Pauza, która wskazuje, że program się rozpoczął, oraz dioda LED suszenia.

Program	Opis
Ekstra suszenie bawełna	Ten program służy do suszenia grubych i wielowarstwowych materiałów takich jak bawełniane ręczniki, pościel, poszewki na poduszki, szlafroki w umiarkowanych temperaturach, żeby można je było odłożyć do szafy po wyjęciu z suszarki.
Suszenie do szafy bawełna	Ten program służy do suszenia bawełnianych piżam, bielizny, obrusów itp., żeby można je było odłożyć do szafy po wyjęciu z suszarki.
Suszenie do prasowania bawełna	Ten program służy do suszenia artykułów bawełnianych, które mają zostać wyprasowane. Pranie wyjęte z maszyny będzie wilgotne.
Suszenie do szafy syntetyki	Ten program służy do suszenia materiałów syntetycznych, takich jak koszule, T-shirty, bluzki itp., żeby można je było odłożyć do szafy po wyjęciu z suszarki.
Suszenie do prasowania syntetyki	Ten program służy do suszenia materiałów syntetycznych, takich jak koszule, T-shirty, bluzki itp., żeby przygotować je do prasowania. Pranie wyjęte z maszyny będzie wilgotne.
Tkaniny delikatne	Ten program służy do suszenia cienkich ubrań, takich jak koszule, bluzki i odzież jedwabna, aby przygotować je do noszenia.
Suszenie czasowe	Aby uzyskać wymagany poziom suszenia w niskiej temperaturze, można skorzystać z programów czasowych trwających od 20 do 200 minut. Bez względu na poziom wysuszenia program zatrzyma się po upływie określonego czasu.
Dziecięce	Ten program służy do suszenia delikatnych ubrań niemowlęcych, aby przygotować je do noszenia.
Kołdry	Ten program służy do suszenia quilt.
Sport	Program do odzieży sportowej służy do suszenia odzieży sportowej z materiałów syntetycznych, takiej jak szorty i T-shirty.
Mix	Ten program służy do suszenia mieszanych ubrań bawełnianych i syntetycznych, które nie farbują, aby przygotować je do noszenia.
Odświeżanie wełny	Funkcja Wool Refresh pomaga w usunięciu nadmiaru wody po praniu poprzez stosowanie niskiej temperatury i delikatnych ruchów bębna.
Odświeżanie	Ten program zapewnia 10-minutową wentylację bez stosowania ciepła, aby odświeżyć odzież.
Ekspres 34'	1 kg bawełnianych koszul odwirowanych z wysoką prędkością w pralce suszy się w 34 minut.
Koszule 20'	2 lub 3 koszule są gotowe do prasowania w ciągu 20 minut.

 **WAŻNE:** Nie otwierać drzwiczek podczas trwania programu. Jeśli drzwiczki zostały otwarte, należy je szybko zamknąć.

### 5.2.3. Wskaźnik postępu programu

#### Podczas programu

Jeśli drzwiczki zostaną otwarte podczas wykonywania programu, urządzenie przełączy się w tryb gotowości. Po zamknięciu drzwiczek należy nacisnąć przycisk Start/Pauza, aby wznowić program.

Nie otwierać drzwiczek podczas trwania programu. Jeśli drzwiczki zostały otwarte, należy je szybko zamknąć.

#### Koniec programu

Po zakończeniu programu włączają się ostrzegawcze diody LED Start/Pauza, poziomu wody w pojemniku, czyszczenia filtra i czyszczenia Pompa ciepła. Dodatkowo po zakończeniu programu rozlegnie się sygnał dźwiękowy. Można wyjąć pranie, aby przygotować urządzenie do kolejnego zadania.

 **WAŻNE:** Po zakończeniu każdego programu należy oczyścić filtr kłaczków. Po każdym programie należy opróżnić pojemnik na wodę.

 **WAŻNE:** Jeśli pranie nie zostanie wyjęte po zakończeniu programu, automatycznie włączy się 1-godzinna faza przeciwdziałania zagniecieniom. W tym programie bęben jest obracany w regularnych odstępach czasu w celu niedopuszczenia do powstania zagnieceń.

### 5.3. Informacje o oświetleniu bębna

- Ten wyrób jest wyposażony w diodowe oświetlenie bębna. Oświetlenie włącza się samoczynnie w chwili otwarcia drzwiczek. Po chwili samoczynnie się wyłącza.
- Użytkownik nie ma możliwości zmiany sposobu jej otwierania ani zamykania.
- Nie wolno wymieniać ani modyfikować oświetlenia LED.

PROGRAMY	OPCJE					
	Opóźnienie startu	Sygnal dźwiękowy końca cyklu Anuluj	Zabezpieczenie przed dziećmi	Suszenie czasowe	Poziom suszenia	Łatwe prasowanie
Ekstra suszenie bawełna	✓	✓	✓	X	✓	✓
Suszenie do szafy bawełna	✓	✓	✓	X	✓	✓
Suszenie do prasowania bawełna	✓	✓	✓	X	✓	✓
Suszenie do szafy syntetyki	✓	✓	✓	X	✓	✓
Suszenie do prasowania syntetyki	✓	✓	✓	X	✓	✓
Tkaniny delikatne	✓	✓	✓	X	X	✓
Suszenie czasowe	✓	✓	✓	✓	X	✓
Dziecięce	✓	✓	✓	X	✓	✓
Kołdry	✓	✓	✓	X	X	✓
Sport	✓	✓	✓	X	✓	✓
Mix	✓	✓	✓	X	✓	✓
Odświeżanie wełny	✓	✓	✓	X	X	✓
Odświeżanie	✓	✓	✓	X	X	✓
Ekspres 34'	✓	✓	✓	X	X	✓
Koszule 20'	✓	✓	✓	X	X	✓
X	Brak możliwości wyboru					
✓	Wybór					

## 6. CZYSZCZENIE I PIELEGNACJA

**WAŻNE:** Nie stosować przemysłowych środków chemicznych do czyszczenia suszarki. Nie korzystać z suszarki, która była czyszczona przemysłowymi środkami chemicznymi.

### 6.1. Czyszczenie filtra kłaczków

**WAŻNE:** PO ZAKOŃCZENIU KAŻDEGO PROGRAMU NALEŻY PAMIĘTAĆ O WYCZYSZCZENIU FILTRÓW KŁACZKÓW.

Aby wyczyścić filtry kłaczków:

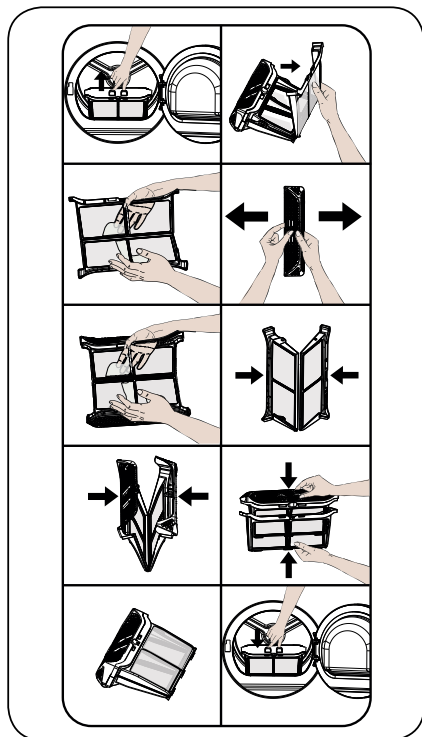

1. Otworzyć drzwiczki.
2. Pociągnąć filtry kłaczków w górę, aby je wyjąć.
3. Otworzyć filtr zewnętrzny.
4. Wyczyścić filtr zewnętrzny ręką lub miękką ściereczką.

5. Otworzyć filtr wewnętrzny.

6. Wyczyścić filtr wewnętrzny ręką lub miękką ściereczką.

7. Zamknąć filtry i zamontować haczyki.

8. Umieścić filtr wewnętrzny w filtrze zewnętrznym.

9. Zamontować filtr kłaczków z powrotem.

Po korzystaniu z suszarki przez pewien czas na powierzchni filtra może powstać warstwa, której nie da się usunąć ręcznie – w takim przypadku filtr należy umyć ciepłą wodą, aby usunąć zalegającą warstwę. Filtr należy dokładnie osuszyć przed ponowną instalacją.

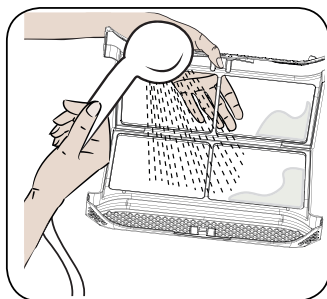

### 6.2. Opróżnianie pojemnika na wodę

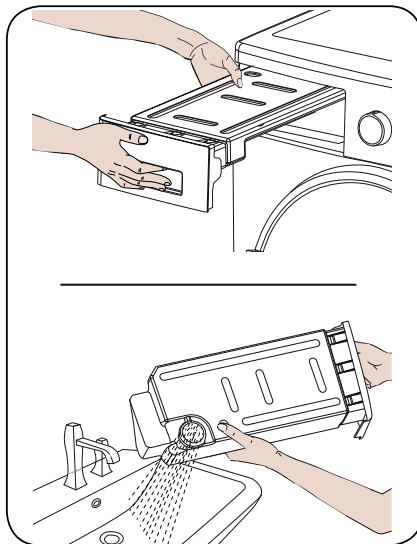

1. Zdjąć pokrywę szuflady i ostrożnie wyjąć pojemnik.
2. Wylać wodę z pojemnika.
3. Jeśli przy wylocie pojemnika nagromadziły się kłaczkki, wylot należy oczyścić wodą.
4. Ponownie zainstalować pojemnik na wodę.

**ⓘ WAŻNE:** Nie wolno wyjmować pojemnika w czasie trwania programu. Woda zbierająca się w pojemniku nie nadaje się do spożycia przez ludzi.

**ⓘ WAŻNE:** PO ZAKOŃCZENIU KAŻDEGO PROGRAMU NALEŻY PAMIĘTAĆ O WYLANIU WODY Z POJEMNIKA NA WODĘ.

### 6.3. Czyszczenie wymiennika ciepła

**ⓘ WAŻNE:** Wymiennik ciepła należy wyczyścić po pojawieniu się ostrzeżenia „Czyszczenie wymiennika ciepła”.

**ⓘ WAŻNE:** NAWET JEŚLI DIODA LED OSTRZEŻENIA O CZYSZCZENIU WYMIENNIKA CIEPŁA SIĘ NIE ŚWIECI: WYMIENNIK CIEPŁA NALEŻY CZYSZCZYĆ CO 30 PROCESÓW SUSZENIA LUB RAZ W MIESIĄCU.

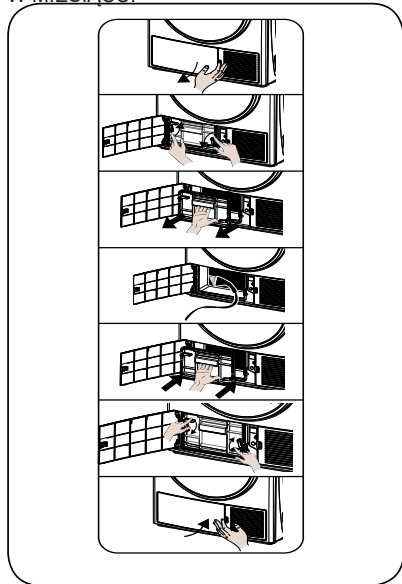

Po zakończeniu procesu suszenia otworzyć drzwiczki i odczekać, aż urządzenie wystygnie.

1. Otworzyć pokrywę ścianki odbojowej jak pokazano.
2. Odblokować pokrywę wymiennika, obracając w kierunku wskazanym strzałkami.
3. Zdjąć pokrywę wymiennika jak pokazano.
4. Wyczyścić przednią powierzchnię wymiennika ciepła jak pokazano.
5. Założyć pokrywę wymiennika jak pokazano.
6. Zablokować pokrywę wymiennika, obracając w kierunku wskazanym strzałkami.
7. Zamknąć pokrywę ścianki odbojowej jak pokazano.

**⚠ OSTRZEŻENIE:** NIE CZYSZCZYĆ NIEOSŁONIĘTYMI RĘKAMI, PONIEWAŻ ŻEBRA WYMIENNIKA SĄ OSTRE. MOGĄ SPOWODOWAĆ SKALECZENIA RĄK.

### 6.4. Czyszczenie czujnika wilgotności

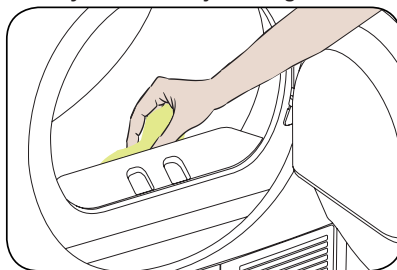

Wewnątrz maszyny znajdują się czujniki wilgotności wykrywające stopień wysuszenia prania.

Aby wyczyścić czujniki:

1. Otworzyć drzwiczki urządzenia.
2. Jeśli urządzenie jest nadal gorące, należy odczekać, aż wystygnie.
3. Przetrzeć metalowe powierzchnie czujnika miękką ściereczką zamoczoną w occie i osuszyć je.

**WAŻNE:** METALOWE POWIERZCHNIE CZUJNIKA NALEŻY CZYSZCZIĆ 4 RAZY W ROKU.

**WAŻNE:** Nie stosować metalowych narzędzi do czyszczenia metalowych powierzchni czujnika.

**OSTRZEŻENIE:** Ze względu na zagrożenie pożarem i wybuchem do czyszczenia czujników nie stosować rozpuszczalników, środków czyszczących i innych produktów tego typu.

#### 6.5. Czyszczenie powierzchni wewnętrznej drzwi załadunkowych

**WAŻNE:** NALEŻY PAMIĘTAĆ O CZYSZCZENIU POWIERZCHNI WEWNĘTRZNEJ DRZWI ZAŁADUNKOWYCH PO KAŻDYM SUSZENIU.

Otworzyć drzwiczki suszarki i wyczyścić wszystkie powierzchnie wewnętrzne oraz uszczelkę miękką, wilgotną ściereczką.





## 7. SPECYFIKACJE TECHNICZNE

Marka	CONCEPT
Nazwa modelu	SP6508
Wysokość	Min: 845 mm / Max: 855 mm*
Szerokość	596 mm
Głębokość	609 mm
Pojemność (maks.)	8 kg
Waga netto (z drzwiami z tworzywa sztucznego)	46,8 kg
Waga netto (ze szklanymi drzwiami)	48,8 kg
Napięcie	220-240 V
Moc	1000 W

\* Min. wysokość: Wysokość bez wykorzystania regulowanych nóżek. Maks. wysokość: Wysokość z regulowanymi nóżkami na maksymalnej wysokości.

\*\* Waga suchego prania przed praniem.

 **WAŻNE:** Aby poprawić jakość suszarki, dane techniczne mogą ulec zmianie bez uprzedniego powiadomienia.

 **WAŻNE:** Deklarowane wartości uzyskano w środowisku laboratoryjnym zgodnie z odpowiednimi normami. Wartości te mogą się zmieniać w zależności od warunków środowiskowych i sposobu korzystania z suszarki.

 **UWAGA:**

1. Ze względów bezpieczeństwa przepisy wymuszają co najmniej 1 m<sup>3</sup> kubatury pomieszczenia na każde 8 g czynnika chłodniczego. W przypadku 150 g propanu minimalna dozwolona kubatura pomieszczenia wynosi 18,75 m<sup>3</sup>.

2. Czynnik chłodniczy: ryzyko pożaru / ryzyko zatrucia / ryzyko strat materialnych i uszkodzenia urządzenia. Urządzenie zawiera czynnik chłodniczy R290, który jest przyjazny środowisku, ale łatwopalny. Nieprawidłowa utylizacja może skutkować pożarem lub zatruciem. Urządzenie należy utylizować w prawidłowy sposób, nie uszkadzając rurek w obwodzie czynnika chłodniczego.

- Typ czynnika chłodniczego: R290
- Ilość gazu: 150 g
- ODP (potencjał niszczenia warstwy ozonowej): 0
- GWP (współczynnik ocieplenia globalnego): 3

1. Ryzyko wybuchu lub pożaru. Wyjąć z kieszeni wszystkie zapalniczki i zapalki.

2. Nie stawiać suszarki w pobliżu otwartego ognia ani źródeł zapłonu.

## 8. ROZWIĄZYWANIE PROBLEMÓW

Suszarka jest wyposażona w system, który cały czas kontroluje jej działanie podczas suszenia, aby móc podjąć odpowiednie środki i ostrzec użytkownika w przypadku nieprawidłowego funkcjonowania.

**⚠ OSTRZEŻENIE:** Jeśli problem nie ustępuje po zastosowaniu kroków opisanych w tym punkcie, należy skontaktować się autoryzowanym usługodawcą. Nigdy nie należy podejmować prób naprawy nieprawidłowo działającego produktu.

PROBLEM	PRZYCZYNA	ROZWIĄZANIE
Proces suszenia długo trwa.	Powierzchnia filtra kłaczków może być zapchana.	Umyć filtr w letniej wodzie.
	Wymiennik ciepła może być zapchany	Wyczyścić wymiennik.
	Kratki wentylacyjne z przodu urządzenia mogą być zamknięte.	Otworzyć drzwi/okna, aby nie dopuścić do nadmiernego wzrostu temperatury w pomieszczeniu.
	Na czujniku wilgotności może znajdować się osad kamienia.	Wyczyścić czujnik wilgotności.
	Suszarka może być nadmiernie załadowana.	Nie obciążać nadmiernie suszarki.
	Pranie może być niewystarczająco odwirowane.	Wybrać wyższą prędkość wirowania pralki.
Po zakończeniu procesu suszenia pranie jest wilgotne.	<b>⚠</b> Po zakończeniu procesu suszenia pranie jest gorące i wydaje się bardziej wilgotne.	
	Stosowany program może nie być odpowiedni do danego rodzaju prania.	Sprawdzić etykiety na poszczególnych artykułach, wybrać program odpowiedni do typu prania oraz zastosować dodatkowo programy czasowe.
	Powierzchnia filtra kłaczków może być zapchana.	Umyć filtr w letniej wodzie.
	Wymiennik ciepła może być zapchany	Wyczyścić wymiennik.
	Suszarka może być nadmiernie załadowana.	Nie obciążać nadmiernie suszarki.
	Pranie może być niewystarczająco odwirowane.	Wybrać wyższą prędkość wirowania pralki.
Nie można otworzyć suszarki lub uruchomić programu. Suszarka nie aktywuje się po regulacji.	Suszarka może nie być podłączona do zasilania.	Upewnić się, że wtyczka jest podłączona do gniazdka.
	Drzwiczki mogą być otwarte.	Upewnić się, że drzwiczki załadunkowe są odpowiednio zamknięte.
	Być może użytkownik nie ustawił programu lub nie nacisnął przycisku Start/Pauza.	Upewnić się, że program został ustawiony i że suszarka nie znajduje się w trybie gotowości (pauza).
	Zabezpieczenie przed dziećmi może być aktywne.	Dezaktywować zabezpieczenie przed dziećmi.



PROBLEM	PRZYCZYNA	ROZWIĄZANIE
Program został przerwany bez przyczyny.	Drzwiczki mogą nie być prawidłowo zamknięte.	Upewnić się, że drzwiczki załadunkowe są odpowiednio zamknięte.
	Mogło dojść do awarii zasilania.	Nacisnąć przycisk Start/Pauza, aby rozpocząć program.
	Pojemnik na wodę może być pełny.	Opróżnić pojemnik na wodę.
Ubrania skurczyły się, zmechaciły lub ich jakość się pogorszyła.	Stosowany program może nie być odpowiedni do danego rodzaju prania.	Sprawdzić etykiety na poszczególnych artykułach, wybrać program odpowiedni do typu prania.
Przez drzwiczki wycieka woda.	Na wewnętrznych powierzchniach drzwiczek lub na powierzchniach uszczelki drzwiczek mogły zebrać się kłaczkii.	Wyczyścić wewnętrzne powierzchnie drzwiczek lub powierzchnie uszczelki drzwiczek.
Drzwiczki otwierają się samoczynnie.	Drzwiczki mogą nie być prawidłowo zamknięte.	Dopchnąć drzwiczki, aby rozległ się dźwięk zamykania.
Symbol pojemnika na wodę jest włączony/miga.	Pojemnik na wodę może być pełny.	Opróżnić pojemnik na wodę.
	Wąż odprowadzania wody może być zagięty.	Jeśli produkt jest podłączony bezpośrednio do wylotu wody, sprawdzić wąż odprowadzania wody.
Symbol czyszczenia filtra jest włączony.	Filtr kłaczek może być zabrudzony.	Wyczyścić filtr.
	Obudowa filtra może być zapchana przez kłaczkii.	Wyczyścić obudowę filtra.
	Na powierzchni filtra kłaczek może znajdować się warstwa utrudniająca prawidłowe działanie filtra.	Umyć filtr w letniej wodzie.
Symbol ostrzegawczy dotyczący czyszczenia wymiennika ciepła jest włączony.	Wymiennik ciepła może być zanieczyszczony.	Wyczyścić wymiennik ciepła.

## 9. AUTOMATYCZNE OSTRZEŻENIA O USTERKACH I SPOSÓB POSTĘPOWANIA

Suszarka bębnowa jest wyposażona we wbudowany system wykrywania usterek. Są one wskazywane przez system migających kontrolki. Najczęstsze kody usterek przedstawiono poniżej.

Kod błędu	Rozwiązanie
E03 / 	Opróżnić zbiornik wody, jeżeli problem nie zostanie rozwiązany, skontaktować się z najbliższym autoryzowanym punktem serwisowym.
E04	Skontaktować się z najbliższym autoryzowanym punktem serwisowym.
E05	Skontaktować się z najbliższym autoryzowanym punktem serwisowym.
E06	Skontaktować się z najbliższym autoryzowanym punktem serwisowym.
E07	Skontaktować się z najbliższym autoryzowanym punktem serwisowym.
E08	Może występować wahanie napięcia w sieci elektrycznej. Odczekać, dopóki napięcie nie będzie odpowiednie dla zakresu roboczego.

## 10. OCHRONA ŚRODOWISKA I INFORMACJE O OPAKOWANIU

### 10.1. Informacje o opakowaniu

Opakowanie produktu jest wykonane z materiałów nadających się do recyklingu. Nie utylizować opakowania razem z odpadami z gospodarstwa domowego lub innymi odpadami. Należy je oddać do punktu odbioru odpadów określonego przez władze lokalne.

## 11. ETYKIETA ENERGETYCZNA I OSZCZĘDNOŚĆ ENERGII

### 11.1. Etykieta energetyczna

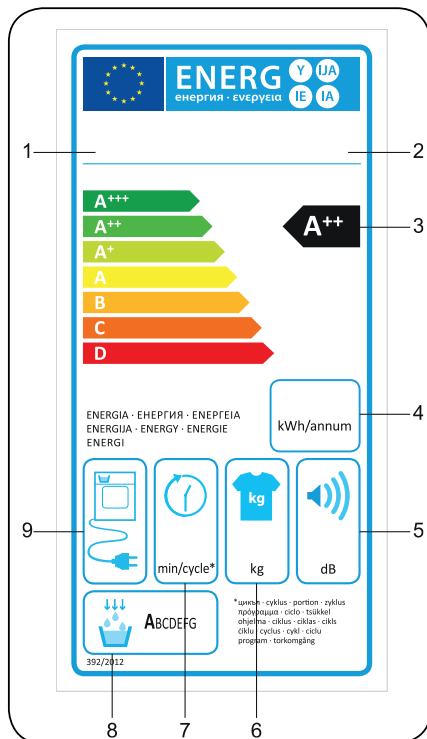

1. Znak towarowy
2. Model
3. Klasa energetyczna
4. Roczny pobór mocy
5. Poziom hałasu podczas suszenia
6. Maksymalna wydajność suszenia (suchy wsad)
7. Czas cyklu Cotton Cupboard Dry
8. Klasa wydajności skraplania
9. Technologia urządzenia

## 11.2. Wydajność energetyczna

- Należy w pełni korzystać z wydajności urządzenia, nie dopuszczając jednak do jego przeciążenia.
- Podczas prania należy ustawić maksymalną prędkość wirowania. Skróci to czas suszenia i obniży zużycie energii.
- Należy suszyć razem taki sam rodzaj prania.
- Wyboru programu należy dokonywać na podstawie instrukcji obsługi.
- Aby zapewnić prawidłowy obieg powietrza, należy pozostawić odpowiednią odległość z przodu i z tyłu suszarki. Nie zakrywać kratki z przodu urządzenia.
- Jeśli nie jest to konieczne, nie należy otwierać drzwiczek urządzenia podczas suszenia. Jeśli drzwiczki zostały otwarte, należy je szybko zamknąć.
- Nie dodawać dodatkowych (mokrych) artykułów w trakcie suszenia.
- Włosy i kłaczki z prania, które unoszą się w powietrzu, zostaną wychwycone przez filtry kłaczek. Filtry należy czyścić przed każdym użyciem i po każdym użyciu.
- W przypadku modeli wyposażonych w Pompa ciepła, skraplacz należy czyścić przynajmniej raz w miesiącu lub po 30 cyklach suszenia.
- Podczas suszenia należy zapewnić dobrą wentylację pomieszczenia, w którym znajduje się suszarka.

KARTA PRODUKTU	
Rozporządzenie wykonawcze Komisji (UE) nr 392/2012	
Nazwa lub znak towarowy dostawcy	CONCEPT
Nazwa modelu	SP6508
Pojemność znamionowa (kg)	8
Typ suszarki bębnowej	Pompa ciepła
Klasa wydajności energetycznej <sup>(1)</sup>	A++
Roczne zużycie energii (kWh) <sup>(2)</sup>	235
Automatyczne lub Nieautomatyczne	Automatyczne
Zużycie energii przy standardowym programie do bawełny przy pełnym obciążeniu (kWh)	1,88
Zużycie energii przy standardowym programie do bawełny przy częściowym obciążeniu (kWh)	1,1
Zużycie mocy w trybie wyłączenia przy standardowym programie do bawełny przy pełnym obciążeniu $P_o$ (W)	0,5
Zużycie mocy w trybie czuwania przy standardowym programie do bawełny przy pełnym obciążeniu $P_L$ (W)	1
Czas trwania trybu czuwania (min.)	n.d.
Standardowy program suszenia tkanin bawełnianych <sup>(3)</sup>	
Czas trwania programu przy standardowym programie do bawełny przy pełnym obciążeniu $T_{dry}$ (min.)	174
Czas trwania programu przy standardowym programie do bawełny przy częściowym obciążeniu $T_{dry1/2}$ (min.)	103
Ważony czas trwania programu przy standardowym programie do bawełny przy pełnym i częściowym obciążeniu ( $T_w$ )	133
Klasa wydajności skraplania <sup>(4)</sup>	B
Średnia wydajność skraplania przy standardowym programie do bawełny przy pełnym obciążeniu $C_{dry}$	81%
Średnia wydajność skraplania przy standardowym programie do bawełny przy częściowym obciążeniu $C_{dry1/2}$	81%
Ważona wydajność skraplania przy standardowym programie do bawełny przy pełnym i częściowym obciążeniu $C_w$	81%
Poziom dźwięku przy standardowym programie do bawełny przy pełnym obciążeniu <sup>(5)</sup>	65
Wbudowane	Nie

(1) Skala od A+++ (najwyższa wydajność) do D (najniższa wydajność)

(2) Zużycie energii na podstawie 160 cykli suszenia przy standardowym programie do bawełny przy pełnym i częściowym obciążeniu oraz zużycia przy trybach działania o niskim zużyciu energii. Rzeczywiste zużycie energii w cyklu zależy od sposobu użytkowania urządzenia.

(3) Program „Cotton cupboard dry” stosowany przy pełnym i częściowym obciążeniu jest standardowym programem suszenia, którego dotyczą informacje na etykiecie i karcie produktu. Nadaje się do suszenia prania o normalnym stopniu wilgotności i jest to najbardziej wydajny program do bawełny pod względem zużycia energii.

(4) Skala od G (najniższa wydajność) do A (najwyższa wydajność)

(5) Wartość średniej ważonej – L<sub>wA</sub> wyrażona w dB(A) dot. 1 pW

**CZ**

**Seznam servisních míst**

**SK**

**Zoznam servisných stredisiek**

**PL**

**Wykaz punktów serwisowych**

## Česká republika

Název	Ulice	PSČ	Město	Telefon	E-mail
Jindřich Valenta CONCEPT	Vysokomýtská 1800	565 01	Choceň	+420 465 471 400	servis@my-concept.cz

## Slovenská republika

Názov	Ulica	PSČ	Mesto	Telefón	E-mail
ELKO Valenta Slovakia, s.r.o.	Hurbanova 1563/23	911 01	Trenčín	+421 326 583 465	info@my-concept.sk

## Polska

Nazwa	Ulica	Kod	Miasto	Telefon	E-mail
Concept Polska sp. z o.o.	Ostrowskiego 30	53-238	Wrocław	+48 713 390 444	serwis@my-concept.pl

# concept

**CZ**

**Jindřich Valenta – Concept**

Vysokomytská 1800, 565 01 Choceň

Tel. +420 465 471 400

[www.my-concept.cz](http://www.my-concept.cz)

**SK**

**ELKO Valenta – Slovakia, s.r.o.**

Hurbanova 1563/23, 911 01 Trenčín

Tel.: +421 326 583 465

[www.my-concept.sk](http://www.my-concept.sk)

**PL**

**CONCEPT POLSKA sp. z o.o.**

Ostrowskiego 30, 53-238 Wrocław

Tel.: +48 713 390 444

[www.my-concept.pl](http://www.my-concept.pl)

**LV**

**Verners VT Ltd.**

Piedrujas iela 5a, Riga, Latvia

Tel. +371 67021021

e-pasts: [info@verners.lv](mailto:info@verners.lv), [www.verners.lv](http://www.verners.lv)



# concept

## Veļas žāvētājs ar siltumsūkni









LV



**Paldies, ka izvēlējāties šo izstrādājumu.**

Šajā lietotāja rokasgrāmatā iekļauta svarīga informācija par drošību, kā arī jūsu iekārtas ekspluatācijas un apkopes norādījumi.

Izlasiet šo lietotāja rokasgrāmatu pirms iekārtas izmantošanas un saglabāiet to gadījumam, ja būs nepieciešams ieskatīties vēlāk.

Ikona	Norāde	Apraksts
	<b>BRĪDINĀJUMS</b>	Smagas traumas vai nāves risks
	<b>ELEKTRISKĀS STRĀVAS TRIECIENA RISKS</b>	Bīstams spriegums
	<b>UGUNS</b>	Aizdeģšanās risks
	<b>UZMANĪBU</b>	Traumu vai materiālo bojājumu risks
	<b>SVARĪGI//EVĒROT</b>	Informācija par pareizu iekārtas ekspluatāciju
		Izlasiet norādījumus.
		Karsta virsma

## SATURS

<b>1. DROŠĪBAS INSTRUKCIJAS .....</b>	<b>5</b>
1.1. Elektrodrošība .....	5
1.2. Bērnu drošība .....	6
1.3. Izstrādājuma drošība .....	7
1.4. Pareiza lietošana .....	8
<b>2. UZSTĀDĪŠANA.....</b>	<b>11</b>
2.1. Savienojums ar ūdensvadu (ar drenāžas šļūteni pēc izvēles).....	11
2.1.1. Savienojums ar ūdens izplūdes šļūteni .....	11
2.2. Kāju regulēšana.....	11
2.3. Savienošana ar elektrību.....	11
2.4. Uzstādīšana zem darbvirsmas .....	11
<b>3. PĀRSKATS .....</b>	<b>12</b>
<b>4. VEĻAS SAGATAVOŠANA.....</b>	<b>13</b>
4.1. Veļas šķirošana žāvēšanai .....	13
4.2. Veļas sagatavošana žāvēšanai .....	14
4.3. Ielādes apjoms .....	14
<b>5. VEĻAS ŽĀVĒTĀJA LIETOŠANA.....</b>	<b>15</b>
5.1. Vadības panelis .....	15
5.1.1. Programmu izvēles poga.....	15
5.1.2. Elektroniskais indikators un papildu funkcijas .....	15
5.2. Programmas izvēles un patēriņa tabula .....	16
5.2.1. Papildu funkcijas.....	17
5.2.2. Programmas sākšana.....	18
5.2.3. Programmas progress.....	19
5.3. Informācija par centrifūgas apgaismojumu.....	19
<b>6. TĪRĪŠANA UN KOPŠANA.....</b>	<b>21</b>
6.1. Plūksnu filtru tīrīšana .....	21
6.2. Ūdens tvertnes iztukšošana .....	21
6.3. Siltummaiņa tīrīšana.....	22
6.4. Mitruma sensora tīrīšana.....	22
6.5. Ielādes durvju iekšējās virsmas tīrīšana.....	23
<b>7. TEHNISKIE DATI .....</b>	<b>24</b>
<b>8. PROBLĒMU NOVĒRŠANA.....</b>	<b>25</b>
<b>9. AUTOMĀTISKI BRĪDINĀJUMI PAR KĻŪDU UN KĀ JĀRĪKOJAS .....</b>	<b>27</b>

<b>10. APKĀRTĒJĀS VIDES AIZSARDZĪBA UN INFORMĀCJA PAR IEPAKOJUMU ....</b>	<b>28</b>
10.1. Informācija par iepakojumu .....	28
<b>11. ELEKTROENERĢIJAS UZLĪMES SKAIDROJUMS UN ELEKTROENERĢIJAS TAUPĪŠANA ...</b>	<b>28</b>
11.1. Elektroenerģijas uzlīme .....	28
11.2. Energoefektivitāte .....	29

## SĀKOTNĒJIE APSVĒRUMI

- Šo iekārtu drīkst izmantot bērni vecumā no 8 gadiem un personas ar mazākām fiziskajām, garīgajām un uztveres spējām vai bez pieredzes un zināšanām, ja vien šīs personas tiek uzraudzītas vai ir saņēmušas norādījumus par iekārtas drošu izmantošanu un sapratušas saistītos riskus. Bērni nedrīkst spēlēties ar šo iekārtu. Tīrīšanu un apkopi nedrīkst veikt bērni, kuri netiek uzraudzīti.
- Šis veļas žāvētājs ir paredzēts izmantošanai tikai mājstarpniecībā un iekštelpās. Komerčiālas izmantošanas gadījumā garantija nebūs spēkā.
- Izmantojiet šo produktu tikai tādai veļai, uz kuras etiķetes norādīts, ka to drīkst žāvēt veļas žāvētājā.
- Ražotājs neuzņemas atbildību par bojājumiem, kas radušies nepareizas lietošanas vai transportēšanas rezultātā.
- Neļaujiet grīdas segumiem aizsprostot ventilācijas atveres.
- Iekārtas uzstādīšanu un remontu drīkst veikt tikai autorizēts remonta aģents. Ražotājs neuzņemas atbildību par bojājumiem remontu dēļ, ko veikušas neautorizētas personas.

**⚠ BRĪDINĀJUMS!** Nekad nesmidziniet vai ielejiet ūdeni žāvētājā, lai to nomazgātu! Pastāv elektriskās strāvas trieciena risks!

- Atstājiet vismaz 3 cm atstarpi starp produkta sānu un aizmugurējām sienām un virs tā, ja plānojat novietot iekārtu zem darbvirsmas.
- Montāža / demontāža zem darba virsmas, ja tāda nepieciešama, jāveic autorizētam servisa aģentam.
- Pirms uzstādīšanas vizuāli pārbaudiet, vai produkts nav bojāts. Nekad neuzstādi un nedarbiniet bojātu produktu.
- Neļaujiet mājdzīvniekiem atrasties veļas žāvētāja

tuvumā.

- Auduma mīkstinātāji un līdzīgi izstrādājumi jālieto saskaņā ar ražotāja norādījumiem.
- Izņemiet no kabatām visus priekšmetus, piemēram, šķiltavas un sērkociņus.
- Ierīci nedrīkst uzstādīt aiz aizslēdzamām durvīm, bīdāmām durvīm vai durvīm ar eņģi pretējā pusē pie veļas žāvētāja, ja tas kavē durvju pilnīgu atvēršanu.

**⚠ BRĪDINĀJUMS:** Iekārtas tuvumā vai iebūvētajā struktūrā ventilācijas atveres nedrīkst būt aizšķērsotas.

- Pirms sazināties ar vietējo autorizēto pakalpojumu sniedzēju par žāvētāja uzstādīšanu, pārbaudiet lietotāja rokasgrāmatā esošo informāciju, lai pārliecinātos, vai elektroinstalācija un ūdens pievads ir piemēroti. Ja tā nav, sazinieties ar kvalificētu elektriķi un santehniķi, lai veiktu nepieciešamos pielāgojumus.
- Tā ir klienta atbildība sagatavot žāvētāja uzstādīšanas vietu, kā arī elektroenerģijas un notekūdeņu pievadus. Pirms uzstādīšanas pārbaudiet, vai žāvētājs nav bojāts. Ja tas ir bojāts, neuzstādiet to. Bojāti produkti var apdraudēt jūsu veselību.
- Uzstādiet žāvētāju uz stabilas un līdzenas virsmas.
- Darbiniet žāvētāju vidē bez putekļiem ar labu ventilāciju.
- Atstarpi starp žāvētāju un grīdu nedrīkst samazināt ar tādiem priekšmetiem kā paklāji, koks vai līmlente.
- Neaizsprostojiet ventilācijas restes, kas atrodas veļas žāvētāja cokolā.
- Iekārtu nedrīkst uzstādīt aiz aizslēdzamām durvīm, bīdāmām durvīm vai durvīm ar eņģi pretējā veļas žāvētāja pusē tādā veidā, kas kavē pilnīgu veļas žāvētāja durvju atvēršanu.

- Kad žāvētājs ir uzstādīts, savienojumiem jāpaliek stabiliem. Uzstādot žāvētāju, pārļiecinieties, vai aizmugurējā virsma nekur nebalstās (piemēram, pret ūdens krānu, kontaktligzdu).
- Veļas žāvētāja darbības temperatūra ir no  $+5^{\circ}\text{C}$  līdz  $+35^{\circ}\text{C}$ . Darbinot ārpus šī temperatūras diapazona, žāvētāja veiktspēja tiks negatīvi ietekmēta un produkts tiks bojāts.
- Esiet uzmanīgs, nesot produktu, jo tas ir smags. Vienmēr valkājiet aizsargcimdus.
- Vienmēr uzstādot produktu, tas jānovieto pret sienu.
- Iekārtas aizmugurējai daļai jābūt novietotai pret sienu.
- Kad produkts ir novietots uz stabilas virsmas, izmantojiet līmeņrādi, lai pārbaudītu, vai tas ir pilnībā stabils. Ja ne, noregulējiet kājas, līdz tas ir stabils. Atkārtojiet šo procesu ikreiz, kad pārvietojat produktu.
- Nenovietojiet žāvētāju uz strāvas kabeļa.



## Nolietotā izstrādājuma utilizācija

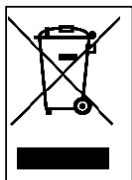

Šis izstrādājums atbilst ES EEIA direktīvai (2013/19/ES). Šim produktam ir elektrisko un elektronisko iekārtu atkritumu klasifikācijas simbols (EEIA).

Šis simbols, kas atrodams uz produkta vai informācijas etiķetes, norāda, ka šis produkts nav jāutilizē kopā ar citiem sadzīves atkritumiem tā kalpošanas laika beigās. Lai novērstu nekontrolētas atkritumu apglabāšanas potenciālo kaitīgo ietekmi uz vidi un cilvēku veselību, glabājiet šo produktu atsevišķi no citiem atkritumu veidiem un, materiālo resursu ilgtspējīgas atkārtotas izmantošanas nolūkā, gādājiet, ka tas tiek otrreizēji pārstrādāts. Sazinieties ar izplatītāju vai vietējām iestādēm, lai iegūtu informāciju par to, kā un kur var nogādāt produktu otrreizējai pārstrādei apkārtējai videi drošā veidā. Šo produktu nedrīkst sajaukt ar citiem komerciāliem otrreizējās pārstrādes atkritumiem.

## CE atbilstības deklarācija

Mēs apliecinām, ka mūsu produkti atbilst piemērojamajām Eiropas direktīvām, lēmumiem, regulām un prasībām, kas iekļautas minētajos standartos.

## 1. DROŠĪBAS INSTRUKCIJAS

Šajā nodaļā iekļautas drošības instrukcijas, kas palīdzēs novērst traumu un īpašuma bojājumu risku. Neievērojot šīs instrukcijas, jebkāda garantija tiks anulēta.

### 1.1. Elektrodrošība

- Iekārtu nedrīkst pieslēgt elektroapgādei, izmantojot ārējo pārslēgšanas ierīci, piemēram, taimeru vai savienojumu ar ķēdi, kas regulāri tiek ieslēgta un izslēgta ar ierīces palīdzību.
- Nepieskarieties strāvas kontaktam ar slapjām rokām. Vienmēr atvienojiet produktu no elektrotīkla, pretējā gadījumā pastāv elektriskā trieciena risks.
- Pievienojiet žāvētāju iezemētai kontaktligzdai ar drošinātāju aizsardzību. Iezemējums jāuzstāda kvalificētam elektriķim. Mūsu uzņēmums neuzņemas atbildību par bojājumiem/zaudējumiem, kas radušies, izmantojot žāvētāju bez iezemējuma, kā to paredz vietējie noteikumi.
- Spriegums un pieļaujamā drošinātāju aizsardzība ir norādīti uz tipa plāksnītes. **(Informāciju par tipa plāksnīti skatiet pārskatā)**
- Spriegumam un frekvences vērtībām, kas norādītas uz tipa plāksnes, jābūt vienādām ar strāvas spriegumu un frekvences vērtību jūsu mājā.
- Atvienojiet veļas žāvētāju, ja tas netiek izmantots ilgāku laika periodu, kā arī pirms uzstādīšanas, apkopes, tīrīšanas un remonta, pretējā gadījumā žāvētājs var tikt bojāts.
- Kontaktligzdai pēc uzstādīšanas ir jābūt brīvi pieejamai jebkurā laikā.

 **Bojāts elektrības vads/spraudnis var izraisīt aizdegšanos vai radīt strāvas triecienu. Bojājuma gadījumā tas ir jānomaina. To drīkst veikt tikai**

kvalificēts personāls.

⚠️ Lai izvairītos no riska, ugunsgrēka vai elektriskās strāvas trieciena, neizmantojiet pagarinātājus, vairāku spraudņu kontaktligzdas vai adapterus, lai žāvētāju savienotu ar strāvas padevi.

## 1.2. Bērnu drošība

- Šī ierīce nav paredzēta lietošanai cilvēkiem (ieskaitot bērnus) ar ierobežotām fiziskām, sensorām vai garīgām spējām, vai ar pieredzes un zināšanu trūkumu, ja vien tie netiek uzraudzīti vai persona, kas atbild par viņu drošību, nav sniegusi tiem norādījumus par ierīces lietošanu.
- Šo iekārtu drīkst izmantot bērni vecumā no 8 gadiem un personas ar mazākām fiziskajām, garīgajām un uztveres spējām vai bez pieredzes un zināšanām, ja vien šīs personas tiek uzraudzītas vai ir saņēmušas norādījumus par iekārtas drošu izmantošanu un sapratušas saistītos riskus. Bērni nedrīkst spēlēt ar šo iekārtu. Tīrīšanu un apkopi nedrīkst veikt bērni, kuri netiek uzraudzīti.
- Neatstājiet bērnus bez uzraudzības iekārtas tuvumā.
- Bērni var ieslēgt sevi iekārtā, šādi pakļaujot nāves riskam.
- Iekārtas darbības laikā neļaujiet bērniem pieskarties stikla durvīm. Virsma stipri sakarst un var radīt ādas bojājumus.
- Glabājiet iepakojuma materiālu bērniem nepieejamā vietā.
- Ja mazgāšanas līdzekļi un tīrīšanas materiāli tiek norīti vai nonāk saskarē ar ādu un acīm, var rasties saindēšanās un kairinājums.
- Glabājiet tīrīšanas materiālus bērniem nepieejamā vietā. Elektriskie izstrādājumi ir bīstami bērniem.

- Iekārtas darbības laikā neļaujiet bērniem tai tuvoties.
- Lai neļautu bērniem pārtraukt žāvēšanas ciklu, var izmantot bērnu slēdzi, šādi nepieļaujot izmaiņas noritošajā programmā.
- Neļaujiet bērniem sēdēt/rāpties uz iekārtas vai tās iekšpusē.

### 1.3. Izstrādājuma drošība

 **Ugunsgrēka riska dēļ žāvētājā NEDRĪKST žāvēt šādu veļu un produktus:**

- Nežāvējiet veļas žāvētājā nemazgātus priekšmetus.
- Audumi, kas ir nosmērēti ar tādām vielām kā cepamā eļļa, acetons, alkohols, benzīns, petroleja, plankumu noņēmēji, terpentīns, vaski un vaska noņēmēji, pirms žāvēšanas veļas žāvētājā jāmazgā karstā ūdenī ar papildu mazgāšanas līdzekļa daudzumu.
- Tīrīšanas drānas un paklājiņi, kuros ir uzliesmojošu tīrīšanas līdzekļu vai acetona, gāzes, petrolejas, traipu noņēmēja, terpentīna, sveces, vaska, vaska noņēmēja vai ķīmisko vielu atliekas.
- Veļa, kas satur matu smidzināšanas, nagu pulēšanas noņēmēja un līdzīgu vielu atliekas.
- Veļa, kuras tīrīšanai izmantotas rūpnieciskās ķīmiskās vielas (piemēram, ķīmiskā tīrīšana).
- Veļa, kurai ir jebkāda veida porolona, sūkļa veida, gumijas vai gumijai līdzīgas detaļas vai aksesuāri. Tostarp lateksa putu sūkli, dušas cepures, ūdensnecaurlaidīgus audumus, pieguļošas drēbes un porolona spilvenus.
- Izstrādājumi ar pildījumu un bojāti izstrādājumi (spilveni vai jakas). Porolons no šiem priekšmetiem var žāvēšanas laikā aizdegties.
- Žāvētāja izmantošana vidē ar miltu vai ogļu putekļiem var izraisīt sprādzienu.

**⚠ UZMANĪBU!** Žāvētājā nedrīkst ievietot apakšveļu ar metāla elementiem. Metāla elementi žāvēšanas procesā var kļūt vaļīgi atdalīties un sabojāt žāvētāju.

**⚠ UGUNSDROŠĪBA:**R290

### Aizdeģšanās un bojājumu risks!

Šī produkta sastāvā ir vidi saudzējoša, taču viegli uzliesmojoša gāze R290. Netuviniet produktu atklātai liesmai un aizdeģšanās avotiem.

#### 1.4. Pareiza lietošana

**⚠ UZMANĪBU!** Nekad neapstādiniet veļas žāvētāju pirms žāvēšanas cikla beigām, ja vien visi priekšmeti netiek ātri izņemti un izklāti tā, lai siltums tiktu izkliedēts.

**⚠ UZMANĪBU!** Gādājiet, lai mājdzīvnieki neiekļūst žāvētājā. Pirms lietošanas pārbaudiet žāvētāja iekšpusi.

**⚠ UZMANĪBU!** Veļas pārkarsēšana žāvētājā var notikt, ja tiek atcelta programma vai elektroapgādes traucējumu gadījumā, kamēr žāvētājs darbojas. Šī siltuma koncentrācija var izraisīt pašaizdeģšanos, tāpēc vienmēr aktivizējiet programmu Refresh (Atsvaidzināt), lai atdzesētu, vai ātri izņemiet visu veļu no žāvētāja, lai to izkārtu un izkliedētu siltumu.

- Izmantojiet žāvētāju tikai sadzīves žāvēšanai un tikai audumiem ar etiķeti, kas norāda, ka tie ir piemēroti žāvēšanai. Visi citi lietošanas veidi ārpus paredzētās izmantošanas jomas ir aizliegti.
- Komerciālas izmantošanas gadījumā garantija nebūs spēkā.
- Šo ierīci paredzēts izmantot tikai mājdomniecībā

iekštelpās, un tā jānovieto uz līdzenas, stabilas virsmas.

- Neatbalstieties pret žāvētāja durvīm, kā arī nesēdieties uz tām. Žāvētājs var apgāzties.
- Lai uzturētu temperatūru, kas nekaitēs veļai (piemēram, lai novērstu veļas aizdegšanos), pēc uzsildes procesa sākas dzesēšanas process. Pēc tam programma beidzas. Programmas beigās vienmēr tūlīt izņemiet veļu.

 **UZMANĪBU!** Nekādā gadījumā neizmantojiet žāvētāju bez plūksnu filtra vai ar bojātu plūksnu filtru.

- Plūksnu filtri ir jātīra **pēc katras lietošanas**, kā norādīts **Plūksnu filtra tīrīšana**.
- Pēc mitrās tīrīšanas plūksnu filtri ir jāizžāvē. Mitri filtri var izraisīt darbības traucējumus žāvēšanas procesā.
- Nepieļaujiet plūksnu uzkrāšanos ap žāvētāju (neattiecas uz iekārtām ar ventilāciju ārpus ēkas)

 **SVARĪGI!** Atstarpī starp žāvētāju un grīdu nedrīkst samazināt ar tādiem priekšmetiem kā paklāji, koka seguma vai paneļi, pretējā gadījumā iekārtai netiks nodrošināta pietiekama gaisa iepļūde.

- Neuzstādi žāvētāju telpās, kur pastāv sasalšanas risks. Sasalšanas temperatūra negatīvi ietekmē žāvētāju veiktspēju. Kondensētais ūdens, kas iesalst sūknī un šļūtenē, var izraisīt bojājumus. Uzstādīšana virs veļas mazgājamās mašīnas

 **UZMANĪBU!** Veļas mazgājamo mašīnu nedrīkst novietot uz žāvētāja. Uzstādot žāvētāju uz veļas mazgājamās mašīnas, pievērsiet uzmanību zemāk norādītajiem brīdinājumiem.

 **UZMANĪBU!** Žāvētāju var novietot tikai uz veļas mazgājamajām mašīnām ar tādu pašu vai lielāku ielādes apjomu.

- Novietojot žāvētāju uz veļas mazgājamās mašīnas, abas iekārtas jāsavieno ar savienojuma elementu. Savienojuma elementu drīkst uzstādīt autorizētā servisa pārstāvis.
- Kad žāvētājs ir novietots uz veļas mazgājamās mašīnas, šo iekārtu kopējais svars var sasniegt gandrīz 150 kilogramus (ar veļu). Novietojiet produktus uz cietas grīdas ar atbilstošu slodzes izturību!

Veļas mazgājamās mašīnas un veļas žāvētāja atbilstošas uzstādīšanas tabula						
Veļas žāvētājs (Platums)	Veļas mazgājamā mašīna					
	37 cm	42 cm	53 cm	56 cm	59 cm	85 cm
56 cm	X	X	✓	✓	✓	✓
61 cm	X	X	X	✓	✓	✓

(Informāciju par platumu skatiet 7. Tehniskie dati)

Lai žāvēšanas mašīnu novietotu uz veļas mazgājamās mašīnas, nepieciešams speciāls komplekts, kas pieejams kā papildaprīkojums. Iegādei lūdzam sazināties ar klientu apkalpošanas dienestu. Montāžas instrukcija tiks piegādāta kopā ar stiprināšanas komplektu.

#### CE atbilstības deklarācija

Mēs apliecinām, ka mūsu produkti atbilst piemērojamajām Eiropas direktīvām, lēmumiem, regulām un prasībām, kas iekļautas minētajos standartos.

#### Nolietotā izstrādājuma utilizācija



Šis izstrādājums atbilst ES EEIA direktīvai (2013/19/EŠ). Šim produktam ir elektrisko un elektronisko iekārtu atkritumu klasifikācijas simbols (EEIA).

Šis simbols, kas atrodams uz produkta vai informācijas etiķetes, norāda, ka šis produkts nav jāutilizē kopā ar citiem sadzīves atkritumiem tā kalpošanas laika beigās. Lai novērstu nekontrolētas atkritumu apglabāšanas potenciālo kaitīgo ietekmi uz vidi un cilvēku veselību, glabājiet šo produktu atsevišķi no citiem atkritumu veidiem un, materiālo resursu ilgtspējīgas atkārtotas izmantošanas nolūkā, gādājiet, ka tas tiek otrreizēji pārstrādāts. Sazinieties ar izplatītāju vai vietējām iestādēm, lai iegūtu informāciju par to, kā un kur var nogādāt produktu otrreizējai pārstrādei apkārtējai videi drošā veidā. Šo produktu nedrīkst sajaukt ar citiem komerciāliem otrreizējās pārstrādes atkritumiem.

## 2. UZSTĀDĪŠANA

### 2.1. Savienojums ar ūdensvadu (ar drenāžas šļūteni pēc izvēles)

Izstrādājumos ar kondensatora bloku ūdens žāvēšanas procesā sakrājas ūdens tvertnē. Iztukšojiet uzkrājušos ūdeni **pēc katras žāvēšanas reizes**. Tā vietā, lai periodiski iztukšotu ūdens tvertni, ūdens drenāžas šļūteni, lai tieši novadītu ūdeni ārā.

#### 2.1.1. Savienojums ar ūdens izplūdes šļūteni

1. Pavelciet un izņemiet šļūtenes galu žāvētāja aizmugurē. Neizmantojiet nekādus rīkus, lai izņemtu šļūteni.
2. Pievienojiet vienu šļūtenes galu pie atveres, no kuras izņemāt šļūteni.
3. Nostipriniet otru ūdens izplūdes šļūtenes galu tieši pie ūdens izvades vai izlietnes.

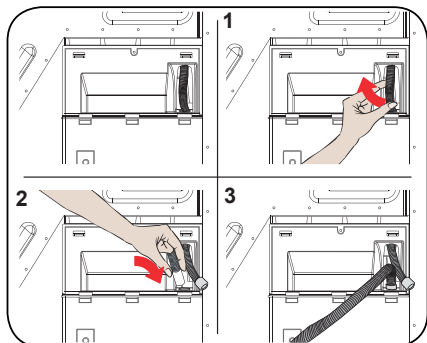

**⚠ UZMANĪBU!** Šļūtene ir jāsavieno tā, lai to nevarētu pārvietot. Ja ūdens novadīšanas laikā šļūtene izkustas, var applūst mājas grīda.

**🚫 SVARĪGI!** Ūdens izplūdes šļūtenei jābūt uzstādītai ne augstāk par 80 cm.

**🚫 SVARĪGI!** Ūdens izplūdes šļūteni starp izvadi un iekārtu nedrīkst saliekt, salocīt vai kāpt tai pāri.

### 2.2. Kāju regulēšana

- Lai žāvētājs strādātu ar mazāku troksni un vibrāciju, tam uz kājām jāstāv stabili un līdzsvaroti. Noregulējiet kājas, lai nodrošinātu, ka iekārta ir līdzsvarota.
- Pagrieziet kājas pa labi un pa kreisi, līdz žāvētājs stāv līdzeni un stabili.

**🚫 SVARĪGI!** Nekad nenoņemiet regulējamās kājas.

### 2.3. Savienošana ar elektrību

**⚠ UZMANĪBU!** Pastāv ugunsgrēka un elektriskās strāvas trieciena risks.

- Žāvētājs ir paredzēts 220-240 V un 50 Hz.
- Žāvētāja strāvas kabelis ir aprīkots ar speciālu kontaktspraudni. Šis kontaktspraudnis jāsavieno ar iezemētu kontaktlīdzi, kas aizsargāta ar 16 ampēru drošinātāju, kā norādīts tipa plāksnē. Elektroapgādes līnijas, kurai tas pievienots, drošinātājam rādītājam arī ir jābūt 16 ampēri. Konsultējieties ar kvalificētu elektriķi, ja jums nav šādas rozetes vai drošinātāja.
- Ražotājs neuzņemas atbildību par bojājumiem, kas radušies, lietojot iekārtu bez iezemējuma.

**🚫 SVARĪGI!** Iekārtas darbināšana ar zemsprieguma vērtībām saīsinās kalpošanas laiku un samazinās iekārtas veiktspēju.

### 2.4. Uzstādīšana zem darbvirsmas

- Atstājiet vismaz 3 cm atstarpus starp produkta sānu un aizmugurējām sienām un virs tā, ja plānojat novietot iekārtu zem darbvirsmas.
- Montāža / demontāža zem darba virsmas, ja tāda nepieciešama, jāveic autorizētam servisa aģentam.



### 3. PĀRSKATS

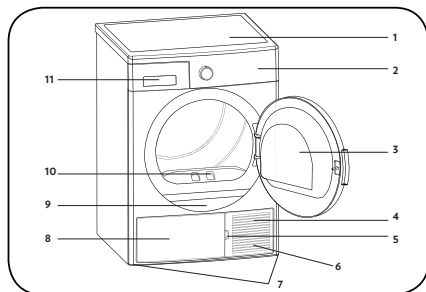

















1. Augšējā tvertne
2. Vadības panelis
3. Ielādes durvis
4. Cokols
5. Cokola atvere
6. Ventilācijas restes
7. Regulējamas kājas
8. Cokola panelis
9. Tipa plāksnīte
10. Plūksnu filtrs
11. Atvilktnes vāks

## 4. VEĻAS SAGATAVOŠANA

### 4.1. Veļas šķirošana žāvēšanai

Ievērojiet norādījumus par žāvēšanu uz veļas etiķetēm. Žāvējiet tikai tādas priekšmetus, uz kuru etiķetēm ir norāde/simbols „drīkst žāvēt veļas žāvētājā”.

- Nedarbiniet iekārtu citiem apjomiem un veļas veidiem, kas nav norādīti 4.3. punktā. Ielādes apjoms.

 Piemērots žāvēšanai veļas žāvētājā	 Nevajag gludināt	 Saudzīga/delikāta žāvēšana	 Nav piemērots žāvēšanai veļas žāvētājā
 Nežāvēt	 Neveikt ķīmisko tīrīšanu	 Jebkādā temperatūrā	 Augstā temperatūrā
 Vidējā temperatūrā	 Zemā temperatūrā	 Bez karstuma	 Izkārt žāvēšanai
 Izkārt žāvēšanai	 Izkārt mitru žāvēšanai	 Izkārt ēnā žāvēšanai	 Piemērots ķīmiskajai tīrīšanai

Nežāvējiet kopā plānus, daudzslāņainus un biezus audumus, jo tie izžūst atšķirīgā pakāpē. Šī iemesla dēļ vienlaikus žāvējiet līdzīga veida audumus ar tādu pašu struktūru. Šādā veidā jūs sasniegsiet vienmērīgu žāvēšanas rezultātu. Ja uzskatāt, ka veļa joprojām ir slapja, var izvēlēties laika programmu papildu žāvēšanai.

Lūdzu, žāvējiet lielos (piemēram, segas) un mazos veļas gabalus atsevišķi, lai veļa nebūtu mitra.

**⚠ SVARĪGI!** Smalki audumi, izšūti audumi, vilnas/zīda audumi, apģērbi, kas izgatavoti no smalkiem un dārgiem audumiem, hermētiski apģērbi un tilla aizkari nav piemēroti žāvēšanai veļas žāvētājā.

#### 4.2. Veļas sagatavošana žāvēšanai

**⚠ Sprādziena un aizdegšanās risks!**

Izņemiet no kabatām visus priekšmetus, piemēram, šķiltavas un sērkociņus.

**⚠ UZMANĪBU!** Žāvētāja trumulis un audumi var tikt bojāti.

- Apģērbs mazgāšanas procesā, iespējams, ir sapinies. Pirms ievietošanas žāvētājā atdaliet tos citu no cita.
- Izņemiet visus priekšmetus no drēbju kabatām un rīkojieties šādi:
- Sasieniet auduma jostas, priekšautu lences, u.tml. kopā vai izmantojiet veļas maisu.
- Aizveriet rāvējslēdzējus, skavas un stiprinājumus, aizpogājiet pārvalku pogas.
- Lai iegūtu labāko žāvēšanas rezultātu, šķirojiet veļu atbilstoši tekstila veidam un žāvēšanas programmai.
- Izņemiet klipšus un līdzīgas metāla daļas no apģērba.
- Tekstilizstrādājumi, piemēram, t-krekli un adījumi **vienmēr pirmajā žāvēšanas reizē saraujas**. Izmantojiet aizsardzības programmu.
- **Nepāržāvējiet sintētiskos audumus. Tas radīs burzījumu.**
- Mazgājot veļu, kas jāžāvē, neregulējiet mīkstinātāja daudzumu atbilstoši veļas mazgājamās mašīnas ražotāja datiem.

#### 4.3. Ielādes apjoms

Ievērojiet nodaļā „Programmas izvēle un patēriņa tabula” sniegtās norādes. (**Skatīt: 5.2. Programmas izvēle un patēriņa tabula**). Neievietojiet iekārtā lielāku veļas daudzumu par tabulā norādīto ielādes apjoma vērtību.



**⚠ SVARĪGI!** Nav ieteicams ievietot veļas žāvētājā lielāku veļas daudzumu par norādīto skaitli. Pārslodzes gadījumā žāvētāja žāvēšanas veiktspēja samazināsies un žāvētājs un veļa var tikt bojāti.

Veļa	Sausas veļas svars (gr)
Palags (dubultais)	725
Spilvendrāna	240
Vannas dvieļis	700
Roku dvieļis	225
Krekls	190
Kokvilnas kreklis	200
Džinsi	650
Auduma gabardīna bikses	400
T-krekls	120

## 5. VEĻAS ŽĀVĒTĀJA LIETOŠANA

### 5.1. Vadības panelis

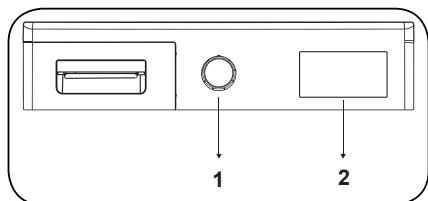

1. Programmu izvēles poga

2. Elektroniskais indikators un papildu funkcijas

#### 5.1.1. Programmu izvēles poga

Izmantojiet programmu izvēles pogu, lai atlasītu vēlamo žāvēšanas programmu



### 5.1.2. Elektroniskais indikators un papildu funkcijas

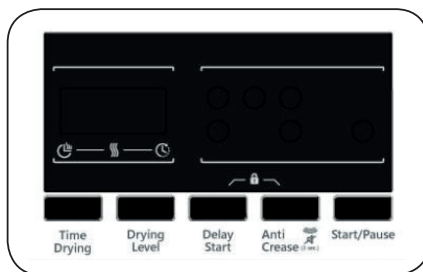

#### Displeja simboli:

Ūdens tvertnes brīdinājuma indikators	
Plūksnu filtra tīrīšanas brīdinājuma indikators	
Kondensatora tīrīšanas brīdinājuma indikators	

## 5.2. Programmas izvēles un patēriņa tabula

Nospiediet sākšanas/apturēšanas pogu, lai sāktu programmu. Iedegsies sākšanas/apturēšanas LED indikators, kas norāda, ka programma ir sākta, un žāvēšanas LED indikators.

Programma	Ielāde (kg)	Veļas mazgājamās mašīnas izgriešanas ātrums	Aptuvenais atlikušā mitruma daudzums	Ilgums (minūtes)
Cotton Extra Dry	8	1000	60%	179
Cotton Cupboard Dry	8	1000	60%	174
Cotton Iron Dry	8	1000	60%	148
Synthetics Cupboard Dry	4	800	40%	74
Synthetics Iron Dry	4	800	40%	64
Delicate	2	600	50%	55
Time Drying	-	-	-	-
Baby Care	3	1000	60%	78
Duvet	2,5	800	60%	140
Sport	4	800	40%	103
Mix	4	1000	60%	112
Wool Refresh	-	-	-	5
Refresh	-	-	-	10
Express 34'	1	1200	50%	34
Shirts 20'	0,5	1200	50%	20

Elektroenerģijas patēriņa vērtības				
Programma	Ielāde (kg)	Veļas mazgājamās mašīnas izgriešanas ātrums	Aptuvenais atlikušā mitruma daudzums	Elektroenerģijas patēriņa vērtības (kWh)
Cotton Cupboard Dry	8	1000	60%	1,88
Cotton Iron Dry	8	1000	60%	1,55
Cotton Iron Dry	4	800	40%	0,93
Strāvas patēriņš režīmā „off” (izslēgts) P <sub>o</sub> (W)				0,5
Strāvas patēriņš režīmā „on” (ieslēgts) P <sub>i</sub> (W)				1,0

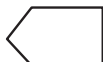

Cotton Cupboard Dry (Kokvilna ievietošanai skapī) programma ir standarta žāvēšanas programma, ko var darbināt ar pilnu žāvētāju vai pusi ielādes, un par kuru informācija tiek sniegta uz etiķetes un izsniedzot produktu. Šī ir visefektīvākā programma standarta slapja kokvilnas apģērba žāvēšanai.

\*Energomarķējuma standartprogramma (EN 61121:2013)

Visas vērtības tabulā ir noteiktas saskaņā ar standartu EN 61121:2013. Patēriņa vērtības var atšķirties no tabulas vērtībām atkarībā no auduma tipa, izgriešanas ātruma, vides apstākļiem un sprieguma vērtībām.

### 5.2.1. Papildu funkcijas

Tabula, kurā apkopotas iespējamās programmu opcijas, ir norādīta turpmāk.

Opcija	Apraksts
Drying Level	Mitruma līmeni, kas saglabājas pēc žāvēšanas, var palielināt par 3 pakāpēm. Šādā veidā var izvēlēties nepieciešamā sausuma pakāpi. Pakāpes, ko var izvēlēties, izņemot standarta iestatījumu: 1, 2, 3. Pēc atlasīšanas iedegsies attiecīgā žāvēšanas līmeņa LED indikators.
Anti-Crease	Ja izvēlaties opciju „Anti-Crease” (Pretburzīšanās opcija) un programma beigās neatverat žāvētāja durvis, 1 stundas pretburzīšanās posms tiks paildināts līdz 2 stundām. Pēc opcijas „Anti-Crease” (Pretburzīšanās opcija) izvēles atskan skaņas brīdinājuma signāls. Lai atceltu opciju, vēlreiz nospiediet to pašu pogu. Ja atverat durvis vai nospiežat sākšanas/apturēšanas taustiņu pretburzīšanās posma laikā, šī darbība tiks atcelta.
Delay Start	Programmas sākuma laiku var aizkavēt, izvēloties 1 līdz 23 stundu opciju. Nepieciešamo aizkaves laiku var aktivizēt, nospiežot sākšanas/apturēšanas pogu. Kad laiks ir beidzies, atlasītā programma tiks palaista automātiski. Aizkaves laikā var tikt ieslēgtas/izslēgtas opcijas, kas ir saderīgas ar programmu. Ilgstoši nospiežot pogu Aizkavētā sākšana, pastāvīgi tiek mainīts aizkaves laiks.
Buzzer Cancel	Žāvētājs sniedz skaņas brīdinājuma signālu, kad tiek pagriezta programmas izvēles poga, tiek nospiešanas pogas, kā arī programmas beigās. Lai atceltu brīdinājumus, nospiediet un 3 sekundes turiet nospiešanas pogu „Anti-Crease Option” (Pretburzīšanās opcija). Nospiežot pogu, atskan brīdinājuma signāls, norādot, ka opcija ir atcelta.
Time Drying	Kad poga ir pagriezta programmā Time Drying (Žāvēšana noteiktu laiku), opciju var izvēlēties, nospiežot pogu Time Drying (Žāvēšana noteiktu laiku) un programma sākas, nospiežot sākšanas/apturēšanas pogu. Ilgstoši nospiežot pogu Žāvēšana noteiktu laiku), pastāvīgi tiek mainīts laiks.
Child Lock	Aprikojumā iekļauta bloķēšanas iespēja, lai programmas laikā izvairītos no izmaiņām programmas norisē, ja tiek nospiešanas pogas. Lai aktivizētu bērnu bloķēšanu, vienlaicīgi nospiediet un 3 sekundes turiet taustiņus „Delayed Start” (Aizkavētā sākšana) un „Anti-Crease” (Pretburzīšanās opcija). Kad bērnu bloķēšana ir ieslēgta, visi taustiņi tiek deaktivizēti. Programmas beigās bērnu bloķēšana tiek automātiski deaktivizēta. Aktivizējot/deaktivizējot bērnu bloķēšanu, „CL” displejā būs redzams 2 sekundes un pēc tam izslēgsies, kā arī tiks atskaņots brīdinājuma skaņas signāls. Brīdinājums: kad iekārta darbojas vai ir aktivizēta bērnu bloķēšana, ja pagriežat programmas izvēles pogu, atskan brīdinājuma skaņas signāls un displejā 2 sekundes būs redzams „CL” un tad izslēgsies. Pat ja programmas pogu iestatāt uz citu programmu, iepriekšējā programma turpinās darboties. Lai izvēlētos jaunu programmu, ir jādeaktivizē bērnu bloķētājs un jāiestata programmas atlasē poga pozīcijā „Off” (izslēgt). Pēc tam jūs varat izvēlēties un sākt vajadzīgo programmu.

### 5.2.2. Programmas sākšana

Nospiediet sākšanas/apturēšanas pogu, lai sāktu programmu. Iedegsies sākšanas/apturēšanas LED indikators, kas norāda, ka programma ir sāktā, un žāvēšanas LED indikators.

Programma	Apraksts
Cotton Extra Dry	Šī programma žāvē biezus un daudzslāņainus audumus, piemēram, kokvilnas dvielus, palagus, spilvendrānas, peldmēteļus, augstā temperatūrā, lai tos varētu novietot skapī.
Cotton Cupboard Dry	Šī programma žāvē kokvilnas pidzamas, apakšveļu, galdautus utt., lai varētu tos novietot skapī.
Cotton Iron Dry	Šī programma žāvē kokvilnas veļu, lai to sagatavotu gludināšanai. No iekārtas izņemtā veļa būs mitra.
Synthetics Cupboard Dry	Šī programma žāvē sintētisku apģērbus, piemēram, krekļus, t-krekļus, blūzes, zemākā temperatūrā salīdzinājumā ar kokvilnas programmu, lai varētu to novietot skapī.
Synthetics Iron Dry	Šī programma žāvē sintētisku apģērbus, piemēram, krekļus, t-krekļus, blūzes, zemākā temperatūrā salīdzinājumā ar kokvilnas programmu, lai sagatavotu to gludināšanai. No iekārtas izņemtā veļa būs mitra.
Delicate	Šī programma izžāvē plānus apģērbus kā krekļus, blūzes un zīda apģērbus zemā temperatūrā, lai tie būtu gatavi valkāšanai.
Time Drying	Lai sasniegtu nepieciešamo žāvēšanas līmeni zemā temperatūrā, var izmantot laika programmas no 20 min līdz 200 min. Programma apstājas vajadzīgajā laikā neatkarīgi no žuvuma pakāpes.
Baby Care	Šī programma izžāvē smalkas zīdaiņu drēbes zemā temperatūrā, lai tās būtu gatavas valkāšanai.
Duvet	Šī programma žāvē priekšmetus ar dūnu pildījumu.
Sport	Sporta apģērba programma tiek izmantota sintētiskajai sporta veļai, piemēram, šortiem, t-krekļiem žāvēšanai zemā temperatūrā.
Mix	Šajā programmā tiek žāvēti kokvilnas-sintētiskie jauktie apģērbi, kas nemaina krāsu, padarot tos gatavus valkāšanai.
Wool Refresh	Vilnas atsvaidzināšana palīdz izvadīt lieko ūdeni no vilnas apģērba pēc mazgāšanas, piemērojot zemu temperatūru un saudzīgas trumuļa kustības.
Refresh	Šī programma nodrošina ventilāciju 10 minūtes bez papildu siltuma, lai palīdzētu atsvaidzināt apģērbus.
Express 34'	1 kg kokvilnas krekļu, kas lielā ātrumā izgriezti veļas mašīnā, tiek izžāvēti 34 minūtēs.
Shirts 20'	2 līdz 3 krekli ir gatavi gludināšanai 20 minūtēs.

**SVARĪGI!** Neatveriet ielādes durvis programmas darbības laikā. Ja durvis ir jāatver, neturiet tās vajā ilgi.

### 5.2.3. Programmas progress

#### Programmas darbības laikā

Ja programmas darbības laikā atvērsit ielādes durvis, iekārta pārslēgsies gaidstāves režīmā. Kad durvis ir aizvērtas, nospiediet sākšanas/apturēšanas pogu, lai turpinātu programmu.

Neatveriet ielādes durvis programmas darbības laikā. Ja durvis ir jāatver, neturiet tās vajā ilgi.

#### Programmas beigas

Kad programma ir beigusies, iedegsies brīdinājuma indikatori: sākšana/apturēšana, ūdens tvertnes līmenis, filtru tīrīšana un kondensatora tīrīšana. Turklāt programmas beigās tiks sniegts skaņas brīdinājums. Veļu var izņemt, lai sagatavotu iekārta jaunai ielādei.

 **SVARĪGI!** Tīriet plūksnu filtru pēc katras programmas. Iztukšojiet ūdens tvertni pēc katras programmas.

 **SVARĪGI!** Ja pēc programmas beigām neizņemsit veļu, automātiski tiks aktivizēts 1 stundu ilgs pretburzīšanās posms. Šī programma ik pēc noteikta laika pagriež trumuli, lai novērstu burzījumus.

### 5.3. Informācija par centrifūgas apgaismojumu

- Šim produktam ir LED centrifūgas apgaismojums. Apgaismojums darbojas automātiski, kad atverat durvis. Un automātiski pats aizveras pēc kāda laika.
- Lietotājs nevar regulēt tā atvēršanu vai aizvēršanu.
- Lūdzu, nemēģiniet nomainīt vai modificēt LED apgaismojumu.



PROGRAMMAS	OPCIJAS					
	(laika aizture)	Skaņas signāla atcelšana cikla beigās	Aizkavēts sākums	Bloķēšana bērnu drošībai	Žāvēšanas pakāpe	Pretburzīšanās opcija
Cotton Extra Dry	X	✓	✓	✓	✓	✓
Cotton Cupboard Dry	X	✓	✓	✓	✓	✓
Cotton Iron Dry	X	✓	✓	✓	✓	✓
Synthetics Cupboard Dry	X	✓	✓	✓	✓	✓
Synthetics Iron Dry	X	✓	✓	✓	✓	✓
Delicate	X	✓	✓	✓	X	✓
Time Drying	✓	✓	✓	✓	X	✓
Baby Care	X	✓	✓	✓	✓	✓
Duvet	X	✓	✓	✓	X	✓
Sport	X	✓	✓	✓	✓	✓
Mix	X	✓	✓	✓	✓	✓
Wool Refresh	X	✓	✓	✓	X	✓
Refresh	X	✓	✓	✓	X	✓
Express 34'	X	✓	✓	✓	X	✓
Shirts 20'	X	✓	✓	✓	X	✓
X	Nevar izvēlēties					
✓	Var izvēlēties					

## 6. TĪRĪŠANA UN KOPŠANA

**⚠ SVARĪGI!** Žāvētāja tīrīšanai nelietojiet rūpnieciskās ķīmiskās vielas. Nelietojiet žāvētāju, kas ir tīrīts ar rūpnieciskajām ķīmiskajām vielām.

### 6.1. Plūksnu filtru tīrīšana

**⚠ SVARĪGI!** NEAIZMIRSTIET PĒC KATRAS LIETOŠANAS IZTĪRĪT PLŪKSNU FILTRUS.

Lai iztīrītu plūksnu filtrus:

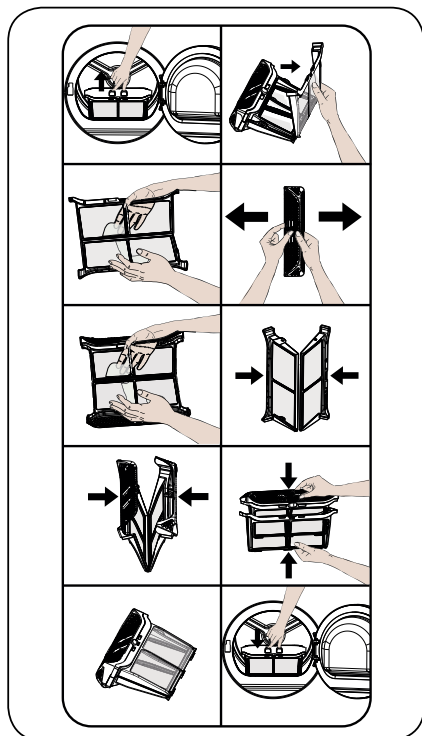

1. Atveriet ielādes durvis.
2. Pavelciet uz augšu plūksnu filtrus, lai tos izņemtu.
3. Atveriet ārējo filtru
4. Iztīriet ārējo filtru ar roku vai mīkstu drānu.
5. Atveriet iekšējo filtru

6. Iztīriet iekšējo filtru ar roku vai mīkstu drānu.

7. Aizveriet filtrus un uzstādiat āķus

8. Ievietojiet iekšējo filtru ārējā filtrā

9. Ievietojiet atpakaļ plūksnu filtru

Pēc žāvētāja lietošanas ilgāku laiku uz filtra virsmas var izveidoties slānis, kas var izraisīt nosprostojumus, tāpēc mazgājiet filtru ar siltu ūdeni, lai šo slāni notīrītu. Pirms ievietošanas atpakaļ filtru pamatīgi noslaukiet.

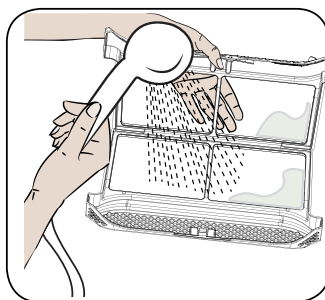

### 6.2. Ūdens tvertnes iztukšošana

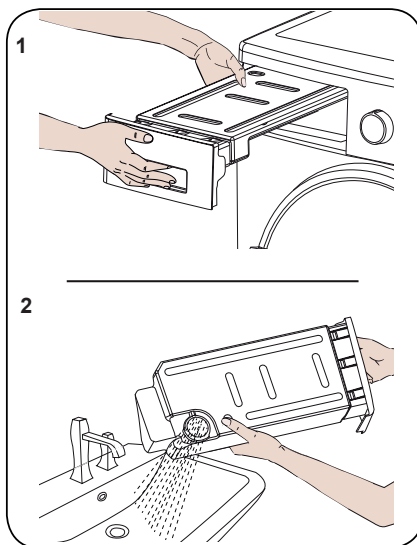

1. Pavelciet atvilktnes vāku un uzmanīgi izņemiet tvertni.

2. Iztukšojiet ūdeni no tvertnes.

3. Ja uz tvertnes iztukšošanas vāka ir uzkrājušās plūksnas, notīriet tās ar ūdeni.

4. Ievietojiet atpakaļ ūdens tvertni.

**🔊 SVARĪGI!** Nekad neizņemiet ūdens tvertni, kad programma darbojas. Ūdens, kas kondensējies ūdens tvertnē, nav piemērots lietošanai.

**🔊 SVARĪGI!** NEAIZMIRSTIET PĒC KATRAS LIETOŠANAS IZTUKŠOT ŪDENS TVERTNI.

### 6.3. Siltummaiņa tīrīšana

**🔊 SVARĪGI!** Iztīriet siltummaiņi, ja redzat brīdinājumu "Siltummaiņa tīrīšana".

**🔊 SVARĪGI!** PAT JA NEDEG LED BRĪDINĀJUMA INDIKATORS "SILTUMMAIŅA TĪRĪŠANA": TĪRIET SILTUMMAIŅI IK PĒC 30 ŽĀVĒŠANAS REIZĒM VAI VIENU REIZI MĒNESĪ.

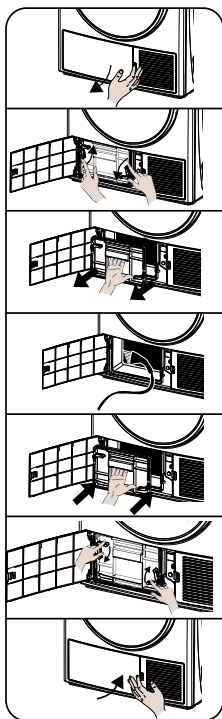

Ja žāvēšanas process ir pabeigts, atveriet ielādes durvis un gaidiet, līdz tās atdzisis.

1. Noņemiet pārsega plāksni, kā parādīts attēlā.
2. Atveriet siltummaiņa pārsegu, pagriežot ar bultām norādītajā virzienā.
3. Noņemiet siltummaiņa pārsegu, kā parādīts attēlā.
4. Notīriet siltummaiņa priekšējo virsmu, kā parādīts attēlā.
5. Piestipriniet siltummaiņa pārsegu, kā parādīts attēlā.
6. Noslēdziet siltummaiņa pārsegu, pagriežot ar bultām norādītajā virzienā.
7. Uzlieciet pārsega plāksni, kā parādīts attēlā.

**⚠️ BRĪDINĀJUMS: NETĪRIET KAILĀM ROKĀM, JO SILTUMMAIŅA MALAS IR ASAS. TĀS VAR SAVAINĒT ROKAS**

### 6.4. Mitruma sensora tīrīšana

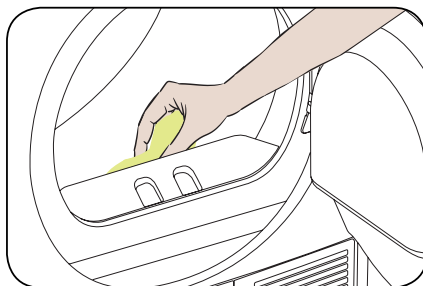

Iekārtā ir mitruma sensori, kas nosaka, vai veļa ir sausa vai ne.

Lai notīrītu sensorus:

1. Atveriet iekārtas ielādes durvis.
2. Ja žāvēšanas procesa dēļ iekārta joprojām ir karsta, nogaidiet, līdz tā atdzisis.
3. Izmantojot etiķī mērcētu mīkstu drānu, noslaukiet sensora metāla virsmas un nosusiniet tās.

**⚠ SVARĪGI!** TĪRIET SENSORA METĀLA VIRSMAS 4 REIZES GADĀ.

**⚠ SVARĪGI!** Neizmantojiet metāla instrumentus sensora metāla virsmu tīrīšanai.

**⚠ BRĪDINĀJUMS!** Ugunsgrēka un eksplozijas riska dēļ, tīrot sensorus, nelietojiet šķīdinātājus, tīrīšanas līdzekļus vai līdzīgus izstrādājumus.

#### 6.5. Ielādes durvju iekšējās virsmas tīrīšana

**⚠ SVARĪGI!** PĒC KATRA ŽĀVĒŠANAS PROCESA NEAIZMIRSTIET NOTĪRĪT IELĀDES DURVJU IEKŠĒJO VIRSMU.

Atveriet žāvētāja ielādes durvis un notīriet visas iekšējās virsmas un blīvi ar mīkstu, mitru drānu.





## 7. TEHNISKIE DATI

Zīmols	CONCEPT
Modeļa nosaukums	SP6508
Augstums	Min: 845 mm / Max: 855 mm*
Platums	596 mm
Garums	609 mm
Ielādes apjoms (maks.)	8 kg**
Neto svars (ar plastmasas durvīm)	46,8 kg
Neto svars (ar stikla durvīm)	48,8 kg
Spriegums	220-240 V
Jauda	1000 W

\*Min. augstums: Augstums bez regulējamajām kājām. Maks. augstums: Augstums ar regulējamajām kājām maksimālā garumā.

\*\*Sausas veļas svars pirms mazgāšanas.

 **SVARĪGI!** Lai uzlabotu žāvētāja kvalitāti, tehniskie dati var tikt mainīti bez iepriekšēja brīdinājuma.

 **SVARĪGI!** Deklarētās vērtības ir iegūtas laboratorijas vidē saskaņā ar attiecīgajiem standartiem. Šīs vērtības var mainīties atkarībā no vides apstākļiem un žāvētāja izmantošanas.

 **UZMANĪBU!**

1. Drošības apsvērumu dēļ, šādam aprīkojumam jāparedz vismaz 1 m<sup>3</sup> uz 8 g dzesējošās vielas. 150 g propānam minimālais pieļaujamais telpas tilpums ir 18,75 m<sup>3</sup>.

2. Dzesētājs: ugunsgrēka risks/saindēšanās risks/materiālu bojājumu risks un iekārtas bojājuma risks. Iekārtā ir dzesējoša viela, kas ir uzliesmojoša R290, tomēr tā ir saudzējoša apkārtējai videi. Ja tā netiek pareizi utilizēta, var izcelties ugunsgrēks vai notikt saindēšanās. Utilizējiet iekārtu pareizi un nebojāiet dzesēšanas kontūra caurules.

- Dzesējošās vielas veids: R290
- Gāzes daudzums: 150 g
- ODP (Ozone Depletion Potential — ozona samazināšanas potenciāls): 0
- GWP (Global Warning Potential — globālā brīdinājuma potenciāls): 3

1. Sprādziena un aizdegšanās risks. Izņemiet no kabatām šķiltavas un sērkokiņus.

2. Nenovietojiet žāvētāju atklātas liesmas vai uzliesmojuma avotu tuvumā.

## 8. PROBLĒMU NOVĒRŠANA

Žāvētājs ir aprīkots ar sistēmām, kas nepārtraukti veic pārbaudes žāvēšanas procesā, lai veiktu nepieciešamos pasākumus un brīdinātu jūs nepareizas darbības gadījumā.

**⚠ BRĪDINĀJUMS!** Ja problēma joprojām pastāv, pat ja esat veicis šajā nodaļā norādītās darbības, sazinieties ar izplatītāju vai autorizēto pakalpojumu sniedzēju. Nekad nemēģiniet sabotot sabojājušos iekārtu.

PROBLĒMA	IEMESLS	RISINĀJUMS
Žāvēšana aizņem ilgu laiku.	Iespējams, ka plūksnu filtra virsma ir nosprostota.	Nomazgājiet filtru ar remdenu ūdeni.
	Iespējams, siltummainis ir aizsērējis	Iztīriet siltummaini.
	Ventilācijas restes iekārtas priekšējā daļā var būt aizklātas.	Atveriet durvis/logos, lai nepieļautu, ka telpas temperatūra kļūst pārāk augsta.
	Uz mitruma sensora var būt kaļķakmens nogulsēju slānis.	Notīriet mitruma sensoru.
	Žāvētājā ievietots par daudz veļas.	Nepārslogojiet žāvētāju.
	Veļa var būt nepietiekami izgriezta.	Izvēlieties lielāku izgriešanas ātrumu veļas mazgājamajā mašīnā.
Žāvēšanas procesa beigās veļa ir mitra.	<b>⚠</b> Veļa, kas ir karsta žāvēšanas procesa beigās, parasti šķiet mitrāka.	
	Izmantotā programma, iespējams, nav piemērota šim veļas veidam.	Pārbaudiet veļas kopšanas etiķetes, izvēlieties piemērotu programmu veļas veidam un papildus izmantojiet laika programmas.
	Iespējams, ka plūksnu filtra virsma ir nosprostota.	Nomazgājiet filtru ar remdenu ūdeni.
	Iespējams, siltummainis ir aizsērējis	Iztīriet siltummaini.
	Žāvētājā ievietots par daudz veļas.	Nepārslogojiet žāvētāju.
	Veļa var būt nepietiekami izgriezta.	Izvēlieties lielāku izgriešanas ātrumu veļas mazgājamajā mašīnā.
Žāvētāju nevar atvērt vai nevar palaist programmu. Pēc pielāgošanas žāvētājs netiek aktivizēts.	Žāvētājs, iespējams, nav pievienots elektroīklam.	Pārlecinieties, vai spraudnis ir ievietots kontaktligzdā.
	Iespējams, ka ielādes durvis ir atvērtas.	Pārlecinieties, vai kravas durvis ir pareizi aizvērtas.
	Iespējams, ka nav iestatīta programma vai nospiests sākšanas/apturēšanas taustiņš.	Pārlecinieties, vai programma ir iestatīta, un žāvētājs nav gaidīšanas režīmā (Pause).
	Iespējams, ka bloķēšana bērnu drošībai ir aktīva.	Izslēdziet bloķēšanu bērnu drošībai.
Programma ir pārtraukta bez iemesla.	Iespējams, ka ielādes durvis nav pareizi aizvērtas.	Pārlecinieties, vai kravas durvis ir pareizi aizvērtas.
	Iespējams, ir noticis elektroapgādes traucējums.	Nospiēdiet sākšanas/apturēšanas pogu, lai sāktu programmu.
	Ūdens tvertne var būt pilna.	Iztukšojiet ūdens tvertni.
Apģērbs ir sarāvējis, savēlies vai bojāts.	Izmantotā programma, iespējams, nav piemērota šim veļas veidam.	Pārbaudiet veļas kopšanas etiķetes, izvēlieties piemērotu programmu šim veļas veidam.

PROBLĒMA	IEMESLS	RISINĀJUMS
Ūdens sūcas gar ielādes durvīm.	Uz ielādes durvju iekšējām virsmām un ielādes durvju blīves virsmām var uzkrāties plūksnas.	Notīriet ielādes durvju iekšējās virsmas un ielādes durvju blīves virsmu.
Ielādes durvis atveras pašas no sevis.	Iespējams, ka ielādes durvis nav pareizi aizvērtas.	Piespiediet ielādes durvis, līdz atskan aizvēšanas skaņa.
Mirgo/deg ūdens tvertnes brīdinājuma simbols.	Ūdens tvertne var būt pilna.	Iztukšojiet ūdens tvertni.
	Ūdens izplūdes šļūtene var būt salocīta.	Ja iekārta ir pievienota tieši pie ūdens izvades, pārbaudiet ūdens izvades šļūteni.
Deg filtra tīrīšanas brīdinājuma simbols.	Iespējams, ka plūksnu filtrs ir aizsērējis.	Iztīriet filtru.
	Iespējams, ka filtra pamatne ir nosprostota ar plūksnām.	Iztīriet filtra pamatni.
	Var būt izveidojiet slānis, kas nosprosto plūksnu filtra virsmu.	Nomazgājiet filtru ar remdenu ūdeni.
Ieslēdzies siltummaiņa tīrīšanas brīdinājuma simbols.	Iespējams, ka siltummainis ir netīrs.	Iztīriet siltummaini.

## 9. AUTOMĀTISKI BRĪDINĀJUMI PAR KĻŪDU UN KĀ JĀRĪKOJAS

Jūsu veļas žāvētājs ir aprīkots ar iebūvētu kļūmju noteikšanas sistēmu, kur kā indikatori tiek izmantotas mirgojošas darba gaismas. Tālāk ir norādītie visbiežākie kļūmju kodi.

Kļūdas kods	Risinājums
E00	Sazinieties ar tuvāko pilnvaroto servisa aģentu.
E03 / 	Iztukšojiet ūdens tvertni; ja problēma netiek novērsta, sazinieties ar tuvāko pilnvaroto servisa aģentu.
E04	Sazinieties ar tuvāko pilnvaroto servisa aģentu.
E05	Sazinieties ar tuvāko pilnvaroto servisa aģentu.
E06	Sazinieties ar tuvāko pilnvaroto servisa aģentu.
E07	Sazinieties ar tuvāko pilnvaroto servisa aģentu.
E08	Iespējams, radušās tīkla sprieguma svārstības. Uzgaidiet, līdz spriegums kļūst atbilstošs darba diapazonam.





## 11.2. Energoefektivitāte

- Žāvētājs ir jādarbina pilns, bet jāpārlicinās, vai tas nav pārslogots.
- Mazgāšanas procesā veļas izgriešanas ātrumam jābūt iespējami lielākam. Tas saīsinās žāvēšanas laiku un samazinās enerģijas patēriņu.
- Raugiet, lai kopā tiek žāvēta viena veida veļa.
- Lūdzu, ievērojiet ieteikumus par programmas izvēli lietotāja rokasgrāmatā.
- Gaisa cirkulācijai atstājiet pietiekamu atstarpi žāvētāja priekšējā daļā un aizmugurē. Neaizsedziet restes iekārtas priekšpusē.
- Ja tas nav nepieciešams, neatveriet mašīnas durvis žāvēšanas laikā. Ja durvis ir jāatver, neturiet tās vajā ilgi.
- Žāvēšanas procesā nepievienojiet jaunu (mitru) veļu.
- Mati un plūksnas, kas atdalās no veļas un nonāk gaisā, tiek savākti plūksnu filtrā. Lūdzu, gādājiet, lai filtri tiek tīrīti pirms un pēc katras lietošanas.
- Modeļiem ar siltumsūkni gādājiet, lai siltummainis tiek tīrīts vismaz reizi mēnesī vai ik pēc 30 lietošanas reizēm.
- Žāvēšanas procesa laikā telpai, kurā ir uzstādīts žāvētājs, ir jābūt labi vēdināmai.

PRODUKTA DATU LAPA	
Atbilst Komisijas Deleģētajai regulai (ES) Nr. 392/2012	
Piegādātāja nosaukums vai precīzīme	CONCEPT
Modeļa nosaukums	SP6508
Nominālā ietilpība (kg)	8
Veļas žāvētāja tips	Karstumsūknis
Energoefektivitātes klase <sup>(1)</sup>	A++
Elektroenerģijas patēriņš gadā (kWh) <sup>(2)</sup>	235
Automātisks vai bez automātikas	Automātisks
Standarta kokvilnas programmas enerģijas patēriņš ar pilnu ielādi (kWh)	1,88
Standarta kokvilnas programmas enerģijas patēriņš ar daļēju ielādi (kWh)	1,1
Enerģijas patēriņš standarta kokvilnas programmai „off” (izslēgts) režīmā ar pilnu ielādi $P_o$ (W)	0,5
Enerģijas patēriņš standarta kokvilnas programmai „on” (ieslēgts) režīmā ar pilnu ielādi $P_L$ (W)	1
„On” (ieslēgts) režīma saglabāšanās ilgums (min)	n/a
Standarta kokvilnas programma <sup>(3)</sup>	
Standarta kokvilnas programmas darbības laiks ar pilnu ielādi $T_{sauss}$ (min)	174
Standarta kokvilnas programmas darbības laiks ar daļēju ielādi $T_{sauss1/2}$ (min)	103
Vidējais standarta kokvilnas programmas darbības laiks ar pilnu un daļēju ielādi ( $T_c$ )	133
Energoefektivitātes klase <sup>(4)</sup>	B
Standarta kokvilnas programmas vidējā kondensācijas efektivitāte ar pilnu ielādi $C_{sauss}$	81%
Standarta kokvilnas programmas vidējā kondensācijas efektivitāte ar daļēju ielādi $C_{sauss1/2}$	81%
Standarta kokvilnas programmas vidējā kondensācijas efektivitāte ar daļēju ielādi $C_c$	81%
Standarta kokvilnas programmas trokšņa jaudas līmenis ar pilnu ielādi <sup>(5)</sup>	65
Integrēts	Nr.

1) Skala no A+++ (visaugstākā energoefektivitāte) līdz D (viszemākā energoefektivitāte)

2) Enerģijas patēriņš, pamatojoties uz standarta kokvilnas programmas 160 žāvēšanas cikliem ar pilnu un daļēju ielādi un mazjaudas režīmu patēriņš. Faktiskais enerģijas patēriņš ciklā būs atkarīgs no tā, kā iekārta tiek izmantota.

3) Programma „Kokvilna ievietošanai skapī ar pilnu un daļēju ielādi ir standarta žāvēšanas programma, uz kuru attiecas etiķetes un produkta datu lapas informācija, ka šī programma ir piemērota normālas mitras kokvilnas veļas žāvēšanai, un ka tā ir visenergoefektīvākā programma, žāvējot kokvilnu

4) Skala no G (viszemākā energoefektivitāte) līdz A (visaugstākā energoefektivitāte)

5) Vidējā svērtā vērtība - L wA izteikta dB(A) re 1 pW

**CZ**

**Seznam servisních míst**

**SK**

**Zoznam servisných stredisiek**

**PL**

**Wykaz punktów serwisowych**

## Česká republika

Název	Ulice	PSČ	Město	Telefon	E-mail
Jindřich Valenta CONCEPT	Vysokomýtská 1800	565 01	Choceň	+420 465 471 400	servis@my-concept.cz

## Slovenská republika

Názov	Ulica	PSČ	Mesto	Telefón	E-mail
ELKO Valenta Slovakia, s.r.o.	Hurbanova 1563/23	911 01	Trenčín	+421 326 583 465	info@my-concept.sk

## Polska

Nazwa	Ulica	Kod	Miasto	Telefon	E-mail
Concept Polska sp. z o.o.	Ostrowskiego 30	53-238	Wrocław	+48 713 390 444	serwis@my-concept.pl

# concept

**CZ**

**Jindřich Valenta – Concept**

Vysokomytská 1800, 565 01 Choceň

Tel. +420 465 471 400

[www.my-concept.cz](http://www.my-concept.cz)

**SK**

**ELKO Valenta – Slovakia, s.r.o.**

Hurbanova 1563/23, 911 01 Trenčín

Tel.: +421 326 583 465

[www.my-concept.sk](http://www.my-concept.sk)

**PL**

**CONCEPT POLSKA sp. z o.o.**

Ostrowskiego 30, 53-238 Wrocław

Tel.: +48 713 390 444

[www.my-concept.pl](http://www.my-concept.pl)

**LV**

**Verners VT Ltd.**

Piedrujas iela 5a, Riga, Latvia

Tel. +371 67021021

e-pasts: [info@verners.lv](mailto:info@verners.lv), [www.verners.lv](http://www.verners.lv)

# concept

## Tumble dryer with heat pump



EN











**Thank you for choosing this product.**

This User Manual contains important safety information and instructions on the operation and maintenance of your appliance.

Please take the time to read this User Manual before using your appliance and keep this book for future reference.

Icon	Caption	Description
	<b>WARNING</b>	Risk of serious injury or death
	<b>RISK OF ELECTRIC SHOCK</b>	Dangerous voltage
	<b>FIRE</b>	Risk of fire
	<b>ATTENTION</b>	Risk of injury or material damage
	<b>IMPORTANT/NOTE</b>	Information on correct operation of the system
		Read the instructions.
		Hot surface

## CONTENTS

<b>1. SAFETY INSTRUCTIONS .....</b>	<b>5</b>
1.1. Electrical Safety .....	5
1.2. Children's Safety .....	6
1.3. Product Safety .....	7
1.4. Correct Use .....	8
1.5. Installing On Top Of a Washing Machine.....	10
<b>2. INSTALLATION.....</b>	<b>11</b>
2.1. Connection to Water Outlet (with optional drain hose) .....	11
2.1.1. Connecting the Water Discharge Hose .....	11
2.2. Adjusting the Feet.....	11
2.3. Electrical Connection.....	11
2.4. Under Counter Installation.....	11
<b>3. OVERVIEW .....</b>	<b>12</b>
<b>4. PREPARING THE LAUNDRY.....</b>	<b>13</b>
4.1. Sorting the Laundry to be Dried.....	13
4.2. Preparing the Laundry to be Dried .....	14
4.3. Load Capacity.....	14
<b>5. USING THE TUMBLE DRYER .....</b>	<b>15</b>
5.1. Control Panel.....	15
5.1.1. Programme Selection Knob.....	15
5.1.2. Electronic Indicator and Additional Functions.....	15
5.2. Programme Selection and Consumption Table .....	16
5.2.1. Auxiliary Functions.....	17
5.2.2. Starting the Programme .....	18
5.2.3. Programme Progress .....	19
5.3. Drum Light Information .....	19
<b>6. CLEANING AND CARE.....</b>	<b>21</b>
6.1. Cleaning the Lint Filters.....	21
6.2. Emptying the Water Tank.....	21
6.3. Cleaning the Heat Exchanger.....	22
6.4. Cleaning the Humidity Sensor .....	22
6.5. Cleaning the Inner Surface of the Loading Door .....	23
<b>7. TECHNICAL SPECIFICATIONS .....</b>	<b>24</b>
<b>8. TROUBLESHOOTING .....</b>	<b>25</b>

<b>9. AUTOMATIC FAULT WARNINGS AND WHAT TO DO.....</b>	<b>27</b>
<b>10. ENVIRONMENTAL PROTECTION AND PACKAGING INFORMATION .....</b>	<b>28</b>
10.1. Packaging Information.....	28
<b>11. DESCRIBING THE ENERGY LABEL AND SAVING ENERGY.....</b>	<b>28</b>
11.1. Energy Labelling .....	28
11.2. Energy Efficiency .....	29

## PRIMARY CONSIDERATIONS

- This appliance can be used by children aged from 8 years and above and persons with reduced physical, sensory or mental capabilities or lack of experience and knowledge if they have been given supervision or instruction concerning use of the appliance in a safe way and understand the hazards involved. Children must not play with the appliance. Cleaning and user maintenance must not be made by children without supervision.
- This tumble dryer is intended only for household and indoor use. The warranty will be void in case of commercial use.
- Use this product only for laundry with a label that indicates it is suitable for drying.
- The manufacturer will not accept responsibility for damages resulting from incorrect use or transport.
- The service life time of your tumble dryer is 10 years. This is the period during which the spare parts required for the tumble dryer to operate properly will be commercially available.
- Do not allow floor coverings to obstruct the ventilation openings.
- Installation and repair of the machine should only be made by an authorised repair agent. The manufacturer cannot be held responsible for damages resulting from un-authorised repairs.

**⚠ WARNING:** Never spray or pour water onto the dryer to wash it! There is risk of electric shock!

- Leave at least 3 cm of space between the side and rear walls of the product and above if you plan on placing your appliance under a worktop.
- Assembly / disassembly for under-counter installation if necessary must be done by an authorised service agent.

- Before installation, check the product for visible damage. Never install or operate a damaged product.
- Keep pets away from the dryer.
- Fabric softeners or similar products should be used in accordance with the manufacturers instructions.
- Remove all objects from pockets such as lighters and matches.
- The appliance must not be installed behind a lockable door, a sliding door or a door with a hinge on the opposite side to that of the tumble dryer, if it prevents the door from being fully opened.

**⚠ WARNING:** In the appliance enclosure or in the built-in structure, keep ventilation openings clear of obstruction.

- Before contacting the local Authorised Service Provider for the installation of the dryer, check the information in the user manual to make sure that the electrical installation and water outlet is suitable. If they are not, call a qualified electrician and a plumber to have the necessary adjustments made.
- It is the customer's responsibility to prepare the dryer's installation place, as well as the electricity and waste water installation. Before installation, check the dryer for damage. If damaged, do not have it installed. Damaged products may endanger your health.
- Install the dryer on a stable and flat surface.
- Run the dryer in a dust-free environment where the air ventilation is good.
- The clearance between the dryer and the floor **should not be** reduced with objects such as carpets, wood or tape.

- **Do not block the ventilation grills** found on the plinth of the tumble dryer.
- The appliance must not be installed behind a lockable door, a sliding door or a door with a hinge on the opposite side of the tumble dryer, in such a way that blocks the full opening of the tumble dryer door.
- Once the dryer has been installed, the connections must remain stable. When installing the dryer, make sure that the rear surface is not leaning on anything (e.g. tap, socket).
- The operating temperature of the dryer is +5°C to +35°C. If operated out of this temperature range, the performance of the dryer will be affected negatively and the product will be damaged.
- Be careful when carrying the product since it is heavy. Always wear safety gloves.
- Always install the product should be placed against a wall.
- The rear surface of the product should be placed against the wall.
- When the product is placed on a stable surface, use a water level to check if it is fully stable. If not, adjust the feet until it becomes steady. Repeat this process every time you relocate the product.
- Do not place the dryer onto the power cable.

## Disposing the Old Product

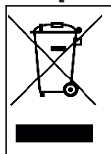

This product complies with EU WEEE Directive (2013/19/EU). This product bears a classification symbol for waste electrical and electronic equipment (WEEE).

This symbol, which is found on the product or information label, indicates that this product must not be disposed together with other household waste at the end of its service life. To prevent the potential harms of uncontrolled waste disposal on the environment and human health, please keep this product separate from other types of waste, and to prevent sustainable reuse of material resources, make sure that it is recycled responsibly. Contact your dealer or local authorities to get information on how and where you can take the product for environmentally-safe recycling. This product cannot be mixed with other commercial wastes for recycling.

## 1. SAFETY INSTRUCTIONS

This section contains safety instructions that will help protect you from risk of personal injury or property damage. Failure to follow these instructions will void any warranty.

### 1.1. Electrical Safety

- The appliance must not be supplied through an external switching device, such as a timer, or connected to a circuit that is regularly switched on and off by a utility.
- Do not touch the power plug with wet hands. Always pull the plug to unplug the product, otherwise, there will be risk of an electric shock.
- Connect the dryer to a grounded socket with fuse protection. The earth connection must be installed by a qualified electrician. Our company cannot be held responsible for damages/losses resulting from using the dryer without an earth connection as required by local regulations.
- The voltage and the allowable fuse protection are indicated on the type plate. **(For the type plate, please see Overview)**
- Voltage and frequency values indicated on the type plate must be equal to the mains voltage and frequency value in your house.
- Unplug the dryer when it is not used for an extended period, and before installation, maintenance, cleaning and repair, otherwise, the dryer may get damaged.
- The plug socket must be freely accessible at all times after installation.

 A damaged power cord/plug can cause fire or give you an electric shock. When it is damaged it must



be replaced. This should only be done by qualified personnel.

 To avoid the risk of fire or electric shock, do not use extension cords, multi sockets or adapters to connect the dryer to mains power.

## 1.2. Children's Safety

- This appliance is not intended for use by people (including children) with reduced physical, sensory or mental capabilities, or lack of experience and knowledge, unless they have been given supervision or instruction concerning use of the appliance by a person responsible for their safety.
- This appliance can be used by children aged from 8 years and above, and persons with reduced physical, sensory or mental capabilities or lack of experience and knowledge if they have been given supervision or instruction concerning use of the appliance in a safe way and understand the hazards involved. Children must not play with the appliance. Cleaning and user maintenance must not be made by children without supervision.
- Do not leave children unattended near the machine.
- Children might lock themselves in the machine resulting in risk of death.
- Do not allow children to touch the glass door during operation. The surface becomes extremely hot and may cause skin damage.
- Keep packaging material away from children.
- Poisoning and irritation may occur if detergent and cleaning materials are consumed or come into contact with the skin and eyes.
- Keep cleaning materials out of the reach of children. Electrical products are dangerous for children.
- Keep children away from the product while it is running.

- To prevent children from interrupting the dryer cycle, you can use the child lock to avoid any changes in the running programme.
- Do not allow children to sit/climb on or climb inside the product.

### 1.3. Product Safety

 **Due to risk of fire, the following laundry items and products should NEVER be dried in the dryer:**

- Do not dry unwashed items in the tumble dryer.
- Items that have been soiled with substances such as cooking oil, acetone, alcohol, petrol, kerosene, spot removers, turpentine, waxes and wax removers should be washed in hot water with an extra amount of detergent before being dried in the tumble dryer.
- Cleaning cloths and mats that have residues of flammable cleaning agents or acetone, gas, petrol, stain remover, turpentine, candle, wax, wax remover or chemicals.
- Laundry that has residues of hair sprays, nail polish remover and similar substances.
- Laundry on which industrial chemicals have been used for cleaning (such as chemical cleaning).
- Laundry that has any kind of foam, sponge, rubber or rubber-like parts or accessories. These include latex foam sponge, shower caps, waterproof fabrics, fitted clothes, and foam pillows.
- Items with filling and damaged (parts or jackets). Foam protruding from these items might catch fire during the drying process.
- Operating the dryer in environments that contain flour or coal dust may cause explosion.

 **ATTENTION:** Underwear that contains metal reinforcements should not be put in the dryer. The dryer may be damaged if metal reinforcements come loose and break off during drying.

 **FIRE:**R290

### **Risk of fire and damage!**

This product contains environmental friendly but flammable R290 gas. Keep open flame and fire sources away from the product.

#### **1.4. Correct Use**

 **ATTENTION:** Never stop a tumble dryer before the end of the drying cycle unless all items are quickly removed and spread out so that the heat is dissipated.

 **ATTENTION:** **Make sure that pets do not enter the dryer. Check the inside of the dryer before using it.**

 **ATTENTION:** Superheating of clothes inside the dryer can occur if you cancel the programme or in the event of a power failure whilst the dryer is running. This concentration of heat can cause self-combustion so always activate the Refresh programme to cool down or quickly remove all laundry from the dryer in order to hang them up and dissipate the heat.

- Use the dryer only for household drying and to dry fabrics with a label that indicates they are suitable for drying. All other uses are out of the scope of intended use and are prohibited.
- The warranty will be void in case of any commercial use.

- This appliance is designed to be used inside domestic residences only, and should be placed on a straight and stable surface.
- Do not lean against or sit on the door of the dryer. The dryer may tip over.
- To maintain a temperature that will not harm the laundry (e.g. to prevent the laundry from catching fire), a cooling process starts after the heating process. After this, the programme ends. At the end of the programme, always remove the laundry promptly.

 **ATTENTION:** Never use the dryer without a lint filter or with a damaged lint filter.

- Lint filters must be cleaned **after each use** as indicated in **Cleaning the Lint Filter**.
- Lint filters must be dried after wet cleaning. Wet filters might cause malfunction during the drying process.
- Lint accumulation must not to be allowed around the tumble dryer (not applicable for appliances intended to be vented to the exterior of the building)

 **IMPORTANT:** The clearance between the dryer and the floor should not be reduced with objects such as carpets, wood or panel, otherwise, sufficient air intake cannot be ensured for the machine.

- Do not install the dryer in rooms where there is risk of freezing. Freezing temperatures negatively affect the dryers performance. Condensed water that freezes in the pump and hose may cause damage.

## 1.5. Installing On Top Of a Washing Machine

**⚠ ATTENTION:** A washing machine cannot be placed on the dryer. Pay attention to the warnings below when installing the dryer on a washing machine.

**⚠ ATTENTION:** The dryer can only be placed on washing machines that have a same capacity and above.

- To use the dryer on the washing machine, a fixing part must be used between the two products. The fixing part must be attached by an Authorised Service Provider.
- When the dryer is placed on the washing machine, the total weight of these products may reach almost 150 kilograms (when loaded). Place the products on a solid floor that has a load bearing capacity!

Appropriate Installation Table for Washing Machine and Tumble Dryer						
Tumble Dryer (Depth)	Washing Machine					
	37 cm	42 cm	53 cm	56 cm	59 cm	85 cm
56 cm	X	X	✓	✓	✓	✓
61 cm	X	X	X	✓	✓	✓

(For the depth information, please see 7. Technical Specifications)

In order to put the dryer machine onto the washing machine, a special stacking kit is required as an optional extra. Please contact customer service to acquire. The assembly instruction will be served together with the stacking kit.

### CE Declaration of conformity

We declare that our products meet the applicable European Directives, Decisions and Regulations and the requirements listed in the standards referenced.

## 2. INSTALLATION

### 2.1. Connection to Water Outlet (with optional drain hose)

In products with a heat pump unit, water accumulates in the water tank during the drying process. You must empty the accumulated water **after each drying process**. Instead of periodically emptying the water tank, to directly drain the water outside.

#### 2.1.1. Connecting the Water Discharge Hose

1. Pull and take out the end of the hose at the back of the dryer. Do not use any tools to take out the hose.
2. Fit one end of the water discharge hose, to the slot from which you have removed the hose.
3. Fix the other end of the water discharge hose directly to the water outlet or sink.

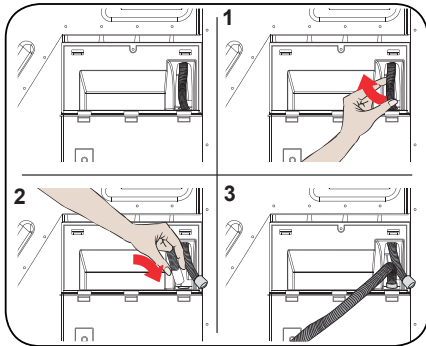

**⚠ ATTENTION:** The hose must be connected in a manner that it cannot be displaced. If the hose comes out during water discharge, there might be flooding in your house.

**🚫 IMPORTANT:** The water discharge house must be installed at a height of 80 cm maximum.

**🚫 IMPORTANT:** The water discharge

hose must not be bent between the outlet and the product, folded or stepped over.

### 2.2. Adjusting the Feet

- For the dryer to work with less noise and vibration, it must be stable and balanced on its feet. Adjust the feet to ensure that the product is balanced.
- Rotate the feet to the right and to the left until the dryer is even and stable.

**🚫 IMPORTANT:** Never remove the adjustable feet.

### 2.3. Electrical Connection

**⚠ ATTENTION:** There is risk of fire and electric shock.

- Your dryer is set to 220-240 V and 50 Hz.
- The mains cable of the dryer is equipped with a special plug. This plug must be connected to an earthed socket protected by a fuse of 16 Amperes as indicated on the type plate. The fuse current rating of the power line where the outlet is connected must also be 16 amperes. Consult a qualified electrician if you do not have such an outlet or fuse.
- Our company cannot be held responsible for damages resulting from usage without earthing.

**🚫 IMPORTANT:** Operating your machine at low voltage values will shorten the service life and decrease the performance of your machine.

### 2.4. Under Counter Installation

- Leave at least 3 cm of space between the side and rear walls of the product and the underside of the worktop when installing your product under a counter.
- Assembly / disassembly under the counter if necessary must be done by authorized service.

### 3. OVERVIEW

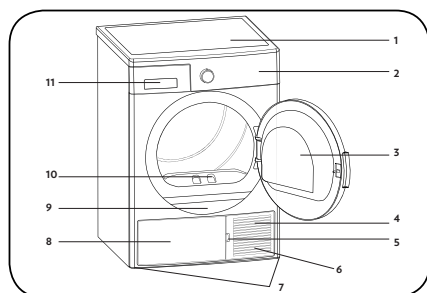

















1. Upper tray
2. Control panel
3. Loading door
4. Plinth
5. Plinth opening slot
6. Ventilation grills
7. Adjustable feet
8. Plinth cover
9. Type plate
10. Lint filter
11. Drawer Cover

## 4. PREPARING THE LAUNDRY

### 4.1. Sorting the Laundry to be Dried

Follow the instructions on the labels of the laundry to be dried. Only dry items that have a statement/symbol that indicates "they can be dried in a dryer".

- Do not operate the product with load amounts and laundry types other than those given in 4.3. Load Capacity.

 <p>Suitable for drying in a dryer</p>	 <p>Does not need ironing</p>	 <p>Sensitive/Delicate drying</p>	 <p>Not suitable for drying in a dryer</p>
 <p>No drying</p>	 <p>Do not dry-clean</p>	 <p>At any temperature</p>	 <p>At high temperatures</p>
 <p>At medium temperatures</p>	 <p>At low temperatures</p>	 <p>Heatless</p>	 <p>Hang to dry</p>
 <p>Spread to dry</p>	 <p>Hang wet to dry</p>	 <p>Spread in shadow to dry</p>	 <p>Suitable for dry cleaning</p>

Do not dry thin, multi-layer or thick-layer fabrics together as they dry at different levels. For this reason, dry clothes together that have the same structure and fabric type. This way, you can get an even drying result. If you think that the laundry is still wet, you can select a time programme for additional drying.

Please dry your big (like duvets) and small sizes of laundries separately in order to not to have a damp laundries.



**IMPORTANT:** Delicate fabrics, embroidered fabrics, woolen/silk fabrics, clothes made of delicate and expensive fabrics, airtight clothes and tulle curtains are not suitable for drying in the dryer.

#### 4.2. Preparing the Laundry to be Dried

**⚠ Risk of explosion and fire!**

Remove all objects from pockets such as lighters and matches.

**⚠ ATTENTION:** The drum of the dryer and the fabrics may get damaged.

- The clothes may have become entangled during the washing process. Separate them from each other before placing them in the dryer.
- Remove all objects in the pockets of the clothes and apply the following:
- Tie fabric belts, apron laces etc. to each other or use a laundry bag.
- Lock the zips, clasps and fasteners, do up the buttons of covers.
- To get the best drying result, sort the laundry according to the textile type and drying programme.
- Remove clips and similar metal parts from the clothes.
- Woven goods such as t-shirts and knit clothes **generally shrink in the first drying**. Use a protective programme.
- **Do not over-dry synthetics. This will cause creases.**
- When washing the laundry to be dried, adjust the amount of softener according to the data from the manufacturer of the washing machine.

#### 4.3. Load Capacity

Follow the instructions in the "Programme selection and consumption table". (See: 5.2 Programme selection and consumption table). Do not load the product with more laundry than the capacity values specified in the table.



**IMPORTANT:** It is not recommended to load the dryer with more laundry than the amount shown in the figure. When overloaded, the drying performance of the dryer will decrease and the dryer and laundry might be damaged.

Laundry	Dry load weight (gr)
Bedsheet (double)	725
Pillowcase	240
Bath Towel	700
Hand Towel	225
Shirt	190
Cotton Shirt	200
Jean	650
Fabric - Gabardine Trousers	400
T-shirt	120

## 5. USING THE TUMBLE DRYER

### 5.1. Control Panel

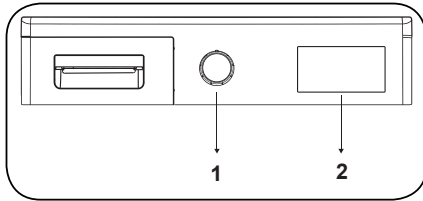

1. Programme Selection Knob
2. Electronic indicator and additional functions

#### 5.1.1. Programme Selection Knob

Use the programme selection knob to select the desired drying programme

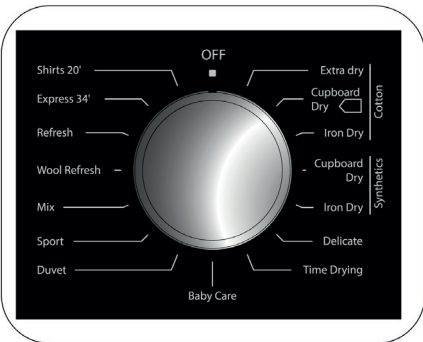

### 5.1.2. Electronic Indicator and Additional Functions

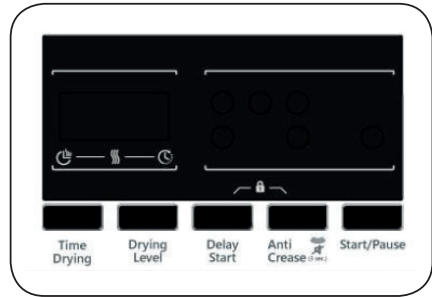

#### Display symbols:

Water tank warning indicator	
Lint filter cleaning warning indicator	
Heat exchanger cleaning warning indicator	

## 5.2. Programme Selection and Consumption Table

Press the Start/Pause button to start the programme. The Start/Pause LED that indicates that the programme has started and the remaining time of the program is seen on the display.

Programme	Load (kg)	Washing machine spin speed	Approximate amount of remaining humidity	Duration (minutes)
Cotton Extra Dry	8	1000	60%	179
Cotton Cupboard Dry	8	1000	60%	174
Cotton Iron Dry	8	1000	60%	148
Synthetics Cupboard Dry	4	800	40%	74
Synthetics Iron Dry	4	800	40%	64
Delicate	2	600	50%	55
Time Drying	-	-	-	-
Baby Care	3	1000	60%	78
Duvet	2,5	800	60%	140
Sport	4	800	40%	103
Mix	4	1000	60%	112
Wool Refresh	-	-	-	5
Refresh	-	-	-	10
Express 34'	1	1200	50%	34
Shirts 20'	0.5	1200	50%	20

Energy consumption values				
Programme	Load (kg)	Washing machine spin speed	Approximate amount of remaining humidity	Energy consumption values (kWh)
Cotton Cupboard Dry	8	1000	60%	1,88
Cotton Iron Dry	8	1000	60%	1,55
Synthetics Cupboard Dry	4	800	40%	0,93
Power consumption in the "off mode" P <sub>o</sub> (W)				0,5
Power consumption in the "on mode" P <sub>L</sub> (W)				1

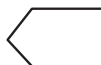

The Cotton Cupboard Dry programme is the standard drying programme that can be run with a full or half load and for which the information is given on the label and product receipt. This programme is the most energy efficient programme to dry normal wet cotton clothes.

\*Energy labelling standard programme (EN 61121:2013)

All values in the table were determined in accordance with the EN 61121:2013 standard. Consumption values may vary from the values in the table depending on the fabric type, spin speed, environment conditions and voltage values.

### 5.2.1. Auxiliary Functions

The table that summarises the options that can be selected in programmes is given below.

Option	Description
Drying Level	The humidity level obtained after drying can be increased by 3 levels. This way, level of required dryness can be selected. The levels that can be selected other than the standard setting: 1, 2, 3. After selection, the LED of the relevant drying level will turn on.
Anti-Crease	If you select the "Anti-Crease" option and do not open the door of the dryer at the end of the programme, the 1-hour anti-crease phase will extend to 2 hours. After selecting the Anti Crease option, you will hear an audible warning. You can press the same button again to cancel the option. If you open the door or press the Start/Pause key while the anti-crease step is in progress, the said step will be cancelled.
Delay Start	You can delay the start time of the programme by selecting the 1-hour to 23-hour option. You can activate the desired delay time by pressing the Start/Pause button. When the time is up, the selected programme will start automatically. During the delay time, options compatible with the programme can be activated/deactivated. Long pressing on Delayed Start button changes delay time continuously.
Buzzer Cancel	The dryer gives an audible warning when program selection knob is turned, buttons are pressed and at the end of programme. To cancel the warnings, press and hold the "Anti-Crease Option" button for 3 seconds. When you press the button, you will hear an audible warning that the option has been cancelled.
Time Drying	When knob is positioned to Time Drying programme, option can be selected by pressing Time Drying option button and program starts by pressing Start/Pause button. Long pressing on tme drying button changes time continuously.
Child Lock	There is a child lock option to avoid changes in the programme flow when keys are pressed during the programme. To activate the child lock, press and hold the "Delay Start" and "Anti-Crease" keys simultaneously for 3 seconds. When the child lock is active, all keys will be deactivated. Child lock will be deactivated automatically at the end of the programme. When activating/deactivating the child lock, "CL" will visualize on display for 2 sec and then becomes off; and an audible warning will be heard. Warning; when the product is running or the child lock is active, if you turn the programme selection knob, you will hear an audible warning and "CL" will visualize on display for 2 sec and then becomes off. Even if you set the programme knob to another programme, the previous programme will continue running. To select a new programme, you need to deactivate the child lock and then set the programme selection knob to "Off" position. Then, you can select and start the desired programme.

### 5.2.2. Starting the Programme

The Start/Pause LED will flash during programme selection. Press the Start/Pause button to start the programme. The Start/Pause LED that indicates that the programme has started and the drying LED will come on.

Programme	Description
Cotton Extra Dry	This programme dries thick and multi-layer fabrics, such as cotton towels, bedsheets, pillowcases, bathrobes, at a normal temperature to allow you to place them in a closet.
Cotton Cupboard Dry	This programme dries cotton pyjamas, underwear, tablecloths etc. to allow you to place them in a closet.
Cotton Iron Dry	This programme dries cotton laundry to prepare it for ironing. Laundry removed from the machine will be damp.
Synthetics Cupboard Dry	This programme dries synthetics, such as shirts, t-shirts, blouses, to allow you to place them in a closet.
Synthetics Iron Dry	This programme dries synthetics, such as shirts, t-shirts, blouses, to prepare them for ironing. Laundry removed from the machine will be damp.
Delicate	This programme dries thin clothes like shirts, blouses, and silk garments at a low temperature to make them ready to wear
Time Drying	To reach the required drying level at a low temperature, you can use the time programmes of 20 min. to 200 min. Regardless of the drying level, the programme stops at the desired time.
Baby Care	This programme dries delicate infant clothes to make them ready to wear.
Duvet	This programme is used to dry duvet.
Sport	Sport program is used for synthetic sport laundries like shorts, t-shirts
Mix	This programme dries cotton-synthetic mixed garments that do not discolour to make them ready to wear.
Wool Refresh	Wool refresh helps wool textiles to remove excess water after washing by applying low temperature and gentle movements of drum.
Refresh	This programme provides ventilation for 10 minutes without applying heat to help freshen up your garments.
Express 34'	1 kg of cotton shirts spun at a high speed in the washing machine are dried in 34 minutes.
Shirts 20'	2 to 3 shirts are ready for to be ironed in 20 minutes.

**IMPORTANT:** Do not open the loading door while the programme is running. If you have to open the door, do not keep it open for a long time.

### 5.2.3. Programme Progress

#### During the Programme

If you open the door when the programme is running, the product will switch to standby mode. Once the door has been closed, press the Start/Pause key to resume the programme.

Do not open the loading door when the programme is running. If you have to open the door, do not keep it open for a long time.

#### Programme End

Once the programme is over, the warning LEDs for Start/Pause, water tank level, filter cleaning and heat exchanger cleaning will turn on. Additionally, an audible warning will be given at the end of the programme. You can remove the laundry to make the machine ready for a new load.

 **IMPORTANT:** Clean the lint filter after every programme. Empty the water tank after every programme.

 **IMPORTANT:** If you do not take out the laundry after the programme has ended, the 1-hour Anti Crease phase will automatically be activated. This programme rotates the drum at regular intervals to prevent creases.

### 5.3. Drum Light Information

- This product includes LED Drum Light.
- The light works automatically when you open the door. And closes itself after a while automatically.
- It is not an adjustable option for user to open or close it.
- Please do not try to replace or modify the LED Light.

PROGRAMMES	OPTIONS					
	Delay Start	Buzzer Cancel	Child Lock	Time Drying	Drying Level	Anticrease
Cotton Extra Dry	✓	✓	✓	X	✓	✓
Cotton Cupboard Dry	✓	✓	✓	X	✓	✓
Cotton Iron Dry	✓	✓	✓	X	✓	✓
Synthetics Cupboard Dry	✓	✓	✓	X	✓	✓
Synthetics Iron Dry	✓	✓	✓	X	✓	✓
Delicate	✓	✓	✓	X	X	✓
Time Drying	✓	✓	✓	✓	X	✓
Baby Care	✓	✓	✓	X	✓	✓
Duvet	✓	✓	✓	X	X	✓
Sport	✓	✓	✓	X	✓	✓
Mix	✓	✓	✓	X	✓	✓
Wool Refresh	✓	✓	✓	X	X	✓
Refresh	✓	✓	✓	X	X	✓
Express 34'	✓	✓	✓	X	X	✓
Shirts 20'	✓	✓	✓	X	X	✓
X	Not selectable					
✓	Selectable					

## 6. CLEANING AND CARE

**IMPORTANT:** Do not use industrial chemicals to clean your dryer. Do not use a dryer that has been cleaned with industrial chemicals.

### 6.1. Cleaning the Lint Filters

**IMPORTANT:** DO NOT FORGET TO CLEAN THE LINT FILTERS AFTER EACH USE.

To clean the lint filters:

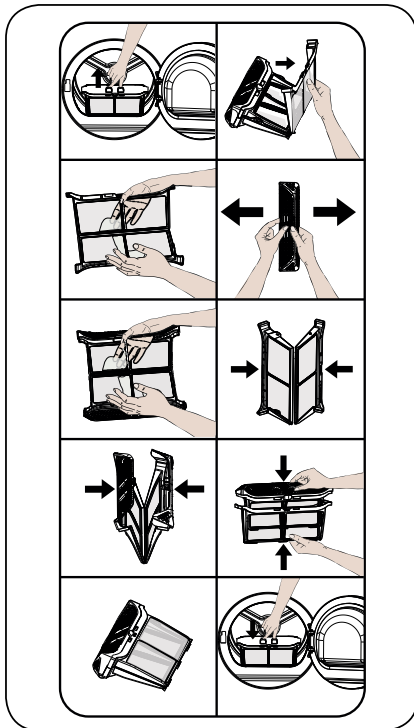

1. Open the loading door.
2. Pull up the lint filters to remove it.
3. Open the outer filter
4. Clean the outer filter by your hands or using a soft cloth.
5. Open the inner filter
6. Clean the inner filter by your hands or using a soft cloth

7. Close the filters and fit the hooks
8. Place inner filter inside of outer filter
9. Refit the Lint filter

After the dryer has been used for a certain period of time, if you encounter a layer that will cause obstruction on the filter surface, wash the filter with warm water to clean the layer. Dry the filter thoroughly before reinstalling it again.

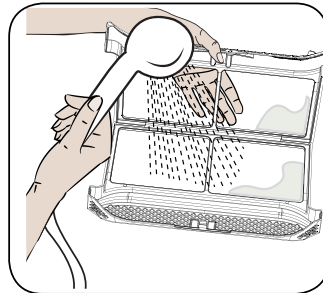

### 6.2. Emptying the Water Tank

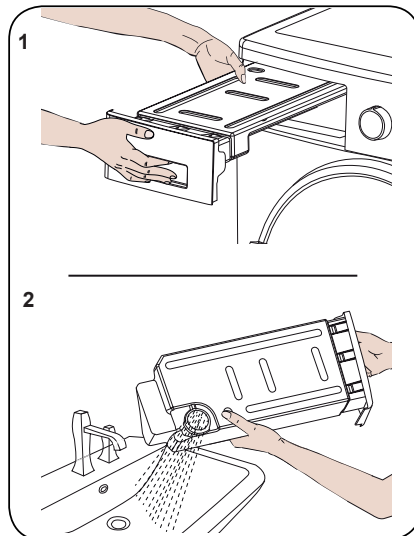

1. Pull the drawer cover and carefully take out the tank.
2. Empty the water in the tank.



3. If there is lint accumulated on the discharge cap in the tank, clean it with water.

4. Refit the water tank.

**IMPORTANT:** Never remove the water tank when the programme is running. The water condensed in the water tank is not suitable for human consumption.

**IMPORTANT:** DO NOT FORGET TO EMPTY THE WATER TANK AFTER EACH USE.

### 6.3. Cleaning the Heat Exchanger

**IMPORTANT:** Clean the heat exchanger when you see the warning "Heat Exchanger cleaning".

**IMPORTANT:** EVEN IF THE "HEAT EXCHANGER CLEANING WARNING LED" IS NOT ON: CLEAN THE HEAT EXCHANGER AFTER EVERY 30 DRYING PROCESSES OR ONCE A MONTH.

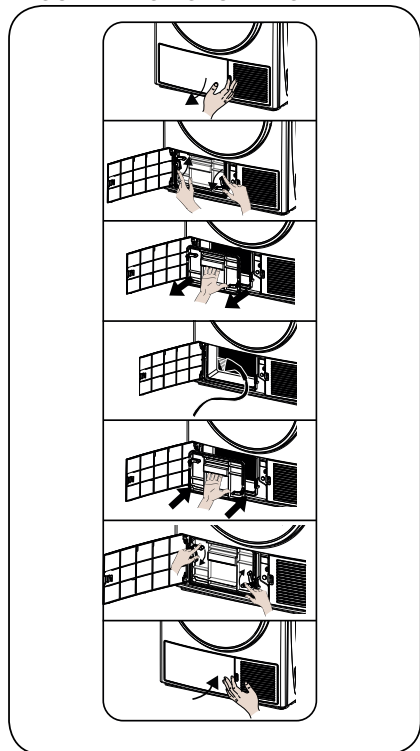

If the drying process is completed, open the loading door and wait for it to cool down.

1. Open the kick plate cover as shown.
2. Unlock the exchanger cover by turning in the direction shown with arrows.
3. Take out the exchanger cover as shown.
4. Clean the front surface of the exchanger as shown.
5. Fit the exchanger cover as shown.
6. Lock the exchanger cover by turning in the direction shown with arrows.
7. Close the kick plate cover as shown.

**WARNING:** DO NOT CLEAN WITH BARE HANDS SINCE THE EXCHANGER FINS ARE SHARP. THEY MAY HURT YOUR HANDS

### 6.4. Cleaning the Humidity Sensor

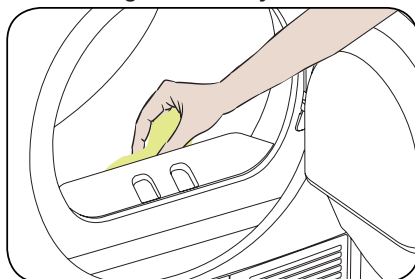

Inside the machine, there are humidity sensors that detect whether the laundry is dry or not.

To clean the sensors:

1. Open the loading door of the machine.
2. If the machine is still hot due to the drying process, wait for it to cool down.
3. Using a soft cloth soaked in vinegar, wipe the metal surfaces of the sensor and dry them.

**IMPORTANT:** CLEAN THE METAL SURFACES OF THE SENSOR 4 TIMES A YEAR.

**IMPORTANT:** Do not use metal tools to clean the metal surfaces of the sensor.

**⚠ WARNING:** Due to the risk of fire and explosion, do not use solution agents, cleaning agents or similar products when cleaning the sensors.

### 6.5. Cleaning the Inner Surface of the Loading Door

**⚠ IMPORTANT:** DO NOT FORGET TO CLEAN THE INNER SURFACE OF THE LOADING DOOR AFTER EACH DRYING PROCESS.

Open the loading door of the dryer and clean all of the inner surfaces and the gasket with a soft, damp cloth.

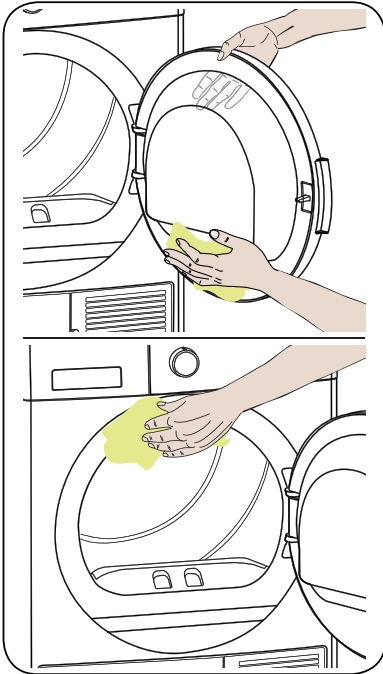



## 7. TECHNICAL SPECIFICATIONS

Brand	CONCEPT
Model name	SP6508
Height	Min: 845 mm / Max: 855 mm*
Width	596 mm
Depth	609 mm
Capacity (max.)	8 kg
Net weight (with plastic door)	46,8 kg
Net weight (with glass door)	48,8 kg
Voltage	220-240 V
Power	1000 W

\*Min. height: Height with the adjustable feet not used. Max. height: Height with the adjustable feet extended to the maximum.

\*\*Dry laundry weight before washing.

 **IMPORTANT:** To improve the quality of the dryer, technical specifications are subject to change without prior notice.

 **IMPORTANT:** The values declared have been obtained in a laboratory environment according to the relevant standards. These values may change depending on the environmental conditions and use of the dryer.

 **ATTENTION:**

1. Due to safety reasons, legislation forces a room of at least 1 m<sup>3</sup> per 8 g refrigerant for such equipment. For 150 g propane, the minimum allowed room size would be 18.75 m<sup>3</sup>.

2. Coolant :Risk of fire/risk of poisoning/risk of material damage and damage to the appliance. The appliance contains refrigerant which, although it is environmentally friendly, is flammable R290. Failure to dispose of it properly may result in a fire or poisoning. Dispose of the appliance properly and do not damage the pipes in the refrigerant circuit.

- Type of refrigerant : R290
- Quantity of gas : 150 g
- ODP (Ozone Depletion Potential) : 0
- GWP (Global Warning Potential) : 3

3. Risk of explosion or fire. Remove any cigarette lighters and matches from pockets.

4. Do not place the dryer near open fires and ignition sources.

## 8. TROUBLESHOOTING

Your dryer is fitted with systems that continuously perform checks during the drying process to take the necessary measures and warn you in case of any malfunction.

**⚠ WARNING:** If the problem persists even if you have applied the steps in this section, please contact the your dealer or an Authorised Service Provider. Never try to repair a nonfunctional product.

PROBLEM	REASON	SOLUTION
The drying process takes a long time.	The surface of the lint filter might be clogged.	Wash the filter with lukewarm water.
	The heat exchanger might be clogged.	Clean the heat exchanger
	The ventilation grills in front of the machine might be closed.	Open the doors/windows to prevent the room temperature from rising too much.
	There might be a layer of limescale on the humidity sensor.	Clean the humidity sensor.
	The dryer might be overloaded with laundry.	Do not overload the dryer.
	The laundry might be insufficiently spun.	Select a higher spin speed on your washing machine.
Laundry comes out damp at the end of the drying process.	<b>⚠</b> The laundry that comes out hot at the end of the drying process generally feels more humid.	
	The programme used might not be suitable for the type of laundry.	Check the care labels on the laundry items, select a suitable programme for the type of laundry and additionally, use the time programmes.
	The surface of the lint filter might be clogged.	Wash the filter with lukewarm water.
	The heat exchanger might be clogged.	Clean the heat exchanger
	The dryer might be overloaded with laundry.	Do not overload the dryer.
	The laundry might be insufficiently spun.	Select a higher spin speed on your washing machine.
	The dryer cannot be opened or the programme cannot be started. The dryer does not get activated when adjusted.	The dryer might not be plugged in.
The loading door might be open.		Make sure that the loading door is properly closed.
You might not have set a programme or pressed the Start/Pause key.		Make sure that the programme has been set and the dryer is not in the Standby (Pause) mode.
Child lock might be active.		Deactivate the child lock.
The programme has been interrupted for no reason.	The loading door might not be closed properly.	Make sure that the loading door is properly closed.
	There might have been a power failure.	Press the Start/Pause key to start the programme.
	The water tank might be full.	Empty the water tank.

PROBLEM	REASON	SOLUTION
Clothes have shrunk, felted or deteriorated.	The programme used might not be suitable for the type of laundry.	Check the care labels on the laundry items, select a suitable programme for the type of laundry.
Water leaking from the loading door.	There might be lint accumulated on the inner surfaces of the loading door and on the surfaces of the gasket of the loading door.	Clean the inner surfaces of the loading door and the surfaces of the gasket of the loading door.
The loading door opens on its own.	The loading door might not be closed properly.	Push the loading door until you hear the closing sound.
The water tank warning symbol is on/flashing.	The water tank might be full.	Empty the water tank.
	The water discharge hose might be bent.	If the product is connected directly to the water outlet, check the water discharge hose.
The filter cleaning warning symbol is on.	The lint filter might be unclean.	Clean the filter.
	The filter seat might be clogged by lint.	Clean the filter seat.
	There might be a layer that causes obstruction on the surface of the lint filter.	Wash the filter with lukewarm water.
The heat exchanger cleaning warning symbol is on.	The heat exchanger might be unclean.	Clean the heat exchanger.

## 9. AUTOMATIC FAULT WARNINGS AND WHAT TO DO

Your tumble dryer is equipped with a built-in fault detection system, indicated by a combination of flashing operation lights. The most common failure codes are shown below.

ERROR CODE	SOLUTION
E03/ 	Empty the water tank, if problem does not solved, contact the nearest authorised service agent.
E04	Contact the nearest authorised service agent.
E05	Contact the nearest authorised service agent.
E06	Contact the nearest authorised service agent.
E07	Contact the nearest authorised service agent.
E08	There may be voltage fluctuation in mains. Wait until voltage is appropriate for working range.

## 10. ENVIRONMENTAL PROTECTION AND PACKAGING INFORMATION

### 10.1. Packaging Information

The packaging of this product is made of recyclable materials. Do not dispose of the packaging, waste together with household or other waste. Instead, take it to a packaging collection point defined by your local authority.

## 11. DESCRIBING THE ENERGY LABEL AND SAVING ENERGY

### 11.1. Energy Labelling

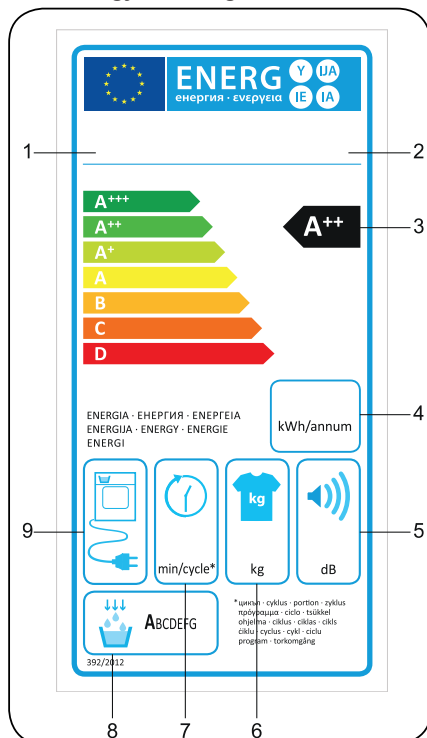

1. Trademark
2. Model
3. Energy Class
4. Annual Power Consumption
5. Noise During Drying
6. Dry Laundry Capacity
7. Cotton Cupboard Dry Cycle Time
8. Condensing Efficiency Class
9. Machine Technology

## 11.2. Energy Efficiency

- You should operate the dryer to full capacity, but make sure that it is not overloaded.
- When the laundry is being washed, the spin speed should be at the highest level possible. This will shorten the drying time and reduce energy consumption.
- Make sure that the same kinds of laundry are dried together.
- Please follow the recommendations in the user manual for programme selection.
- For air circulation, leave an appropriate clearance on the front and back sides of the dryer. Do not cover the grills on the front side of the machine.
- Unless necessary, do not open the door of the machine when drying. If you have to open it, do not keep it open for a long time.
- Do not add new (wet) laundry during the drying process.
- Hairs and lint that detach from the laundry and merge in the air are collected by the "Lint Filters". Please make sure that the filters are cleaned before and after each use.
- For models with a heat pump, make sure that the heat exchanger is cleaned at least once a month or after each 30 uses.
- During the drying process, the environment where the dryer is installed must be well ventilated.



PRODUCT FICHE	
Complying Commission Delegated Regulation (EU) No 392/2012	
Supplier name or trademark	CONCEPT
Model name	SP6508
Rated capacity (kg)	8
Type of Tumble Dryer	Heat Pump
Energy efficiency class <sup>(1)</sup>	A++
Annual Energy Consumption (kWh) <sup>(2)</sup>	235
Automatic of Non-automatic	Automatic
Energy Consumption of the standard cotton programme at full load (kWh)	1,88
Energy Consumption of the standard cotton programme at partial load (kWh)	1,1
Power consumption of the off-mode for the standard cotton programme at full load $P_o$ (W)	0,5
Power consumption of the left-on mode for the standard cotton programme at full load $P_L$ (W)	1
The duration of the left mode on (min)	n/a
Standard cotton programme <sup>(3)</sup>	
Programme time of the standard cotton programme at full load , $T_{dry}$ (min)	174
Programme time of the standard cotton programme at partial load , $T_{dry1/2}$ (min)	103
Weighted programme time of the standard cotton programme at full and partial load ( $T_i$ )	133
Condensation efficiency class <sup>(4)</sup>	B
Average condensation efficiency of the standard cotton programme at full load $C_{dry}$	81%
Average condensation efficiency of the standard cotton programme at partial load $C_{dry1/2}$	81%
Weighted condensation efficiency of the standard cotton programme at full load and partial load $C_i$	81%
Sound power level for the standard cotton programme at full load <sup>(5)</sup>	65
Built-in	No

(1) Scale from A+++ (most efficient) to D (least efficient)

(2) Energy consumption based on 160 drying cycles of the standard cotton programme at full and partial load, and the consumption of the low-power modes. Actual energy consumption per cycle will depend on how the appliance is used.

(3) "Cotton cupboard dry programme" used at full and partial load is the standard drying programme to which the information in the label and the fiche relates, that this programme is suitable for drying normal wet cotton laundry and that it is the most efficient programme in terms of energy consumption for cotton

(4) Scale from G (least efficient) to A (most efficient)

(5) Weighted average value - L wA expressed in dB(A) re 1 pW

**CZ**

**Seznam servisních míst**

**SK**

**Zoznam servisných stredisiek**

**PL**

**Wykaz punktów serwisowych**

## Česká republika

Název	Ulice	PSČ	Město	Telefon	E-mail
Jindřich Valenta CONCEPT	Vysokomýtská 1800	565 01	Choceň	+420 465 471 400	servis@my-concept.cz

## Slovenská republika

Názov	Ulica	PSČ	Mesto	Telefón	E-mail
ELKO Valenta Slovakia, s.r.o.	Hurbanova 1563/23	911 01	Trenčín	+421 326 583 465	info@my-concept.sk

## Polska

Nazwa	Ulica	Kod	Miasto	Telefon	E-mail
Concept Polska sp. z o.o.	Ostrowskiego 30	53-238	Wrocław	+48 713 390 444	serwis@my-concept.pl

# concept

**CZ**

**Jindřich Valenta – Concept**

Vysokomytská 1800, 565 01 Choceň

Tel. +420 465 471 400

[www.my-concept.cz](http://www.my-concept.cz)

**SK**

**ELKO Valenta – Slovakia, s.r.o.**

Hurbanova 1563/23, 911 01 Trenčín

Tel.: +421 326 583 465

[www.my-concept.sk](http://www.my-concept.sk)

**PL**

**CONCEPT POLSKA sp. z o.o.**

Ostrowskiego 30, 53-238 Wrocław

Tel.: +48 713 390 444

[www.my-concept.pl](http://www.my-concept.pl)

**LV**

**Verners VT Ltd.**

Piedrujas iela 5a, Riga, Latvia

Tel. +371 67021021

e-pasts: [info@verners.lv](mailto:info@verners.lv), [www.verners.lv](http://www.verners.lv)