

NÁVOD NA POUŽITIE

Výkonný reproduktorový systém

Skôr, ako začnete reproduktor používať, starostlivo si prečítajte tento návod a uschovajte ho pre budúce použitie.

MODEL

FJ3



Informácie o bezpečnosti



UPOZORNENIE: Z DÔVODU RIZIKA ZASIAHNUTIA ELEKTRICKÝM PRÚDOM NEOTVÁRAJTE KRYT (ANI ZADNÚ ČASŤ). VNÚTRI NIE SÚ ŽIADNE POUŽÍVATEĽOM OPRAVITELNÉ SÚČASŤKY. OPRAVU ZARIADENIA PRENECHAJTE KVALIFIKOVANÉMU ODBORNÍKOVI.

Symbol blesku so šípku v rovnostrannom trojuholníku má upozorniť používateľa na prítomnosť neizolovaného nebezpečného napätia vnútri výrobku, ktoré môže byť dostatočnej veľkosti, aby predstavovalo nebezpečenstvo zasiahnutia osôb elektrickým prúdom.



Výkričník v rovnostrannom trojuholníku má upozorniť používateľa na prítomnosť dôležitých prevádzkových a údržbových (servisných) pokynov v literatúre priloženej k výrobku.



VÝSTRAHA: TENTO VÝROBOK NEVYSTAVUJTE DAŽĎU ANI VLHKOSTI, INAK HROZÍ NEBEZPEČENSTVO POŽIARU ALEBO ZASIAHNUTIA ELEKTRICKÝM PRÚDOM.

UPOZORNENIE: Zariadenie nesmie byť vystavené vode (kvapkajúcej alebo špliechajúcej) a nesmú sa naň klásať žiadne predmety naplnené tekutinou, napr. vázy.

VÝSTRAHA: Zariadenie neumiestňujte do obmedzeného priestoru, napr. do knižnice a pod.

UPOZORNENIE: V blízkosti tohto produktu nepoužívajte vysokonapäťové zariadenia (napr. elektrickú mucholapku). Tento výrobok môže v dôsledku zasiahnutia elektrickým prúdom fungovať nespprávne.

UPOZORNENIE: Neblokujte žiadne ventilačné otvory. Zariadenie umiestnite v súlade s pokynmi výrobcu. Medzery a otvory v skrinke slúžia na vetranie a zabezpečenie spoľahlivej prevádzky výrobku a chránia ho pred prehriatím. Otvory nikdy neblokujte umiestnením prístroja na posteľ, pohovku, koberec alebo podobný povrch. Tento výrobok sa nemá ukladať do uzatvoreného priestoru (napr. do knižnice alebo regálu), kde nie je zabezpečené dostatočné prúdenie vzduchu, alebo sa majú dodržať pokyny výrobcu.

POZNÁMKA: Bezpečnostné údaje, vrátane identifikačných údajov produktu a parametrov napájania, nájdete na hlavnom štítku výrobcu, ktorý sa nachádza na ploche v spodnej časti zariadenia, prípadne na inej ploche zariadenia.

UPOZORNENIE týkajúce sa napájacieho kábla

Elektrická zástrčka plní funkciu odpájacieho zariadenia. V prípade tiesňovej situácie musí byť elektrická zástrčka okamžite dostupná.

Ak si chcete byť istý aktuálnymi požiadavkami, naštudujte si stránku s technickými parametrami v používateľskej príručke. Nepreťažujte elektrické zásuvky. Preťažené elektrické zásuvky, uvoľnené alebo poškodené elektrické zásuvky, predĺžovacie káble, rozstrapkané napájacie káble alebo poškodené či prasknuté izolácie vodičov sú nebezpečné. Ktorákoľvek z týchto podmienok môže viesť k zásahu elektrickým prúdom alebo požiaru. Pravidelne kontrolujte kábel svojho zariadenia a ak jeho vzhľad vypovedá o poškodení alebo strate nálezitých vlastností, odpojte ho, zariadenie prestaňte používať a v autorizovanom servisnom stredisku si nechajte kábel vymeniť za príslušný náhradný diel. Napájací kábel chráňte pred fyzickým a mechanickým poškodením, napr. v dôsledku prekrúcania, zalomenia, stlačenia, zachytenia do dverí, prípadne následkom toho, že sa po kábli chodí. Výnimočnú pozornosť venujte zástrčkám, elektrickým zásuvkám a miestu, kde kábel vychádza zo zariadenia.

Toto zariadenie je vybavené prenosnou batériou alebo akumulátorom.

Bezpečný spôsob vybratia batérie alebo súpravy batérií zo zariadenia: Vyberte starú batériu alebo súpravu batérií opačným postupom ako pri vkladaní. Aby ste predišli znečisteniu životného prostredia a prípadnému ohrozeniu zdravia ľudí a zvierat, vyhodte starú batériu alebo súpravu batérií do príslušnej nádoby na označenom zbernom mieste. Nelikvidujte batérie alebo akumulátory spolu s iným odpadom. Odporúča sa, aby ste použili miestne bezplatné systémy náhrady batérií a akumulátorov. Batéria nesmie byť vystavená nadmernému teplu, napr. slnečnému žiareniu, ohňu a pod.

UPOZORNENIE: Na prístroj nekladte žiadne zdroje otvoreného ohňa, napríklad zapálené sviečky.

Symbols

~	Odkazuje na striedavý prúd (AC).
---	Odkazuje na jednosmerný prúd (DC).
☐	Odkazuje na zariadenie triedy II.
⏻	Odkazuje na režim stand-by.
	Odkazuje na "ZAPNUTÉ" (napájanie).
⚡	Odkazuje na nebezpečné napätie.

⚠ Upozornenie

Vodeodolné (IPX4)

Toto zariadenie je vodeodolné podľa IPX4. IPX4 znamená vodeodolnosť voči striekajúcej vode. Zariadenie je vodeodolným reproduktorom, ale môže dôjsť k poškodeniu pri používaní pod vodou.

- Nepoužívajte toto zariadenie pod vodou alebo v inej tekutine.
- Nestriekajte vodu na zariadenie zámerne.
- V prípade, že zariadenie sa nepoužíva, bezpečne zatvorte kryty portu.
- Pri nabíjaní batérie nevystavujte zariadenie pôsobeniu vody.
- Pri namočení vodou zariadenie utrite mäkkou a suchou handričkou.

Bezpečnostné opatrenia pre manipuláciu s batériou

- Toto zariadenie má vstavaný ventilom regulovaný olovený akumulátor. (12 V/7,0 Ah)
- Nepoužívajte batériu v uzatvorenej miestnosti ani v blízkosti ohňa.
- Nabíjajte batériu len za podmienok, ktoré sú tu uvedené.
- Ak nájdete akékoľvek znaky korózie na svorkách, únik kvapaliny alebo deformované časti na skrinke batérie, nepoužívajte ju ďalej.
- Ak z batérie uniká kvapalina, chráňte svoje ruky alebo odev a zároveň vyberte batériu zo zariadenia a dávajte obzvlášť pozor na to, aby ste si neinfikovali pokožku alebo oči.
- Ak z batérie uniká kvapalina a dostane na pokožku alebo odev, ihneď ju zmyte veľkým množstvom čistej vody. Ak sa vám kvapalina dostane do očí, ihneď ich vypláchnite veľkým množstvom čistej vody a vyhľadajte lekársku pomoc.
- Vyhybajte sa používaniu rôznych typov batérií, batérií od rôznych výrobcov alebo takých, ktoré sa používali rôznym spôsobom.
- Batériu nehádzte do ohňa ani ju nezohrievajte.
- Nevytvárajte skraty na svorkách batérie.
- Nepokúšajte sa batériu demontovať, prerobiť ani zničiť.
- Nedávajte batériu do blízkosti detí.
- Batériu je možné vymeniť. Ak nabíjate batériu čoraz častejšie, možno je potrebné batériu vymeniť. Batériu dajte opraviť do zákazníckeho strediska spoločnosti LG Electronics.
- Batériu, ktorá nebola dlhšiu dobu používaná, pred uskladnením plne nabite a vypnite spínač ON/OFF (OFF). Uskladnite batériu na studenom a suchom mieste.
- Počas skladovania batériu nabite aspoň raz za tri mesiace. Ak batériu skladujete dlhodobo bez jej nabíjania, životnosť batérie sa môže skrátiť.
- Použitá batéria sa musí recyklovať alebo zlikvidovať oddelene od domáceho odpadu.

Obsah

1 Začínáme

- 2 Informácie o bezpečnosti
- 3 – Bezpečnostné opatrenia pre manipuláciu s batériou
- 6 Jedinečné funkcie
- 6 Požiadavky na prehráateľný súbor
- 6 – Požiadavky na hudobné súbory
- 6 – Kompatibilné USB zariadenia
- 6 – Požiadavky na USB zariadenia
- 7 Horný panel
- 8 Zadný panel
- 9 Prenášanie jednotky
- 10 Zapojenie napájania
- 11 Nabíjanie batérie

2 Pripojenie

- 12 Pripojenie voliteľných zariadení
- 12 – Pripojenie PORT IN.
- 12 – Počúvanie hudby pomocou prenosného prehrávača
- 12 – Pripojenie USB

3 Ovládanie

- 13 Základné operácie
- 13 – Ovládanie USB
- 14 Použitie bezdrôtovej technológie BLUETOOTH®
- 14 – Počúvanie hudby uloženej na zariadeniach Bluetooth
- 17 Funkcie rádia
- 17 – Počúvanie rádia
- 17 – Predvolené nastavenie rozhlasových staníc
- 17 – Vymazanie všetkých uložených staníc
- 18 Nastavenie zvuku
- 18 – Nastavenie režimu zvuku
- 18 Ostatné funkcie
- 18 – DEMO
- 19 – Používanie mikrofónu
- 21 – Automatické vypnutie
- 22 – AUTO POWER zapnuté
- 22 – Zmena automatickej funkcie

4 Riešenie problémov

- 23 Riešenie problémov
- 23 – Všeobecné

5 Príloha

- 24 Všeobecné technické údaje
- 25 Údržba
- 25 – Manipulácia s jednotkou
- 25 Ochranné známky a licencie

1

2

3

4

5

Jedinečné funkcie

Bluetooth®

Umožňuje počúvanie hudby uloženej vo vašom **Bluetooth** zariadení.

Prenosný vstup

Umožňuje počúvanie hudby z prenosného zariadenia (MP3 prehrávač, notebook atď.).

Prenášanie jednotky

Jednotka má kolieska a rukoväť, takže ju môžete ľahko presunúť.

Požiadavky na prehráateľný súbor

Požiadavky na hudobné súbory

Kompatibilita súborov MP3/WMA s touto jednotkou je obmedzená nasledovne:

- Vzorkovacia frekvencia: od 32 až 48 kHz (MP3), od 32 až 48 kHz (WMA)
- Bitový tok: od 32 do 320 kb/s (MP3), od 40 do 192 kb/s (WMA)
- Maximálne súbory: 999
- Maximálne priečinky: 99
- Prípomy súborov: „.mp3“, „.wma“
- Určité súbory MP3/WMA sa nemusia dať prehrať v závislosti od typu alebo formátu daného súboru.

Kompatibilné USB zariadenia

- MP3 prehrávač: Prehrávač MP3 typu Flash.
- USB Flash kľúč: Zariadenia, ktoré podporujú formát USB 2,0 alebo USB 1,1.
- Funkcia USB tejto jednotky nepodporuje niektoré USB zariadenia.

Požiadavky na USB zariadenia

- Zariadenia, ktoré po pripojení k počítaču vyžadujú inštaláciu ďalšieho programu alebo ovládača, nie sú podporované.
- Nevyberajte USB zariadenie, pokiaľ pracuje.
- Prehľadanie veľkokapacitného USB zariadenia môže trvať aj niekoľko minút.
- Ak chcete zabrániť strate údajov, zálohujte všetky dáta.
- Ak používate predlžovací USB kábel alebo USB rozbočovač, USB zariadenie sa nemusí rozpoznať.
- Používanie systému súborov NTFS nie je podporované. (Sú podporované len systémy súborov FAT (16/32).)
- Táto jednotka dokáže rozpoznať až 999 súborov.
- Externé pevné disky, SSD, čítačky kariet, uzamknuté zariadenia ani USB zariadenia typu pevného disku nie sú podporované.
- USB port tejto jednotky nie je možné pripojiť k počítaču. Zariadenie sa nemôže používať ako pamaťové zariadenie.
- Niektoré USB zariadenia nemusia s touto jednotkou fungovať.

Horný panel

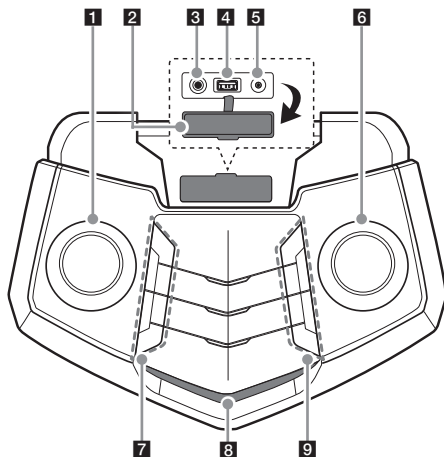

1 MIC VOL. ▼

Nastavenie úrovne hlasitosti mikrofónu.

2 Kryt vstupných svoriek

! Poznámka

Ak jednotku nepoužívate, riadne zatvorte kryt vstupných svoriek.

3 MIC IN.

Pripojte mikrofón.

4 USB port

Ak pripojíte USB zariadenie, môžete prehrávať zvukové súbory.

5 PORT (prenosné zariadenie) IN.

Pripojíte k prenosnému prístroju.

6 ▼ MAIN VOL.

Nastavenie úrovne hlasitosti reproduktora.

7 ⏻ (Pohotovostný režim)

Zapne alebo vypne napájanie.

ECHO / DEMO

- Zvolí sa režim ECHO.

- Ak je napájanie vypnuté a stlačíte ECHO / DEMO, zobrazí sa režim DEMO.

VOCAL EFFECTS

Voľba režimu VOCAL EFFECTS.

VOICE CANCELLER

Túto funkciu môžete využívať počas prehrávania hudby, keď z rôznych zdrojov stlmíte hlas speváka/speváčky.

#/b (KEY CHANGER)

Zmení tóninu tak, aby súhlasila s vaším hlasovým rozsahom.

8 Okno displeja

9 F (Funkcia)

Slúži na výber funkcie a vstupného zdroja.

>|| (Prehrať/Pauza)

Spustí sa alebo sa pozastaví prehrávanie.

PRESET/REPEAT

- Zvolí vopred nastavené číslo rozhlasovej stanice.

/ Ak stlačíte a podržíte tlačidlo, uloží sa rozhlasové stanice.

- Môžete počúvať vaše súbory a to opakovane alebo náhodne.

- Zobrazí názvy všetkých pripojených zariadení Bluetooth v režime Bluetooth.

SOUND EFFECT/BASS BLAST

- Slúži na výber zvukového efektu.

- Stlačte a podržte pre priamu voľbu efektu BASS.

||<<>>||

- Slúži na rýchle preskočenie dozadu alebo dopredu. / Ak stlačíte a podržíte tlačidlo, bude sa vyhľadávať určitá časť v súbore.

- Slúži na výber rozhlasových staníc.

Zadný panel

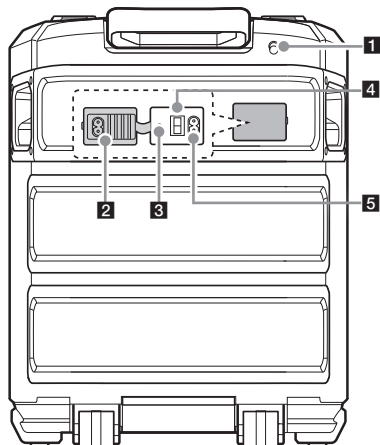

- 1** FM anténa
- 2** Kryt vstupných svoriek



Poznámka

Ak jednotku nepoužívate, riadne zatvorte kryt vstupných svoriek.

- 3** Indikátor nabíjania batérie
- 4** Spínač ZAP/VYP: napájania ZAPNUTIE alebo VYPNUTIE zariadenia. (Akumulátor sa môže nabíjať dokonca aj keď zariadenie v stave vypnuté (OFF).)

- 5** Striedavý prúd v zásuvke



Poznámka

Pred použitím zariadenie úplne nabite.

Prenášanie jednotky

Jednotka sa dá jednoducho premiestňovať, keďže je vybavená kolieskami a rukoväťou.

1. Stlačte tlačidlo zámky na rukoväti.

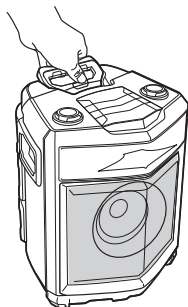

2. Potiahnite rukoväť.

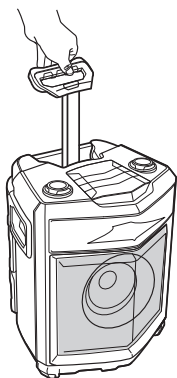

! Poznámka

Ak chcete zatahnuť rukoväť naspäť, stlačte tlačidlo a potom ju stlačte dole.

! Upozornenie

- Netraďte veľmi rukoväťou. Jednotka by sa mohla poškodiť.
- Nevešajte ťažké predmety na rukoväť. Jednotka by sa mohla poškodiť.
- Neťahajte jednotku po nespevnenej ceste ani po schodoch.
- Dávajte pozor, aby vám jednotka pri prenášaní nespadla.
- Jednotku preneste a až potom odpojte pripojené káble.
- Nepostavte sa ani si nesadnite na jednotku. Táto jednotka by mohla spadnúť a spôsobiť zranenie osôb.
- Nedávajte jednotku do nestabilnej polohy a položte ju do bezpečnej vzdialenosti od detí.
- Buďte opatrný, aby vám jednotka nespadla. Mohlo by to spôsobiť poruchu a zranenie osôb a/alebo poškodenie majetku.
- Rukoväť upevnite, keď chcete jednotku používať.

Zapojenie napájania

Pripojte túto jednotku k napájaciemu zdroju pomocou dodanej napájacej šnúry pre striedavý prúd (AC).

1. Pripojte dodanú napájaciu šnúru pre striedavý prúd (AC) k tejto jednotke.
2. Pripojte napájaciu šnúru pre striedavý prúd (AC) do zásuvky pre striedavý prúd (AC).

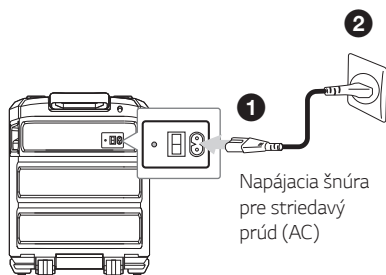

3. Zapnite spínač ON/OFF (ON).

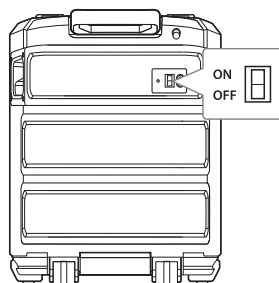

! Poznámka

- Keď zapnete spínač ON/OFF (ON), táto jednotka sa zapne, a to aj vtedy, ak bola vypnutá. Ak je úroveň nabitia batérie veľmi nízka, táto jednotka sa nezapne, a to dokonca ani vtedy, ak zapnete spínač ON/OFF (ON).
- Ak je úroveň nabitia batérie nízka, táto jednotka často zobrazí stav LOW BATTERY. Ak sa úroveň nabitia batérie zníži ešte viac, táto jednotka sa automaticky vypne.
- Predchádzajúce nastavenie nie je možné uložiť pri vypnutom spínači ON/OFF (OFF).
- Predchádzajúce nastavenie sa nemusí uložiť, keď sa vypne napájanie jednotky alebo ak je slabá batéria.

Nabíjanie batérie

Táto jednotka má zabudovanú batériu.

- Po pripojení napájacej šnúry pre striedavý prúd (AC) sa batéria začne nabíjať.
- Ak je indikátor nabíjania batérie červený, znamená to, že sa batéria práve nabíja.
- Ak je indikátor nabíjania batérie zelený, znamená to, že sa batéria úplne dobila.
Aby výkon batérie bol efektívny, odporúčame zariadenie úplne nabiť, až kým zelená LED dióda zhasne.
- Batériu nabíjajte po dobu približne 11 hodín predtým, ako ju použijete po prvýkrát.

Poznámka

- Prevádzkový čas je približne 13 hodín. (Pri plne nabitej batérii a nepretržitom prehrávaní pri 50 % úrovni hlasitosti.) Môže sa líšiť v závislosti na stave batérie a prevádzkových podmienkach.
- Ak máte počas nabíjania zapnutú hudbu, nabíjanie bude trvať dlhšie.
- Po vybití batériu úplne nabite podľa odporúčaného času.

Pripojenie voliteľných zariadení

Pripojenie PORT IN.

Pripojte výstup (slúchadlový alebo linkový) prenosného zariadenia (MP3 alebo prenosný hudobný prehrávač atď.) ku konektoru **PORT IN.**

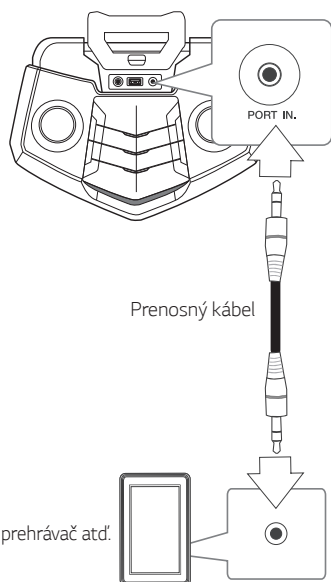

MP3 prehrávač atď.

Pripojenie USB

Pripojte USB zariadenie (alebo MP3 prehrávač atď.) k USB portu na jednotke.

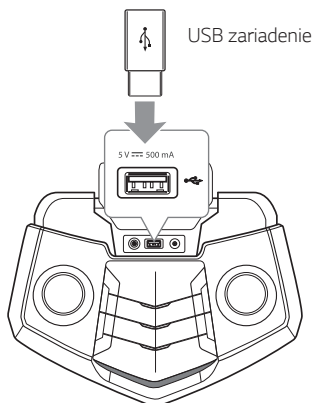

! Poznámka

Odpojenie USB zariadenia od jednotky:

1. Vyberte inú funkciu.
2. Odpojte zariadenie USB od jednotky.

Počúvanie hudby pomocou prenosného prehrávača

Jednotku môžete používať na prehrávanie hudby z rôznych druhov prenosných prehrávačov.

1. Pripojte prenosný prehrávač ku konektoru **PORT IN.** na jednotke.
2. Zapnite napájanie stlačením .
3. Stlačte **F** pre výber funkcie **PORTABLE**.
4. Zapnite prenosný prehrávač a spustíte prehrávanie.





! Poznámka

Funkcia **PORTABLE** sa zapne automaticky, keď prenosné zariadenie pripojíte na vstupný konektor **PORT IN.**

Základné operácie

Ovládanie USB

1. Pripojte USB zariadenie do USB portu.
2. Vyberte USB funkciu stlačením tlačidla **F** na jednotke.

Funkcia	Použitie funkcie
Prehrávanie	Stlačte > na jednotke.
Pozastavenie	Stlačte > na jednotke počas prehrávania.
Vyhľadávanie určitej časti v súbore	Stlačte a podržte <</>> na jednotke počas prehrávania uvoľnite ho v bode, v ktorom chcete skladbu počúvať.
Prechod na nasledujúci/predchádzajúci súbor	<p>- V stave pozastavenia</p> <p>Stlačte <</>> na jednotke, ak chcete prejsť na nasledujúci/predchádzajúci súbor.</p> <p>- Počas prehrávania</p> <p>Stlačte >> na jednotke, ak chcete prejsť na nasledujúci súbor.</p> <p>Ak budete skladbu prehrávať menej ako 2 sekundy, stlačte << na jednotke pre prechod na predchádzajúci súbor.</p> <p>Ak budete skladbu prehrávať viac ako 3 sekundy, stlačte << na jednotke pre prechod na začiatok súboru.</p>
Opakované alebo náhodné prehrávanie	Opakovanie stláčajte tlačidlo PRESET/REPEAT na jednotke. OFF → ONE  → ALL   → SHUFFLE 



Poznámka

- Aj po reštartovaní jednotky alebo zmene funkcie môžete počúvať hudbu od miesta posledného prehrávania.
- Bod pokračovania sa môže vymazať v prípadoch uvedených nižšie.
 - Odstránenie USB zariadenia z jednotky.

Použitie bezdrôtovej technológie **BLUETOOTH®**

O technológii Bluetooth

Bluetooth je bezdrôtová komunikačná technológia s krátkym dosahom.

Zvuk sa môže prerušiť, keď je spojenie rušené ďalšími elektronickými vlnami alebo ak pripojíte **Bluetooth** v iných miestnostiach.

Pripojenie jednotlivých zariadení pomocou bezdrôtovej technológie **Bluetooth** nie je spoplatňované. Mobilný telefón s bezdrôtovou technológiou **Bluetooth** možno ovládať cez Cascade, ak sa na pripojenie použije bezdrôtová technológia **Bluetooth**.

- Dostupné zariadenia: mobilný telefón, MP3, notebook.
- Verzia: 4.0
- Codec: SBC

Profily Bluetooth

Aby sa mohla využiť bezdrôtová technológia **Bluetooth**, zariadenia musia byť schopné interpretovať určité profily. Táto jednotka je kompatibilná s nasledujúcimi profilmi.

A2DP (Profil pokročilej distribúcie zvuku)

Počúvanie hudby uloženej na zariadeniach Bluetooth

Párovanie vašej jednotky a zariadenia Bluetooth

Pred spustením párovania skontrolujte, či máte na svojom zariadení **Bluetooth** zapnutú funkciu **Bluetooth**. Viac informácií nájdete v návode na použitie k svojmu **Bluetooth** zariadeniu. Párovanie stačí vykonať raz, opätovne už nie je potrebné.

1. Zapnite zariadenie.

! Poznámka

Po aktivácii funkcie uzamknutia **Bluetooth** môžete vyhľadávať **Bluetooth** zariadenia vo funkcii BT.

2. Zapnite zariadenie **Bluetooth** a vykonajte párovanie. Pri hľadaní tejto jednotky zariadením **Bluetooth** sa na displeji zariadenia **Bluetooth** môže objaviť zoznam nájdených zariadení v závislosti od typu zariadenia **Bluetooth**. Vaša jednotka sa zobrazí ako „LG FJ3(XX)“.

! Poznámka

- XX znamená posledné dve číslice v adrese **Bluetooth**. Ak má napríklad **Bluetooth** adresu 9C:02:98:4A:F7:08, uvidíte na zariadení **Bluetooth** „LG FJ3(08)“.
- V závislosti od typu zariadenia **Bluetooth** môžu mať niektoré zariadenia odlišný spôsob párovania. V prípade potreby zadajte PIN kód (0000).
- K tomuto zariadeniu je možné pripojiť až 2 **Bluetooth** zariadenia naraz pomocou rovnakého postupu ako je popísané vyššie, ale len vo funkcii **Bluetooth**.
- Pripojenie viacerých zariadení (multi párovanie) je podporované len s telefónmi so systémom Android. (Multi párovanie nemusí byť podporované v závislosti od špecifikácie pripojeného zariadenia.)
- Odoberateľné/odpojiteľné zariadenia **Bluetooth** (napr. Dongle atď.) nepodporujú viacnásobné párovanie.

3. Keď sa jednotka úspešne spojí s vaším zariadením **Bluetooth**, v okne displeja sa zobrazí „PAIRED“ a čoskoro sa zmení na názov zariadenia **Bluetooth**.

! Poznámka

- „PAIRED“ sa zobrazí na displeji, keď pripojíte ďalšie zariadenia pre viacnásobné párovanie.
- Ak je názov zariadenia nedostupný, zobrazí sa „-“.

4. Počúvanie hudby.

Informácie o prehrávaní hudby uloženéj v **Bluetooth** zariadení nájdete v návode na použitie zariadenia **Bluetooth**.

! Poznámka

- Keď používate technológiu **Bluetooth®**, musíte vytvoriť spojenie medzi jednotkou a zariadením **Bluetooth** tak, aby boli čo najbližšie ku sebe, a potom zachovajte túto vzdialenosť.
Avšak toto nemusí dobre fungovať v určitých situáciách popísaných nižšie:
 - Medzi jednotkou a zariadením **Bluetooth** je prekážka.
 - Existuje ďalšie zariadenie, ktoré používa rovnakú frekvenciu ako technológia **Bluetooth®**, napr. lekársky prístroj, mikrovlnná rúra alebo zariadenie s bezdrôtovým sieťovým pripojením (LAN).
- Po reštartovaní jednotky by ste mali zariadenie **Bluetooth** k tejto jednotke znovu pripojiť.
- Dokonca aj keď je táto jednotka pripojená k 2 zariadeniam **Bluetooth**, môžete prehrávať a ovládať hudbu len pomocou jedného pripojeného zariadenia.

Uzamknutie spojenie cez Bluetooth (BT LOCK)

Pripojenie **Bluetooth** môžete obmedziť len na funkciu BT (**Bluetooth**), aby ste zabránili neželaným **Bluetooth** pripojeniam.

Túto funkciu zapnete, keď stlačíte a podržíte tlačidlo **>||** na zariadení po dobu približne 5 sekúnd pri aktívnej funkcii BT (**Bluetooth**).

Na displeji sa zobrazí „BT LOCK“ a spojenie cez **Bluetooth** bude ohraničené.

Túto funkciu zrušíte, keď opäť stlačíte a podržíte tlačidlo **>||** na zariadení po dobu približne 5 sekúnd pri aktívnej funkcii BT (**Bluetooth**).
Na displeji sa zobrazí „BT UNLOCK“.

! Poznámka

- Zvuk sa môže prerušiť, keď je pripojenie rušené iným elektronickým zariadením.
- V závislosti od typu zariadenia sa funkcia **Bluetooth** možno nebude dať použiť.
- Systém bezdrôtového pripojenia si môžete vychutnávať pomocou telefónu, MP3 prehrávača, notebooku a pod.
- Čím väčšia je vzdialenosť medzi jednotkou a zariadením **Bluetooth**, tým nižšia je kvalita zvuku.
- Ak sa jednotka vypne alebo sa zariadenie **Bluetooth** od jednotky vzdiali, pripojenie **Bluetooth** sa preruší.
- V prípade prerušenia pripojenia **Bluetooth** pripojte znovu zariadenie **Bluetooth** k jednotke.
- Ak zariadenie **Bluetooth** nie je pripojené, v okne displeja sa objaví „READY“.
- Ak použijete **Bluetooth** funkciu, nastavte hlasitosť na zariadení **Bluetooth** na vhodnú úroveň.
- Pri zapnutí funkcie **Bluetooth** sa toto zariadenie automaticky pripojí k **Bluetooth** jednotke, ktorá bola pripojená ako posledná. (V závislosti na parametroch pripojeného zariadenia nemusí byť párovanie s viacerými zariadeniami podporované.)

Funkcie rádia

Vytiahnite FM anténu a nastavte uhol a smer pre lepší príjem.

Počúvanie rádia

1. Stlačte tlačidlo **F** na jednotke, kým sa nezobrazí v na displeji FM.
Naladená je posledná prijímaná stanica.
2. Automatické ladenie:
Stlačte a podržte **|<< / >>|** na jednotke na približne dve sekundy, až kým sa indikátor frekvencie nezačne meniť, potom tlačidlo uvoľnite.
Po naladení stanice sa vyhľadávanie zastaví.
Alebo
Manuálne ladenie:
Opakovane stláčajte **|<< / >>|** na jednotke.
3. Upravte hlasitosť otáčaním ovládača **▼MAIN VOL.** (hlasitosť) na zariadení.

Predvolené nastavenie rozhlasových staníc

Pre FM môžete vopred nastaviť 10 staníc.

Pred ladením skontrolujte, či je hlasitosť znížená.

1. Stlačte tlačidlo **F** na jednotke, kým sa nezobrazí v na displeji FM.
2. Vyberte požadovanú frekvenciu stlačením **|<< / >>|** na jednotke.
3. Stlačte a podržte tlačidlo **PRESET/REPEAT** na jednotke na viac ako 2 sekundy. Na displeji bude blikať predvolené číslo.
4. Stlačte **|<< / >>|** na jednotke a vyberte požadované predvolené číslo.
5. Stlačte **PRESET/REPEAT** na jednotke.
Daná stanica sa uloží.
6. Pre uloženie ďalších staníc zopakujte kroky 2 až 5.
7. Ak chcete počúvať predvolenú stanicu, stlačte tlačidlo **PRESET/REPEAT** na jednotke.

Vymazanie všetkých uložených staníc

1. Stlačte a držte na zariadení **PRESET/REPEAT** po dobu piatich sekúnd.
Na jednotke budú striedavo blikať kontrolky „DEL“ a „ALL“
- Ak nie sú uložené žiadne rozhlasové stanice, zobrazí sa NONE.
2. Stlačte tlačidlo **PRESET/REPEAT** na jednotke, ak chcete vymazať všetky uložené rozhlasové stanice.

Nastavenie zvuku

Nastavenie režimu zvuku

Tento systém má niekoľko prednastavených priestorových zvukových polí. Zobrazené položky ekvalizéra sa môžu líšiť v závislosti od zvukových zdrojov a efektov.

Požadovaný režim zvuku vyberte pomocou tlačidla **SOUND EFFECT/BASS BLAST** na jednotke.

Na displeji	Popis
BASS (BASS BLAST)	Slúži na zosilnenie efektu výšok, basov a efektov priestorového zvuku.
POP CLASSIC ROCK JAZZ	Tento program dodá zvuku živú atmosféru, vďaka ktorej budete mať pocit, že sa nachádzate priamo na koncerte rockovej, populárnej, džezovej alebo klasickej hudby.
STANDARD	Užívajte si optimalizovaný zvuk.

! Poznámka

Ak stlačíte a podržíte tlačidlo **SOUND EFFECT/BASS BLAST** na jednotke, môžete priamo vybrať efekt BASS (BASS BLAST).

Ostatné funkcie

DEMO

Pri vypnutom zariadení stlačte raz **ECHO / DEMO**. Zariadenie sa zapne a na displeji sa zobrazí každá funkcia v okne displeja.

Pre zrušenie funkcie DEMO, stlačte na zariadení ešte raz **ECHO / DEMO**.

! Poznámka

Môžete použiť iné funkcie v režime DEMO, režim DEMO sa dočasne pozastaví.

- Bez stlačenia klávesu do 10 sekúnd sa režim DEMO automaticky začne prehrávať.

Používanie mikrofónu

1. Do konektoru MIC zapojte mikrofón.
2. Prehrajte požadovanú hudbu.
3. Spievajte spolu so sprievodom.
Upravte hlasitosť mikrofónu otáčaním **MIC VOL.** ▼ v smere alebo proti smeru hodinových ručičiek na zariadení.

! Poznámka

- Ak mikrofón nepoužívate, nastavte hlasitosť pre **MIC** na minimum alebo vypnite MIC a odpojte ho z konektora MIC.
- Ak je mikrofón položený príliš blízko k reproduktoru, môže sa vytvoriť hlasný zvuk. V takom prípade presuňte mikrofón ďalej od reproduktora alebo znížte hlasitosť otočením **MIC VOL.** ▼
- Ak je zvuk cez mikrofón príliš hlasný, môže dôjsť k jeho skresleniu. V takom prípade otočte **MIC VOL.** ▼ na minimum.
- Stlačením **ECHO / DEMO** môžete dať zvuku z mikrofónu ozvenový efekt.

ECHO

Po pripojení mikrofónu do jacku MIC, môžete stlačením **ECHO / DEMO** pridať zvuku z mikrofónu ozvenový efekt.

ECHO 1 → ECHO 2 → ECHO OFF

! Poznámka

- V prípade, že nie je pripojený mikrofón, na displeji sa zobrazí „INSERT MIC“.
- Stlačením tlačidla **VOCAL EFFECTS** pri režime ECHO, po uložení súčasného ECHO, vypnite režim ECHO a používajte režim VOCAL EFFECTS. Stlačte opäť **ECHO / DEMO**, po uložení súčasných VOCAL EFFECTS, pre spustenie režimu ECHO.

Funkcia ODSTRÁNENIE HLASU

Potlačením vokálov speváka v jednotlivých zdrojoch hudby si môžete túto funkciu vychutnať pri počúvaní hudby.

Stlačte tlačidlo **VOICE CANCELLER** a v okne displeja sa zobrazí „ON“

Na zrušenie funkcie znovu stlačte tlačidlo **VOICE CANCELLER**.

Kvalita funkcie **VOICE CANCELLER** sa môže líšiť v závislosti od podmienok nahratia hudobných súborov.

! Poznámka

- Táto funkcia je k dispozícii pri USB alebo BT (**Bluetooth**) funkcii.
- Pokiaľ funkcia nie je k dispozícii, v okne na displeji sa zobrazí „NOT SUPPORT“.
- Táto funkcia je k dispozícii len vtedy, keď je pripojený mikrofón.
- Ak nie je pripojený mikrofón, v okne displeja roluje „INSERT MIC“.
- Nie je k dispozícii s MONO zdrojom.
- Na inicializáciu funkcie zmeňte funkciu alebo odpojte mikrofón.
- Táto funkcia nemusí byť inicializovaná v závislosti od stavu pripojených zariadení.

Funkcia ZMENA TÓNINY

Tóninu môžete upraviť v 9 krokoch (4 kroky nahor, 4 kroky nadol a pôvodná tónina).

- Pre zvýraznenie tónu jedného po druhom, stlačte opakovanie **# (KEY CHANGER)** počas prehrávania.
- Pre vyrovnanie tónu jedného po druhom, stlačte opakovanie **b (KEY CHANGER)** počas prehrávania.

! Poznámka

- Táto funkcia je k dispozícii pri USB alebo BT (**Bluetooth**) funkcii.
- Ak nie je pripojený mikrofón, v okne displeja roluje „INSERT MIC“.
- Na inicializáciu funkcie zmeňte funkciu, odpojte mikrofón alebo zmeňte hudbu.
- Táto funkcia nemusí byť inicializovaná v závislosti od pripojených zariadení.
- Ak funkcia nie je dostupná, na displeji sa zobrazí „NOT SUPPORT“.

VOCAL EFFECTS (hlasové efekty)

Po pripojení mikrofónu do jacku MIC, môžete používať funkciu karaoke zmenou hlasu v rôznych zdrojoch.

Pre výber rôznych režimov, stlačte opakovanie **VOCAL EFFECTS** alebo stlačte **VOCAL EFFECTS** a zapnite **MAIN VOL.** ▼ na zariadení po tom ako sa na displeji zobrazí režim vokálnych efektov.

BASS → SOPRANO → HELIUM → ROBOT →
 DUET MAN → DUET WOMAN → BASS ECHO1
 → SOPRANO ECHO1 → HELIUM ECHO1
 → ROBOT ECHO1 → DUET MAN1 → DUET
 WOMAN1 → BASS ECHO2 → SOPRANO
 ECHO2 → HELIUM ECHO2 → ROBOT ECHO2
 → DUET MAN2 → DUET WOMAN2

! Poznámka

- V prípade, že nie je pripojený mikrofón, na displeji sa zobrazí „INSERT MIC“
- Po stlačení **KEY CHANGER**, alebo **ECHO / DEMO** na zariadení v režime **VOCAL EFFECTS**, po uložení súčasných **VOCAL EFFECTS**, vypnite režim **VOCAL EFFECTS** a používajte režim **KEY CHANGER** alebo **ECHO**.
- Pre vypnutie režimu **VOCAL EFFECTS**, stlačte a držte **VOCAL EFFECTS**.

Automatické vypnutie

Táto jednotka sa z dôvodu úspory elektrickej energie automaticky vypne v prípade, že hlavná jednotka nie je pripojená k externému zariadeniu a nepoužíva sa už 15 minút. Jednotka sa tiež vypne sama po šiestich hodinách, ak sa hlavná jednotka pripojí k inému zariadeniu pomocou analógových vstupov.

AUTO POWER zapnuté

Táto jednotka sa automaticky zapne a vypne vstupným zdrojom : **Bluetooth**

Ak sa pokúsite pripojiť zariadenie **Bluetooth**, táto jednotka sa zapne a pripojí vaše zariadenie **Bluetooth**. Môžete prehrávať svoju hudbu.

! Poznámka

- V závislosti od pripojeného zariadenia nemusia táto funkcia fungovať.
- V závislosti od pripojeného zariadenia sa jednotka zapne, ale funkcia **Bluetooth** sa nemusí pripojiť.
- Ak odpojíte pripojenie **Bluetooth** prostredníctvom tejto jednotky, niektoré zariadenia **Bluetooth** sa budú stále pokúšať pripojiť k danej jednotke. Preto odporúčame, aby ste odpojili dané pripojenie ešte pred vypnutím jednotky.
- Ak došlo k spárovaniu s týmto zariadením, je možné toto zariadenie automaticky zapnúť vstupným zdrojom, v prípade že je zariadenie vypnuté.
- Ak je tlačidlo ON/OFF na zadnom paneli vypnuté (OFF), nie je možné použiť tlačidlo AUTO POWER zapnuté.

Zmena automatickej funkcie

Toto zariadenie rozpoznáva vstupné signály, napríklad signál rozhrania **Bluetooth**, a následne automaticky prepne vhodnú funkciu.

V prípade, že sa snažíte pripojiť Bluetooth zariadenie

V prípade, že sa snažíte pripojiť **Bluetooth** zariadenie k tomuto zariadeniu, zvolí sa **Bluetooth** funkcia. Prehrávajte hudbu na **Bluetooth** zariadení.

V prípade pripojenia konektora PORT IN.

V prípade pripojenia prenosného zariadenia konektorom **PORT IN**, je zvolená funkcia **PORTABLE**. Prehrávajte hudbu na prenosnom zariadení.

! Poznámka

- Táto funkcia je dostupná len pri zariadeniach, ktoré už boli pripojené.
- Ak je nastavená funkcia uzamknutia **Bluetooth**, bude pripojenie cez **Bluetooth** k dispozícii iba u funkcií **Bluetooth**.

Riešenie problémov

Všeobecné

Problém	Príčina a riešenie
Jednotka nefunguje správne.	<ul style="list-style-type: none"> • Vypnite zariadenie a pripojené externé zariadenie (Woofer, DVD-prehrávač, zosilňovač, atď.) a znova zapnite. • Odpojte napájanie zariadenia a pripojeného externého zariadenia (Woofer, DVD-prehrávač, zosilňovač, atď.) a znova pripojte. • Predchádzajúce nastavenia sa nemusia uložiť po odpojení napájania zariadenia. • Vypnite (OFF) a zapnite (ON) spínač ON/OFF.
Žiadne napájanie.	<ul style="list-style-type: none"> • Batéria je vybitá. Znova nabite batériu. • Skontrolujte či je spínač ON/OFF zapnutý (ON). • Napájací kábel nie je zapojený. Zapojte napájací kábel. • Skontrolujte, či nevypadol elektrický prúd. Skontrolujte, či fungujú iné elektronické zariadenia.
Žiadny zvuk.	<ul style="list-style-type: none"> • Skontrolujte, či ste zvolili správnu funkciu. Stlačte tlačidlo funkcie a skontrolujte zvolenú funkciu.
Rozhlasové stanice sa nedajú dobre naladiť.	<ul style="list-style-type: none"> • Anténa nie je umiestnená správne. Nastavte uhol a smer pre lepší príjem. • Signál rozhlasovej stanice je príliš slabý. Naladte stanicu manuálne. • Žiadne stanice nie sú uložené ako predvolené alebo predvolené stanice boli vymazané (pri ladení podľa vopred nastavených kanálov). Vopred nastavte nejaké rozhlasové stanice, pozrite si stranu 17.

Všeobecné technické údaje

Všeobecné	
Požiadavky napájania	Informácie nájdete na hlavnom štítku na zariadení.
Spotreba energie	Informácie nájdete na hlavnom štítku na zariadení.
Rozmery (Š x V x H)	Približne 370 mm x 480,5 mm x 310 mm
Prevádzková teplota	5 °C až 35 °C
Prevádzková vlhkosť	5 % až 60 %
Vodeodolné	IPX4

Vstupy	
Prenosný vstup (PORT.IN)	2,0 Vrms (3,5 mm stereo konektor) x 1
Mikrofón (MIC)	Citlivosť 30 mV (1 kHz), 6,3 mm konektor x 1

Ladič	
Rozsah ladenia rádia FM	87,5 až 108,0 MHz alebo 87,50 až 108,00 MHz

Systém	
Frekvenčná odozva	40 až 20 000 Hz
Pomer signálu a hluku	Viac ako 75 dB
Dynamický rozsah	Viac ako 70 dB
Napájacie napätie zbernice (USB)	5 V  500 mA

Zosilňovač (celkový výstupný výkon RMS)	
Celkový výkon	50 W (4 Ω pri 1 kHz, 10 % THD)

Batéria	
Typ batérie	12 V/7,0 Ah (Ventilom regulovaný olovený akumulátor)
Prevádzkový čas	Približne 13 hodín (Pri plne nabitej batérii a nepretržitom prehrávaní pri 50 % úrovni hlasitosti.) Môže sa líšiť v závislosti od stavu batérie a prevádzkových podmienok.
Čas nabíjania	Približne 11 hodín Môže sa líšiť v závislosti od stavu batérie a prevádzkových podmienok.

- Dizajn a technické údaje sa môžu zmeniť bez predchádzajúceho upozornenia.

Údržba

Manipulácia s jednotkou

Pri preprave jednotky

Odložte si pôvodnú škatuľu a obalové materiály. Ak budete potrebovať jednotku odoslať, kvôli maximálnej ochrane ju zabaľte tak, ako bola pôvodne zabalená pri výrobe.

Udržujte povrch jednotky čistý

V blízkosti jednotky nepoužívajte prchavé tekutiny, ako sú pesticídové spreje. Použitie nadmerného tlaku pri utieraní môže poškodiť povrch. Nenechávajte výrobky z gumy alebo plastov dlhší čas v kontakte s jednotkou.

Čistenie jednotky

Na čistenie prehrávača používajte mäkkú, suchú handričku. Ak je povrch extrémne znečistený, použite mäkkú handričku mierne navlhčenú v roztoku jemného čistiaceho prostriedku. Nepoužívajte silné rozpúšťadlá, ako sú alkohol, benzín alebo riedidlo, pretože tie môžu poškodiť povrch jednotky.

Ochranné známky a licencie



Slovná ochranná známka a logá **Bluetooth®** sú vlastníctvom spoločnosti **Bluetooth® SIG, Inc.** a každé použitie týchto známok spoločnosťou LG Electronics podlieha príslušnej licencii.

Ostatné ochranné známky a obchodné názvy sú majetkom ich príslušných vlastníkov.

