

# KÖNIG

**SAS-CLALMS10**

**PIR motion detector**

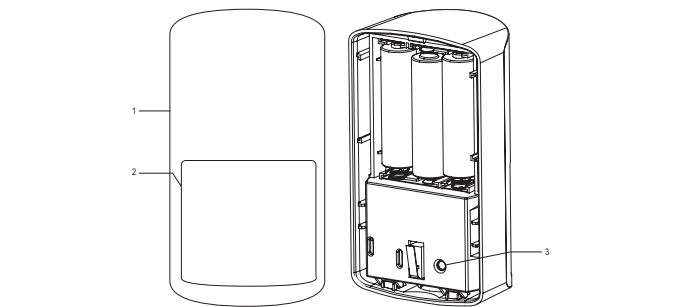

<b>Description</b>	<b>English</b>
1. Detector	
2. Detection window LED indicator	
3. Pairing button	

**Installation**

- Choose a suitable location. Install the detector at least 2 meters from the floor.
- Install the detector to the wall in the upright position using double-sided adhesive tape or the wall mount bracket with screws.
- If necessary, adjust the angle of the detector, but maintain the upright position. Direct the detector under a correct angle towards entrances, but avoid facing doors or windows, heat sources or moving objects.

**Pairing the PIR motion detector**

- To pair this product with the König SAS-SETIPC011W, please ignore the steps below and follow the instructions for the SAS-SETIPC011W.
- Open the app "Smart Home Security".
- Tap the + icon.
- Select "Motion Sensor".
- Tap the + icon.
- Automatic pairing: Remove the battery activation strip to start the pairing process.
- Manual pairing: Press the pairing button to start the pairing process.
- Enter the device name ("Device Name") and the location ("Location").
- Tap "Save" to complete the pairing process. The PIR motion detector is shown on the status page in the app.

**To verify the setup:**

- Trigger the detector. You will receive an alert on your mobile device if the app and the PIR motion detector are installed and set up correctly.

<b>Battery type</b>	1,5 V AA (3x)
<b>Battery life</b>	± 2 years
<b>Transmission range</b>	150 m
<b>Frequency</b>	868 MHz
<b>Detection range</b>	16 m / 110"
<b>Operating temperature</b>	0 °C – 40 °C
<b>Relative humidity</b>	10% – 80% (non-condensing)
<b>Dimensions</b>	110 x 61,4 x 51,6 mm

**Safety**



- To reduce risk of electric shock, this product should only be opened by an authorized technician when service is required.
- Disconnect the product from the mains and other equipment if a problem should occur.

- Read the manual carefully before use. Keep the manual for future reference.
- Only use the device for its intended purposes. Do not use the device for other purposes than described in the manual.
- Do not use the device if any part is damaged or defective. If the device is damaged or defective, replace the device immediately.

**Cleaning and maintenance**

**Warning!**

- Do not use cleaning solvents or abrasives.
- Do not clean the inside of the device.
- Do not attempt to repair the device. If the device does not operate correctly, replace it with a new device.

- Clean the outside of the device using a soft, damp cloth.

<b>Beschrijving</b>	<b>Nederlands</b>
1. Detector	
2. Detectievenster LED-indicator	
3. Koppelingsknop	

**Installatie**

- Kies een geschikte locatie. Installeer de detector minstens 2 meter van de vloer.
- Installeer de detector rechtop aan de muur met behulp van dubbelzijdig plakband of de muurbevestigingsbeugel met schroeven.
- Wijzig indien nodig de hoek van de detector, maar handhaaf de verticale positie. Richt de detector onder een juiste hoek op ingangen, maar niet op deuren of ramen, warmtebronnen of bewegende objecten.

**De PIR-bevegingsdetector koppelen**

- Om dit product te koppelen met de König SAS-SETIPC011W kunt u de onderstaande stappen negeren. Volg in plaats daarvan de instructies voor de SAS-SETIPC011W.
- Open de "Smart Home Security"-app.
- Tik op het +-pictogram.
- Selecteer "Motion Sensor".
- Tik op het +-pictogram.
- Automatisch koppelen:Verwijder de batterijactiveringsstrip om het koppelen te starten. Handmatig koppelen: Druk op de koppelingsknop om het koppelen te starten.
- Voer de apparaatnaam ("Device Name") en de locatie ("Location") in.
- Tik op "Save" om het koppelen te voltooien. De PIR-bevegingsdetector wordt getoond op de statuspagina in de app.

**De configuratie verifiëren:**

- Activeer de detector. U ontvangt een alert op uw mobiele apparaat indien de app en de PIR-bevegingsdetector op de juiste wijze zijn geïnstalleerd en ingesteld.

<b>Type batterij</b>	1,5 V AA (3x)
<b>Levensduur batterij</b>	± 2 jaar
<b>Zendbereik</b>	150 m
<b>Frequentie:</b>	868 MHz
<b>Detectiebereik</b>	16 m / 110"
<b>Bedrijfstemperatuur</b>	0 °C – 40 °C
<b>Relatieve vochtigheid</b>	10% – 80% (niet-condenserend)
<b>Afmetingen</b>	110 x 61,4 x 51,6 mm

**Veiligheid**



- Dit product mag voor onderhoud alleen worden geopend door een erkend technicus om het risico op elektrische schokken te verminderen.
- Koppel het product los van het stopcontact en van andere apparatuur als er zich problemen voordoen.

- Lees voor gebruik de handleiding aandachtig door. Bewaar de handleiding voor latere raadpleging.
- Gebruik het apparaat uitsluitend voor de beoogde doeleinden. Gebruik het apparaat niet voor andere doeleinden dan beschreven in de handleiding.
- Gebruik het apparaat niet als een onderdeel beschadigd of defect is. Vervang een beschadigd of defect apparaat onmiddellijk.

**Reiniging en onderhoud**

**Waarschuwing!**

- Gebruik geen reinigingsmiddelen of schuurmiddelen.
- Reinig niet de binnenzijde van het apparaat.
- Probeer het apparaat niet te repareren. Indien het apparaat niet juist werkt, vervang het dan door een nieuw apparaat.

- Reinig de buitenzijde van het apparaat met een zachte, vochtige doek.

<b>Beschreibung</b>	<b>Deutsch</b>
1. Melder	
2. Melderfenster LED-Anzeige	
3. Kopplungstaste	

**Installation**

- Wählen Sie einen geeigneten Ort. Installieren Sie den Melder mindestens 2 Meter vor Boden entfernt.
- Bringen Sie den Melder in aufrechter Position mit dem doppelseitigen Klebeband oder der Wandhalterung und den Schrauben an der Wand an.
- Stellen Sie den Winkel des Melders ggf. ein, aber behalten Sie die aufrechte Position bei. Richten Sie den Melder unter dem richtigen Winkel auf Eingänge, aber vermeiden Sie eine Einstellung, die Türen oder Fenstern, Wärmequellen oder beweglichen Gegenständen zugewandt ist.

**Kopplung des PIR-Bewegungsmelders**

- Um dieses Produkt mit dem König SAS-SETIPC011W zu koppeln, ignorieren Sie bitte die folgenden Schritte und befolgen Sie stattdessen die Anleitung von SAS-SETIPC011W.
- Öffnen Sie die App "Smart Home Security".
- Tippen Sie auf das Symbol +.
- Wählen Sie "Motion Sensor".
- Tippen Sie auf das Symbol +.
- Automatische Kopplung: Entfernen Sie den Batterieaktivierungsstreifen, um den Kopplungsvorgang zu starten. Manuelle Kopplung: Drücken Sie auf die Kopplungstaste, um den Kopplungsvorgang zu starten.
- Geben Sie den Gerätenamen ("Device Name") und den Ort ("Location") ein.
- Tippen Sie auf "Save", um den Kopplungsvorgang abzuschließen. Der PIR-Bewegungsmelder erscheint auf der Statusseite in der App.

**Um die Einrichtung zu überprüfen:**

- Lösen Sie den Melder aus. Auf Ihrem Mobilgerät empfangen Sie eine Meldung, wenn die App und der PIR-Bewegungsmelder richtig installiert und eingerichtet sind.

<b>Batterietyp</b>	1,5 V AA (3x)
<b>Batterielaufzeit</b>	± 2 Jahre
<b>Übertragungsbereich</b>	150 m
<b>Frequenz</b>	868 MHz
<b>Erkennungsbereich</b>	16 m / 110"
<b>Betriebstemperatur</b>	0 °C – 40 °C
<b>Relative Feuchtigkeit</b>	10% – 80% (nicht kondensierend)
<b>Abmessungen</b>	110 x 61,4 x 51,6 mm

**Sicherheit**



- Um die Gefahr eines elektrischen Schlags zu verringern, sollte dieses Produkt bei erforderlichen Servicearbeiten ausschließlich von einem autorisierten Techniker geöffnet werden.
- Bei Problemen trennen Sie das Gerät bitte von der Spannungsversorgung und von anderen Geräten.

- Lesen Sie die Bedienungsanleitung vor dem Gebrauch genau durch. Bitte bewahren Sie die Bedienungsanleitung zur späteren Bezugnahme auf.
- Verwenden Sie das Gerät nur bestimmungsgemäß. Verwenden Sie das Gerät nur für den in dieser Bedienungsanleitung beschriebenen Zweck.
- Verwenden Sie das Gerät nicht, falls ein Teil beschädigt oder defekt ist. Ist das Gerät beschädigt oder defekt, erneuern Sie es unverzüglich.

**Reinigung und Pflege**

**Warnung!**

- Verwenden Sie keine Lösungs- oder Scheuermittel.
- Reinigen Sie das Gerät nicht von innen.
- Versuchen Sie nicht, das Gerät zu reparieren. Falls das Gerät nicht einwandfrei arbeitet, tauschen Sie es gegen ein neues aus.

- Reinigen Sie das Äußere des Geräts mit einem weichen feuchten Tuch.

<b>Descripción</b>	<b>Español</b>
1. Detector	
2. Ventana de detección Indicador LED	
3. Botón de emparejamiento	

**Instalación**

- Elija un lugar adecuado. Instale el detector al menos a 2 metros del suelo.
- Instale el detector en la pared en posición vertical utilizando cinta adhesiva de doble cara o el soporte de montaje en pared con tornillos.
- Si es necesario, ajuste el ángulo del detector, pero mantenga la posición vertical. Dirija el detector a un ángulo correcto hacia entradas, pero evite orientarlo hacia puertas o ventanas, fuentes de calor u objetos en movimiento.

**Emparejamiento del detector de movimiento PIR**

- Para emparejar este producto con König SAS-SETIPC011W, ignore los pasos siguientes y observe las instrucciones de SAS-SETIPC011W.
- Abra la aplicación "Smart Home Security".
- Toque el icono +.
- Seleccione "Motion Sensor".
- Toque el icono +.
- Emparejamiento automático: Retire la tira de activación de la pila para iniciar el proceso de emparejamiento. Emparejamiento manual: Pulse el botón de emparejamiento para iniciar el proceso de emparejamiento.
- Introduzca el nombre del dispositivo ("Device Name") y la ubicación ("Location").
- Toque "Save" para finalizar el proceso de emparejamiento. El detector de movimiento PIR se muestra en la página de estado de la aplicación.

**Para verificar la configuración:**

- Active el detector. Recibirá una alerta en su dispositivo móvil si la aplicación y el detector de movimiento PIR se han instalado correctamente.

<b>Datos técnicos</b>	
<b>Tipo de pila</b>	1,5 V AA (3x)
<b>Vida útil de las pilas</b>	± 2 años
<b>Alcance de transmisión</b>	150 m
<b>Frecuencia</b>	868 MHz
<b>Alcance de detección</b>	16 m / 110"
<b>Temperatura de funcionamiento</b>	0 °C – 40 °C
<b>Humedad relativa</b>	10% – 80% (sin condensación)
<b>Dimensiones</b>	110 x 61,4 x 51,6 mm

**Seguridad**



- Para reducir el peligro de descarga eléctrica, este producto sólo debería abrirlo un técnico autorizado cuando necesite reparación.
- Desconecte el producto de la toma de corriente y de los otros equipos si ocurriera algún problema.

- Lea el manual detenidamente antes del uso. Conserve el manual en caso de futura necesidad.
- Utilice el dispositivo únicamente para su uso previsto. No utilice el dispositivo con una finalidad distinta a la descrita en el manual.
- No utilice el dispositivo si alguna pieza ha sufrido daños o tiene un defecto. Si el dispositivo ha sufrido daños o tiene un defecto, sustitúyalo inmediatamente.

**Limpieza y mantenimiento**

**¡Advertencial!**

- No utilice disolventes de limpieza ni productos abrasivos.
- No limpie el interior del dispositivo.
- No intente reparar el dispositivo. Si el dispositivo no funciona correctamente, sustitúyalo por uno nuevo.

- Limpie el exterior del dispositivo con un paño suave humedecido.

<b>Description</b>	<b>Français</b>
1. Détecteur	
2. Fenêtre de détection Indicateur LED	
3. Bouton d'appariement	

**Installation**

- Choisissez un endroit approprié. Installez le détecteur à au moins 2 mètres du sol.
- Installez le détecteur au mur en position verticale avec l'adhésif double-face ou le support mural vissé.
- Si nécessaire, ajustez l'angle du détecteur mais en le maintenant à la verticale. Dirigez le détecteur selon l'angle correct vers les entrées mais en évitant d'être en face de portes ou de fenêtres, de sources de chaleur ou d'objets en mouvement.

**Appariement de détecteur de mouvement PIR**

- Pour coupler ce produit avec la caméra SAS-SETIPC011W de König, ignorez les étapes ci-dessous et suivez les instructions relatives à la caméra.
- Ouvrez l'app "Smart Home Security".
- Touchez l'icône +.
- Sélectionnez "Motion Sensor".
- Touchez l'icône +.
- Appariement automatique : Retirez la bande d'activation de pile pour démarrer le processus d'appariement. Appariement manuel : Appuyez sur le bouton d'appariement pour lancer le processus d'appariement.
- Saisissez le nom de l'appareil ("Device Name") et l'emplacement ("Location").
- Touchez "Save" pour terminer le processus d'appariement. Le détecteur de mouvement PIR s'affiche sur la page de statut de l'app.

**Vérification de la configuration :**

- Déclenchez le détecteur. Vous recevez une alerte sur votre appareil mobile si l'app et le détecteur de mouvement PIR sont installés et configurés correctement.

<b>Caractéristiques techniques</b>	
<b>Tipo de pile</b>	1,5 V AA (3x)
<b>Autonomía de pile</b>	± 2 años
<b>Plage de transmisión</b>	150 m
<b>Frequência</b>	868 MHz
<b>Portée de détection</b>	16 m / 110"
<b>Température de fonctionnement</b>	0 °C – 40 °C
<b>Humidité relative</b>	10% – 80% (sans condensation)
<b>Dimensions</b>	110 x 61,4 x 51,6 mm

**Sécurité**



- Pour réduire le risque de choc électrique, ce produit doit être ouvert uniquement par un technicien qualifié si une réparation s'impose.
- Débranchez l'appareil et les autres équipements du secteur s'il y a un problème.

- Lisez attentivement le manuel avant usage. Conservez le manuel pour toute référence ultérieure.
- Utilisez l'appareil uniquement pour son usage prévu. N'utilisez pas l'appareil à d'autres fins que celles décrites dans le manuel.
- N'utilisez pas l'appareil si une pièce quelconque est endommagée ou défectueuse. Si l'appareil est endommagé ou défectueux, remplacez-le immédiatement.

**Nettoyage et entretien**

**Avertissement !**

- N'utilisez pas de solvants ni de produits abrasifs.
- Ne nettoyez pas l'intérieur de l'appareil.
- Ne tentez pas de réparer l'appareil. Si l'appareil fonctionne mal, remplacez-le par un neuf.

- Nettoyez l'extérieur de l'appareil avec un chiffon doux et humide.

<b>Descrizione</b>	<b>Italiano</b>
1. Rilevatore	
2. Finestra di rilevamento Indicatore LED	
3. Pulsante di accoppiamento	

**Installazione**

- Scegliere una posizione idonea. Installare il rilevatore ad almeno 2 metri dal pavimento.
- Installare il rilevatore a parete in posizione verticale con nastro biadesivo oppure utilizzando la staffa di montaggio a parete con viti.
- Se necessario, regolare l'angolazione del rilevatore ma mantenere la posizione verticale. Dirigere il rilevatore con un'angolazione corretta in direzione degli ingressi, ma evitare di posizionarlo di fronte a porte o finestre, superfici calde oppure oggetti in movimento.

**Accoppiamento del rilevatore di movimento PIR**

- Per associare il prodotto a König SAS-SETIPC011W, ignorare la seguente procedura e attenersi alle istruzioni fornite con SAS-SETIPC011W.
- Aprire l'app "Smart Home Security".
- Toccare l'icona +.
- Selezionare "Motion Sensor".
- Toccare l'icona +.
- Accoppiamento automatico: Rimuovere la striscia di attivazione della batteria per avviare il processo di accoppiamento. Accoppiamento manuale: Premere il pulsante di accoppiamento per iniziare il processo di accoppiamento.
- Immettere il nome del dispositivo ("Device Name") e la posizione ("Location").
- Toccare "Save" per completare il processo di accoppiamento. Il rilevatore di movimento PIR viene visualizzato nella pagina di stato dell'app.

**Per verificare la configurazione:**

- Attivare il rilevatore. L'utente riceverà un avviso sul cellulare se l'app e il rilevatore di movimento PIR sono installati e configurati correttamente.

<b>Dati tecnici</b>	
<b>Tipo de batería</b>	1,5 V AA (3x)
<b>Durata batterie</b>	± 2 anni
<b>Campo di trasmissione</b>	150 m
<b>Frequenza</b>	868 MHz
<b>Intervallo di rilevamento</b>	16 m / 110"
<b>Temperatura di funzionamento</b>	0 °C – 40 °C
<b>Umidità relativa</b>	10% – 80% (senza condensa)
<b>Dimensioni</b>	110 x 61,4 x 51,6 mm

**Sicurezza**



- Per ridurre il rischio di scosse elettriche, il presente prodotto deve essere aperto solo da un tecnico autorizzato, nel caso sia necessario ripararlo.
- Scollegare il prodotto dall'alimentazione e da altri apparecchi se dovesse esserci un problema.

- Leggere il manuale con attenzione prima dell'uso. Conservare il manuale per riferimenti futuri.
- Utilizzare il dispositivo solo per gli scopi previsti. Non utilizzare il dispositivo per scopi diversi da quelli descritti nel manuale.
- Non utilizzare il dispositivo se presenta parti difettose. Se il dispositivo è danneggiato o difettoso, sostituirlo immediatamente.

**Pulizia e manutenzione**

**Attenzione!**

- Non utilizzare solventi detergenti o abrasivi.
- Non pulire l'interno del dispositivo.
- Non cercare di riparare il dispositivo. Se il dispositivo non funziona correttamente, sostituirlo con uno nuovo.

- Pulire l'esterno del dispositivo con un panno morbido e umido.

<b>Descrição</b>	<b>Português</b>
1. Detetor	
2. Indicador LED da janela de deteção	
3. Botão de emparelhamento	

**Instalação**

- Escolha um local adequado. Instale o detetor a, pelo menos, 2 metros do piso.
- Instale o detetor na parede, em posição vertical, utilizando fita adesiva dupla-face ou no suporte de montagem em parede com parafusos.
- Se necessário, ajuste o ângulo do detetor, mas mantenha a posição vertical. Aponte o detetor num ângulo correto na direção das entradas, mas evite virar para portas ou janelas, fontes de calor ou objetos em movimento.

**Emparelhar o detetor de movimento PIR**

- Para emparehar este produto com a König SAS-SETIPC011W, ignore os passos abaixo e siga as instruções para a SAS-SETIPC011W.
- Abra a aplicação "Smart Home Security".
- Toque no ícone +.
- Selecione "Motion Sensor".
- Toque no ícone +.
- Emparelhamento automático: Retire a tira de ativação da pilha para iniciar o processo de emparelhamento. Emparelhamento manual: Prima o botão de emparelhamento para iniciar o processo de emparelhamento.
- Introduza o nome do dispositivo ("Device Name") e o local ("Location").
- Toque em "Save" para concluir o processo de emparelhamento. O detetor de movimento PIR é apresentado na página de estado da aplicação.

**Para verificar a configuração:**

- Acione o detetor. Irá receber um alerta no seu telemóvel se a aplicação e o detetor de movimento PIR estiverem instalados e corretamente configurados.

<b>Dados técnicos</b>	
<b>Tipo de pilha</b>	1,5 V AA (3x)
<b>Duração da pilha</b>	± 2 anos
<b>Alcance de transmissão</b>	150 m
<b>Frequência</b>	868 MHz
<b>Alcance de deteção</b>	16 m / 110"
<b>Temperatura de funcionamento</b>	0 °C – 40 °C
<b>Humidade relativa</b>	10% – 80% (sem condensação)
<b>Dimensões</b>	110 x 61,4 x 51,6 mm

**Segurança**



- Quando necessitar de reparação e para reduzir o risco de choque elétrico, este produto deve apenas ser aberto por um técnico autorizado.
- Desligue o produto da tomada de alimentação e outro equipamento se ocorrer um problema.

- Leia atentamente o manual de instruções antes de utilizar. Guarde o manual para consulta futura.
- Utilize o dispositivo apenas para a finalidade a que se destina. Não utilize o dispositivo para outras finalidades além das descritas no manual.
- Não utilize o dispositivo caso tenha alguma peça danificada ou com defeito. Se o dispositivo estiver danificado ou tenha defeito, substitua imediatamente o dispositivo.

**Limpeza e manutenção**

**Aviso!**

- Não utilize solventes de limpeza ou produtos abrasivos.
- Não limpe o interior do dispositivo.
- Ne tente reparar o dispositivo. Se o dispositivo não funcionar corretamente, substitua-o por um dispositivo novo.

- Limpe o exterior do dispositivo utilizando um pano húmido macio.

<b>Beskrivelse</b>	<b>Dansk</b>
1. Detektor	
2. Detektionsvindue LED-indikator	
3. Parringsknapp	

**Montering**

- Vælg et egnet sted. Installer detektoren mindst to meter over gulvet.
- Monter detektoren på væggen i lodret position ved hjælp af den dobbelte klæbestrimme eller vægbeslaget med skruer.
- Hvis nødvendigt reguleres detektorens vinkel, men positionen skal stadig være oprejst. Ret detektoren i en ret vinkel mod indgange, men undgå at rette den direkte mod døre eller vinduer, varmekilder eller genstande i bevægelse.

**Parring af PIR-bevegelsesdetektoren**

- For at parre dette produkt med König SAS-SETIPC011W skal du ignorere trinene nedenfor og følge instruktionerne for SAS-SETIPC011W.
- Åbn app'en "Smart Home Security".
- Tryk på ikonet +.
- Vælg "Motion Sensor".
- Tryk på ikonet +.
- Automatisk parring: Fjern batteriaktiveringsstrimlen for at starte parringsprocessen. Manuel parring: Tryk på parringsknappen for at starte parringsprocessen.
- Indtast enhedens navn ("Device Name") og stedet ("Location").
- Tryk på "Save" for at bekræfte parringsprocessen. PIR-bevegelsesdetektoren vises på statusiden i app'en.

**Kontroller indstillingen:**

- Udlaser detektoren. Du modtager en meddelelse på din mobilenhed, hvis app'en og PIR-bevegelsesdetektoren er korrekt installeret og konfigureret.

<b>Tekniske data</b>	
----------------------	--



# KÖNIG

1. Ανιχνευτής	<b>Ελληνικά</b>
2. Παράθυρο ανίχνευσης Ενδείξη LED	
3. Κομπι ζεύξης	

### Εγκατάσταση

- Επιλέξτε μια κατάλληλη τοποθεσία. Εγκαταστήστε τον ανιχνευτή τουλάχιστον 2 μέτρα από το δάπεδο.
- Εγκαταστήστε τον ανιχνευτή στον τοίχο σε όρθια θέση χρησιμοποιώντας την αυτοκόλλητη ταινία διπλής όψεως ή το στήριγμα τοποθέτησης σε τοίχο με βίδες. Εάν απαιτείται, ρυθμίστε τη γωνία του ανιχνευτή αλλά διατηρήστε την όρθια θέση. Κατευθύνετε τον ανιχνευτή σε μια σωστή γωνία προς εισόδους αλλά αποφεύγετε να βλέπει προς πόρτες ή παράθυρα, πηγές θερμότητας ή κινούμενα αντικείμενα.

### Ζεύξη του ανιχνευτή κίνησης PIR

- Για να αυτοεπινοήσετε το προϊόν αυτό με το König SAS-SETIPC011W, ανοίξτε τα παρακάτω βήματα και ακολουθήστε τις οδηγίες για το SAS-SETIPC011W.
- Ανοίξτε την εφαρμογή "Smart Home Security".
- Πατήστε στο εικονίδιο **+**.
- Επιλέξτε το "Motion Sensor".
- Πατήστε στο εικονίδιο **⊕**.
- Αυτόματη ζεύξη: Απομακρύνετε τη λυρίδα ενεργοποίησης μπαταρίας για να εκκινήσετε τη διαδικασία ζεύξης.
- Χειροκίνητη ζεύξη: Πατήστε το κομπι ζεύξης για να εκκινήσετε τη διαδικασία ζεύξης.
- Καταχωρίστε το όνομα συσκευής ("Device Name") και την τοποθεσία ("Location").
- Πατήστε στο "Save" για να ολοκληρώσετε τη διαδικασία ζεύξης. Ο ανιχνευτής κίνησης PIR προβάλλεται στη σελίδα κατάστασης στην εφαρμογή.

### Για να επαληθεύσετε τη ρύθμιση:

- Ενεργοποιήστε τον ανιχνευτή. Θα βλέπετε μια ειδοποίηση στην κινητή σας συσκευή, εάν η εφαρμογή και ο ανιχνευτής κίνησης PIR έχουν εγκατασταθεί και ρυθμιστεί σωστά.

### Τεχνικά χαρακτηριστικά

Τύπος μπαταρίας	1,5 V AA (3x)
Χρόνος ζωής μπαταρίας	± 2 χρόνια
Εύρος μετάδοσης	150 m
Συνήνητα	868 MHz
Εύρος ανίχνευσης	16 m / 110°
Θερμοκρασία λειτουργίας	0 °C – 40 °C
Σχετική υγρασία	10% – 80% (χωρίς συμπύκνωση)
Διαστάσεις	110 x 61,4 x 51,6 mm

### Ασφάλεια



- Για να μειώσετε τον κίνδυνο ηλεκτροπληξίας, το προϊόν αυτό θα πρέπει να ανοιχθεί μόνο από εξουσιοδοτημένο τεχνικό όταν απαιτείται συντήρηση (αερίβκι).
- Απουσιάζετε το προϊόν από την πρίζα και άλλο εξοπλισμό αν παρουσιάσει πρόβλημα.

- Διαβάστε το εγχειρίδιο προσεκτικά πριν από τη χρήση. Φυλάξτε το εγχειρίδιο για μελλοντική αναφορά.
- Χρησιμοποιείτε τη συσκευή μόνο για τους προοριζόμενους σκοπούς. Μη χρησιμοποιείτε τη συσκευή για διαφορετικούς σκοπούς από τους περιγραφόμενους στο εγχειρίδιο.
- Μη χρησιμοποιείτε τη συσκευή, εάν οποιοδήποτε τμήμα της έχει ζημιά ή ελάττωμα. Εάν η συσκευή έχει ζημιά ή ελάττωμα, αντικαταστήστε την αμέσως.

### Καθαρισμός και συντήρηση

### Προειδοποίηση!

- Μην χρησιμοποιείτε διαλύτες ή λειαντικά.
- Μην καθαρίζετε το εσωτερικό της συσκευής.
- Μην επιχειρήσετε να επισκευάσετε τη συσκευή. Εάν η συσκευή δεν λειτουργεί σωστά, αντικαταστήστε την με μια νέα.

- Καθαρίζετε το εξωτερικό της συσκευής χρησιμοποιώντας ένα μαλακό, υψπό πανί.

1. Czujnik	<b>Polski</b>
2. Wskaźnik LED okna wykrywania	
3. Przycisk parowania	

### Instalacja

- Wybierz odpowiednie miejsce. Zainstaluj czujnik co najmniej 2 metry od podłogi.
- Zamontuj czujnik na ścianie w pozycji pionowej za pomocą dwustronnej taśmy klejącej lub uchwyty ściennego ze śrubami.
- Jeśli to konieczne, wyreguluj kąz działania czujnika, ale utrzymaj pionową pozycję. Skieruj czujnik pod odpowiednim kątem w stronę wejść, ale unikaj ustawienia naprzeciwko drzwi lub okien, źródeł ciepła lub poruszających się obiektów.

### Parowanie czujnika ruchu PIR

- Aby sparować ten produkt z modelem SAS-SETIPC011W König, należy zignorować poniżej opisane kroki i zastosować się do instrukcji dotyczącej modelu SAS-SETIPC011W.
- Uruchom aplikację „Smart Home Security”.
- Dotknij ikone **+**.
- Wybierz opcje „Motion Sensor”.
- Dotknij ikone **⊕**.
- Automatyczne parowanie: Wyjmij pasek aktywacyjny baterii, aby rozpocząć proces parowania.
- Ręczne parowanie: Naciśnij przycisk parowania, aby rozpocząć proces parowania.
- Wprowadź nazwę urządzenia („Device Name”) i lokalizację („Location”).
- Dotknij opcje „Save”, aby zakończyć proces parowania. Czujnik ruchu PIR jest widoczny na stronie statusu w aplikacji.

### Aby sprawdzić konfigurację:

- Uruchom czujnik. Otrzymasz powiadomienie na urządzeniu przenośnym, jeśli aplikacja i czujnik ruchu PIR zostały zainstalowane i skonfigurowane prawidłowo.

### Dane techniczne

Typ baterii	1,5 V AA (3x)
Czas życia baterii	± 2 lata
Zasięg nadawania	150 m
Częstotliwość	868 MHz
Zakres wykrywania	16 m / 110°
Temperatura robocza	0 °C – 40 °C
Wilgotność względna	10% – 80% (bez kondensacji)
Wymiary	110 x 61,4 x 51,6 mm

### Bezpieczeństwo



- W celu zmniejszenia ryzyka porażenia prądem elektrycznym, niniejsze urządzenie powinno być otwierane wyłącznie przez osobę z odpowiednimi uprawnieniami, kiedy wymagane jest przeprowadzenie przeglądu.
- W przypadku wystąpienia problemu odłącz urządzenie od sieci i innego sprzętu.

- Przed rozpoczęciem korzystania z urządzenia należy dokładnie przeczytać instrukcję. Zachowaj instrukcję do wykorzystania w przyszłości.
- Urządzenie powinno być używane zgodnie ze swoim przeznaczeniem. Nie należy używać urządzenia w celach innych niż określono w instrukcji.
- Nie wolno korzystać z urządzenia, jeśli jakkolwiek część jest uszkodzona lub wadliwa. Jeśli urządzenie jest uszkodzone lub wadliwe, należy niezwłocznie wymienić urządzenie.

### Czyszczenie i konserwacja

### Ostrzeżenie!

- Nie używać do czyszczenia rozpuszczalników ani materiałów ściernych.
- Nie czyścić wewnętrznej strony urządzenia.
- Nie podejmować prób naprawy urządzenia. Jeśli urządzenie nie działa poprawnie, należy wymienić je na nowe urządzenie.

- Zewnętrzną stronę urządzenia czyścić miękką, wilgotną szmatką.

1. Detektor	<b>Čeština</b>
2. Detekční okno LED ukazatel	
3. Tlačítko párování	

### Instalace

- Vyberte vhodné místo. Nainstalujte detektor minimálně 2 metry od podlahy.
- Detektor nainstalujte na stěnu ve svislé poloze pomocí oboustranné lepicí pásky nebo nástěnného držáku se šrouby.
- V případě potřeby upravte úhel detektoru, nicméně zachovejte jeho vzpřímenou pozici. Detektor nasměrujte pod správným úhlem směrem ke vstupům, vyhněte se však tomu, aby byl otočen přímo na dveře nebo okna, zdroje tepla či pohyblující se předměty.

### Párování detektoru pohybu PIR

- Chcete-li produkt spárovat se systémem König SAS-SETIPC011W, ignorujte následující kroky a řiďte se pokyny pro systém SAS-SETIPC011W.
- Spusťte aplikaci „Smart Home Security”.
- Poklepejte na ikonu **+**.
- Zvolte „Motion Sensor”.
- Poklepejte na ikonu **⊕**.
- Automatické párování: Pro spuštění párování odstraňte aktivní prouzek baterie. Manuální párování: Pro spuštění párování stiskněte tlačítko párování.
- Zadejte název zařízení („Device Name”) a umístění („Location”).
- K dokončení párování poklepejte na „Save”. Detektor pohybu PIR se zobrazí v aplikaci na stánové stránce.

### Ověření nastavení:

- Spusťte detektor. Pokud aplikace a detektor pohybu PIR jsou správně nainstalovány a nastaveny, obdržíte upozornění na vaše mobilní zařízení.

### Technické údaje

Typ baterie	1,5 V AA (3x)
Životnost baterie	± 2 roky
Dosah přenosu	150 m
Frekvence	868 MHz
Rozsah detekce	16 m / 110°
Provozní teplota	0 °C – 40 °C
Relativní vlhkost	10% – 80% (nekondenzující)
Rozměry	110 x 61,4 x 51,6 mm

### Bezpečnost



- Abyste snížili riziko úrazu elektrickým proudem, měl by být v případě potřeby tento výrobek otevřen pouze autorizovaným technikem.
- Dojde-li k závadě, odpojte výrobek ze sítě a od jiných zařízení.

- Před použitím si pozorně přečtěte příručku. Příručku uschovejte pro pozdější použití.
- Zařízení používejte pouze k jeho zamýšleným účelům. Nepoužívejte zařízení k jiným účelům, než je popsáno v příručce.
- Nepoužívejte zařízení, pokud je jakákoliv část poškozená nebo vadná. Pokud je zařízení poškozené nebo vadné, okamžitě jej vyměňte.

### Čištění a údržba

### Upozornění!

- Nepoužívejte čistič rozpuštěnlá ani abrazivní čističí prostředky.
- Nečistěte vnitřek zařízení.
- Nepokoušejte se zařízení opravovat. Pokud zařízení nepracuje správně, vyměňte jej za nové zařízení.

- Venek zařízení očistěte měkkým, suchým hadříkem.

1. Érzékelő	<b>Magyar</b>
2. Érzékelő ablak LED jelzőfény	
3. Párosító gomb	

### Felszerelés

- Válassza ki a megfelelő helyet. Az érzékelőt legalább 2 méter magasra kell telepíteni.
- Az érzékelőt kétoldalas ragasztószalag segítségével álló helyzetben szerelje a falra vagy csavarokkal a falikonzóra.
- Szükség esetén módosíthat az érzékelő szögén, de ügyeljen rá, hogy álló helyzetben maradjon. Úgy állítsa be az érzékelőt, hogy megfelelő szögben a bejárat felé nézzen, de ne irányítsa ajtók, ablakok, hőforrások vagy mozgó tárgyak felé.

### A PIR mozgásérzékelő párosítása

- A termék König SAS-SETIPC011W kamerával történő párosításához hagyja figyelmen kívül az alábbi lépéseket, és kövesse a SAS-SETIPC011W készülékre vonatkozó utasításokat.
- Nyissa meg a „Smart Home Security” alkalmazást.
- Érintse meg a**l**z **+** ikont.
- Válassza a „Motion Sensor” lehetőséget.
- Érintse meg a**l**z **⊕** ikont.
- Automatikus párosítás: A párosítás elindításához távolítsa el az akkumulátort aktíváló szalagot.
- Kézi párosítás: Nyomja meg a párosítás gombot a párosítás elindításához.
- Írja be a készülék nevét („Device name”) és helyét („Location”).
- A párosítás befejezéséhez érintse meg a „Save” lehetőséget. A PIR mozgásérzékelő az alkalmazás állapot oldalán jelenik meg.

### A beállítás ellenőrzéséhez:

- Aktiválja az érzékelőt. Ha az alkalmazás és a PIR mozgásérzékelő megfelelően van telepítve és beállítva, akkor mobil eszközére figyelmeztetést fog kapni.

### Műszaki adatok

Akkumulátor típusa	1,5 V AA (3x)
Az akkumulátor élettartama	± 2 év
Hatótávolság	150 m
Frekvencia	868 MHz
Érzékelési tartomány	16 m / 110°
Működési hőmérséklet	0 °C – 40 °C
Relatív páratartalom	10% – 80% (nem lecsapódó pára)
Méretek	110 x 61,4 x 51,6 mm

### Biztonság



- Az áramútes veszélyének csökkentése érdekében ezt a terméket kizárólag a márkaszerviz képviselője nyithatja fel.
- Hiba esetén húzza ki a termék csatlakozóját a konnektorból, és kösse le más berendezésekről.

- A használat előtt figyelmesen olvassa el a kézikönyvet. Tegye el a kézikönyvet, hogy szükség esetén belenézhessen.
- Csak rendeltetésre szertin használja a készüléket. Ne használja a készüléket a kézikönyvben feltüntetettől eltérő célra.
- Ne használja a készüléket, ha valamely része sérült vagy meghibásodott. A sérült vagy meghibásodott készüléket azonnal javíttassa meg, vagy cseréltesse ki.

### Tisztítás és karbantartás

### Figyelmeztetés!

- Tisztító- és súrolószerek használatát mellőzze.
- Ne tisztítsa a készülék belsejét.
- Ne próbálja megjavítani a készüléket. Ha a készülék nem működik megfelelően, cserélje le egy új készülékre.

- Törölje át a készülék külső felületeit egy puha, nedves törölkendővel.

1. Detector	<b>Română</b>
2. Fereastră detectare Indicator led	
3. Buton asociere	

### Instalare

- Alegeți un loc corespunzător. Instalați detectorul la cel puțin 2 metri de podea.
- Instalați detectorul pe perete în poziție dreaptă, folosind bandă dublu adezivă sau cadru suportului de perete cu suruburi.
- Dacă este cazul, reglați unghiul detectorului, însă mențineți-l în poziție verticală. Orientați detectorul în unghiul corect către intrări, însă evitați să îl plasați cu fața spre ușă sau ferestre, surse de căldură sau obiecte în mișcare.

### Asocierea detectorului de mișcare PIR

- Pentru a asocia acest produs cu König SAS-SETIPC011W, ignorați pașii de mai jos și urmați instrucțiunile pentru SAS-SETIPC011W.
- Deschideți aplicația „Smart Home Security”.
- Atingeți pictograma **+**.
- Selectați "Motion Sensor”.
- Atingeți pictograma **⊕**.
- Asociere automată: Scoateți banda de activare a bateriei pentru a iniția procesul de asociere. Asociere manuală: Apăsați butonul de asociere pentru a începe procesul de asociere.
- Introduceți denumirea dispozitivului ("Device Name") și locația ("Location”).
- Atingeți "Save" pentru a finaliza procesul de asociere. Detectorul de mișcare PIR apare pe pagina de stare din aplicație.

- Pentru a verifica configurarea:** Veți primi o alertă pe dispozitivul mobil dacă aplicația și detectorul de mișcare PIR sunt instalate și configurate corect.

### Specificații tehnice

Tip baterie	1,5 V AA (3x)
Durata de viață a bateriilor	± 2 ani
Raza de transmisie	150 m
Frecvență	868 MHz
Raza de detectare	16 m / 110°
Temperatura de functionare	0 °C – 40 °C
Umiditate relativă	10% – 80% (fără condens)
Dimensiuni	110 x 61,4 x 51,6 mm

### Siguranță



- Pentru a se reduce pericolul de electrocutare, acest produs va fi desfăcut numai de către un tehnician avizat, când este necesară depanarea.
- Deconectați produsul de la priză de rețea sau alte echipamente în cazul apariției unei probleme.

- Citiți manualul cu atenție înainte de utilizare. Păstrați manualul pentru consultări ulterioare.
- Utilizați dispozitivul numai în scopurile prevăzute. Nu utilizați dispozitivul în alte scopuri decât cele descrise în manual.
- Nu utilizați dispozitivul dacă are piese deteriorate sau defecte. Dacă dispozitivul este deteriorat sau defect, înlocuiți imediat dispozitivul.

### Curățarea și întreținerea

### Avertisment!

- Nu folosiți solvenți sau agenți de curățare abrazivi.
- Nu curățați interiorul dispozitivului.
- Nu încercați să reparați dispozitivul. Dacă dispozitivul nu funcționează corect, înlocuiți-l cu unul nou.

- Curățați exteriorul dispozitivul cu o cârpă umedă și moale.

1. Датчик	<b>Русский</b>
2. Окно обнаружения Светодиодный индикатор	
3. Кнопка сопряжения	

### Установка

- Выберите подходящее место. Установите датчик на высоте не менее 2 метров над полом.
- Установите датчик на стену в вертикальном положении с помощью двухсторонней липкой ленты или на крепежный кронштейн при помощи винтов.
- При необходимости отрегулируйте угол датчика, но оставьте его в вертикальном положении. Установите датчик под нужным углом и направьте его на входы. Избегайте направлять его на двери, окна, источники тепла или движущиеся объекты.

### Сопряжение ИК-датчика движения

- Чтобы выполнить сопряжение этого устройства с König SAS-SETIPC011W, пропустите приведенные далее инструкции и воспользуйтесь инструкциями для SAS-SETIPC011W.
- Откройте приложение "Smart Home Security”.
- Коснитесь значка **+**.
- Выберите "Motion Sensor”.
- Коснитесь значка **⊕**.
- Автоматическое сопряжение: для начала сопряжения извлеките полосу для активации батареи. Установка сопряжения вручную: для начала процесса сопряжения нажмите кнопку сопряжения.
- Введите имя ("Device Name”) и местоположение ("Location") устройства.
- Чтобы завершить сопряжение, выберите "Save". ИК-датчик движения отображается на странице состояния приложения.

### Для проверки установки выполните указанные далее действия

- Активируйте датчик. Если приложение и ИК-датчик движения установлены правильно, на ваш мобильный телефон придет сигнал тревоги.

### Технические данные

Тип батареи	1,5 В AA (3x)
Время работы батареи	± 2 года
Дальность передачи	150 м
Частота	868 МГц
Радиус обнаружения	16 м / 110°
Рабочая температура	0 °C – 40 °C
Относительная влажность	10% – 80% (без конденсации)
Габариты	110 x 61,4 x 51,6 мм

### Требования безопасности



- В целях предотвращения поражения электрическим током следует открывать устройство только для проведения обслуживания и только силами авторизованного персонала.
- При возникновении неполадок отключите устройство от сети и другого устройства.

- Перед началом работы внимательно прочитайте руководство. Сохраните руководство для будущего использования.
- Используйте устройство строго по назначению. Устройство должно использоваться только по прямому назначению в соответствии с руководством по эксплуатации.
- Запрещается использовать устройство с поврежденными или неисправными компонентами. Немедленно замените поврежденные или неисправные устройство.

### Очистка и обслуживание

### Предупреждение!

- Не производите очистку растворителями или абразивами.
- Не выполняйте очистку внутренних поверхностей устройства.
- Не пытайтесь самостоятельно ремонтировать устройство. Неправильно работающее устройство следует заменить новым.

- Очистите корпус устройства при помощи мягкой влажной ткани.

1. Detektör	<b>Türkçe</b>
2. Algılama penceresi LED gösterge	
3. Eşleme düğmesi	

### Kurulum

- Uygun bir konum seçin. Detektörü yerden en az 2 metre mesafeye monte edin.
- Çift taraflı bant kullanarak veya vidalarla duvar montaj braketi kullanarak detektörü duvara dik konumda monte edin.
- Gerekirse detektörün açısını ayarlayın ama dik konumu koruyun. Detektörü girişlere doğru doğru bir açı ile yönlendirin, ama kapı veya pencerelere, ısı kaynaklarına veya hareketli objelere bakmasından kaçının.

### PIR hareket detektörünü eşleştirme

- Bu ürünü König SAS-SETIPC011W ile eşleştirmek için lütfen aşağıdaki adımları gözmezdten gelin ve SAS-SETIPC011W ürününe yönelik talimatları uygulayın.
- "Smart Home Security" uygulamasını açın.
- +** simgesine dokunuc.
- "Motion Sensor" ögesini seçin.
- ⊕** simgesine dokunuc.
- Otomatik eşleştirme: Eşleştirme sürecine başlamak için pil aktivasyon butunü çıkartın.
- Manuel eşleştirme: Eşleştirme sürecini başlatmak için eşleme düğmesine basın.
- Cihaz adını ("Device Name") ve konumunu ("Location") girin.
- Eşleştirme sürecini tamamlamak için "Save" ögesine dokunuc. PIR hareket detektörü uygulamadaki durum sayfasında gösterilir.

### Kurulumu doğrulamak için:

- Detektörü tetikleyin. Uygulama ve PIR hareket detektörünün doğru şekilde takılı ve kurulu olduğunda mobil cihazınızda bir uyarı alacaksınız.

### Teknik bilgiler

Pil tipi	1,5 V AA (3x)
Pil ömrü	± 2 yıl
Gönderim menzili	150 m
Frekans	868 MHz
Algılama mesafesi	16 m / 110°
Çalışma sıcaklığı	0 °C – 40 °C
Bağıl nem	%10 – %80 (yoğuşmasız)
Boyutlar	110 x 61,4 x 51,6 mm

### Güvenlik



- Elektrik çarpması riskini azaltmak için servis gerekli olduğunda bu ürün sadece yetkili bir teknisyen tarafından açılmalıdır.
- Bir sorun meydana geldiğinde ürünüün elektrikle ve diğer aygıtlarla olan bağlantısını kesin.

- Kullanmadan önce kilavuzu dikkatli bir şekilde okuyun. Kilavuzu daha sonra başvurmak için saklayın.
- Cihazı sadece tasarlanan amacı için kullanın. Cihazı kilavuzda açıklanan amaçların dışındaki amaçlar için kullanmayın.
- Herhangi bir parçası hasarlı veya kusurlu ise cihazı kullanmayın. Cihaz hasarlı veya kusurlu ise cihazı derhal değiştirin.

### Temizlik ve bakım

### Uyarı!

- Temizlik solventleri veya aşındırıcılar kullanmayın.
- Cihazın içini temizlemeyin.
- Cihazı onarmaya çalışmayın. Cihaz doğru şekilde çalışmıyorsa, yeni bir cihazla değiştirin.

- Cihazın dış tarafını yumuşak, nemli bir bezle silin.