

dji AIR 3

Uživatelská příručka

v1.0 2023.07

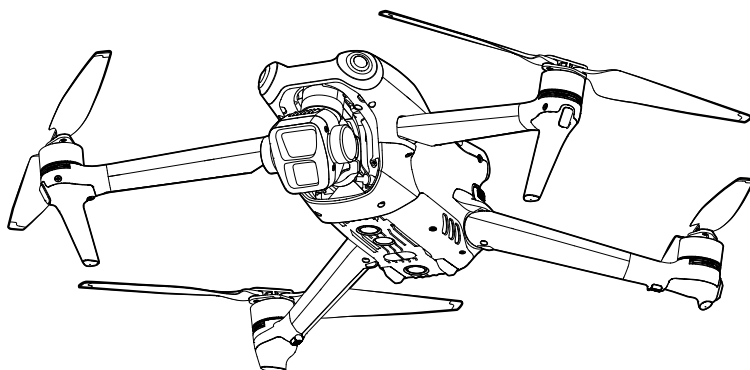



Tento dokument je chráněn autorskými právy společnosti DJI a všechna práva jsou vyhrazena. Pokud společnost DJI neschválí jinak, nejste oprávněni používat nebo umožnit jiným osobám používat tento dokument nebo jakoukoli jeho část reprodukcí, převodem nebo prodejem dokumentu. Uživatelé by se měli na tento dokument a jeho obsah odkazovat pouze jako na pokyny k používání DJI UAV. Tento dokument neměl být používán k jiným účelům.

Vyhledávání klíčových slov

Pro nalezení určitého tématu vyhledejte klíčová slova, například „baterie“ či „instalace“. Pokud ke čtení tohoto dokumentu používáte program Adobe Acrobat Reader, stiskněte v případě systému Windows klávesy Ctrl + F a v případě počítače Mac klávesy Command + F.

Navigace na téma

Úplný seznam témat si prohlédněte v obsahu. Kliknutím na téma přejdete do příslušného oddílu.

Tisk tohoto dokumentu

Tento dokument podporuje tisk ve vysokém rozlišení.

Použití této příručky

Vysvětlivky

 Důležité informace

 Tipy a triky

 Odkazy

Přečtěte si před prvním letem

Před použitím zařízení DJI™ Air 3 si přečtěte následující dokumenty:

1. Bezpečnostní pokyny
2. Příručka rychlého zprovoznění
3. Uživatelská příručka

Před prvním použitím doporučujeme zhlédnout všechna výuková videa na oficiálních webových stránkách společnosti DJI a přečíst si bezpečnostní pokyny. V rámci přípravy na první let si přečtěte příručku pro rychlé spuštění, přičemž více informací pak naleznete v této uživatelské příručce.

Výuková videa

Přejděte na níže uvedenou adresu nebo naskenujte QR kód a podívejte se na výuková videa o zařízení DJI Air 3, která popisují jeho bezpečné používání.



<https://s.dji.com/guide58>

Stáhněte si aplikaci DJI Fly

Během letu používejte aplikaci DJI Fly. Pro stažení nejnovější verze naskenujte QR kód nahoře.

-  • Dálkový ovladač DJI RC 2 má aplikaci DJI Fly již nainstalovanou. Pro použití dálkového ovladače DJI RC-N2 si uživatelé musí do svého mobilního zařízení stáhnout aplikaci DJI Fly.
- Verze aplikace DJI Fly pro systém Android je kompatibilní s verzí systému Android 7.0 nebo novější. Verze aplikace DJI Fly pro systém iOS je kompatibilní s verzí systému iOS 11.0 nebo novější.

* Pokud nejste během letu připojeni k aplikaci nebo do ní přihlášení, je pro větší bezpečnost let omezen na výšku 30 m (98,4 stop) a na dosah 50 m (164 stop). To platí pro aplikaci DJI Fly a všechny aplikace kompatibilní s dronem DJI.

Stáhněte si program DJI Assistant 2 (řada Consumer Drones)

Stáhněte si program DJI ASSISTANT™ 2 (řada Consumer Drones) na adrese
<https://www.dji.com/air-3/downloads>.

-
-  • Provozní teplota tohoto výrobku je -10 až 40 °C. Nesplňuje standardní provozní teplotu pro využití na vojenské úrovni (-55 až 125 °C), která se vyžaduje, aby výrobek snesl větší proměnlivost prostředí. Výrobek použijte náležitým způsobem a pouze v případech, které splňují požadavky na rozsah provozní teploty dané úrovně.
-

Obsah

Použití této příručky	3
Vysvětlivky	3
Přečtěte si před prvním letem	3
Výuková videa	3
Stáhněte si aplikaci DJI Fly	3
Stáhněte si program DJI Assistant 2 (řada Consumer Drones)	4
Profil výrobku	10
Úvod	10
Hlavní vlastnosti	10
První použití	11
Příprava dronu	11
Příprava dálkového ovladače	14
Aktivace dronu DJI Air 3	15
Propojení dronu s dálkovým ovladačem	15
Aktualizace firmwaru	15
Schéma	16
Dron	16
Dálkový ovladač DJI RC 2	17
Dálkový ovladač DJI RC-N2	19
Bezpečnost letu	21
Požadavky na letové prostředí	21
Zodpovědné řízení dronu	21
Letové limity	22
Systém GEO (Geospatial Environment Online, online geoprostorové prostředí)	22
Letové limity	22
GEO zóny	24
Kontrolní seznam před letem	24
Základní let	24
Automatický vzlet a přistání	24
Spouštění a vypínání motorů	25
Ovládání dronu	26
Postup vzletu a přistání	27
Rady a tipy ohledně videa	27

Inteligentní letový režim	27
FocusTrack	27
MasterShots	33
QuickShots	34
Hyperlapse	36
Let přes body na trase	38
Tempomat	43
Dron	46
Režimy letu	46
Stavový indikátor dronu	47
Návrat do výchozí polohy	48
Chytrý návrat do výchozí polohy	48
Návrat do výchozí polohy při nízké úrovni nabití baterie	51
Bezpečnostní návrat do výchozí polohy	52
Ochrana při přistávání	53
Přesné přistání	53
Pozorovací systémy a trojrozměrný systém detekce infračerveného záření	54
Rozsah detekce	54
Použití pozorovacích systémů	55
Advanced Pilot Assistance Systems (pokročilé asistenční pilotní systémy)	
APAS 5.0	57
Ochrana při přistávání	57
Záznam letu	58
Vrtule	58
Přípevnění vrtulí	58
Sejmutí vrtulí	59
Inteligentní letová baterie	59
Vlastnosti baterie	59
Použití baterie	60
Nabíjení baterie	61
Vložení inteligentní letové baterie	66
Vyjmutí inteligentní letové baterie	66
Gimbal a kamera	67
Profil gimbalu	67
Provozní režim gimbalu	67
Profil kamery	68

Ukládání a export fotografií a videí	69
Rychlý přenos	70
Použití	70
Dálkový ovladač	72
DJI RC 2	72
Provoz	72
LED diody dálkového ovladače	77
Výstražný zvukový signál dálkového ovladače	77
Zóna pro optimální přenos	77
Spárování dálkového ovladače	78
Ovládání dotykového displeje	79
Pokročilé funkce	81
DJI RC-N2	81
Provoz	81
Výstražný zvukový signál dálkového ovladače	85
Zóna pro optimální přenos	85
Spárování dálkového ovladače	86
Aplikace DJI Fly	88
Domovská obrazovka	88
Zobrazení kamery	89
Popisy tlačítek	89
Zkratky obrazovky	93
Nastavení	93
Bezpečnost	93
Ovládání	94
Kamera	95
Přenos	96
Základní údaje	96
Příloha	99
Specifikace	99
Matice funkcí kamery	107
Aktualizace firmwaru	108
Použití aplikace DJI Fly	108

Použití programu DJI Assistant 2 (řada Consumer Drones)	108
Kontrolní seznam po letu	109
Pokyny k údržbě	109
Postupy při odstraňování problémů	110
Rizika a varování	110
Likvidace	111
Certifikace C1	111
Informace o poprodejních službách	116

Profil výrobku

Tento oddíl představuje zařízení DJI Air 3 a uvádí seznam komponentů dronu a dálkového ovladače.

Profil výrobku

Úvod

Zařízení DJI Air 3 disponuje jak všesměrovými pozorovacími systémy, tak trojrozměrným systémem detekce infračerveného záření. Dokáže se vznášet na místě, létat ve vnitřních i venkovních prostorech a automaticky se vrátit do výchozí polohy, zatímco se dron vyhýbá překážkám ve všech směrech. Maximální rychlost letu dronu je 75,6 km/h a maximální doba letu je 46 minut.

DJI Air 3 může pracovat s dálkovými ovladači DJI RC 2 i DJI RC-N2. Další informace naleznete v kapitole Dálkový ovladač.

Hlavní vlastnosti

Gimbal a kamera: DJI Air 3 je vybaven systémem dvou kamer se snímači 1/1,3". Kromě širokoúhlé kamery 24 mm F1,7 byl přidán i střední teleobjektiv 70 mm F2,8. Obě kamery podporují pořizování 48Mpx fotografií a videí s rozlišením 4K 60 snímků za sekundu a podporují 10bitový barevný režim D-Log M. Širokoúhlá kamera umožňuje až 3× zoom, zatímco střední teleobjektiv umožňuje až 9× zoom.

Přenos videa: Díky technologii DJI O4 (OCUSYNC 4.0) pro přenos na velké vzdálenosti nabízí zařízení DJI Air 3 maximální dosah přenosu 20 km a kvalitu videa až po rozlišení 1080p 60 snímků za sekundu z dronu do aplikace DJI Fly. Dálkový ovladač pracuje na frekvencích 2,4 GHz, 5,8 GHz a 5,1 GHz a je schopen automaticky zvolit kanál pro nejlepší přenos.

Inteligentní letové režimy: Díky funkci Advanced Pilot Assistance System 5.0 (pokročilý asistenční pilotní systém) APAS 5.0 dokáže dron rychle rozpoznat a obletět překážky ve všech směrech, zatímco uživatel se může soustředit na bezpečný let dronu a plynulejší záběry. Inteligentní letové režimy, jako jsou FocusTrack, MasterShots, QuickShots, Hyperlapse a Waypoint Flight, umožňují uživatelům snadno pořizovat kinematografická videa.

-
-  • Maximální rychlost letu byla testována v nadmořské výšce odpovídající hladině moře v bezvětrném prostředí. Maximální doba letu byla testována v bezvětrném prostředí při konstantní rychlosti 28,8 km/h.
- Dálkové ovladače dosahují své maximální vzdálenosti přenosu (FCC) v otevřené oblasti bez elektromagnetického rušení ve výšce asi 120 m (400 stop). Maximální vzdálenost přenosu je myšlena maximální vzdálenost, ze které dron stále dokáže odesílat a přijímat přenosy. Nejedná se o maximální vzdálenost, kam dron doletí na jedno nabití.
 - Frekvence 5,8 GHz není v některých regionech podporována. Dodržujte místní zákony a předpisy.
 - Frekvenci 5,1 GHz lze používat pouze v zemích a regionech, kde je to povoleno místními zákony a předpisy.
 - Maximální rychlost letu je 68,4 km/h v EU a 75,6 km/h v jiných zemích a regionech.
-

První použití



Před prvním použitím navštivte níže uvedený odkaz a podívejte se na výukové video.



<https://s.dji.com/guide58>

Příprava dronu

Všechna ramena dronu jsou před jeho zabalením složena. Dron rozložte následujícím postupem.

1. Sejměte chránič gimbalu.

Nejprve dron otočte. Mírným stlačením chrániče gimbalu uvolněte západky ze zářezů ve spodní části těla dronu ① a poté sejměte chránič gimbalu ②.

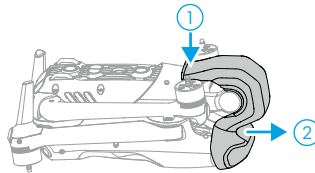

2. Všechny inteligentní letové baterie jsou před expedicí pro zajištění bezpečnosti v režimu hibernace. Při prvním použití baterie nabijte a tím je aktivujete. Součástí balení není nabíječka. Doporučuje se používat přenosnou nabíječku DJI 65W nebo 100W nabíječku DJI USB-C. Uživatelé mohou používat i jiné nabíječky USB Power Delivery. Baterie se aktivuje, když se začne nabíjet.

a. Pokud připojujete přenosnou nabíječku DJI 65W nebo 100W nabíječku DJI USB-C ke konektoru USB-C na dronu, bude úplné nabití inteligentní letové baterie připojené ke dronu trvat přibližně 1 hodinu a 20 minut.

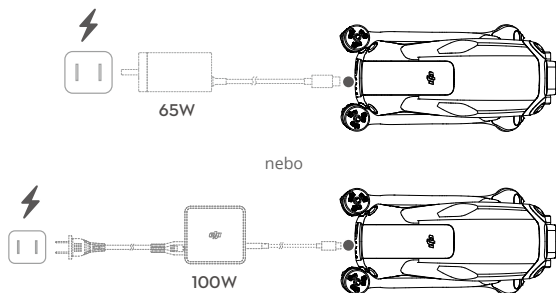

- b. Pokud připojujete 100W nabíječku DJI USB-C k nabíjecímu rozbočovači baterií DJI Air 3, bude úplné nabití inteligentní letové baterie vložené do nabíjecího rozbočovače trvat přibližně 1 hodinu.

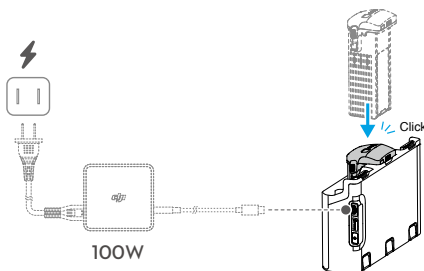

3. Nejprve rozložte přední ramena a teprve poté zadní ramena.

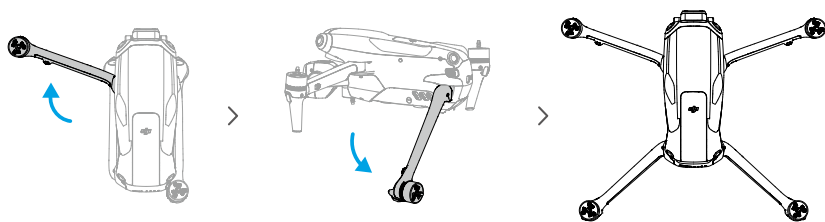

4. Připevněte vrtule.

Součástí balení modelu DJI Air 3 jsou dva typy vrtulí: vrtule A a vrtule B. Na obalu jsou jednotlivé typy vrtulí označeny písmeny A a B, spolu s vyobrazením místa instalace. Vrtule A označené šedým kroužkem připevněte k motorům s šedým označením. Obdobně připevněte vrtule B bez označení k motorům bez označení. Podržte motor jednou rukou, zatlačte vrtuli směrem dolů druhou rukou a otáčejte s ní ve směru ↻ / ↻ (vznačeném na vrtuli, dokud nezacvakne na místo. Rozložte listy vrtulí.

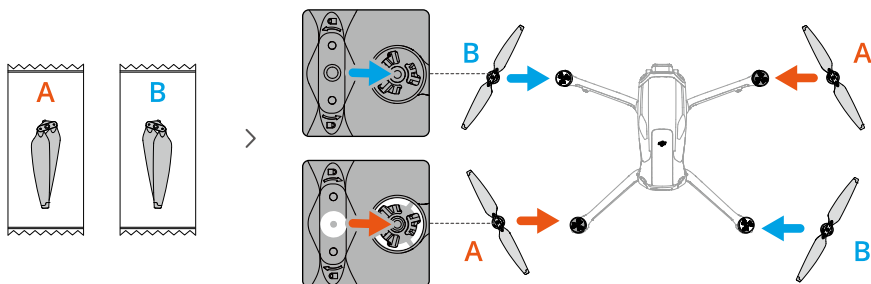

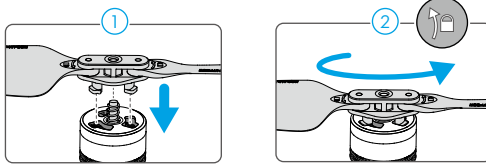

- ⚠ • K nabíjení inteligentních letových baterií se doporučuje používat oficiální nabíječky DJI, jako je přenosná nabíječka DJI 65W nebo 100W nabíječka DJI USB-C. Pokud používáte nabíječky, které nejsou oficiálně dodávány společností DJI, nemusí být schopny udržet maximální výstupní výkon během celého procesu nabíjení i přesto, že jejich maximální výstupní výkon odpovídá požadavkům. Důvodem je omezení tepelného výkonu nabíječky, kdy se nabíječka může přehřívat a rychlost nabíjení se může zpomalit.
- Při nabíjení baterie připojené k dronu je maximální podporovaný výkon nabíjení 65 W. Úplně nabití baterie připojené k dronu proto trvá stejně dlouho při použití přenosné nabíječky DJI 65W i při použití 100W nabíječky DJI USB-C – a to 1 hodinu a 20 minut.
 - Před rozložením zadních ramen nezapomeňte rozložit přední ramena.
 - Před zapnutím dronu se ujistěte, že je chránič gimbalu odstraněn a všechna ramena jsou rozložena. Jinak může dojít k ovlivnění autodiagnostiky dronu.
 - Když se dron nepoužívá, doporučuje se ochránit gimbal připevněním chrániče. Nejprve otočte dron a natočte kameru tak, aby byla vodorovně a směřovala dopředu. Chcete-li připevnit chránič gimbalu, nejprve vložte dvě západky na chrániči gimbalu do dvou zářezů ve spodní části příděl dronu ①. Ujistěte se, že zakřivený tvar chrániče gimbalu odpovídá ose naklání gimbalu ②, a poté mírně zatlačte chránič gimbalu dolů, aby se západky zasunuly do dvou zářezů ve spodní části těla dronu ③.

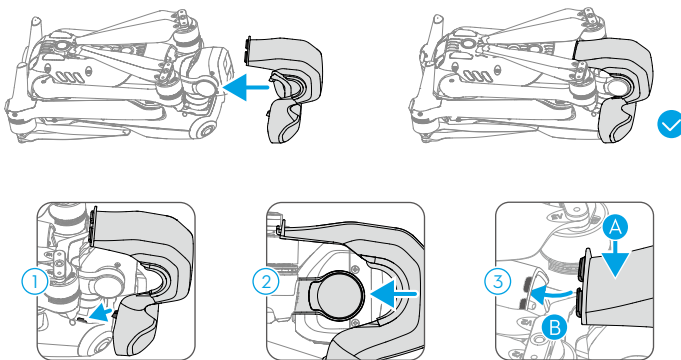

- Vrtule na předních ramenech nezapomeňte umístit do dvou prohlubní na obou stranách zádě dronu. **NETLAČTE** listy vrtule na zadní část dronu, mohlo by dojít k jejich deformaci.

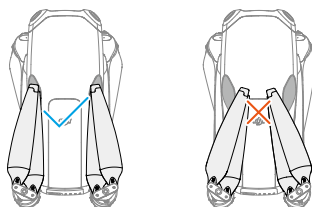

Příprava dálkového ovladače

Podle následujících kroků připravte dálkový ovladač DJI RC 2.

1. Vyjměte ovládací páčky z úložných otvorů a namontujte je na dálkový ovladač.

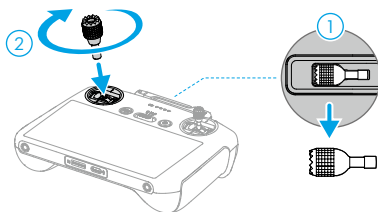

2. Rozložte antény.

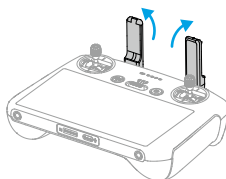

3. Dálkový ovladač je třeba před prvním použitím aktivovat a k aktivaci je nutné připojení k internetu. Stisknutím a opětovným stisknutím a podržením tlačítka zapnete dálkový ovladač. Podle pokynů na obrazovce aktivujte dálkový ovladač.

Podle následujících kroků připravte dálkový ovladač DJI RC-N2.

1. Vyjměte ovládací páčky z úložných otvorů a namontujte je na dálkový ovladač.
2. Vytáhněte držák mobilního zařízení. Vyberte vhodný kabel dálkového ovladače podle typu portu mobilního zařízení (kabel s konektorem Lightning a kabel USB-C jsou součástí balení). Umístěte mobilní zařízení do držáku a poté k mobilnímu zařízení připojte konec kabelu bez loga dálkového ovladače. Ujistěte se, že je mobilní zařízení bezpečně na svém místě.

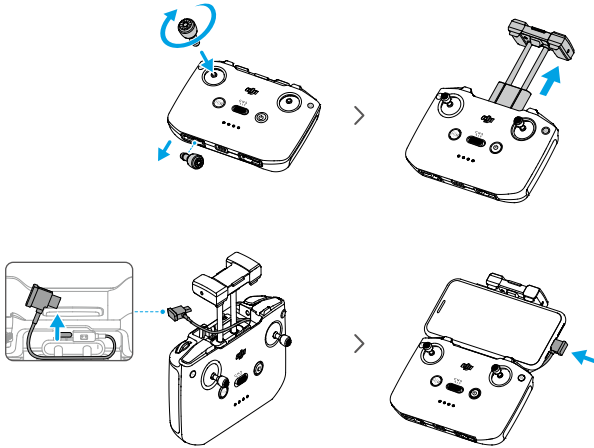

⚠ • Objeví-li se při používání mobilního zařízení se systémem Android výzva k připojení USB, zvolte možnost pouhého nabíjení. Jiné možnosti mohou způsobit selhání připojení.

Aktivace dronu DJI Air 3

DJI Air 3 je nutno před prvním použitím aktivovat. Stiskněte a poté znovu stiskněte a podržte tlačítko napájení, abyste zapnuli dron a dálkový ovladač. Poté podle pokynů na obrazovce aktivujte DJI Air 3 pomocí aplikace DJI Fly. Pro aktivaci je nutné připojení k internetu.

Propojení dronu s dálkovým ovladačem

Po aktivaci se dron automaticky připojí k dálkovému ovladači. Pokud automatické připojení selže, postupujte podle pokynů na obrazovce v aplikaci DJI Fly a připojte dron k dálkovému ovladači pro zajištění optimálních záručních služeb.

Aktualizace firmwaru

Jakmile je k dispozici nový firmware, zobrazí se v aplikaci DJI Fly upomínka. Pro zajištění optimálního uživatelského komfortu proveďte aktualizaci firmwaru, kdykoli k tomu budete vyzváni.

Schéma

Dron

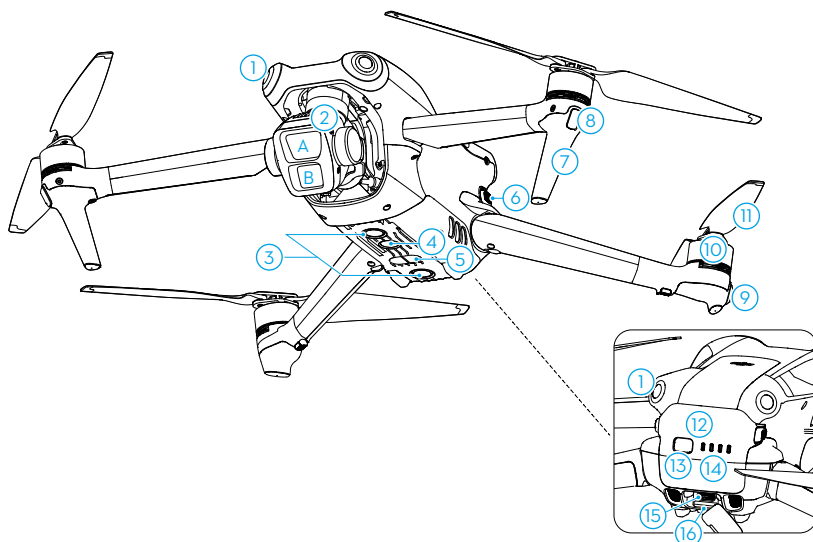

- | | |
|---|--|
| 1. Všesměrový pozorovací systém ^[1] | 8. Přední LED kontrolky |
| 2. Gimbal a kamera | 9. Stavové indikátory dronu |
| A. Střední teleobjektiv | 10. Motory |
| B. Širokoúhlá kamera | 11. Vrtule |
| 3. Spodní pozorovací systém | 12. Inteligentní letová baterie |
| 4. Pomocné světlo | 13. Tlačítko napájení |
| 5. Trojrozměrný systém detekce
infráčerveného záření | 14. LED indikátory úrovně nabití baterie |
| 6. Spony baterie | 15. Port USB-C |
| 7. Podvozky (vestavěné antény) | 16. Slot na kartu microSD |

[1] Všesměrový pozorovací systém dokáže vnímat překážky ve vodorovném směru i nad sebou.

Dálkový ovladač DJI RC 2

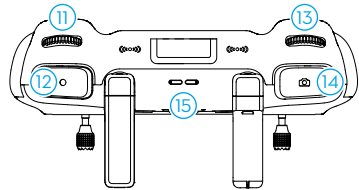
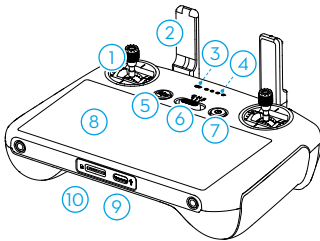

1. Ovládací páčky

Ovládací páčkami se ovládá pohyb dronu. Ovládací páčky jsou odnímatelné a lze je snadno skladovat. V aplikaci DJI Fly nastavte režim ovládání letu.

2. Antény

Zajišťují přenos bezdrátových signálů ovládání dronu a videa.

3. Stavová dioda LED

Indikuje stav dálkového ovladače.

4. LED indikátory úrovně nabití baterie

Zobrazují aktuální úroveň nabití baterie dálkového ovladače.

5. Tlačítko přerušení letu / návratu do výchozí polohy (RTH)

Stisknete-li tlačítko jedenkrát, dron se zastaví a bude se vznášet na místě (pouze pokud je dostupný GNSS signál a pozorovací systémy). Pro zahájení návratu do výchozí polohy jej stiskněte a držte ho stisknuté. Pro zrušení návratu do výchozí polohy stiskněte tlačítko znovu.

6. Přepínač režimů letu

Přepíná mezi režimem Kino, normálním režimem a sportovním režimem.

7. Tlačítko napájení

Pro kontrolu aktuální úrovně nabití baterie stiskněte tlačítko jedenkrát. Pro zapnutí a vypnutí dálkového ovladače stiskněte tlačítko a poté ho stiskněte znovu a podržte stisknuté. Když je dálkový ovladač

zapnutý, jedním stisknutím zapnete nebo vypnete dotykovou obrazovku.

8. Dotyková obrazovka

Dálkový ovladač ovládejte dotykem obrazovky. Upozorňujeme, že dotyková obrazovka není vodotěsná. Počítejte si opatrně.

9. Port USB-C

Pro nabíjení a připojení dálkového ovladače k počítači.

10. Slot na kartu microSD

Pro vložení karty microSD.

11. Ovládací kolečko gimbalu

Ovládá náklon kamery.

12. Tlačítko nahrávání

Jedním stisknutím zahájíte či ukončíte nahrávání videa.

13. Ovládací kolečko kamery

Pro ovládání zoomu. V aplikaci DJI Fly nastavte funkci otevřením Camera View (Zobrazení kamery) > Settings (Nastavení) > Control (Ovládání) > Button Customization (Přizpůsobení tlačítka).

14. Tlačítko zaostření/závěrky

Stisknutím tlačítka do poloviny se automaticky zaostří a úplným stisknutím se pořídí fotografie.

15. Reprodukční

Funguje jako výstup pro zvuk.

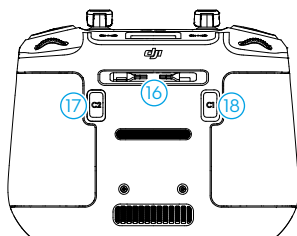

16. Úložné otvory pro ovládací páčky

Pro uložení ovládacích páček.

17. Přizpůsobitelné tlačítko C2

Stisknete-li tlačítko jedenkrát, zapnete či vypnete pomocné světlo. V aplikaci DJI Fly nastavte funkci otevřením Camera View (Zobrazení kamery) > Settings (Nastavení) > Control (Ovládání) > Button Customization (Přizpůsobení tlačítka).

18. Přizpůsobitelné tlačítko C1

Přepínáte mezi opětovným vycentrováním gimbalu a natočením gimbalu směrem dolů. Funkci lze nastavit v aplikaci DJI Fly. V aplikaci DJI Fly nastavte funkci otevřením Camera View (Zobrazení kamery) > Settings (Nastavení) > Control (Ovládání) > Button Customization (Přizpůsobení tlačítka).

Dálkový ovladač DJI RC-N2

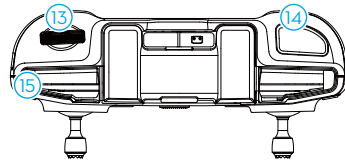
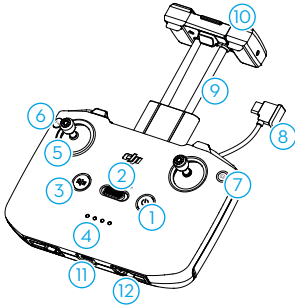

1. Tlačítko napájení

Pro kontrolu aktuální úrovně nabití baterie stiskněte tlačítko jedenkrát. Pro zapnutí a vypnutí dálkového ovladače stiskněte tlačítko a poté ho stiskněte znovu a podržte stisknuté.

2. Přepínač režimů letu

Přepíná mezi sportovním režimem, normálním režimem a režimem Kino.

3. Tlačítko přerušení letu / návratu do výchozí polohy (RTH)

Stisknete-li tlačítko jedenkrát, dron se zastaví a bude se vznášet na místě (pouze pokud je dostupný GNSS signál a pozorovací systémy). Pro zahájení návratu do výchozí polohy jej stiskněte a držte ho stisknuté. Pro zrušení návratu do výchozí polohy stiskněte tlačítko znovu.

4. LED indikátory úrovně nabití baterie

Zobrazují aktuální úroveň nabití baterie dálkového ovladače.

5. Ovládací páčky

Ovládací páčky jsou odnímatelné a lze je snadno skladovat. V aplikaci DJI Fly nastavte režim ovládání letu.

6. Přizpůsobitelné tlačítko

Pro opětovné vystředění gimbalu nebo jeho namíření směrem dolů stiskněte tlačítko jednou (výchozí nastavení). V aplikaci DJI Fly nastavte funkci otevřením Camera View (Zobrazení kamery) > Settings (Nastavení) > Control (Ovládání) > Button Customization (Přizpůsobení tlačítka).

7. Přepínání fotografování / nahrávání videa

Stiskněte tlačítko jedenkrát pro přepnutí mezi režimem fotografování a videa.

8. Kabel dálkového ovladače

Pro propojení videa prostřednictvím kabelu dálkového ovladače připojte tento kabel k mobilnímu zařízení. Kabel zvolte v závislosti na typu portu na mobilním zařízení.

9. Držák mobilního zařízení

Pro bezpečné upevnění mobilního zařízení na dálkový ovladač.

10. Antény

Zajišťují přenos signálů ovládání dronu a bezdrátových signálů videa.

11. Port USB-C

Pro nabíjení a připojení dálkového ovladače k počítači.

12. Úložné otvory pro ovládací páčky

Pro uložení ovládacích páček.

13. Ovládací kolečko gimbalu

Ovládá náklon kamery. Chcete-li použít ovládací kolečko gimbalu k ovládání přiblížení, stiskněte a podržte přizpůsobitelné tlačítko.

14. Tlačítko spouště/nahrávání

Stiskněte jedenkrát pro pořízení fotografie nebo zahájení či ukončení nahrávání.

15. Otvor pro mobilní zařízení

K zajištění mobilního zařízení.

Bezpečnost letu

Tento oddíl popisuje bezpečné letové postupy, letová omezení, základní letové operace a inteligentní letové režimy.

Bezpečnost letu

Jakmile dokončíte přípravu před letem, doporučujeme vám si procvičit letové dovednosti a bezpečné létání. Vyberte si vhodnou oblast, do které poletíte, v souladu s následujícími letovými požadavky a omezeními. Při létání důsledně dodržujte místní právní předpisy. Před letem si přečtěte bezpečnostní pokyny, aby bylo zajištěno bezpečné používání výrobku.

Požadavky na letové prostředí

1. Dron **NEPOUŽÍVEJTE** v případě velmi nepříznivého počasí, což zahrnuje rychlosti větru přesahující 12 m/s, sněžení, déšť, mlhu, krupobití, led a bouřku.
2. Létejte pouze v otevřených oblastech. Vysoké stavby a velké kovové konstrukce mohou ovlivnit přesnost palubního kompasu a GNSS systému. Doporučuje se udržovat dron ve vzdálenosti alespoň 5 m od staveb a konstrukcí.
3. Vyhybte se překážkám, davům lidí, vysokonapětovým vedením, stromům a vodním plochám (doporučená výška je alespoň 3 m nad vodou).
4. Minimalizujte rušení tím, že se vyhnete oblastem s vysokými úrovněmi elektromagnetismu, což jsou například místa v blízkosti elektrického vedení, vysílačů, elektrických rozvodů a vysílacích věží.
5. **NEVZLÉTEJTE** z nadmořské výšky vyšší než 6 000 m (19 685 stop). Výkon dronu a jeho baterie je omezen při letu ve vysokých nadmořských výškách. Létejte opatrně.
6. Systém GNSS nelze na dronu používat v polárních oblastech. Namísto něj použijte pozorovací systémy.
7. **NIKDY** nevzlétejte s dronem z pohybujících se předmětů, jako jsou auta, lodě a letadla.
8. Dron, dálkový ovladač, baterii, nabíječku baterií a nabíjecí rozbočovač baterií **NEPOUŽÍVEJTE** v blízkosti nehod, požárů, výbuchů, záplav, tsunami, lavin, sesuvů půdy, zemětřesení, prachu, písečných bouří, slané mlhy nebo plísni.
9. Dron, dálkový ovladač, baterii, nabíječku baterií a nabíjecí rozbočovač baterií provozujte v suchém prostředí.
10. **NEPOUŽÍVEJTE** dron v prostředí ohroženém požárem nebo výbuchem.
11. **NEPOUŽÍVEJTE** dron poblíž hejn ptáků.

Zodpovědné řízení dronu

Abyste předešli vážnému zranění a poškození majetku, dodržujte následující pravidla:

1. Ujistěte se, že nejste pod vlivem anestetik, alkoholu nebo drog, netrpíte závratěmi, únavou, nevolností ani jinými stavy, které by mohly zhoršit vaši schopnost bezpečně řídit dron.
2. Při přistávání vypněte nejprve dron a následně dálkový ovladač.
3. **NESMÍTE** shazovat, odpalovat, vystřelovat ani jinak vrhat nebezpečná břemena na budovy, osoby nebo zvířata, která by mohla způsobit zranění osob nebo škody na majetku.
4. **NEPOUŽÍVEJTE** dron, který havaroval nebo byl náhodně poškozen, nebo dron, který není v dobrém stavu.

5. Ujistěte se, že jste dostatečně proškoleni a máte připraveny nouzové plány pro případ mimořádné situace nebo incidentu.
6. Ujistěte se, že máte letový plán. S dronem **NELÉTEJTE** lehkovážně.
7. Při používání kamery respektujte soukromí ostatních. Dbejte na dodržování místních zákonů o ochraně osobních údajů, předpisů a morálních norem.
8. **NEPOUŽÍVEJTE** tento výrobek pro jiné než běžné osobní použití.
9. **NEPOUŽÍVEJTE** jej k nezákonným nebo nevhodným účelům, jako je špionáž, vojenské operace nebo neoprávněné vyšetřování.
10. **NEPOUŽÍVEJTE** tento výrobek k tomu, abyste někoho mohli pomlouvat, zneužívat, obtěžovat, pronásledovat, vyhrožovat nebo jinak porušovat zákonná práva, jako je právo na soukromí a publicitu jiných osob.
11. **NEVSTUPUJTE** na cizí soukromý pozemek.

Letové limity

Systém GEO (Geospatial Environment Online, online geoprostorové prostředí)

Systém Geospatial Environment Online (GEO) společnosti DJI je globální informační systém, který poskytuje v reálném čase informace o bezpečnosti letu a aktualizacích omezení a zabraňuje UAV létat v omezeném vzdušném prostoru. Za výjimečných okolností lze omezené oblasti odemknout a lety do nich umožnit. Předtím musí uživatel odeslat žádost o odemknutí na základě aktuální úrovně omezení v oblasti, do které má v úmyslu letět. Systém GEO nemusí zcela splňovat místní zákony a předpisy. Uživatelé nesou odpovědnost za vlastní bezpečnost letu a před odesláním žádosti o odemknutí letu v omezené oblasti se musí poradit s místními úřady ohledně příslušných právních a regulačních podmínek. Další informace o systému GEO naleznete na adrese <https://fly-safe.dji.com>.

Letové limity

Z bezpečnostních důvodů jsou standardně aktivovány letové limity, což napomáhá uživatelům létat s tímto dronem bezpečným způsobem. Uživatelé si mohou nastavit letové limity z hlediska výšky a vzdálenosti. Limity výšky a vzdálenosti a GEO zóny fungují při dostupnosti GNSS signálu současně za účelem zajištění bezpečnosti letu. Pokud je GNSS signál nedostupný, lze omezit pouze výšku.

Limity výšky a vzdálenosti letu

Maximální výška letu omezuje výšku letu dronu, zatímco maximální vzdálenost letu omezuje poloměr letu dronu kolem výchozího místa. Tyto limity lze změnit pomocí aplikace DJI Fly pro lepší bezpečnost letu.

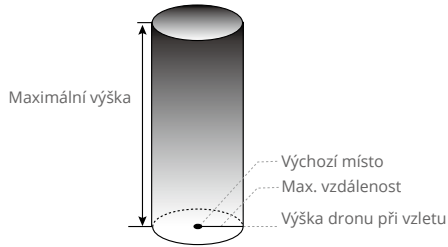

Výchozí místo nebylo během letu ručně aktualizováno

Silný signál GNSS

	Omezení letu	Výzva v aplikaci DJI Fly
Maximální výška	Výška dronu nemůže překročit hodnotu nastavenou v aplikaci DJI Fly.	Bylo dosaženo maximální výšky letu.
Max. vzdálenost	Přímá vzdálenost od dronu k výchozímu místu nesmí překročit maximální vzdálenost letu nastavenou v aplikaci DJI Fly.	Byla dosažena maximální vzdálenost letu.

Slabý signál GNSS

	Omezení letu	Výzva v aplikaci DJI Fly
Maximální výška	<ul style="list-style-type: none"> • Je-li osvětlení dostatečné, výška je omezena na 30 m od místa vzletu. • Není-li osvětlení dostatečné a trojrozměrný systém detekce infračerveného záření je v provozu, výška je omezena na 3 m nad zemí. • Není-li osvětlení dostatečné a trojrozměrný systém detekce infračerveného záření není v provozu, výška je omezena na 30 m od místa vzletu. 	Bylo dosaženo maximální výšky letu.
Max. vzdálenost	Žádné limity	



- K omezení výšky na 3 m nebo 30 m při slabém signálu GNSS nedojde, pokud byl GNSS signál silný při zapnutí dronu (síla signálu GNSS ≥ 2).
- Pokud dron dosáhne limitu, je stále možné ho ovládat, ale nelze s ním letět dál. Pokud dron vyletí z maximálního poloměru, automaticky se v případě silného GNSS signálu vrátí do stanoveného rozsahu.
- Za účelem zachování bezpečnosti nelétejte v blízkosti letišť, dálnic, vlakových nádraží, železničních tratí, center měst nebo jiných citlivých oblastí. S dronem létejte pouze v oblasti vaší přímé viditelnosti.

GEO zóny

Systém GEO společnosti DJI určuje bezpečná místa letů, poskytuje úroveň rizik a bezpečnostní upozornění pro jednotlivé lety a nabízí informace o omezeném vzdušném prostoru. Všechny omezené letové oblasti se označují jako GEO zóny, které jsou dále rozděleny na omezené zóny, autorizační zóny, výstražné zóny, rozšířené výstražné zóny a zóny nadmořské výšky. Uživatelé si mohou tyto informace v reálném čase prohlížet v aplikaci DJI Fly. GEO zóny jsou specifické letové oblasti, které mimo jiné zahrnují letiště, velká dějiště událostí, místa, kde došlo k mimořádným veřejným událostem (např. lesní požáry), jaderné elektrárny, věznice, vládní pozemky a vojenská zařízení. Ve výchozím nastavení systém GEO omezuje vzlety a lety v zónách, které mohou způsobit bezpečnostní problémy. Mapa GEO zón, která obsahuje komplexní informace o GEO zónách po celém světě, je k dispozici na oficiálních webových stránkách společnosti DJI: <https://fly-safe.dji.com/nfz/nfz-query>.

Kontrolní seznam před letem

1. Ujistěte se, že je odstraněn chránič gimbalu.
2. Ujistěte se, že jsou dálkový ovladač, mobilní zařízení a inteligentní letová baterie plně nabitý.
3. Ujistěte se, že jsou ramena dronu rozložena.
4. Ujistěte se, že jsou inteligentní letová baterie a vrtule bezpečně upevněny.
5. Ujistěte se, že gimbal a kamera pracují správně.
6. Ujistěte se, že nic neblokuje motory a že motory pracují správně.
7. Ujistěte se, že je aplikace DJI Fly úspěšně připojena k dronu.
8. Ujistěte se, že jsou všechny objektivy kamery a senzory čisté.
9. Používejte pouze originální součástky DJI nebo součástky autorizované společností DJI. Neautorizované součástky mohou způsobit poruchu systému a ohrozit bezpečnost při letu.
10. Ujistěte se, že je v aplikaci DJI Fly nastaveno vyhýbání se překážkám a že jsou maximální výška letu, maximální vzdálenost letu a výška návratu do výchozí polohy nastaveny správně podle místních zákonů a předpisů.

Základní let

Automatický vzlet a přistání



Automatický vzlet

Použijte funkci automatického vzletu:

1. Spusťte aplikaci DJI Fly a přejděte na obrazovku kamery.
2. Dokončete všechny kroky kontrolního seznamu před letem.
3. Klepněte na ikonu . Pokud jsou podmínky pro vzlet bezpečné, pro potvrzení stiskněte tlačítko a držte ho stisknuté.
4. Dron vzletí a bude se vznášet přibližně 1,2 m (3,9 stop) nad zemí.

Automatické přistání

Použijte funkci automatického přistání:

1. Klepněte na ikonu . Pokud jsou podmínky pro přistání bezpečné, pro potvrzení stiskněte tlačítko a držte ho stisknuté.
2. Automatické přistání lze zrušit klepnutím na ikonu .
3. Pokud spodní pozorovací systém funguje správně, aktivuje se ochrana při přistávání.
4. Motory se po přistání automaticky zastaví.

 • Vyberte vhodné místo na přistání.

Spouštění a vypínání motorů

Spuštění motorů

Spusťte motory provedením příkazu prostřednictvím kombinace páček (Combination Stick Command, CSC), jak je znázorněno níže. Jakkmile se motory začnou otáčet, uvolněte současně obě páčky.

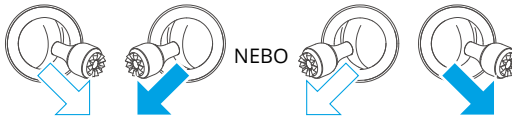

Vypnutí motorů

Když je dron na zemi a motory se otáčejí, existují dva způsoby, jak motory zastavit:

Způsob 1: Když dron přistane, zatlačte škrtkovací páčku směrem dolů a podržte ji dole, dokud se motory nezastaví.

Způsob 2: Když dron přistane, proveďte stejný příkaz kombinací páček, který jste použili ke spuštění motorů, dokud motory nezastaví.



Metoda 1

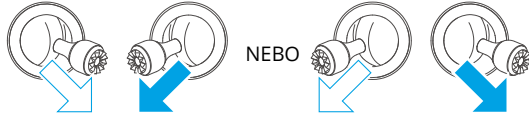

Metoda 2

Vypnutí motorů během letu

Vypnutí motorů během letu povede k havárii dronu. Výchozí nastavení pro nouzové zastavení vrtule v aplikaci DJI Fly je pouze v případě nouze. To znamená, že motory lze zastavit za letu pouze v případě, že dron zaznamená nouzovou situaci, jako je například srážka dronu, selhání motoru, otáčení dronu ve vzduchu, nebo když je dron neovladatelný a velmi rychle stoupá nebo

klesá. Chcete-li zastavit motory za letu, použijte tentýž příkaz prostřednictvím kombinace páček, který jste použili ke spuštění motorů. Upozorňujeme, že uživatel musí při provádění kombinace páček držet ovládací páčky po dobu 2 s, aby motory zastavil. Nouzové zastavení vrtule mohou uživatelé v aplikaci změnit na Anytime (Kdykoli). Tuto možnost používejte s rozvahou.

Ovládání dronu

Ovládacími páčkami dálkového ovladače se ovládá pohyb dronu. Ovládací páčky lze provozovat v režimu 1, 2 nebo 3, jak je znázorněno níže. Výchozí režim ovládání dálkového ovladače je Režim 2. Další podrobnosti naleznete v části Dálkový ovladač.

Režim 1

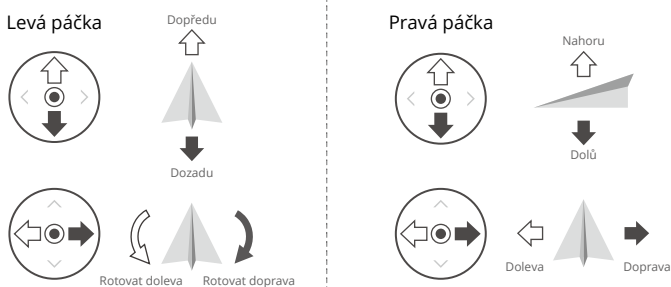

Režim 2

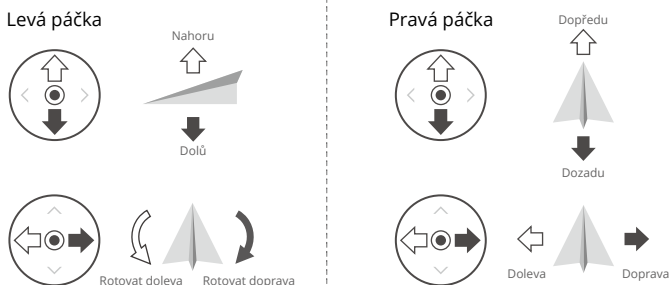

Režim 3

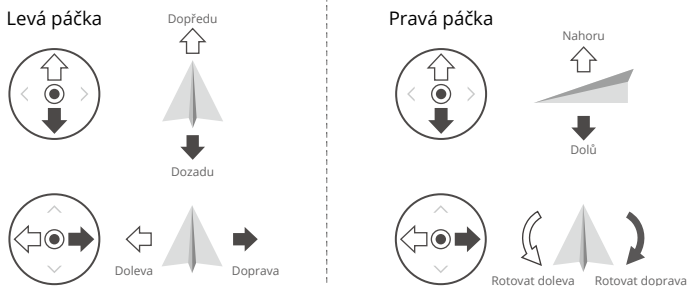

Postup vzletu a přistání

1. Umístěte dron na otevřené, rovné místo tak, aby zadní strana dronu směřovala k vám.
2. Zapněte dálkový ovladač a dron.
3. Spusťte aplikaci DJI Fly a přejděte na obrazovku kamery.
4. Klepněte na Settings (Nastavení) > Safety (Bezpečnost) a poté nastavte Obstacle Avoidance (Vyhybání se překážkám) na obletění nebo zabrzdění. Ujistěte se, že jste nastavili vhodnou maximální nadmořskou výšku a výšku návratu do výchozí polohy.
5. Vyčkejte na dokončení autodiagnostiky dronu. Pokud aplikace DJI Fly nezobrazuje žádnou nestandardní výstrahu, můžete spustit motory.
6. Vzletněte jemným zatlačením na škrticí páčku směrem nahoru.
7. Chcete-li přistát, vznášejte se nad rovným povrchem a poté pro klesnutí jemně zatlačte na škrticí páčku směrem dolů.
8. Motory se po přistání automaticky zastaví.
9. Vypněte dron a teprve potom dálkový ovladač.

Rady a tipy ohledně videa

1. Kontrolní seznam před letem je navržen tak, aby vám pomohl létat bezpečně a pořizovat video během letu. Před každým letem projděte kompletní kontrolní seznam před letem.
2. V aplikaci DJI Fly zvolte požadovaný provozní režim gimbalu.
3. Pořizovat fotografie a videa se doporučuje při letu v normálním režimu nebo v režimu Kino.
4. NIKDY nelétejte ve špatném počasí, například za deštivých nebo větrných dnů.
5. Zvolte nastavení kamery, které nejlépe vyhovuje vašim potřebám.
6. Pro vytvoření letových tras a náhled scén proveďte testy letu.
7. Aby byl zajištěn hladký a stabilní pohyb dronu, s ovládacími páčkami zacházejte jemně.

-
- Před vzletem umístěte dron na rovný a stabilní povrch. NIKDY nespouštějte dron z dlaně, nebo když držíte dron rukou.
-

Inteligentní letový režim

FocusTrack

Funkce FocusTrack zahrnuje Spotlight 2.0, Point of Interest 3.0 a ActiveTrack 5.0.

-
- Další informace o páčkách zatáčení, sklonu, škrticí páčce a páčce pro změnu orientace naleznete v sekci Ovládání dronu v kapitole Dálkový ovladač.
 - Při použití funkce FocusTrack dron automaticky nepořizuje fotografie ani nenahrává videa. Pokud chtějí uživatelé pořizovat fotografie nebo nahrávat videa, musí dron ovládat ručně.
-

	Spotlight 2.0	Point of Interest 3.0 (POI 3.0)	ActiveTrack 5.0
Popis	Dron neletí automaticky, ale kamera zůstává zaměřená na daný objekt, zatímco uživatel let ovládá ručně.	Dron sleduje předmět v kruhu, který je založen na nastaveném poloměru a rychlosti letu. Maximální rychlost letu je 12 m/s a rychlost letu může být dynamicky upravena podle aktuálního poloměru.	Dron udržuje určitou vzdálenost a nadmořskou výšku od sledovaného objektu, k dispozici jsou dva režimy: Stopování a Paralelní. Maximální rychlost letu je 12 m/s.
Podporované subjekty	<ul style="list-style-type: none"> • Nehybné předměty • Pohyblivé předměty, jako jsou vozidla, lodě a lidé 		<ul style="list-style-type: none"> • Pohyblivé předměty, jako jsou vozidla, lodě a lidé
Ovládání	<p>Ovládacími páčkami se ovládají pohyby dronu:</p> <ul style="list-style-type: none"> • Páčkou zatažení předmět obletíte • Páčkou sklonu upravíte vzdálenost od předmětu • Škrtkící páčkou upravíte výšku letu • Páčkou pro změnu orientace upravíte záběr 	<p>Ovládacími páčkami se ovládají pohyby dronu:</p> <ul style="list-style-type: none"> • Páčkou zatažení změníte rychlost obletání dronu okolo předmětu • Páčkou sklonu upravíte vzdálenost od předmětu • Škrtkící páčkou upravíte výšku letu • Páčkou pro změnu orientace upravíte záběr 	<p>Ovládacími páčkami se ovládají pohyby dronu:</p> <ul style="list-style-type: none"> • Páčkou zatažení předmět obletíte • Páčkou sklonu upravíte vzdálenost od předmětu • Škrtkící páčkou upravíte výšku letu • Páčkou pro změnu orientace upravíte záběr
Vyhýbání se překážkám	<p>Pokud pozorovací systémy pracují normálně, dron se při detekci překážky bude vznášet bez ohledu na to, zda je v aplikaci DJI Fly pro vyhýbání se překážkám nastaveno obletění nebo zabrzdění.</p> <p>Poznámka: ve sportovním režimu je vyhýbání se překážkám deaktivováno.</p>	<p>Pokud pozorovací systémy pracují normálně, dron překážky obletí bez ohledu na režim letu nebo nastavení vyhýbání se překážkám v aplikaci DJI Fly.</p>	

ActiveTrack 5.0

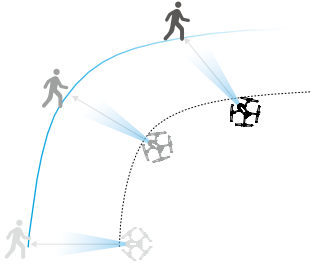
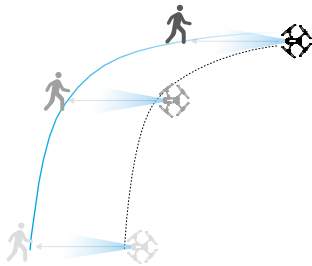
Stopování	Paralelní
<p>Existuje osm typů směrů sledování: Dopředu, dozadu, doleva, doprava, dopředu diagonálně doleva, dopředu diagonálně doprava, dozadu diagonálně doleva a dozadu diagonálně doprava. Po nastavení směru sledování bude dron sledovat objekt ze směru sledování vztáženého ke směru pohybu objektu.</p> 	<p>Dron sleduje objekt a udržuje přitom stejnou geografickou orientaci vzhledem k objektu.</p> 

- ⚠ • V režimu Stopování je nastavení směru efektivní pouze v případě, že se objekt pohybuje ve stabilním směru. Nemá-li směr pohybu objektu stabilní, dron bude objekt sledovat z určité vzdálenosti a výšky. Jakmile je sledování zahájeno, směr sledování lze upravit pomocí směrového kolečka.

V režimu ActiveTrack jsou podporovaná následující rozmezí sledování dronu a předmětu:

Předmět	Lidé		Vozidla/lodě	
Kamera	Širokoúhlá kamera	Střední teleobjektiv	Širokoúhlá kamera	Střední teleobjektiv
Vzdálenost	4–20 m (Optimální: 5–10 m)	7–20 m	6–100 m (Optimální: 20–50 m)	16–100 m
Nadmořská výška	2–20 m (optimální: 2–10 m)		6–100 m (optimální: 10–50 m)	

- ⚠ • Je-li vzdálenost a výška při spuštění funkce ActiveTrack mimo podporovaný rozsah, dron přeletí do podporované vzdálenosti a výšky. Nejlepších výsledků sledování dosáhnete, pokud s dronem poletíte v optimální vzdálenosti a výšce.

Použití funkce FocusTrack

1. Spusťte dron.

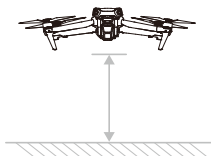

2. Chcete-li aktivovat funkci FocusTrack, přetáhnutím na obrazovce kamery zvolte předmět nebo v nastavení ovládání aplikace DJI Fly povolte vyhledávání předmětů a klepněte na rozpoznaný předmět.

- ☀️ • Režim FocusTrack musí být používán v rámci níže uvedeného podporovaného poměru zoomu. Jinak to bude mít vliv na rozpoznání objektu.
 - a. Spotlight / Point of Interest: podporuje pohyblivé objekty, jako jsou vozidla, lodě, osoby a nehybné objekty se zoomem až 9×.
 - b. ActiveTrack: podporuje pohyblivé objekty, jako jsou vozidla, lodě a osoby se zoomem až 3×.

- a. Ve výchozím nastavení dron vstoupí do režimu Spotlight a neletí automaticky. Uživatel musí ručně ovládat let dronu pomocí ovládacích páček. Chcete-li zahájit nahrávání, klepněte na tlačítko spouště/záznamu v zobrazení kamery v aplikaci DJI Fly nebo stiskněte tlačítko spouště/záznamu na dálkovém ovladači.



- b. Klepnutím na spodní část obrazovky přepnete na bod zájmu. Po nastavení směru a rychlosti letu klepněte na GO a dron začne automaticky kroužit kolem objektu v aktuální výšce. Zatímco dron automaticky létá, uživatel může let ovládat také ručně posunem ovládacích páček. Chcete-li zahájit nahrávání, klepněte na tlačítko spouště/záznamu v zobrazení kamery v aplikaci DJI Fly nebo stiskněte tlačítko spouště/záznamu na dálkovém ovladači.

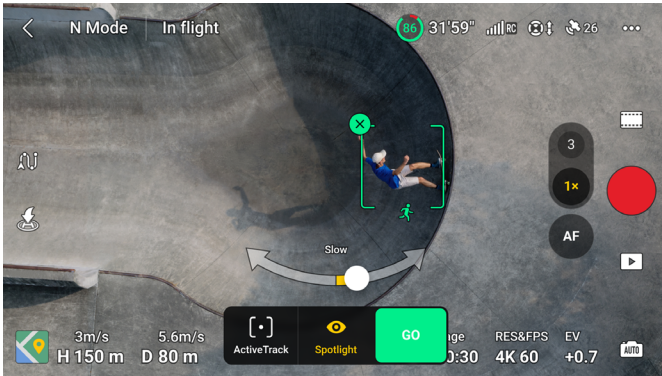

- c. Klepnutím na spodní část obrazovky přepnete do režimu ActiveTrack. V režimu Stopování lze směr sledování změnit pomocí směrového kolečka (dopředu, dozadu, doleva, doprava, dopředu diagonálně doleva, dopředu diagonálně doprava, dozadu diagonálně doleva a dozadu diagonálně doprava). Pokud delší dobu neprovedete žádnou operaci nebo klepnete na jinou oblast obrazovky, směrové kolečko se minimalizuje.

Potažením ikony režimu uprostřed směrového kolečka doleva nebo doprava přepínáte mezi Stopováním nebo Paralelním režimem. Po opětovném výběru možnosti Stopování se směr sledování automaticky nastaví na možnost dozadu. Klepněte na GO a dron začne automaticky sledovat objekt. Zatímco dron automaticky létá, uživatel může let ovládat také ručně posunem ovládacích páček. Chcete-li zahájit nahrávání, klepněte na tlačítko spouště/záznamu v zobrazení kamery v aplikaci DJI Fly nebo stiskněte tlačítko spouště/záznamu na dálkovém ovladači.



Ukončení funkce FocusTrack

V režimu Point of Interest nebo ActiveTrack stiskněte jednou tlačítko přerušení letu na dálkovém ovladači nebo klepněte na Stop na obrazovce pro návrat do režimu Spotlight.

Pro ukončení funkce FocusTrack klepněte na tlačítko Stop nebo jedenkrát stiskněte tlačítko přerušení letu na dálkovém ovladači.

Po ukončení funkce FocusTrack si zobrazíte záznam v režimu Přehrávání klepnutím na .

-  • Funkci FocusTrack **NEPOUŽÍVEJTE** v oblastech, kde běží lidé a zvířata nebo kde se pohybují vozidla.
 - Funkci FocusTrack **NEPOUŽÍVEJTE** v oblastech s malými nebo tenkými objekty (např. větve stromů nebo elektrické dráty), průhlednými objekty (např. voda nebo sklo) nebo jednobarevnými povrchy (např. bílé zdi).
 - Vždy buďte připraveni stisknout tlačítko přerušení letu na dálkovém ovladači nebo klepnout v aplikaci DJI Fly na tlačítko Stop a ovládat dron ručně v případě nouzové situace.
 - Při používání funkce FocusTrack v některé z následujících situací je třeba maximální opatrnosti:
 - a. Sledovaný předmět se nepohybuje po rovné ploše.
 - b. Sledovaný předmět při pohybu drasticky mění tvar.
 - c. Sledovaný předmět je po delší dobu mimo dohled.
 - d. Sledovaný předmět se pohybuje po zasněženém povrchu.
 - e. Sledovaný předmět má podobnou barvu nebo vzor jako jeho okolní prostředí.
 - f. Osvětlení je extrémně nízké (<300 lux) nebo vysoké (>10 000 lux).
 - Při používání funkce FocusTrack dodržujte místní zákony a předpisy o ochraně soukromí.
 - Doporučuje se sledovat pouze dopravní prostředky, lodě a lidi (ale ne děti). Při sledování jiných předmětů létejte opatrně.
 - U podporovaných pohyblivých objektů se vozidly rozumějí auta a malé až středně velké jachty. **NESLEDUJTE** dálkově ovládaný model vozidla nebo lodi.
 - Sledovaný objekt může být nedopatřením zaměněn za jiný objekt, pokud se tyto objekty minou ve vzájemné blízkosti.
 - Funkce ActiveTrack není k dispozici, pokud je osvětlení nedostatečné a vizuální systémy nejsou k dispozici. Režimy Spotlight a POI pro nehybné objekty lze stále použít, ale detekce překážek není k dispozici.
 - Funkce FocusTrack není k dispozici v režimu nočního videa.
 - Funkce FocusTrack není k dispozici, když je dron na zemi.
 - Funkce FocusTrack nemusí fungovat správně, pokud dron letí poblíž letových limitů nebo v GEO zóně.
 - Pokud je objekt zakryt a dron jej ztratí z dohledu, bude dron pokračovat v letu stávající rychlostí a směrem po dobu 8 sekund a pokusí se objekt znovu identifikovat. Pokud dron nedokáže objekt znovu identifikovat do 8 sekund, automaticky opustí režim ActiveTrack.
-

MasterShots

Funkce MasterShots udržuje objekt ve středu obrazového pole a současně provádí sekvenci různých manévřů, čímž vytváří krátké kinematografické video.

Používání funkce MasterShots

1. Spusťte dron a nechte ho se vznášet alespoň 2 m (6,6 stop) nad zemí.

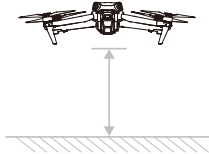

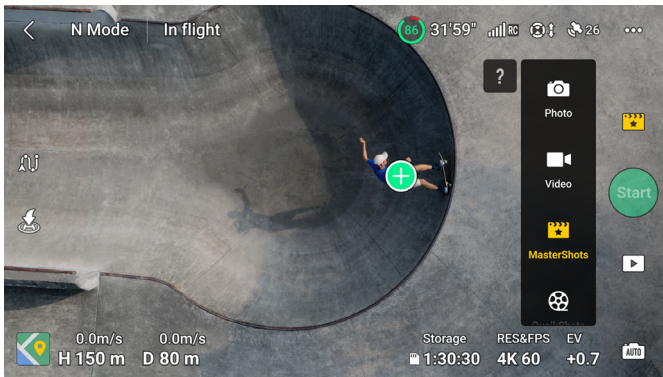

2. V aplikaci DJI Fly klepnutím na ikonu režimu snímání zvolte režim MasterShots a přečtěte si pokyny. Ujistěte se, že správně chápete, jakým způsobem používat režim MasterShots, a že v okolí nejsou žádné překážky.
3. Přetažením na obrazovce kamery zvolte objekt a nastavte rozsah letu. Vstupte do zobrazení mapy, zkontrolujte odhadovaný dolet a trasy letu a ujistěte se, že se v doletu nenachází žádná překážka, například vysoké budovy. Klepněte na Start, dron začne automaticky létat a nahrávat. Dron po dokončení nahrávání přeletí do své původní polohy.



4. Pro přístup k videu, jeho úpravu či sdílení na sociální síti klepněte na .







Ukončení funkce MasterShots

Pro ukončení funkce MasterShots jedenkrát stiskněte tlačítko přerušení letu nebo klepněte na ikonu  v aplikaci DJI Fly. Dron zabrzdí a bude se vznášet na místě.

-  • Funkci MasterShots používejte na místech, na kterých nejsou budovy ani jiné překážky. Ujistěte se, že na letové trase nejsou lidé, zvířata ani jiné překážky. Když je osvětlení dostatečné a prostředí je vhodné pro pozorovací systémy, dron při zjištění překážky zabrzdí a bude se vznášet na místě.
- Vždy dávejte pozor na objekty kolem dronu a pomocí dálkového ovladače zabraňte kolizi nebo zablokování dronu.
- Funkci MasterShots NEPOUŽÍVEJTE v žádné z následujících situací:
 - a. Pokud je předmět po delší dobu skrytý nebo mimo dohled.
 - b. Pokud se barva či vzor předmětu podobá okolí.
 - c. Pokud je předmět ve vzduchu.
 - d. Pokud se předmět rychle pohybuje.
 - e. Osvětlení je extrémně nízké (<300 lux) nebo vysoké (>10 000 lux).
- Funkci MasterShots NEPOUŽÍVEJTE na místech, která jsou blízko budov nebo kde je slabý GNSS signál. V opačném případě se letová trasa může stát nestabilní.
- Při používání funkce MasterShots bezpodmínečně dodržujte místní zákony a předpisy o ochraně soukromí.
- Pouze při použití širokoúhlého fotoaparátu k pořizování snímků funkce MasterShots vybere dron automaticky jednu ze tří letových tras podle typu objektu a vzdálenosti (na výšku, na blízku nebo na šířku). Při použití středního teleobjektivu k pořizování snímků funkce MasterShot je k dispozici pouze jedna letová trasa, a to bez ohledu na typ a vzdálenost objektu.

QuickShots

Funkce QuickShots zahrnuje režimy Dronie (selfie pořízená dronem), Rocket (raketa), Circle (kruh), Helix (spirála), Boomerang (bumerang) a Asteroid (asteroid). Dron provede záznam v závislosti na zvoleném režimu snímání a automaticky vygeneruje krátké video. Video lze zhlédnout, upravit nebo sdílet na sociální síť z režimu přehrávání.

-  **Dronie:** Dron letí směrem vzad a stoupá, přičemž kamera je zaměřena na daný subjekt.
-  **Rocket:** Dron stoupá s kamerou zaměřenou směrem dolů.
-  **Circle:** Dron krouží kolem subjektu.
-  **Helix:** Dron stoupá a pohybuje se kolem subjektu ve spirále.
-  **Boomerang:** Dron létá kolem subjektu v elipse, přičemž při odlétání od počátečního bodu stoupá a při návratu klesá. Počáteční bod dráhy dronu tvoří jeden konec dlouhé osy elipsy, zatímco druhý konec je na opačné straně subjektu od počátečního bodu.
-  **Asteroid:** Dron letí směrem vzad a nahoru, pořídí několik fotografií a poté se vrátí do počátečního bodu. Vygenerované video začne panoramatickým obrazem z nejvyšší polohy a potom zobrazuje pohled z dronu při klesání.

- ⚠️ • Při používání funkce Boomerang se ujistěte, že je na místě dostatek prostoru. Zajistěte poloměr alespoň 30 m (99 stop) okolo dronu a alespoň 10 m (33 stop) nad dronem.
- Při používání funkce Asteroid se ujistěte, že je na místě dostatek prostoru. Zajistěte alespoň 40 m (131 stop) za dronem a 50 m (164 stop) nad ním.
- Střední teleobjektiv nepodporuje režim Asteroid ve funkci QuickShots.

Použití funkce QuickShots

1. Spusťte dron a nechte ho se vznášet alespoň 2 m (6,6 stop) nad zemí.

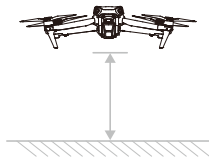

2. V aplikaci DJI Fly klepnutím na ikonu režimu snímání zvolte QuickShots a postupujte dle výzev. Ujistěte se, že správně chápete, jakým způsobem používat funkci QuickShots, a že v okolí nejsou žádné překážky.
3. Na obrazovce kamery zvolte režim snímání a přetažením vyberte objekt. Klepněte na Start, dron začne automaticky létat a nahrávat. Dron po dokončení nahrávání přeletí do své původní polohy.

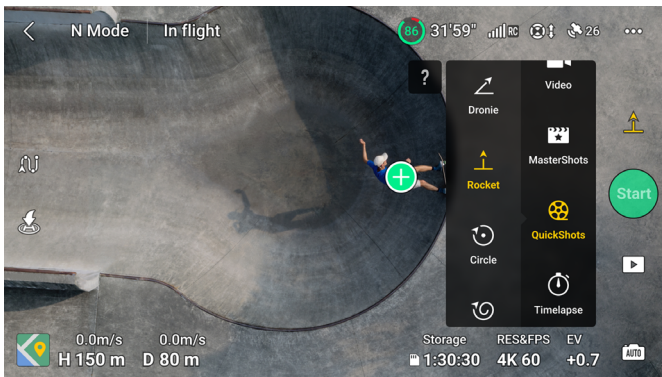

4. Pro přístup k videu, jeho úpravu či sdílení na sociální sítě klepněte na .

Ukončení funkce QuickShots

Pro ukončení funkce QuickShots jedenkrát stiskněte tlačítko přerušení letu nebo klepněte na ikonu  v aplikaci DJI Fly. Dron zabrzdí a bude se vznášet. Znovu klepněte na obrazovku a dron bude pokračovat v pořizování snímků.

Poznámka: Pokud omylem pohnete ovládací páčkou, dron ukončí funkci QuickShots a začne se vznášet na místě.

-  • Funkci QuickShots používejte na místech, na kterých nejsou budovy ani jiné překážky. Ujistěte se, že na letové trase nejsou lidé, zvířata ani jiné překážky. Pokud dojde k detekci překážky, dron zabrzdí a bude se vznášet na místě.
- Vždy dávejte pozor na objekty kolem dronu a pomocí dálkového ovladače zabraňte kolizi nebo zablokování dronu.
- Funkci QuickShots **NEPOUŽÍVEJTE** v žádné z následujících situací:
 - a. Pokud je předmět po delší dobu skrytý nebo mimo dohled.
 - b. Pokud je předmět více než 50 m od dronu.
 - c. Pokud se barva či vzor předmětu podobá okolí.
 - d. Pokud je předmět ve vzduchu.
 - e. Pokud se předmět rychle pohybuje.
 - f. Když je osvětlení extrémně nízké (<300 lux) nebo vysoké (>10 000 lux).
- Funkci QuickShots **NEPOUŽÍVEJTE** na místech, která jsou blízko budov nebo kde je slabý GNSS signál. V opačném případě se letová trasa stane nestabilní.
- Při používání funkce QuickShots bezpodmínečně dodržujte místní zákony a předpisy o ochraně soukromí.

Hyperlapse

Funkce Hyperlapse zahrnuje režimy snímání Free (volný), Circle (kruh), Course Lock (zaměření trasy) a Waypoint (bod na trase).

-  • Po výběru režimu snímání Hyperlapse přejděte v aplikaci DJI Fly do nabídky Nastavení > Kamera > Hyperlapse a vyberte typ fotografie pro ukládání originálních fotografií hyperlapse nebo vyberte možnost Vypnuto, pokud je nechcete ukládat.

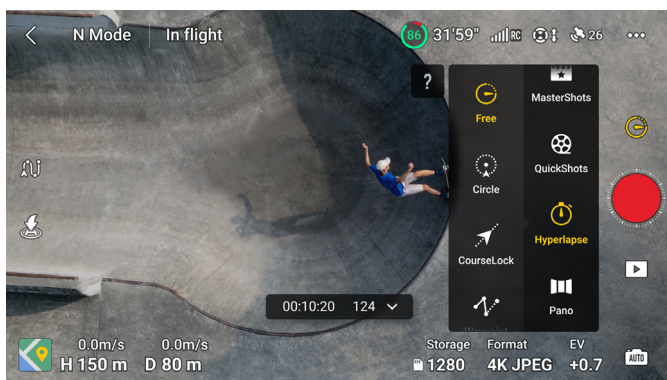

Free

Dron automaticky pořídí fotografie a vygeneruje časosběrné video. Režim Free lze použít, když je dron na zemi. Po vzletu pomocí dálkového ovladače ovládejte pohyby dronu a úhel gimbalu.

Pro použití režimu Free postupujte dle následujících kroků:

1. Nastavte dobu trvání intervalu, délku videa a maximální rychlost. Na obrazovce se zobrazí počet fotografií, které budou pořízeny, a doba pořizování snímků.
2. Pořízení panoramatu zahájíte klepnutím na tlačítko spouště/nahráváníí.

Circle

Dron během letu okolo vybraného předmětu automaticky pořizuje fotografie, ze kterých vytvoří časosběrné video.

Pro použití režimu Circle postupujte dle následujících kroků:

1. Nastavte dobu trvání intervalu, délku videa, maximální rychlost a směr kroužení. Na obrazovce se zobrazí počet fotografií, které budou pořízeny, a doba pořizování snímků.
2. Přetažením na obrazovce vyberte předmět. Pro úpravu záběru použijte páčku pro změnu orientace a ovládací kolečko gimbalu.
3. Pořízení panoramatu zahájíte klepnutím na tlačítko spouště/nahráváníí.

Zaměření trasy

Funkce Zaměření trasy umožňuje uživateli uzamknout směr letu. Uživatel přitom může buď vybrat objekt, na který bude kamera při pořizování hyperlapse snímků mířit, nebo žádný objekt nevybrat, přičemž může ovládat orientaci dronu a gimbalu.

Pro použití režimu Zaměření trasy postupujte dle následujících kroků:

1. Upravte dron na požadovanou orientaci a poté uzamkněte aktuální orientaci jako směr letu.
2. Nastavte dobu trvání intervalu, délku videa a maximální rychlost. Na obrazovce se zobrazí počet fotografií, které budou pořízeny, a doba pořizování snímků.
3. Pokud je to možné, přetažením zvolte předmět. Po výběru objektu bude dron automaticky upravovat orientaci nebo úhel gimbalu pro vycentrování objektu na obrazovce kamery. V tomto případě nelze záběr nastavit ručně.
4. Pořízení panoramatu zahájíte klepnutím na tlačítko spouště/nahráváníí. Páčkou sklonu a páčkou zatáčení ovládejte rychlost horizontálního letu a krátce měňte orientaci dronu. Pohybem se škrtkicí páčkou ovládejte rychlost vertikálního letu.

Waypoints

Dron automaticky vyfotí několik bodů na letové trase a vygeneruje časosběrné video. Dron může letět postupně z prvního bodu na trase do konečného bodu nebo v opačném pořadí.

Pro použití režimu Waypoints postupujte dle následujících kroků:

1. Nastavte požadované body na trase. Lette s dronem na požadovaná místa a upravte orientaci dronu a úhel gimbalu.
2. Nastavte dobu trvání intervalu, délku videa a maximální rychlost. Na obrazovce se zobrazí počet fotografií, které budou pořízeny, a doba pořizování snímků.

3. Pořízení panoramatu zahájíte klepnutím na tlačítko spouště/nahrávání.

Dron automaticky vygeneruje časosběrné video, které lze zobrazit v režimu přehrávání.

- ⚠️ • Pro optimální výkon použijte režim Hyperlapse ve výšce nad 50 m a nastavte rozdíl mezi dobou intervalu a spouští alespoň na dvě sekundy.
- Doporučuje se vybrat si nehybný předmět (např. výškové budovy, hornatý terén), který se nachází v bezpečné vzdálenosti od dronu (větší než 15 m). Nevybírejte objekt, který je příliš blízko dronu, lidí nebo pohybujícího se vozu atd.
- Když je osvětlení dostatečné a prostředí je vhodné pro provoz pozorovacích systémů, dron při zjištění překážky v režimu Hyperlapse zabrzdí a bude se vznášet na místě. Pokud se osvětlení během režimu Hyperlapse sníží na nedostatečnou úroveň nebo prostředí není vhodné pro funkci pozorovacích systémů, dron bude pokračovat ve snímání, ale nebude detekovat překážky. Létejte opatrně.
- Dron vygeneruje video pouze tehdy, pokud vyfotil alespoň 25 fotografií, což je počet, který je nezbytný k vytvoření videa o délce jedné sekundy. Výchozím nastavením je, že k vygenerování videa dojde bez ohledu na to, zda se režim Hyperlapse ukončí normálně nebo zda dron neočekávaně režim ukončí (například když se spustí návrat do výchozí polohy při nízkém stavu nabití baterie).

Let přes body na trase

Let přes body na trase (Waypoint) umožňuje dronu pořizovat snímky během letu podle trasy letu generované přednastavenými polohami. Body zájmu (POI) lze spojit s body na trase. Dron bude během letu směřovat na bod zájmu. Bod na trase letu lze uložit a zopakovat.

Použití Letu přes body na trase (Waypoint)

1. Povolit Let přes body na trase

Let přes body na trase aktivujete poklepáním na  v levé části zobrazení kamery v aplikaci DJI Fly.

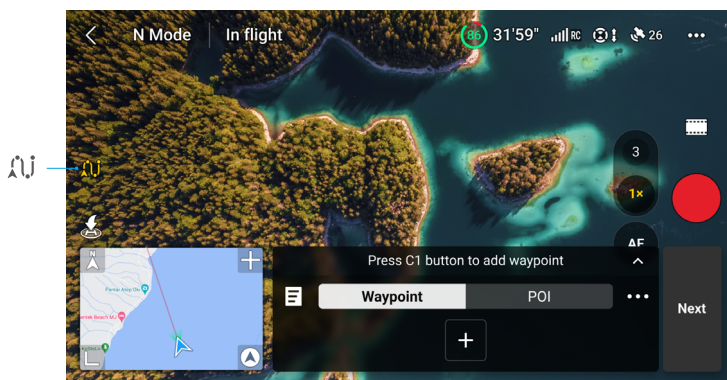

2. Plánování letů přes body na trase

Klepnutím na ••• na ovládacím panelu nastavte parametry pro trasu letu, jako je globální rychlost, kamera, chování na konci letu, ztráta signálu a počáteční bod. Nastavení platí pro všechny body na trase.

Globální rychlost	Výchozí rychlost letu celé trasy letu. Přetažením lišty rychlosti nastavte celkovou rychlost.
Kamera	Vyberte kameru, která bude provádět přednastavené snímací akce během celé trasy letu: 1–3× (širokoúhlá kamera) nebo 3–9× (střední teleobjektiv).
Konec letu	Chování dronu po skončení letu. Lze jej nastavit na Hover (Vznášení), RTH (Návrat do výchozí polohy), Land (Přistání) nebo Back to Start (Zpět na start).
Ztráta signálu	Chování dronu, když během letu dojde ke ztrátě signálu dálkového ovladače. Lze jej nastavit na RTH (Návrat do výchozí polohy), Hover (Vznášení), Land (Přistání) nebo Continue (Pokračování).
Počáteční bod	Po výběru počáteční polohy bude trasa letu zahájena z tohoto bodu na trase do následujících bodů na trase.

- Před zadáním bodů na trase nezapomeňte vybrat kameru. Je-li vybrána možnost 1–3× (širokoúhlá kamera), vlastní rozsah přiblížení pro všechny body na této trase je 1–3×. Je-li vybrána možnost 3–9× (střední teleobjektiv), vlastní rozsah přiblížení pro všechny body na této trase je 3–9×.
- Při použití letu přes body na trase v EU nelze chování dronu při ztrátě signálu dálkového ovladače nastavit na Pokračovat.

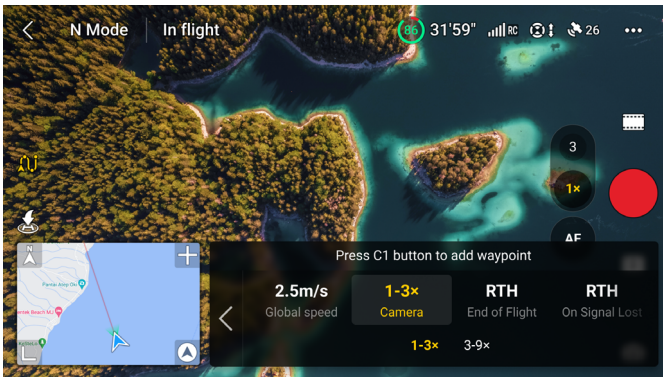

3. Nastavení bodů na trase

a. Zadání bodů na trase

Body na trase lze před vzletem zadat na mapě.

Body na trase lze zadat pomocí dálkového ovladače, ovládacího panelu a mapy po vzletu. V takovém případě je vyžadován signál GNSS.

- Použití dálkového ovladače: Jedním stisknutím tlačítka Fn (RC-N2) nebo tlačítka C1 (DJI RC 2) zadáte bod na trase.
- Použití ovládacího panelu: Klepnutím na tlačítko  na ovládacím panelu zadáte bod na trase.
- Pomocí mapy: Vstupte do zobrazení mapy a klepnutím na mapu zadejte bod na trase. Polohu bodu na trase přesunete stisknutím a přidržením bodu na mapě.

- 💡 • Při nastavování bodu na trase se doporučuje letět na konkrétní místo, aby byl výsledek zobrazování přesnější a plynulejší.
- Horizontální poloha GNSS dronu, nadmořská výška od bodu vzletu, směr dronu, náklon gimbálu a poměr přiblížení kamery budou zaznamenány, pokud je bod na trase zadán pomocí dálkového ovladače nebo ovládacího panelu.
- Pokud uživatel potřebuje přidat body na trase během letu, ujistěte se, že používáte kameru vybranou v parametrech trasy letu. Když uživatel při přidávání bodů na trase během letu přepne na jinou kameru v obrazovce kamery, dron nemůže zaznamenat poměr přiblížení bodů na trase vytvořených jinou kamerou a nastavení přiblížení těchto bodů na trase se obnoví na manuální.
- Připojte dálkový ovladač k internetu a předtím, než použijete mapu k zadání bodu na trase, si stáhněte mapu. Když je bod na trase zadán mapou, lze zaznamenat pouze horizontální polohu GNSS dronu a výchozí nadmořská výška bodu na trase je nastavena na 50 m.
- ⚠️ • Trasa letu se mezi body na trase zakříví, takže nadmořská výška dronu mezi body na trase může být během letu nižší než nadmořská výška bodů na trase. Při nastavování bodů na trase se vyhněte jakýmkoli překážkám níže.

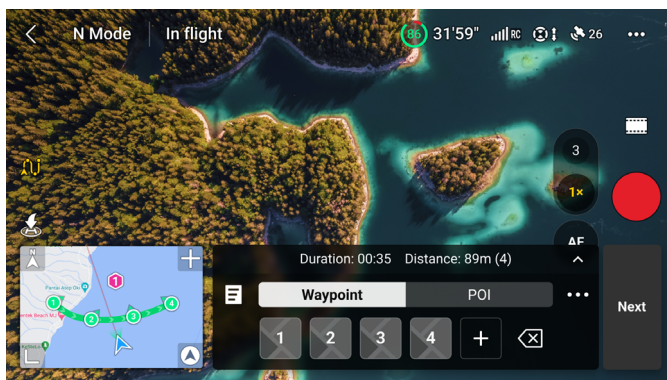

b. Nastavení

Nastavení zobrazíte klepnutím na číslo bodu na trase. Parametry bodu na trase jsou popsány následovně:

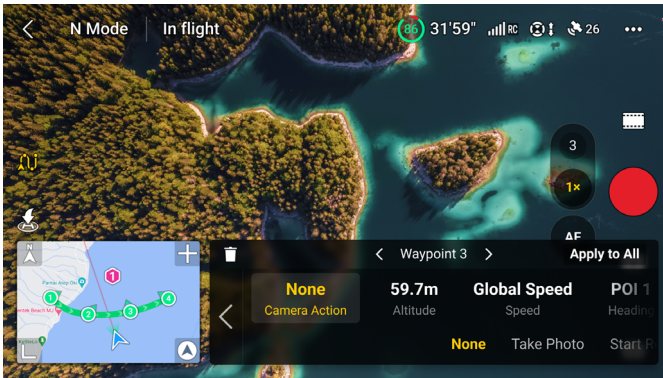

Akce kamery	Akce kamery v bodě na trase. Vybírat můžete z možností None (Nic), Take Photo (Pořídit fotografii) a Start (Spustit) nebo Stop Recording (Zastavit záznam).
Nadmořská výška	Nadmořská výška bodu na trase z bodu vzletu. Ujistěte se, že vzlétáte ze stejné vzletové nadmořské výšky, abyste dosáhli vyšší přesnosti nadmořské výšky při opakování letu přes body na trase.
Rychlost	Rychlost letu z aktuálního bodu na trase do dalšího bodu na trase. <ul style="list-style-type: none"> • Globální rychlost: dron poletí nastavenou globální rychlostí od současného bodu na trase k dalšímu bodu na trase. • Vlastní: dron bude při letu od současného bodu na trase k dalšímu bodu na trase plynule zrychlovat nebo zpomalovat a během tohoto procesu dosáhne požadované rychlosti.
Směr	Směr dronu na bodu na trase. <ul style="list-style-type: none"> • Následovaný kurz: směr dronu je stejný jako vodorovná tečna letové trasy. • POI ^[1]: klepnutím na číslo POI nasměrujete dron na konkrétní POI. • Ruční: směr dronu může uživatel během letu přes body na trase upravovat. • Vlastní: směr upravíte přetažením ukazatele. Směr lze zobrazit v náhledu mapy.
Náklon gimbálu	Náklon gimbálu na bodu na trase. <ul style="list-style-type: none"> • POI ^[1]: klepnutím na číslo POI nasměrujete kameru na konkrétní POI. • Ruční: náklon gimbálu může uživatel během letu přes body na trase od předchozího bodu na trase k dalšímu bodu na trase upravovat. • Vlastní: náklon gimbálu upravíte přetažením ukazatele.
Přiblížení	Zoom kamery v bodě na trase. <ul style="list-style-type: none"> • Digitální zoom (1–3× / 3–9×): poměr zoomu nastavíte přetažením ukazatele. • Ruční: poměr zoomu může uživatel během letu přes body na trase od předchozího bodu na trase k dalšímu bodu na trase upravovat. • Automaticky ^[2]: poměr zoomu od předchozího bodu na trase k dalšímu bodu na trase bude plynule upravován dronem.
Doba vznášení	Doba, po kterou se bude dron vznášet v aktuálním bodě na trase.

- [1] Než vyberete POI pro směr nebo náklon gimbalu, ujistěte se, že jsou body POI na trase letu. Pokud je POI spojen s bodem na trase, směr a naklonění gimbalu se resetuje na směr k POI.
- [2] Přiblížení v počátečním a koncovém bodě nelze nastavit na automatické.

Všechna nastavení kromě akce kamery lze použít na všechny body na trase po výběru možnosti Použít na vše. Klepnutím na  odstraníte aktuálně vybraný bod na trase.

4. Nastavení POI

Klepnutím na POI na ovládacím panelu přepnete do nastavení POI. Stejným způsobem zadáte POI jako použitý s bodem na trase.

Klepnutím na číslo POI nastavíte nadmořskou výšku POI a propojíte POI s body na trase.

Ke stejnému POI lze připojit více bodů na trase, kamera bude během letu přes body na trase mířit směrem k POI.

5. Provedení letů přes body na trase

 • Před provedením letu přes body na trase zkontrolujte nastavení Obstacle Avoidance Action (vyhýbání se překážkám) v části Settings (Nastavení) > Safety (Bezpečnost) v aplikaci DJI Fly. Pokud je nastaveno na obletění nebo zabrzdění, dron zabrzdí a bude se vznášet na místě, pokud je během letu přes body na trase zjištěna překážka. Pokud je vyhýbání se překážkám deaktivované, dron nemůže detekovat překážky. Létejte opatrně.

• Před provedením letu přes body na trase sledujte prostředí a ujistěte se, že na trase nejsou žádné překážky.

• Ujistěte se, že na dron máte vizuální dohled (VLOS). Vždy budete připraveni stisknout tlačítko přerušení letu v případě nouzové situace.



 • Klepněte na GO, dron se automaticky přepne na kameru vybranou na stránce nastavení parametrů trasy letu. **NEPŘEPÍNEJTE** ručně na druhou kameru.

• Když během letu dojde ke ztrátě signálu dálkového ovladače, dron provede akci nastavenou v části Ztráta signálu.

• Po dokončení letu přes body na trase dron provede akci nastavenou v části Konec letu.

a. Klepnutím na tlačítko Další nebo ••• na ovládacím panelu přejděte na stránku nastavení parametrů trasy letu a znovu ji zkontrolujte. Uživatelé mohou v případě potřeby změnit počáteční bod. Úkol letu přes body na trase nahrajete klepnutím na GO. Klepnutím na  zrušíte proces nahrávání a vrátíte se na stránku nastavení parametrů trasy letu.



b. Úkol letu přes body na trase bude proveden po nahrání. Na obrazovce kamery se zobrazí doba trvání letu, body na trase a vzdálenost. Rychlost letu během letu přes body na trase změní pohyb ovládací páčkou.

c. Po zahájení úkolu zastavíte let přes body na trase klepnutím na . Pokračovat v letu přes body na trase můžete klepnutím na . Let přes body na trase zastavíte a zahájíte návrat do stavu úpravy letu přes body na trase klepnutím na .

6. Knihovna

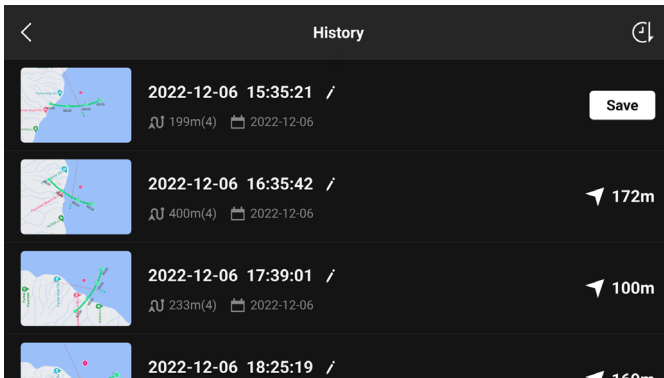
Při plánování letu přes body na trase se úkol vygeneruje automaticky a uloží každou minutu. Klepnutím na  na levé straně vstoupíte do knihovny a úkol uložíte ručně.



- V knihovně tras letu mohou uživatelé kontrolovat uložené úkoly a klepnutím úkol otevřít nebo upravit.
- Klepnutím na  upravíte název úkolu.
- Přejetím doleva úkol odstraníte.
- Klepnutím na ikonu v pravém horním rohu změníte pořadí, v jakém se úkoly zobrazují.
 - : úkoly budou seřazeny na základě data uložení.
 - : úkoly budou seřazeny na základě vzdálenosti mezi aktuální polohou dálkového ovladače a počátečním bodem na trase, od nejbližšího po nejvzdálenější.

7. Ukončit let přes body na trase

Klepnutím na  ukončíte let přes body na trase. Klepnutím na tlačítko Uložit a Ukončit uložíte úkol do knihovny a odejdete.

Tempomat

Funkce tempomatu umožňuje dronu zablokovat aktuální vstupy z ovládací páčky dálkového ovladače, pokud to podmínky dovolují, a automaticky letět rychlostí odpovídající aktuálnímu vstupu z ovládací páčky. Bez nutnosti neustále pohybovat ovládacími páčkami jsou lety na dlouhé vzdálenosti snadnější a lze se vyhnout chvění obrazu, ke kterému často dochází při ručním ovládání. Zvýšením vstupu z ovládací páčky lze dosáhnout dalších pohybů kamery, například spirálovitého pohybu vzhůru.

Používání tempomatu

1. Nastavení tlačítka tempomatu

Jděte do aplikace DJI Fly, vyberte System Settings (systémová nastavení), Control (ovládání) a poté nastavte přizpůsobitelné tlačítko dálkového ovladače na Cruise Control (Tempomat).

2. Zapnutí tempomatu

- Stiskněte tlačítko Cruise Control (Tempomat) a současně zatlačte na ovládací páčku. Dron poté poletí automaticky aktuální rychlostí odpovídající vstupu z ovládací páčky. Jakmile je rychlost tempomatu nastavena, ovládací páčku je možné uvolnit.
- Než se ovládací páčka vrátí zpět na střed, stiskněte znovu tlačítko tempomatu. Dron obnoví rychlost letu na základě aktuálního vstupu z ovládací páčky.
- Jakmile se ovládací páčka vrátí na střed, stiskněte ji. Dron poletí novou rychlostí, a to na základě předchozí rychlosti. V takovém případě znovu stiskněte tlačítko tempomatu a dron automaticky poletí novou rychlostí.

3. Vypnutí tempomatu

Chcete-li tempomat vypnout, stiskněte tlačítko tempomatu bez vstupu z ovládací páčky, tlačítko přerušování letu na dálkovém ovladači nebo na obrazovce klepněte na . Dron zabrzdí a bude se vznášet.

-
-  • Tempomat je k dispozici, když uživatel manuálně řídí dron v normálním režimu, režimu Kino a sportovním režimu. Tempomat je také k dispozici v režimech APAS, Free Hyperlapse a Spotlight 2.0.
 - Tempomat nelze zapnout bez vstupu ovládací páčky.
 - Dron nemůže vstoupit nebo opustit tempomat v následujících situacích:
 - a. Když se nacházíte v blízkosti maximální nadmořské výšky nebo maximální vzdálenosti.
 - b. Když se dron odpojí od dálkového ovladače nebo aplikace DJI Fly.
 - c. Když dron zjistí překážku, zabrzdí a začne se vznášet na místě.
 - d. Během návratu do výchozí polohy nebo automatického přistání.
 - Tempomat se automaticky vypne při přepínání letových režimů.
 - Detekce překážek se v tempomatu řídí aktuálním letovým režimem. Létejte opatrně.
-

Dron

Zařízení DJI Air 3 obsahuje ovladač letu, systém přenosu videa směrem k uživateli, pozorovací systémy, systém detekce infračerveného záření, systém pohonu a inteligentní letovou baterii.

Dron

Zařízení DJI Air 3 zahrnuje ovladač letu, systém přenosu videa směrem k uživateli, pozorovací systém, systém pohonu a Inteligentní letovou baterii.

Režimy letu

Zařízení DJI Air 3 má tři režimy letu a dále pak ještě čtvrtý režim, do něhož se dron přepne v určitých situacích. Režimy letu lze přepínat přepínačem režimů letu na dálkovém ovladači.

Normální režim

Dron ke stanovení vlastní polohy a stabilizaci používá systém GNSS, všesměrový pozorovací systém, spodní pozorovací systém a trojrozměrný systém detekce infračerveného záření. Pokud je GNSS signál silný, dron pro stanovení vlastní polohy a stabilizaci používá systém GNSS. Pokud je GNSS signál slabý, ale osvětlení a ostatní podmínky prostředí jsou dostatečné, dron ke stanovení polohy používá pozorovací systémy. Pokud jsou pozorovací systémy povoleny a osvětlení a ostatní podmínky prostředí jsou dostatečné, maximální úhel sklonu je 30° a maximální rychlost letu je 12 m/s.

Sportovní režim

Ve sportovním režimu využívá dron ke stanovování polohy systém GNSS a spodní pozorovací systém a reakce dronu jsou optimalizovány pro svižnost a rychlost, díky čemuž dron lépe reaguje na pohyby ovládacích páček. Maximální rychlost letu je 21 m/s. Mějte na paměti, že ve sportovním režimu je deaktivována funkce detekce překážek.

Režim Kíno

Režim Kíno vychází z normálního režimu, přičemž rychlost letu je omezena, aby byl dron stabilnější při pořizování snímků.

Pokud jsou pozorovací systémy nedostupné či deaktivované a pokud je GNSS signál slabý nebo u kompasu dochází k rušení, dron se automaticky přepne do režimu polohy (ATTI). V režimu ATTI může být dron snáze ovlivněn svým okolím. Faktory prostředí, například vítr, mohou vést k horizontálnímu posunu, což může představovat nebezpečí, a to především při letu ve stísněných prostorách. Dron se nebude moci vznášet nebo automaticky brzdít, a pilot by proto měl co nejdříve přistát, aby se vyhnul nehodám.



• Letové režimy jsou aktivní pouze pro ruční let a tempomat.



- Ve sportovním režimu jsou pozorovací systémy deaktivovány, což znamená, že dron není schopen na své trase automaticky detekovat překážky. Uživatel musí být ostražitý ohledně okolního prostředí a ovládat dron, aby se vyhnul překážkám.
 - Ve sportovním režimu značně narůstá maximální rychlost a brzdná vzdálenost dronu. V bezvětrných podmínkách je nezbytná minimální brzdná vzdálenost 30 m.
 - V bezvětrných podmínkách, kdy dron stoupá a klesá ve sportovním či normálním režimu, je nezbytná minimální brzdná vzdálenost 10 m.
 - Ve sportovním režimu značně narůstá schopnost reakce dronu, což znamená, že malý pohyb ovládací páčky na dálkovém ovládacím se převede na velkou vzdálenost pohybu dronu. Při letu bezpodmínečně udržujte náležitý prostor pro manévrování.
 - Maximální rychlost letu v EU je 19 m/s.
-

Stavový indikátor dronu

Zařízení DJI Air 3 má přední LED kontrolky a stavové indikátory dronu.

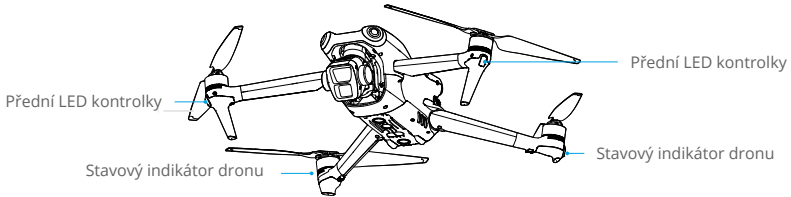

Je-li dron zapnutý, ale motory neběží, přední LED kontrolky svítí nepřerušovaně zeleně.

Je-li dron zapnutý, ale motory neběží, stavové indikátory dronu budou zobrazovat aktuální stav letového řídicího systému. Více informací o stavových indikátorech dronu naleznete v níže uvedené tabulce.

Popisy stavového indikátoru dronu

Normální stavy

	Bliká střídavě červeně, žlutě a zeleně	Probíhá zapínání a provádí se autodiagnostické testy
	Bliká pomalu zeleně	GNSS aktivován
	Bliká zeleně vždy dvakrát po sobě	Pozorovací systémy aktivovány

Výstražné stavy

	Bliká rychle žlutě	Ztráta signálu dálkového ovladače
	Bliká pomalu červeně	Dron je deaktivován, např. vybitá baterie*
	Bliká rychle červeně	Kriticky nízká úroveň nabití baterie
	Svítí nepřetržitě červeně	Kritická chyba
	Bliká střídavě červeně a žlutě	Je nezbytná kalibrace kompasu



* Pokud dron nemůže vzlétnout a stavové kontrolky pomalu blikají červeně, prohlédněte si varování v aplikaci DJI Fly.

Po spuštění motoru blikají přední LED kontrolky zeleně a stavové indikátory dronu blikají střídavě červeně a zeleně. Zelená světla označují, že se jedná o bezpilotní dron, a červená světla na zadních ramenech udávají orientaci zádě a polohu dronu.



- Pro získání lepších záběrů se přední LED kontrolky při natáčení automaticky vypnou, pokud jsou přední LED kontrolky v aplikaci DJI Fly nastaveny na automatické. Požadavky na osvětlení se liší v závislosti na regionu. Dodržujte místní zákony a předpisy.

Návrat do výchozí polohy

Funguje-li systém stanovení polohy normálně, funkce návratu do výchozí polohy (RTH) zajistí přesun dronu zpět na poslední zaznamenané výchozí místo. Jsou k dispozici tři režimy návratu do výchozí polohy: Chytrý návrat do výchozí polohy, návrat do výchozí polohy při nízké úrovni nabití baterie a bezpečnostní návrat do výchozí polohy. Dron se automaticky vrátí na výchozí místo a na tomto místě přistane, pokud je spuštěna funkce chytrého návratu do výchozí polohy, dron přejde do režimu návratu do výchozí polohy při nízkém stavu nabití baterie nebo dojde ke ztrátě signálu mezi dálkovým ovladačem a dronem. Návrat do výchozí polohy se spustí také za jiných neobvyklých podmínek, například pokud dojde ke ztrátě přenosu videa.

	GNSS	Popis
Výchozí místo	 10	<p>První poloha, kde dron zachytí silný až středně silný GNSS signál (označený bílou ikonou), se zaznamená jako standardní výchozí místo. Pokud dron zachytí jiný silný až středně silný GNSS signál, výchozí místo lze před vzletem aktualizovat. Je-li signál slabý, aktualizace výchozího místa neproběhne. Po zaznamenání výchozího bodu vydá aplikace DJI Fly hlasovou výzvu.</p> <p>Je-li nutné aktualizovat výchozí místo během letu (například pokud se změní poloha uživatele), lze tak učinit ručně v aplikaci DJI Fly v nabídce Settings (Nastavení) > část Safety (Bezpečnost).</p>

Chytrý návrat do výchozí polohy

Pokud je GNSS signál dostatečně silný, lze pro přesun dronu zpět na výchozí místo použít funkci chytrého návratu do výchozí polohy. Chytrý návrat do výchozí polohy se zahájí buď poklepáním na ikonu  v aplikaci DJI Fly, nebo stisknutím a následným držením tlačítka pro návrat do výchozí polohy na dálkovém ovladači, dokud nezapírá. Chytrý návrat do výchozí polohy zrušíte poklepáním na ikonu  v aplikaci DJI Fly nebo stisknutím tlačítka pro návrat do výchozí polohy na dálkovém ovladači. Po opuštění režimu návratu do výchozí polohy budou uživatelé znovu moci ovládat dron.

Pokročilý návrat do výchozí polohy

Pokročilý návrat do výchozí polohy je povolen, pokud je osvětlení dostatečné a prostředí je vhodné pro systémy vidění, když se spustí inteligentní návrat do výchozí polohy. Letadlo automaticky naplánuje nejlepší dráhu návratu do výchozí polohy, která se zobrazí v aplikaci DJI Fly a přizpůsobí se okolnímu prostředí.

Nastavení návratu do výchozí polohy

Pokročilý návrat do výchozí polohy umožňuje upravit nastavení. V aplikaci DJI Fly zvolte Settings (Nastavení) > Safety (Bezpečnost) a poté RTH (Návrat do výchozí polohy).

1. Optimální: dron automaticky naplánuje optimální trasu návratu do výchozí polohy bez ohledu na nastavenou výšku návratu do výchozí polohy. Výšku upravuje podle faktorů prostředí, jako jsou překážky a vysílací signály. Optimální dráha návratu do výchozí polohy znamená, že dron urazí co nejkratší možnou vzdálenost, aby se spotřebovalo co nejmenší množství energie z baterie a prodloužila doba letu.

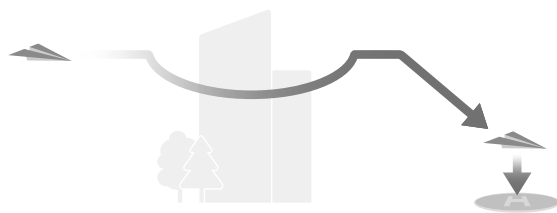

2. Přednastavený:

- Je-li dron při zahájení návratu do výchozí polohy dále než 50 m od výchozího místa, naplánuje dráhu návratu do výchozí polohy, přeletí do otevřené oblasti a vyhne se přitom překážkám, vystoupá do výšky pro návrat do výchozí polohy a po nejlepší trase se vrátí do výchozího místa.
- Je-li při zahájení návratu do výchozí polohy vzdálenost dronu od výchozího místa 5–50 m, dron nebude stoupat do výšky pro návrat do výchozí polohy a místo toho se po nejlepší trase v aktuální výšce vrátí do výchozího místa. Když se dron blíží k výchozímu místu a aktuální výška je vyšší než výška pro návrat do výchozí polohy, dron bude při letu vpřed klesat.



Pokročilý postup návratu do výchozí polohy

1. Zaznamená se výchozí místo.
2. Spustí se pokročilý návrat do výchozí polohy.
3. Dron zabrzdí a vznáší se na místě.
 - Je-li při zahájení návratu do výchozí polohy vzdálenost dronu od výchozího místa menší než 5 m, dron přistane okamžitě.
 - Je-li dron při zahájení návratu do výchozí polohy vzdálen od výchozího místa více než 5 m, naplánuje nejlepší trasu dle nastavení návratu do výchozí polohy a poletí do výchozího místa, přičemž obletí překážky a GEO zóny. Přední část dronu bude vždy směřovat stejným směrem jako směr letu.
4. Dron při návratu do výchozí polohy poletí automaticky podle nastavení návratu do výchozí polohy, prostředím a vysílacího signálu.
5. Po dosažení výchozího místa dron přistane a motory se vypnou.

Přímočarý návrat do výchozí polohy

Dron vstoupí do přímočarého režimu návratu do výchozí polohy, pokud není osvětlení dostatečné a prostředí není vhodné pro pokročilý návrat do výchozí polohy.

Postup přímočarého návratu do výchozí polohy

1. Zaznamená se výchozí místo.
2. Byl spuštěn přímočarý návrat do výchozí polohy.
3. Dron zabrzdí a vznáší se na místě.
 - Pokud je při zahájení návratu do výchozí polohy vzdálenost dronu od výchozího místa větší než 50 m, dron přizpůsobí svou orientaci, vznese se do přednastavené výšky pro návrat do výchozí polohy a přeletí na výchozí místo. Pokud je aktuální výška letu větší než výška pro návrat do výchozí polohy, dron přeletí na výchozí místo v aktuální výšce.
 - Pokud je při zahájení návratu do výchozí polohy vzdálenost dronu od výchozího místa 5–50 m, dron přizpůsobí svou orientaci a přeletí na výchozí místo v aktuální výšce. Pokud je aktuální výška při zahájení návratu do výchozí polohy nižší než 2 m, dron vystoupá do výšky 2 m a přiblíží se k výchozímu místu.
 - Je-li při zahájení návratu do výchozí polohy vzdálenost dronu od výchozího místa menší než 5 m, dron přistane okamžitě.
4. Po dosažení výchozího místa dron přistane a motory se vypnou.



- Během pokročilého návratu do výchozí polohy bude dron automaticky nastavovat rychlost letu podle faktorů prostředí, jako je rychlost větru a překážky.
- Dron se nemůže vyhnout malým nebo jemným předmětům, jako jsou větve stromů nebo elektrické vedení. Před použitím chytrého návratu do výchozí polohy přelete s dronem do otevřené oblasti.
- Pokud se na trase návratu do výchozí polohy vyskytuje elektrické vedení nebo věže, které dron nemůže obletět, vyberte jako přednastavenou možnost pokročilý návrat do výchozí polohy. Ujistěte se také, že výška návratu do výchozí polohy je vyšší než všechny překážky.
- Pokud během návratu do výchozí polohy dojde ke změně nastavení návratu do výchozí polohy, dron zabrzdí a vrátí se do výchozí polohy podle nejnovějšího nastavení.
- Pokud je během návratu do výchozí polohy nastavena maximální výška nižší je aktuální výška, dron nejprve klesne do maximální výšky a poté bude pokračovat v návratu do výchozí polohy.
- Výška pro návrat do výchozí polohy nemůže být změněna během návratu do výchozí polohy.
- Je-li mezi aktuální výškou a výškou pro návrat do výchozí polohy velký rozdíl, nelze z důvodu různých rychlostí větru v různých výškách přesně vypočítat potřebné množství energie z baterie. V aplikaci DJI Fly věnujte zvýšenou pozornost výstrahám a úrovni nabití baterie.
- Pokročilý návrat do výchozí polohy nebude k dispozici, pokud během vzletu nebo návratu do výchozí polohy nejsou světelné podmínky a prostředí pro pozorovací systémy vhodné.

- Během pokročilého návratu do výchozí polohy přejde dron do přímočarého návratu do výchozí polohy, pokud světelné podmínky a prostředí přestanou být vhodné pro pozorovací systémy. V takovém případě nemůže dron obletět překážky. Před spuštěním návratu do výchozí polohy musí být nastavena vhodná nadmořská výška návratu do výchozí polohy.
- Když je signál dálkového ovladače během pokročilého nebo přímočarého návratu do výchozí polohy normální, lze k ovládnání rychlosti letu použít páčku sklonu, ale nelze ovládat orientaci a nadmořskou výšku a let dronu nelze řídit doleva nebo doprava. Budete-li neustále tlačit na páčku sklonu, aby dron zrychlil, zvýší se rychlost spotřeby energie z baterie. Pokud rychlost letu překročí efektivní rychlost snímání, dron nemůže obletat překážky. Je-li páčka sklonu zcela stažena dolů, dron zabrzdí, bude se vznášet na místě a ukončí návrat do výchozí polohy. Dron lze ovládat po uvolnění páčky sklonu.
- Pokud je výchozí bod ve výškových zónách, když se dron nachází mimo, pokročilý návrat do výchozí polohy navede dron pod výškovým limitem, který může být nižší než nastavená výška návratu do výchozí polohy. Létejte opatrně.
- Pokud dron při stoupání během přímočarého návratu do výchozí polohy dosáhne limitu výšky pro aktuální polohu dronu nebo návrat do výchozí polohy, dron přestane stoupat a vrátí se do výchozí polohy v aktuální výšce. Během návratu do výchozí polohy dbejte na bezpečnost letu.
- Při letu vpřed během přímočarého návratu do výchozí polohy se dron vyhne všem GEO zónám, na které narazí. Během návratu do výchozí polohy dbejte na bezpečnost letu.
- Je-li okolní prostředí příliš komplikované na to, aby dron mohl dokončit návrat do výchozí polohy, ukončí návrat do výchozí polohy i když pozorovací systémy fungují správně.

Návrat do výchozí polohy při nízké úrovni nabití baterie

Když je inteligentní letová baterie příliš vybitá a nezbyvá dostatek energie na návrat do výchozí polohy, s dronem co nejdříve přistáňte.

Abyste předešli zbytečnému nebezpečí kvůli nedostatečnému nabití, dron automaticky vypočítá, zda je nabití z baterie dostatečné pro návrat do výchozího bodu podle aktuální polohy, prostředí a rychlosti letu. Když je úroveň nabití baterie nízká a stačí pouze na dolet do výchozí polohy, zobrazí se v aplikaci DJI Fly výstražná výzva. Pokud se po odpočtení 10 sekund neprovede žádná akce, dron automaticky poleťte na výchozí místo.

Uživatel může návrat do výchozí polohy zrušit stisknutím tlačítka pro návrat do výchozí polohy na dálkovém ovladači. Výstraha slabé baterie se během letu zobrazí pouze jednou. Pokud se po zobrazení výstrahy návrat do výchozí polohy zruší, inteligentní letová baterie nemusí mít dostatek energie pro bezpečné přistání dronu, což může vést k jeho havárii nebo ztrátě.

Pokud aktuální úroveň nabití baterie dokáže dodat dronu energii už jen na klesnutí z aktuální výšky, dron automaticky přistane. Automatické přistání nelze zrušit, ale je možné použít dálkový ovladač ke kontrole pohybu v horizontálním směru a rychlosti klesání dronu během přistání. Má-li baterie dostatek energie, lze nechat dron stoupat rychlostí 1 m/s pomocí škrticí páčky.

Během automatického přistání pohybujte s dronem v horizontálním směru a najděte vhodné místo pro co nejrychlejší přistání. Pokud uživatel bude stále stlačovat škrticí páčku směrem nahoru až do vyčerpání energie, dron spadne.

Bezpečnostní návrat do výchozí polohy

Počínání dronu při ztrátě signálu dálkového ovladače může být nastaveno na návrat do výchozí polohy, přistání nebo vznášení se v nabídce Setting (Nastavení) > Safety (Bezpečnost) > Advanced Safety Settings (Pokročilá nastavení bezpečnosti) v aplikaci DJI Fly. Pokud bylo výchozí místo úspěšně zaznamenáno a kompas funguje normálně, bezpečnostní návrat do výchozí polohy se automaticky aktivuje v případě, že dojde ke ztrátě signálu dálkového ovladače na déle než šest sekund.

Pokud je osvětlení dostatečné a pozorovací systémy fungují normálně, aplikace DJI Fly zobrazí dráhu návratu do výchozí polohy, kterou dron vytvoří před ztrátou signálu dálkového ovladače. Dron zahájí návrat do výchozí polohy pomocí pokročilého návratu do výchozí polohy v souladu s nastavením návratu do výchozí polohy. Dron zůstane v návratu do výchozí polohy, i když bude signál dálkového ovladače obnoven. Aplikace DJI Fly odpovídajícím způsobem aktualizuje trasu RTH.

Pokud není osvětlení dostatečné a pozorovací systémy nejsou k dispozici, dron vstoupí do návratu do výchozí polohy po původní trase.

Postup návratu do výchozí polohy po původní trase

1. Dron zabrzdí a vznáší se na místě.
2. Kdy začne návrat do výchozí polohy:
 - Pokud se dron nachází dále než 50 m od výchozího místa, dron upraví svou orientaci a před začátkem přímočarého návratu do výchozí polohy poletí 50 m zpět po původní trase letu.
 - Pokud je dron vzdálenější než 5 m, ale méně než 50 m od výchozího místa, vstupuje do přímočarého návratu do výchozí polohy.
 - Je-li vzdálenost dronu od výchozího místa menší než 5 m, dron přistane okamžitě.
3. Po dosažení výchozího místa dron přistane a motory se vypnou.

Pokud bude signál dálkového ovladače během návratu do výchozí polohy obnoven, dron zahájí přímočarý návrat do výchozí polohy nebo v něm bude pokračovat.

-
-  • Pokud je návrat do výchozí polohy spuštěn prostřednictvím aplikace DJI Fly a dron je dále než 5 m od výchozího místa, aplikace DJI Fly zobrazí dvě možnosti: Návrat do výchozí polohy a přistání. Uživatelé si mohou vybrat buď návrat do výchozí polohy, nebo nechat dron rovnou přistát.
- Je-li GNSS signál slabý nebo nedostupný, dron nemusí být schopný vrátit se na výchozí místo normálním způsobem. Po spuštění bezpečnostního návratu do výchozí polohy může dron přejít do režimu polohy (ATTI), pokud signál GNSS zeslábně nebo se ztratí. Dron se před přistáním bude chvíli vznášet na místě.
 - Před každým letem je důležité nastavit vhodnou výšku pro návrat do výchozí polohy. Spusťte aplikaci DJI Fly a nastavte výšku pro návrat do výchozí polohy. Výchozí výška návratu do výchozí polohy je 100 m.
 - Dron nemůže detekovat překážky během bezpečnostního návratu do výchozí polohy, pokud nejsou pozorovací systémy dostupné.

- GEO zóny mohou ovlivnit návrat do výchozí polohy. Vyhněte se létání v blízkosti GEO zón.
- Dron nemusí být schopen se vrátit na výchozí místo, pokud je rychlost větru příliš velká. Létejte opatrně.
- Během návratu do výchozí polohy dávejte pozor na malé nebo jemné předměty (např. větve stromů nebo elektrické vedení) nebo průhledné předměty (např. voda nebo sklo). V případě nouzových situací opusťte návrat do výchozí polohy a ovládejte dron ručně.

Ochrana při přistávání

Pokud uživatel spustí návrat do výchozí polohy (RTH) nebo automatické přistání pomocí dálkového ovladače nebo aplikace, během chytrého návratu do výchozí polohy se aktivuje ochrana přistání.

Když dron začne přistávat, je aktivována ochrana při přistávání.

1. Při aktivované ochraně při přistávání bude u dronu probíhat detekce, přičemž dron opatrně přistane na vhodné zemi.
2. Pokud je zem posouzená jako nevhodná pro přistání, dron se bude vznášet na místě a čekat na potvrzení pilota.
3. Pokud není ochrana při přistávání funkční, aplikace DJI Fly zobrazí výzvu k přistání, když dron klesne na úroveň 0,5 m nad zemí. Aby letadlo přistálo, klepněte na potvrdit nebo zatlačte páčku škrticí klapky úplně dolů a podržte ji po dobu jedné sekundy.

Přesné přistání

Dron během návratu do výchozí polohy automaticky skenuje terén a pokouší se porovnat jeho rysy. Pokud aktuální terén odpovídá terénu výchozího místa, dron přistane. Pokud terén nesouhlasí, v aplikaci DJI Fly se objeví výzva.



- Při přesném přistání se aktivuje ochrana při přistávání.
- Provedení přesného přistání podléhá následujícím podmínkám:
 - a. Po vzletu musí být zaznamenáno výchozího místo a během letu nesmí být změněno. V opačném případě nebude mít dron záznam rysů terénu výchozího místa.
 - b. Během vzletu musí dron před zahájením horizontálního pohybu vystoupat do výšky alespoň 7 m.
 - c. Rysy terénu výchozího místa se nesmí ve velké míře změnit.
 - d. Rysy terénu výchozího místa musí být dostatečně charakteristické. Terén, jako jsou plochy pokryté sněhem, není vhodný.
 - e. Světelné podmínky nesmí být příliš světlé ani příliš tmavé.
- Během přesného přistání jsou k dispozici následující úkony:
 - a. Chcete-li přistání urychlit, stlačte škrticí páčku.
 - b. Pohyb jakékoli jiné ovládací páčky kromě škrticí páčky bude považován za upuštění od přesného přistání. Po uvolnění ovládacích páček dron klesne vertikálním směrem. Ochrana při přistávání je v tomto případě stále aktivní.

Pozorovací systémy a trojrozměrný systém detekce infračerveného záření

Zařízení DJI Air 3 je vybaveno všesměrovým pozorovacím systémem (přední, zadní, boční, vrchní), spodním pozorovacím systémem a trojrozměrným systémem detekce infračerveného záření, což umožňuje určování polohy a detekci překážek ve všech směrech.

Všesměrný pozorovací systém se skládá ze čtyř kamer, které se nacházejí v přední a zadní části dronu. Spodní pozorovací systém se skládá ze dvou kamer umístěných na spodní straně dronu. Pozorovací systémy detekují překážky pomocí zaměřování obrazu.

Trojrozměrný systém detekce infračerveného záření umístěný ve spodní části dronu se skládá z trojrozměrného vysílače a přijímače infračerveného záření. Trojrozměrný systém detekce infračerveného záření pomáhá dronu vyhodnotit vzdálenost od překážek, vzdálenost od země a ve spolupráci se spodním pozorovacím systémem vypočítat polohu dronu. Trojrozměrný systém detekce infračerveného záření splňuje požadavky na bezpečnost lidského oka pro laserové produkty třídy 1.

Spodnímu pozorovacímu systému může pomoci také pomocné světlo umístěné ve spodní části dronu. Ve výchozím nastavení se automaticky zapne v prostředích se slabým osvětlením, když je letová výška menší než 5 m. Uživatelé jej také mohou ručně zapnout nebo vypnout v aplikaci DJI Fly. Při každém restartování dronu se pomocné světlo vrátí zpět do výchozího nastavení Auto.

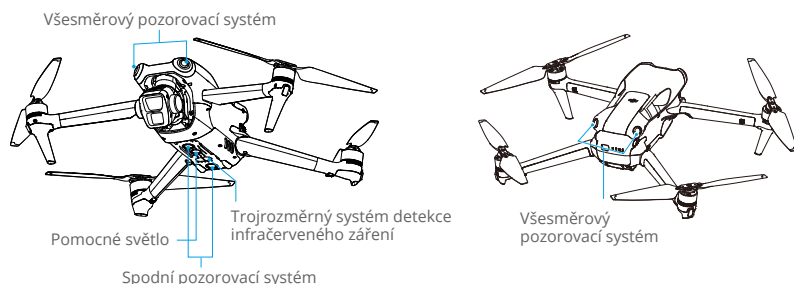

Rozsah detekce

Přední pozorovací systém	Rozsah přesného měření: 0,5–18 m; Zorné pole: 90° (horizontální), 72° (vertikální)
Zadní pozorovací systém	Rozsah přesného měření: 0,5–18 m; Zorné pole: 90° (horizontální), 72° (vertikální)
Boční pozorovací systém	Rozsah přesného měření: 0,5–30 m; Zorné pole: 90° (horizontální), 72° (vertikální)
Vrchní pozorovací systém^[1]	Rozsah přesného měření: 0,5–18 m; Zorné pole: 72° (přední a zadní), 90° (vlevo a vpravo)
Spodní pozorovací systém	Rozsah přesného měření: 0,3–14 m; Zorné pole: 106° (přední a zadní), 90° (vlevo a vpravo)
Trojrozměrný systém detekce infračerveného záření	Rozsah přesného měření: 0,1–8 m (reflexe > 10 %); zorné pole: 60° (vpředu a vzadu), 60° (vlevo a vpravo)

[1] Všesměrový pozorovací systém dokáže vnímat překážky ve vodorovném směru i nad sebou.

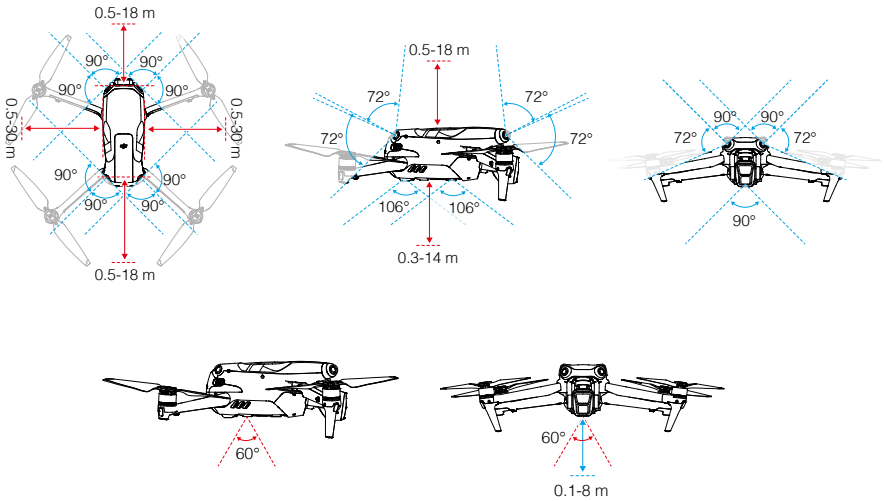

Použití pozorovacích systémů

Funkce polohování spodního pozorovacího systému se používá, pokud jsou signály GNSS nedostupné nebo slabé. Automaticky se aktivuje v normálním režimu nebo v režimu Kino.

Je-li dron v normálním režimu nebo v režimu Kino a vyhýbání se překážkám je v aplikaci DJI Fly nastaveno na Bypass (Obletět) nebo Break (Zabrzdit), všesměrový pozorovací systém se aktivuje automaticky. Všesměrový pozorovací systém pracuje nejlépe při adekvátním osvětlení a v případě jasně zřetelných nebo texturovaných překážek. Vzhledem k setrvačnosti musí uživatelé dron zabrzdit, aby zastavil v přiměřené vzdálenosti.

- ⚠ • Věnujte pozornost prostředí letu. Pozorovací systémy a trojrozměrný systém detekce infračerveného záření fungují jen za určitých situací a nelze jimi nahradit lidské ovládání a úsudek. Během letu vždy věnujte pozornost okolnímu prostředí a varováním, které zobrazuje aplikace DJI Fly. Budte zodpovědní a nikdy neztratíte kontrolu na dronem.
- Spodní pozorovací systémy fungují nejlépe, když je dron ve výšce 0,5-30 m, pokud není k dispozici GNSS. Pokud výška letu dronu překračuje 30 m, může dojít k ovlivnění pozorovacích systémů, a je proto třeba zvláštní opatření.
- V prostředích se slabým osvětlením nemusí pozorovací systémy dosáhnout optimálního polohovacího výkonu, i když je zapnuto pomocné světlo. Je-li v takových prostředích signál GNSS slabý, leťte opatrně.
- Spodní pozorovací systém nemusí fungovat správně, pokud dron letí v blízkosti vody. Proto dron nemusí být při přistání schopný aktivně se vyhnout vodě pod ním. Doporučujeme neustále udržovat kontrolu nad letem, racionálně vyhodnocovat situaci na základě okolního prostředí a přílišně se nespoléhat na spodní pozorovací systém.

- Pozorovací systémy nedokážou přesně identifikovat velké rámové konstrukce s rámy a kabely, jako jsou věžové jeřáby, vysokonapěťové přenosové věže, vysokonapěťová přenosová vedení, lanové a visuté mosty.
 - Pozorovací systémy nedokážou řádně fungovat v blízkosti povrchů, u kterých se jasně nemění vzor, nebo v případě příliš slabého či příliš silného světla. Pozorovací systémy nemohou řádně fungovat v následujících situacích:
 - a. Létání v blízkosti jednobarevných povrchů (např. čistě černý, bílý, červený či zelený).
 - b. Létání v blízkosti vysoce reflexních povrchů.
 - c. Létání v blízkosti vody nebo průhledných povrchů.
 - d. Létání v blízkosti pohyblivých povrchů nebo objektů.
 - e. Létání nad oblastí s častými nebo výraznými změnami osvětlení.
 - f. Létání v blízkosti extrémně tmavých (< 10 luxů) nebo světlých (> 40 000 luxů) povrchů.
 - g. Létání v blízkosti povrchů, které silně odráží nebo absorbují infračervené vlny (např. zrcadla).
 - h. Létání v blízkosti povrchů bez jasných vzorů nebo textury.
 - i. Létání v blízkosti povrchů s opakujícími se identickými vzory nebo texturami (např. dlaždice s totožným designem).
 - j. Létání v blízkosti překážek s malými plochami (např. větve stromů a elektrické vedení).
 - Senzory neustále udržujte v čistotě. Senzory **NEPOŠKRÁBEJTE** ani je **NEBLOKUJTE**. Dron **NEPOUŽÍVEJTE** v prašném nebo vlhkém prostředí.
 - Kamery pozorovacího systému může být nutné po delším skladování kalibrovat. V aplikaci DJI Fly se zobrazí výzva a kalibrace se provede automaticky.
 - **NELÉTEJTE** v případě deště, smogu či v případě, kdy je viditelnost kratší než 100 m.
 - Před letem vždy zkontrolujte následující:
 - a. Ujistěte se, že na skle systémů detekce infračerveného záření a pozorovacích systémů nejsou nálepky ani jiné překážky.
 - b. Pokud jsou na skle systému detekce infračerveného záření a pozorovacích systémů nečistoty, prach nebo voda, použijte jemný hadřík. **NEPOUŽÍVEJTE** čisticí prostředky obsahující alkohol.
 - c. Pokud je sklo systému detekce infračerveného záření či pozorovacích systémů poškozené, kontaktujte podporu společnosti DJI.
 - **NEBLOKUJTE** systém detekce infračerveného záření a pozorovací systémy žádnými překážkami.
-

Advanced Pilot Assistance Systems (pokročilé asistenční pilotní systémy) APAS 5.0

Funkce Advanced Pilot Assistance Systems 5.0 (pokročilé asistenční pilotní systémy, APAS 5.0) je dostupná v normálním režimu a režimu Kino. Pokud je funkce APAS aktivována, dron bude nadále reagovat na příkazy uživatele a naplánuje si trasu jak dle příkazů z ovládacích páček, tak dle letového prostředí. Díky funkci APAS lze snáze obletět překážky, získávat plynulejší záznam a lépe létat.

Pohybuje ovládacími páčkami v libovolném směru. Dron obletí překážky tak, že je nadletí, podletí nebo je obletí zleva či zprava. Dron může také reagovat na vstupy ovládacích páček a přitom obletět překážky.

Když je funkce APAS aktivována, dron lze zastavit stisknutím tlačítka přerušení letu na dálkovém ovladači. Dron brzdí a vznáší se po dobu tří sekund a čeká na další příkazy pilota.

Pro aktivaci funkce APAS otevřete aplikaci DJI Fly, přejděte na Settings (Nastavení) > Safety (Bezpečnost) a aktivujte funkci APAS volbou Bypass (Obletět). Když používáte volbu Bypass (Obletět), zvolte režim Normální nebo Nifty. V režimu Nifty může dron letět rychleji, plynuleji a blíže k překážkám, čímž získá lepší záběry a zároveň překážky obletí. Riziko nárazu do překážek se však zvyšuje. Létejte opatrně.

Režim Nifty nemůže normálně fungovat v následujících situacích:

1. Když se při letu v blízkosti překážek rychle mění orientace dronu.
2. Při průletu vysokou rychlostí mezi úzkými překážkami, jako jsou stříšky nebo keře.
3. Při letu v blízkosti překážek, které jsou příliš malé na to, aby je bylo možné detekovat.
4. Při letu s ochranným krytem vrtule.

Ochrana při přistávání

Ochrana při přistávání se aktivuje, pokud je vyhýbání se překážkám nastaveno na obletění nebo zabrzdění a uživatel stáhne škrticí páčku dolů, aby dron přistál. Když dron začne přistávat, je aktivována ochrana při přistávání.

- Během ochrany přistání dron automaticky zjistí, zda je oblast vhodná pro přistání, a poté přistane.
- Je-li zem vyhodnocena jako nevhodná pro přistání, dron se bude vznášet, jakmile klesne pod 0,8 m nad zemí. Stáhněte škrticí páčku dolů na déle než pět sekund a dron přistane, ale nebude detekovat překážky.



- Při použití funkce APAS se ujistěte, že jsou pozorovací systémy dostupné. Ujistěte se, že podél požadované letové trasy nejsou lidé, zvířata, objekty s malým plošným obsahem (např. větve stromů) ani průhledné objekty (např. sklo nebo voda).
- Při použití funkce APAS se ujistěte, že jsou spodní pozorovací systémy dostupné nebo je GNSS signál silný. Funkce APAS nemusí fungovat správně, pokud dron letí nad vodou nebo nad zasněženými oblastmi.
- Maximální opatrnosti je třeba při letu v extrémně tmavých (< 300 lux) nebo světlých (> 10 000 lux) prostředích.
- Bedlivě sledujte aplikaci DJI Fly a ujistěte se, že režim APAS funguje normálně.
- Funkce APAS nemusí fungovat správně, pokud dron letí poblíž letových limitů nebo v GEO zóně.



Záznam letu

Údaje o letu, včetně letové telemetrie, informací o stavu dronu a dalších parametrů, se automaticky ukládají do interního úložiště dronu pro záznam dat. K datům lze získat přístup s pomocí programu DJI Assistant 2 (řada Consumer Drones).

Vrtule

Zařízení má dva typy vrtulí DJI Air 3 s rychlým uvolněním a nízkou hlučností, které jsou navrženy k otáčení v různých směrech. Aby bylo jasné, které vrtule se mají upevnit ke kterému motoru, jednotlivé části jsou označeny. Vrtule a motor se musí shodovat dle následujících pokynů.

Přípevnění vrtulí

Součástí balení modelu DJI Air 3 jsou dva typy vrtulí: vrtule A a vrtule B. Na obalu jsou jednotlivé typy vrtulí označeny písmeny A a B, spolu s vyobrazením místa instalace. Vrtule A označené šedým kroužkem připevněte k motorům s šedým označením. Obdobně připevněte vrtule B bez označení k motorům bez označení. Podržte motor jednou rukou, zatlačte vrtuli směrem dolů druhou rukou a otáčejte s ní ve směru  /  (vyznačeném na vrtuli, dokud nezacvakne na místo. Rozložte listy vrtulí.

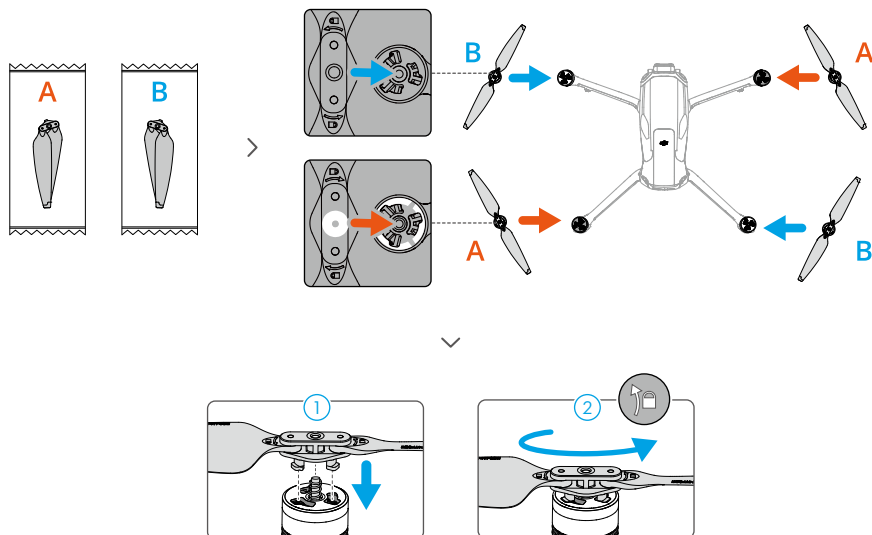

Sejmutí vrtulí

Zatlačte vrtule na motory a otáčejte s nimi ve směru pro uvolnění.

- ⚠ • Listy vrtulí jsou ostré. Při manipulaci s nimi buďte opatrní.
- Používejte pouze oficiální vrtule společnosti DJI. NEKOMBINUJTE typy vrtulí.
- Vrtule jsou spotřební součásti. V případě potřeby zakupte další vrtule.
- Před každým letem se ujistěte, že jsou vrtule a motory bezpečně nainstalované.
- Před každým letem se ujistěte, že jsou všechny vrtule v dobrém stavu. NEPOUŽÍVEJTE opotřebované, otlučené nebo prasklé vrtule.
- Nepřibližujte se k rotujícím vrtulím ani motorům, aby nedošlo ke zranění.
- Aby nedošlo k poškození vrtulí, umístěte dron během přepravy nebo skladování správným způsobem. Vrtule NESTLAČUJTE ani neohýbejte. Pokud jsou vrtule poškozené, může to mít vliv na letový výkon.
- Ujistěte se, že motory jsou bezpečně upevněny a že se hladce otáčí. Pokud se motor zasekne nebo se nemůže volně otáčet, okamžitě s dronem přistaňte.
- NEPOKOUŠEJTE se upravovat konstrukci motorů.
- Motory mohou být po letu horké, a proto se jich NEDOTÝKEJTE a ZAMEZTE jejich kontaktu s rukama či jinými částmi těla.
- NEBLOKUJTE žádný z ventilačních otvorů na motoru ani na trupu dronu.
- Ujistěte se, že ESC zní při zapnutí normálně.

Inteligentní letová baterie

Inteligentní letová baterie zařízení DJI Air 3 je baterie s napětím 14,76 V, kapacitou 4 241 mAh a funkcí chytrého nabíjení a vybíjení.

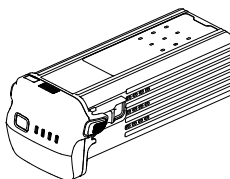

Vlastnosti baterie

1. Zobrazení úrovně nabití baterie: LED diody zobrazují aktuální úroveň nabití baterie.
2. Funkce automatického vybíjení: pro prevenci vyboření se baterie v případě nečinnosti po dobu třech dní automaticky vybije na 96 % úrovně nabití a v případě nečinnosti po dobu devíti dní se pak automaticky vybije na 60 % úrovně nabití. Během procesu vybíjení můžete cítit, jak baterie vyzařuje mírné teplo, což je normální stav.
3. Vyvážené nabíjení: během nabíjení se napětí jednotlivých článků baterie automaticky vyvažuje.

- Ochrana před přebitím: po úplném nabití se nabíjení baterie automaticky zastaví.
- Detekce teploty: aby nedošlo k poškození, baterie se nabíjí pouze při teplotě 5–40 °C.
- Ochrana před nadproudem: je-li detekován nadměrný proud, nabíjení baterie se zastaví.
- Ochrana před přílišným vybitím: když se baterie nepoužívá, vybíjení se automaticky zastaví, aby se zamezilo přílišnému vybití. Ochrana před přílišným vybitím není aktivní, pokud se baterie používá.
- Ochrana před zkratem: je-li detekován zkrat, napájení se automaticky přeruší.
- Ochrana před poškozením článků baterie: je-li detekován poškozený článek baterie, aplikace zobrazí výstražnou zprávu.
- Režim hibernace: baterie se po 5–20 sekundách nečinnosti vypne za účelem úspory energie. Pokud je stav nabití baterie nižší než 5 %, baterie po šesti hodinách nečinnosti přejde do režimu hibernace, aby se zamezilo přílišnému vybití. V režimu hibernace se LED indikátory úrovně nabití baterie nerozsvítí při stisknutí tlačítka napájení. Baterii z hibernace probudíte jejím nabitím.
- Komunikace: informace o napětí, kapacitě a proudu baterie se přenáší do dronu.
- Pokyny k údržbě: baterie automaticky kontroluje rozdíly napětí mezi články baterie a rozhoduje, zda je nutná údržba. Je-li nutná údržba, čtyři LED indikátory úrovně nabití baterie blikají dvakrát za sekundu a blikají dvě sekundy, když uživatel stiskne tlačítko napájení pro kontrolu úrovně nabití baterie. Pokud je v takovém případě baterie vložena do dronu a zapnuta, dron nebude moci vzlétnout a v aplikaci DJI Fly se zobrazí výzva k údržbě. Pokud LED indikátory úrovně nabití baterie blikají z důvodu nutné údržby nebo se v aplikaci DJI Fly zobrazí výzva k údržbě, postupujte podle této výzvy, baterii plně nabijte a poté ji nechte 48 hodin odpočinout. Pokud baterie stále nefunguje ani po dvou pokusech o údržbu, kontaktujte podporu DJI.

 • Před použitím si přečtěte bezpečnostní pokyny a nálepky na baterii. Uživatelé přebírají plnou odpovědnost za jakékoli porušení bezpečnostních požadavků uvedených na štítku.

Použití baterie

Kontrola úrovně nabití baterie

Jedním stisknutím tlačítka napájení zkontrolujete úroveň nabití baterie, když je baterie vypnutá.

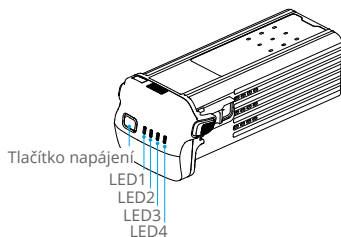

































 LED indikátory úrovně nabití baterie zobrazují úroveň nabití baterie během vybíjení. Stav LED indikátorů jsou následující:

 : LED indikátor svítí

 : LED indikátor bliká

 : LED indikátor nesvítí

LED1	LED2	LED3	LED4	Úroveň nabití baterie
				88–100 %
				76–87 %
				63–75 %
				51–62 %
				38–50 %
				26–37 %
				13–25 %
				0–12 %

Zapnutí nebo vypnutí

Pro zapnutí či vypnutí baterie dvakrát stiskněte tlačítko napájení, přičemž při druhém stisknutí ho podržte stisknuté po dobu dvou sekund. Když je baterie zapnutá, LED indikátory úrovně nabití baterie zobrazují úroveň nabití baterie. Když je baterie vypnutá, LED indikátory úrovně nabití baterie zhasnou.

Oznámení o nízké teplotě

- Kapacita baterie se značně snižuje při letu v prostředí s nízkými teplotami od -10 do 5 °C. Doporučuje se nechat dron vznášet se krátkou dobu na místě, aby se baterie zahřála. Před vzletem musí být baterie zcela nabitá.
- Baterie nelze používat v prostředí s extrémně nízkou teplotou, která je nižší než -10 °C.
- Při použití v prostředí s nízkou teplotou ukončete let ihned, jakmile se v aplikaci DJI Fly zobrazí varování o nízkém stavu nabití baterie.
- Pro zajištění optimálního výkonu udržujte teplotu baterie nad 20 °C.
- Snížená kapacita baterie v prostředí s nízkou teplotou snižuje schopnost dronu odolávat rychlosti větru. Létejte opatrně.
- Při letu ve vysoké nadmořské výšce a nízké teplotě dbejte zvýšené opatrnosti.

Nabíjení baterie

Před každým použitím baterii zcela nabijte. Doporučuje se použití nabíjecích zařízení dodávaných společností DJI, jako je nabíjecí rozbočovač baterie DJI Air 3, 100W nabíječka DJI USB-C, přenosná nabíječka DJI 65W nebo jiné USB nabíječky Power Delivery. Další informace o oficiálních nabíjecích zařízeních DJI naleznete na oficiálním e-shopu společnosti DJI.

Použití nabíječky

- Připojte nabíječku ke zdroji střídavého napětí (100–240 V, 50/60 Hz; k nabíjení použijte napájecí kabel s vhodnými specifikacemi a v případě potřeby použijte napájecí adaptér).
- Připojte dron k nabíječce pomocí kabelu pro nabíjení baterie s vypnutou baterií.

- LED indikátory úrovně nabití baterie během nabíjení ukazují aktuální úroveň nabití baterie.
- Baterie je zcela nabitá, když nesvítí žádný z LED indikátorů úrovně nabití baterie. Po úplném nabití baterie odpojte nabíječku.

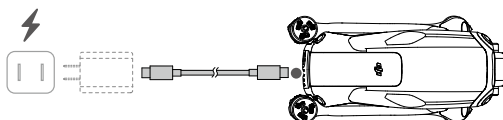

- ⚠ • Inteligentní letovou baterii **NENABÍJETE** ihned po letu, jelikož může být příliš horká. Před opětovným nabíjením vyčkejte, dokud baterie nevychladne na pokojovou teplotu.
- Nabíječka přestane baterii nabíjet, pokud teplota článků baterie není v rozsahu 5 až 40 °C. Ideální teplota pro nabíjení je od 22 do 28 °C.
- Pro zachování dobrého stavu baterie úplně nabijte baterii alespoň jedenkrát za tři měsíce.
- 💡 • Před přepravou se doporučuje baterie vybit na 30 % nebo méně. Toho lze docílit tak, že se s dronem létá ve venkovních prostorách, dokud stav nabití baterie není nižší než 30 %.

Níže uvedená tabulka popisuje stavy LED indikátorů úrovně nabití baterie během nabíjení.

LED1	LED2	LED3	LED4	Úroveň nabití baterie
				0–50 %
				51–75 %
				76–99 %
				100 %

Použití nabíjecího rozbočovače



Navštivte níže uvedený odkaz a podívejte se na výuková videa k nabíjecímu rozbočovači baterií DJI Air 3.



<https://s.dji.com/guide65>

Nabíjecí rozbočovač baterie DJI Air 3 je navržen tak, aby dobýjel až tři inteligentní letové baterie. Po instalaci inteligentních letových baterií může nabíjecí rozbočovač prostřednictvím portu USB-C napájet externí zařízení, jako jsou dálkové ovladače nebo mobilní telefony. Nabíjecí rozbočovač může také použít funkci akumulace energie, která přenesení zbývajících energií z více baterií s nízkou úrovní energie do baterie s nejvyšší úrovní zbývajících energie.

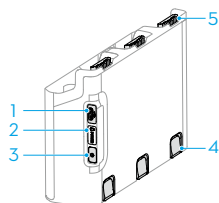

1. Konektor USB-C
2. Stavová dioda LED
3. Funkční tlačítko
4. Tlačítko pro uvolnění baterie
5. Port baterie

-
- ⚠**
- Nabíjecí rozbočovač je kompatibilní pouze s inteligentní letovou baterií BWX233-4241-14.76. Nabíjecí rozbočovač **NEPOUŽÍVEJTE** s jinými modely baterií.
 - Při nabíjení externího zařízení nebo akumulaci energie umístíte nabíjecí rozbočovač na rovný, stabilní a dobře odvětrávaný povrch. Ujistěte se, že je zařízení řádně izolováno, abyste zabránili nebezpečí požáru.
 - **NEDOTÝKEJTE** se kovových svorek na portech baterie. Pokud jsou na kovových svorkách patrné nánosy, očistěte je čistým suchým hadříkem.
 - Dbejte na to, abyste baterie s nízkou úrovní energie včas nabíli. Doporučuje se uchovávat baterie v nabíjecím rozbočovači. Nabíjecí rozbočovač kontroluje úroveň nabití baterie automaticky každých sedm dní. Když má baterie úroveň energie 0 %, baterie s vysokou úrovní energie bude nabíjet baterii s nízkou úrovní energie, dokud její energie nedosáhne 5 %, aby se zabránilo nadměrnému vybití.
-

Nabíjení inteligentní letové baterie

1. Vložte baterie do nabíjecího rozbočovače, dokud neuslyšíte cvaknutí.
2. Připojte nabíjecí rozbočovač k zásuvce pomocí nabíječky. Doporučuje se používat 100W nabíječku DJI USB-C. Inteligentní letová baterie s nejvyšší úrovní nabití se nabije jako první a zbytek se pak nabije v pořadí podle jejich úrovní nabití. Stavová LED dioda indikuje úroveň nabití baterie během nabíjení. Další informace o způsobech blikání stavové kontrolky LED naleznete v části Popisy stavové kontrolky LED.
3. Po nabití lze baterii ponechat uloženou v nabíjecím rozbočovači. Chcete-li vyjmout příslušnou baterii z nabíjecího rozbočovače, stiskněte a podržte tlačítko pro uvolnění baterie.

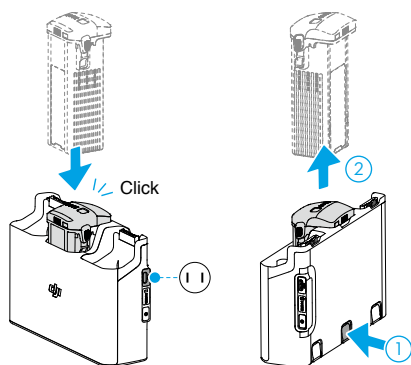

Použití nabíjecího rozbočovače jako powerbanky

1. Do nabíjecího rozbočovače vložte jednu nebo více baterií. Prostřednictvím portu USB-C připojte externí zařízení, jako je mobilní telefon nebo dálkový ovladač.
2. Stiskněte funkční tlačítko a stavová kontrolka LED nabíjecího rozbočovače bude svítit zeleně. Baterie s nejnižší úrovní nabití se bude vybíjet jako první a poté se postupně vybijí zbývající baterie.
3. Chcete-li přestat nabíjet externí zařízení, odpojte je od nabíjecího rozbočovače.

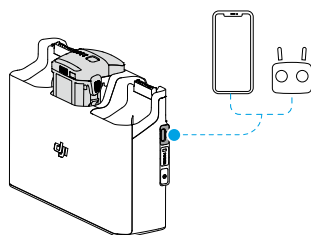





⚠ • Pokud je zbývající úroveň nabití baterie nižší než 7 %, baterie nemůže nabíjet externí zařízení.

Akumulace energie

1. Vložte do nabíjecího rozbočovače více než jednu baterii a stiskněte a podržte funkční tlačítko, dokud se stavová kontrolka LED nerozsvítí zeleně. Stavová kontrolka LED nabíjecího rozbočovače bliká zeleně a energie je přenášena z baterie s nejnižší úrovní nabití do baterií s nejvyšší úrovní nabití.
2. Chcete-li akumulaci energie zastavit, stiskněte a podržte funkční tlačítko, dokud stavová kontrolka LED nezačne svítit žlutě. Po zastavení akumulace energie stiskněte funkční tlačítko a zkontrolujte úroveň nabití baterií.

























- ⚠ • Akumulace energie se zastaví automaticky v následujících situacích:
- Přijímající baterie je plně nabitá nebo je úroveň nabití výstupní baterie nižší než 5 %.
 - Během akumulace energie je k nabíjecímu rozbočovači připojena nabíječka nebo externí zařízení nebo je do nabíjecího rozbočovače vložena či z něj vyjmuta jakákoliv baterie.
 - Akumulace energie je přerušena na déle než 15 minut z důvodu abnormální teploty baterie.
- Po akumulaci energie co nejdříve nabijte baterii s nejnižší úrovní nabití, aby nedošlo k přílišnému vybití.

Popisy stavových kontrolků LED

Způsob blikání	Popis	Popis
 —	Svítlí nepřetržitě žlutě	Nabíjecí rozbočovač je nečinný
 ·····	Pulzuje zeleně	Nabíjení baterie nebo akumulace energie
 —	Svítlí nepřetržitě zeleně	Všechny baterie jsou plně nabitě nebo napájejí externí zařízení
 ·····	Bliká žlutě	Teplota baterií je příliš nízká nebo příliš vysoká (není nutná žádná další akce)
 —	Svítlí nepřetržitě červeně	Chyba nabíjení nebo baterie (vyjměte a znovu vložte baterie nebo odpojte a zapojte nabíječku)

Mechanismy pro ochranu baterie

LED indikátory úrovně nabití baterie mohou zobrazit oznámení ochrany baterie vyvolané neobvyklými podmínkami při nabíjení.

Mechanismy pro ochranu baterie					
LED1	LED2	LED3	LED4	Způsob blikání	Status (Stav)
				Indikátor LED2 bliká dvakrát za sekundu	Detekován nadproud
				Indikátor LED2 bliká třikrát za sekundu	Detekován zkrat
				Indikátor LED3 bliká dvakrát za sekundu	Detekováno přebití
				Indikátor LED3 bliká třikrát za sekundu	Detekováno přepětí na nabíječce
				Indikátor LED4 bliká dvakrát za sekundu	Teplota při nabíjení je příliš nízká
				Indikátor LED4 bliká třikrát za sekundu	Teplota při nabíjení je příliš vysoká

Dojde-li k aktivaci jakéhokoli mechanismu pro ochranu baterie, je pro pokračování v nabíjení nezbytné nabíječku odpojit a znovu zapojit. Pokud je teplota nabíjení abnormální, počkejte, až se vrátí k normálu. Baterie se automaticky bude dále nabíjet, aniž by bylo nutné nabíječku odpojit a znovu zapojovat.

Vložení inteligentní letové baterie

Inteligentní letovou baterii vložte do přihrádky na baterii na dronu. Ujistěte se, že je baterie zcela vložena tak, že uslyšíte cvaknutí, což znamená, že jsou spony baterie bezpečně upevněny.

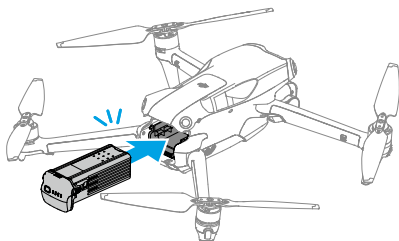

Vyjmutí inteligentní letové baterie

Chcete-li baterii vyjmout z přihrádky, stiskněte spony na bocích baterie.

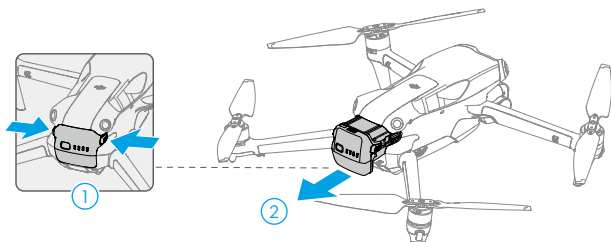

-
- ⚠ • NEVKLÁDEJTE ani nevyjímejte baterii, když je dron zapnutý.
 - Ujistěte se, že je baterie bezpečně nainstalována.
-

Gimbal a kamera

Profil gimbalu

3osý gimbal zajišťuje stabilizaci kamery, což vám umožní pořizovat jasné a stabilní fotografie a videa při vysoké rychlosti letu. Gimbal má rozsah ovládání náklonu -90° až $+60^\circ$ a rozsah ovládání panoramatického přejíždění -5° až $+5^\circ$.

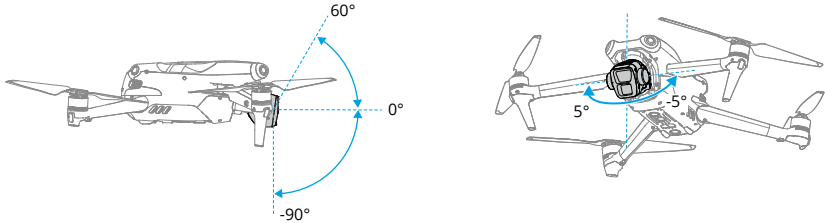

K ovládní náklonu gimbalu použijte ovládací kolečko gimbalu na dálkovém ovladači. Případně lze ovládní provést prostřednictvím obrazovky kamery v aplikaci DJI Fly. Klepněte a podržte prst na obrazovce, dokud se nezobrazí lišta pro nastavení gimbalu. Přetažením lišty nahoru nebo dolů můžete ovládat náklon a přetažením lišty doleva nebo doprava můžete ovládat panoramatické přejíždění.

Provozní režim gimbalu

U gimbalu jsou k dispozici dva provozní režimy. Mezi provozními režimy přepínáte v aplikaci DJI Fly.

Follow Mode (Režim následování): úhel gimbalu zůstává vzhledem k vodorovné rovině stabilní. Uživatelé mohou nastavit náklon gimbalu. Tento režim je vhodný pro statické snímky.

FPV Mode (Režim FPV): když dron letí směrem vpřed, gimbal se synchronizuje s pohybem dronu a umožňuje let z pohledu první osoby.

- ⚠ • Když je dron zapnutý, NIKDY do gimbalu neklepejte. Pro ochranu gimbalu při vzletu provádějte vzlet z otevřené a rovné plochy.
- Po instalaci širokoúhlého objektivu se před vzletem ujistěte, že je gimbal vyrovnaný a směřuje dopředu, aby dron správně detekoval stav instalace širokoúhlého objektivu. Gimbal bude při zapnutí dronu ve vodorovné poloze. Když se gimbal otočí, vycentrujte jej pomocí dálkového ovladače nebo aplikace DJI Fly, a to následovně:
 - a. Na stránce Settings (Nastavení) > Control (Ovládní) v aplikaci DJI Fly klepněte na možnost Recenter Gimbal (Vycentrovat gimbal).
 - b. Stiskněte tlačítko Fn (DJI RC-N2) nebo přizpůsobitelné tlačítko C1 (DJI RC 2) na dálkovém ovladači. Výchozí funkcí je vycentrování gimbalu nebo natočení gimbalu směrem dolů, což lze upravit.
- Funkce Pano a Asteroid nebudou po instalaci širokoúhlého objektivu k dispozici.
- Přesné součásti v gimbalu se mohou v případě kolize či nárazu poškodit, což může způsobit nesprávnou funkci gimbalu.
- Zamezte vniknutí prachu či písku do gimbalu, především do jeho motorů.

- Motor gimbalu může přejít do režimu ochrany, pokud je gimbal zablokován jinými předměty, když je dron umístěn na nerovném terénu nebo na trávě, nebo pokud na gimbal působí nadměrná vnější síla, například při nárazu.
 - Po zapnutí dronu na gimbal NEPŮSOBTE vnější silou.
 - Gimbal ničím NEZATĚŽUJTE (kromě oficiálních doplňků), neboť to může způsobit jeho nesprávnou funkci, nebo vést k permanentnímu poškození motorků.
 - Před zapnutím dronu odeberte chránič gimbalu. Pokud dron nepoužíváte, upevněte chránič gimbalu na své místo.
 - Při létání v husté mlze nebo v mracích může gimbal zvlhnout, což může vést k jeho dočasnému selhání. Gimbal bude opět správně fungovat, až uschne.
-

Profil kamery

DJI Air 3 je vybaven systémem dvou kamer (širokoúhlá kamera a střední teleobjektiv) vhodných pro různé scénáře snímání.

Širokoúhlá kamera je vybavena 1/1,3" obrazovým snímačem CMOS s rozlišením 48 milionů efektivních pixelů. Širokoúhlá kamera s clonou f/1,7 a ekvivalentní ohniskovou vzdáleností 24 mm dokáže snímat od 1 m do nekonečna. Umožňuje pořizovat videa s rozlišením 4K 60 snímků za sekundu a fotografie s rozlišením 48 Mpx a podporuje až 3× zoom.

Střední teleobjektiv je vybaven 1/1,3" obrazovým snímačem CMOS s rozlišením 48 milionů efektivních pixelů. Střední teleobjektiv s clonou f/2,8 a ekvivalentní ohniskovou vzdáleností 70 mm dokáže snímat od 3 m do nekonečna. Umožňuje pořizovat videa s rozlišením 4K 60 snímků za sekundu a fotografie s rozlišením 48 Mpx a podporuje až 9× zoom.

-
-  • Při používání a skladování se ujistěte, že teplota a vlhkost jsou pro kameru vhodné.
- K čištění objektivu používejte čistič objektivů, aby nedošlo k jeho poškození či ke zhoršení kvality snímků.
 - NEBLOKUJTE ventilační otvory na kameře, jelikož vygenerované teplo může poškodit výrobek nebo způsobit zranění uživateli.
 - Kamery nemusí být schopny správně zaostřit v následujících situacích:
 - a. Snímání tmavých objektů na velkou vzdálenost.
 - b. Snímání objektů s opakujícími se identickými vzory a texturami nebo objektů bez zřetelných vzorů či textur.
 - c. Snímání lesklých nebo reflexních objektů (jako je pouliční osvětlení a sklo).
 - d. Snímání blikajících objektů.
 - e. Snímání rychle se pohybujících objektů.
 - f. Při rychlém pohybu dronu/gimbalu.
 - g. Snímání objektů s rozdílnými vzdálenostmi v rozsahu ostření.
-

Ukládání a export fotografií a videí

Ukládání fotografií a videí

Zařízení DJI Air 3 má 8GB vestavěného úložiště a podporuje použití karty microSD k ukládání fotografií a videí. Vyžaduje se microSD karta s rychlostí SDXC nebo UHS-I z důvodu vysokých rychlostí čtení a zápisu nezbytných pro videodata s vysokým rozlišením. Další informace o doporučených kartách microSD naleznete v oddílu Specifikace.

Export fotografií a videí

- K exportu záznamu do mobilního zařízení použijte režim Rychlý přenos.
- Připojte dron k počítači pomocí datového kabelu a exportujte záznam z vestavěného úložiště dronu nebo z karty microSD umístěné v dronu. Dron nemusí být během exportu zapnutý.
- Kartu microSD vyjměte z dronu, vložte ji do čtečky karet a záznam z karty microSD exportujte prostřednictvím čtečky karet.

-
-  • Při pořizování fotografií nebo videí z dronu NEVYJÍMEJTE kartu microSD. Mohlo by dojít k poškození karty microSD.
- Aby byla zajištěna stabilita systému kamery, jsou jednotlivé videonahrávky omezeny na 30 minut.
 - Před použitím zkontrolujte nastavení kamery, abyste zajistili, že jsou nakonfigurována správně.
 - Před pořizováním důležitých fotografií či videí pořídte několik záběrů, abyste otestovali, zda kamera funguje správně.
 - Ujistěte se, že dron vypínáte správně. V opačném případě nebudou uloženy parametry kamery, což může ovlivnit všechna nahraná videa. Společnost DJI nezodpovídá za jakékoli ztráty způsobené pořízením fotografií či videí způsobem, který není strojově čitelný.
-

Rychlý přenos

Zařízení DJI Air 3 se dokáže přes Wi-Fi přímo připojit k mobilním zařízením. To uživateli umožňuje stahovat fotografie a videa z dronu do mobilního zařízení prostřednictvím aplikace DJI Fly bez použití dálkového ovladače. Uživatelé tak mohou využít rychlejšího a pohodlnějšího stahování s rychlostí přenosu až 30 MB/s.

Použití

Metoda 1: mobilní zařízení není připojeno k dálkovému ovladači

1. Zapněte dron a vyčkejte na dokončení autodiagnostických testů dronu.
2. Ujistěte se, že na mobilním zařízení máte zapnuté Bluetooth a Wi-Fi. Spusťte aplikaci DJI Fly, kde se zobrazí výzva k připojení k dronu.
3. Klepněte na Připojit. Jakmile se úspěšně připojíte, získáte přístup k souborům v dronu, které budete vysokou rychlostí moci stáhnout. Když připojujete mobilní zařízení ke dronu poprvé, je nutné pro potvrzení po dobu dvou sekund stisknout tlačítko napájení.

Metoda 2: mobilní zařízení je připojeno k dálkovému ovladači

1. Ujistěte se, že je dron připojený k mobilnímu zařízení přes dálkový ovladač a že motory jsou vypnuté.
2. Na mobilním zařízení zapněte Bluetooth a Wi-Fi.
3. Spusťte aplikaci DJI Fly, přejděte do režimu přehrávání a klepněte na  v pravém horním rohu. Tím získáte přístup k souborům v dronu, které můžete stahovat vysokou rychlostí.



• Dálkový ovladač DJI RC 2 nepodporuje Rychlý přenos.

- Maximální rychlosti stahování lze dosáhnout jen v zemích a regionech, kde zákony a předpisy povolují frekvenci 5,8 GHz, když používáte zařízení, která podporují frekvenční pásmo 5,8 GHz a Wi-Fi připojení, a to v prostředí bez rušení nebo překážek. Pokud místní předpisy nepovolují frekvenci 5,8 GHz (např. Japonsko), mobilní zařízení uživatele nepodporuje frekvenční pásmo 5,8 GHz nebo v daném prostředí dochází k výraznému rušení, pak režim Rychlý přenos bude používat frekvenční pásmo 2,4 GHz a jeho maximální rychlost stahování se sníží na 6 MB/s.
 - Než začnete používat režim Rychlý přenos, ujistěte se, že na mobilním zařízení máte zapnuté rozhraní Bluetooth, Wi-Fi a zjišťování polohy.
 - Při používání režimu Rychlý přenos není pro připojení nutné v mobilním zařízení zadat heslo Wi-Fi na stránce nastavení. Spusťte aplikaci DJI Fly, kde se zobrazí výzva k připojení k dronu.
 - Režim Rychlý přenos používejte v prostředí bez překážek a bez rušení. Vyhybte se zdrojům rušení, jako jsou bezdrátové routery, bezdrátové reproduktory nebo sluchátka.
-

Dálkový ovladač

Tento oddíl popisuje funkce dálkového ovladače a zahrnuje pokyny k ovládní dronu a kamery.

Dálkový ovladač

DJI RC 2

Při použití se zařízením DJI Air 3 disponuje dálkový ovladač DJI RC 2 funkcí přenosu videa O4, přičemž funguje ve frekvenčních pásmech 2,4 GHz, 5,8 GHz a 5,1 GHz. Dokáže automaticky vybrat nejlepší přenosový kanál a přenášet živý obraz v HD rozlišení 1080p 60 snímků za sekundu z dronu do dálkového ovladače ve vzdálenosti až 20 km (12,4 mil) (vyhovuje standardům FCC a změřeno v širokém otevřeném prostoru bez rušení). Ovladač DJI RC 2 je vybaven 5,5" dotykovou obrazovkou (s rozlišením 1920 × 1080 pixelů) a širokou škálou ovládacích prvků a přizpůsobitelných tlačítek, která uživatelům umožňují snadno ovládat dron a dálkově měnit nastavení dronu. Ovladač DJI RC 2 má mnoho dalších funkcí, jako je vestavěné GNSS (GPS+Galileo+BeiDou), Bluetooth a Wi-Fi připojení.

Dálkový ovladač má odpojitelné ovládací páčky, vestavěné reproduktory, 32GB interní úložiště a podporuje použití karty microSD, pokud potřebujete další úložiště.

Baterie s kapacitou 6 200 mAh s výkonem 22,32 Wh poskytuje dálkovému ovladači maximální dobu provozu tři hodiny.

-
-  • Pásmo 5,1 GHz lze používat pouze v zemích a oblastech, kde to povolují místní zákony a předpisy.
-

Provoz

Zapnutí nebo vypnutí

Pro kontrolu aktuální úrovně nabití baterie jedenkrát stiskněte tlačítko napájení.

Pro zapnutí a vypnutí dálkového ovladače stiskněte tlačítko dvakrát a při druhém stisknutí ho podržte stisknuté.

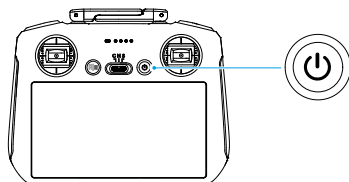

Nabíjení baterie

Připojte nabíječku k portu USB-C na dálkovém ovladači. Úplné nabití dálkového ovladače (pomocí USB nabíječky 9 V / 3 A) trvá přibližně 1 hodinu a 30 minut.

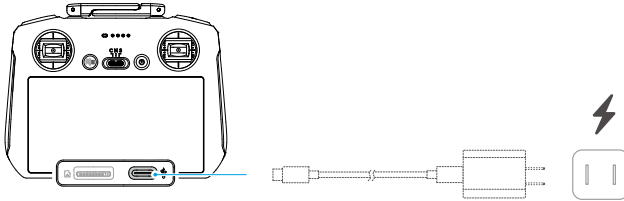

Ovládání gimbalu a kamery

1. **Tlačítko zaostření/závěrky:** stisknutím do poloviny se automaticky zaostří a úplným stisknutím se pořídí fotografie.
2. **Tlačítko nahrávání:** jedním stisknutím zahájíte či ukončíte nahrávání videa.
3. **Ovládací kolečko kamery:** ve výchozím nastavení slouží k úpravě zoomu. Funkci ovládacího kolečka lze nastavit pro nastavení ohniskové vzdálenosti, EV, clony, času závěrky a citlivosti ISO.
4. **Ovládací kolečko gimbalu:** ovládání náklonu gimbalu.

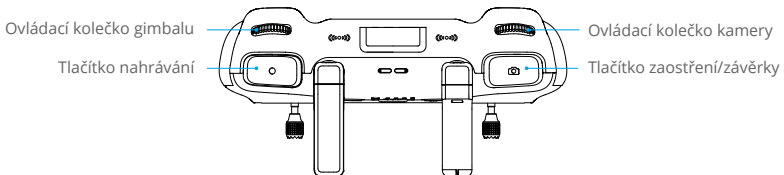

Ovládání dronu

K dispozici jsou tři předem naprogramované režimy (Režim 1, Režim 2 a Režim 3), přičemž v aplikaci DJI Fly lze nakonfigurovat vlastní režimy.

Režim 1

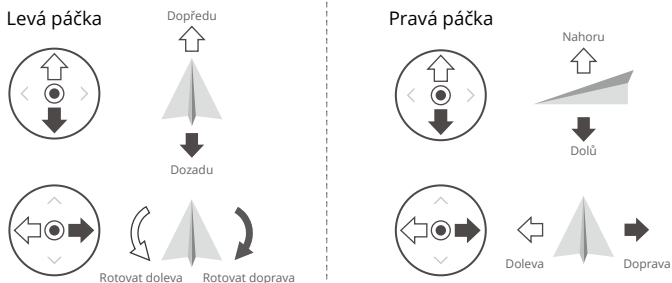

Režim 2

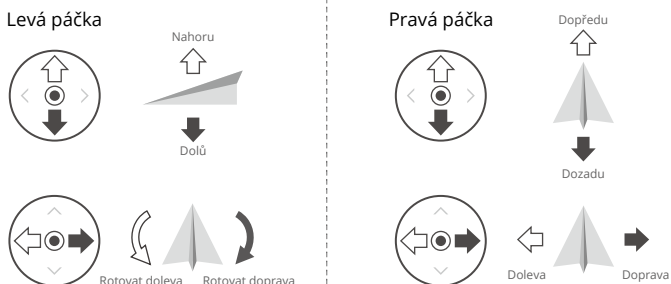



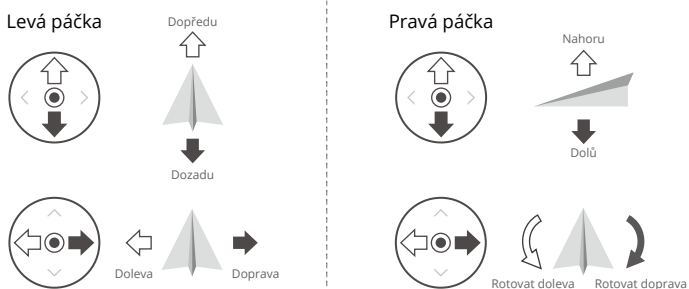



Režim 3

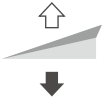

Výchozí režim ovládání dálkového ovladače je Režim 2. V této příručce se jako příklad pro ilustraci použití ovládacích páček používá Režim 2.

- Páčka v neutrální poloze / ve středovém bodě: ovládací páčky jsou uprostřed.
- Pohyb ovládací páčky: ovládací páčka je zatlačena ze středové pozice.

Dálkový ovladač (Režim 2)	Dron	Poznámky
		<p>Škrtcí páčka: pohybem levé páčky směrem nahoru nebo dolů změníte výšku dronu.</p> <ul style="list-style-type: none"> Zatlačte na páčku směrem nahoru, aby dron stoupal, a směrem dolů, aby klesal. Je-li páčka na středu, dron se vznáší ve vzduchu. Čím dále zatlačíte ovládací páčku směrem od středu, tím rychleji se dron vznese nebo klesne. <p>Ve chvíli, kdy motory běží na volnoběh, použijte levou ovládací páčku pro vzletnutí. Páčku stlačujte jemně, čímž předejete náhlým a neočekávaným změnám výšky.</p>
		<p>Páčka pro změnu orientace: pohybem levé páčky směrem doleva nebo doprava ovládáte orientaci dronu.</p> <ul style="list-style-type: none"> Zatlačte na páčku směrem doleva, aby se dron otáčel proti směru hodinových ručiček, a doprava, aby se otáčel po směru hodinových ručiček. Je-li páčka na středu, dron se vznáší ve vzduchu. Čím dále od středu je páčka stlačená, tím rychleji se bude dron otáčet.
		<p>Páčka sklonu: pohybem pravé páčky směrem nahoru a dolů změníte předozadní sklon dronu.</p> <ul style="list-style-type: none"> Zatlačte na páčku směrem nahoru, aby dron letěl směrem vpřed, a dolů, aby letěl směrem vzad. Je-li páčka na středu, dron se vznáší ve vzduchu. Čím dále od středu je páčka stlačená, tím rychleji se bude dron pohybovat.
		<p>Páčka zatáčení: pohybem pravé páčky směrem doleva či doprava s dronem zatočíte.</p> <ul style="list-style-type: none"> Zatlačte na páčku směrem doleva, aby dron letěl doleva, a doprava, aby letěl doprava. Je-li páčka na středu, dron se vznáší ve vzduchu. Čím dále od středu je páčka stlačená, tím rychleji se bude dron pohybovat.

Přepínač režimů letu

Přepnutím přepínače zvolíte požadovaný režim letu.

Poloha	Režim letu
S	Sportovní režim
N	Normální režim
C	Režim Kino

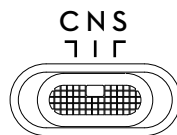

Tlačítko přerušení letu / návratu do výchozí polohy

Stisknete-li tlačítko jedenkrát, dron zabrzdí a bude se vznášet na místě. Stisknete a podržte tlačítko, dokud dálkový ovladač nezapípá, aby oznámil, že se spouští návrat do výchozí polohy. Dron se vrátí na poslední zaznamenané výchozí místo. Opětovným stisknutím tohoto tlačítka zrušíte návrat do výchozí polohy a opětovně získáte kontrolu nad dronem.

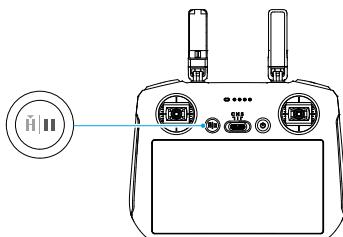





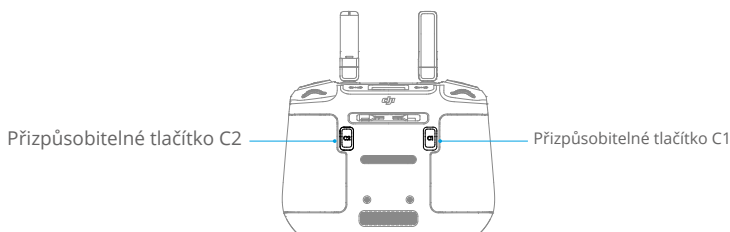



Přizpůsobitelná tlačítka

Chcete-li nastavit funkce přizpůsobitelných tlačítek C1 a C2, přejděte v aplikaci DJI Fly do části Settings (Nastavení) a poté zvolte možnost Control (Ovládání).



















LED diody dálkového ovladače

Stavová dioda LED

Způsob blikání	Popisy
 — Svítí nepřetržitě červeně	Odpojeno od dronu.
 Bliká červeně	Úroveň nabití baterie dronu je nízká.
 — Svítí nepřetržitě zeleně	Připojeno k dronu.
 Bliká modře	Dálkový ovladač se páruje s dronem.
 — Svítí nepřetržitě žlutě	Aktualizace firmwaru se nezdařila.
 — Svítí nepřetržitě modře	Aktualizace firmwaru byla úspěšná.
 Bliká žlutě	Úroveň nabití baterie dálkového ovladače je nízká.
 Bliká modrozeleně	Ovládací páčky nejsou vycentrovány.

LED indikátory úrovně nabití baterie

Způsob blikání				Úroveň nabití baterie
				76–100 %
				51–75 %
				26–50 %
				0–25 %

Výstražný zvukový signál dálkového ovladače

Při chybě nebo varování dálkový ovladač pípá. Dávejte pozor, když se na dotykovém displeji nebo v aplikaci DJI Fly objeví výzvy. Posunutím shora dolů na obrazovce a výběrem možnosti Mute (Ztlumit) vypnete všechny výstrahy nebo posunutím lišty hlasitosti na 0 vypnete jen některé výstrahy.

Při návratu do výchozí polohy spustí dálkový ovladač zvukové upozornění. Upozornění nelze zrušit. Dálkový ovladač vydá při nízké úrovni nabití baterie dálkového ovladače (6 až 10 %) výstražný zvukový signál. Výstražný zvukový signál v případě nízké úrovně nabití baterie lze zrušit stisknutím tlačítka napájení. Výstražný zvukový signál v případě kriticky nízké úrovně nabití baterie, který se rozezní, pokud úroveň nabití klesne pod 5 %, nelze zrušit.

Zóna pro optimální přenos

Signál mezi dronem a dálkovým ovladačem je nejspolehlivější, pokud je poloha antén vůči dronu nastavena podle níže zobrazeného obrázku.

Optimální dosah přenosu je takový, kdy antény směřují k dronu a úhel mezi anténami a zadní stranou dálkového ovladače je 180° nebo 270°.

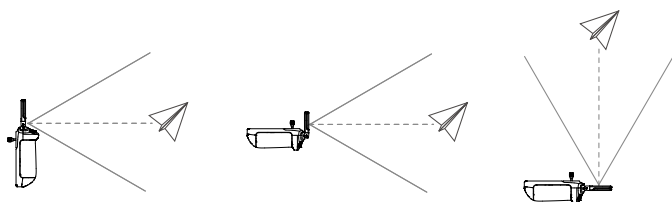

-
- ⚠ • **NEPOUŽÍVEJTE** jiná bezdrátová zařízení pracující se stejnou frekvencí jako dálkový ovladač. Jinak dojde k rušení dálkového ovladače.
 - Pokud je signál přenosu během letu slabý, aplikace DJI Fly zobrazí výzvu. Upravte antény tak, aby dron byl v optimálním dosahu přenosu.
-

Spárování dálkového ovladače

Dálkový ovladač je již propojen s dronem, pokud je zakoupen v kombinaci společně. V opačném případě postupujte po aktivaci pro spárování dálkového ovladače a dronu podle následujících kroků.

1. Zapněte dron a dálkový ovladač.
2. Spustte aplikaci DJI Fly.
3. Na obrazovce kamery klepněte na ●●● a zvolte možnost Control (Ovládání) a následně Re-pair to Aircraft (Znovu spárovat s dronem). Během propojení bliká LED stavová dioda dálkového ovladače modře a dálkový ovladač pípne.
4. Stiskněte tlačítko napájení dronu a držte ho stisknuté po dobu delší než čtyři sekundy. Dron po krátkém pípnutí dvakrát zapípá a postupně blikají LED stavové diody baterie, které signalizují, že je připraven k propojení. Dálkový ovladač dvakrát pípne a jeho stavová dioda LED se rozsvítí zeleně, což znamená, že propojení bylo úspěšné.

-
- ☀ • Při párování se ujistěte, že je dálkový ovladač ve vzdálenosti do 0,5 m od dronu.
 - Dálkový ovladač se od dronu automaticky odpojí, pokud je s týmž dronem spárován nový dálkový ovladač.
 - Pro optimální přenos videa vypněte Bluetooth a Wi-Fi.
-

- ⚠ • Před každým letem dálkový ovladač úplně nabijte. Dálkový ovladač vydá při nízké úrovni nabití baterie výstražný zvukový signál.
 - Pokud je dálkový ovladač zapnutý a po dobu pěti minut se nepoužívá, rozezní se výstražný zvukový signál. Po šesti minutách se dálkový ovladač automaticky vypne. Pro zrušení výstražného zvukového signálu pohněte s ovládacími páčkami nebo stiskněte kterékoli tlačítko.
 - Pro zachování dobrého stavu baterie ji zcela nabijte alespoň jedenkrát za tři měsíce.
 - Jestliže jsou světelné podmínky příliš jasné nebo tmavé, **NESMÍTE** dron ovládat, pokud ke sledování letu používáte dálkový ovladač. Uživatel je zodpovědný za správné nastavení jasu displeje a musí dbát na to, aby na obrazovku během provozu letu nedopadalo přímé sluneční světlo.
-

Ovládání dotykového displeje

Domovská obrazovka

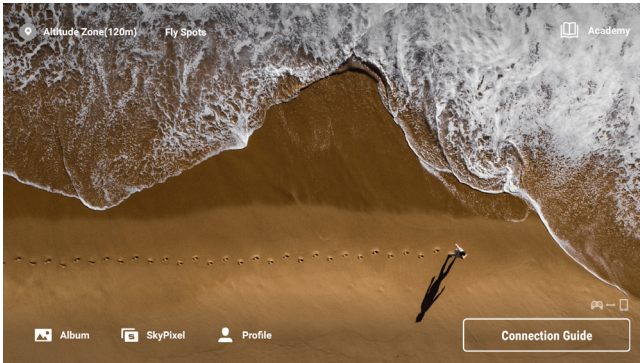

Provoz

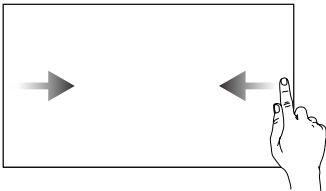

Posunutím zleva nebo zprava do středu obrazovky se vrátíte na předchozí obrazovku.

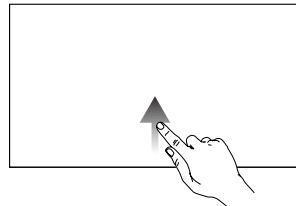

Posunutím nahoru ze spodní části obrazovky se vrátíte do aplikace DJI Fly.

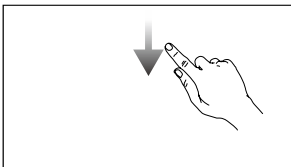

V aplikaci DJI Fly otevřete posunutím z horní části obrazovky směrem dolů stavový řádek.

Stavový řádek zobrazuje čas, signál Wi-Fi, úroveň nabití baterie dálkového ovladače atd.

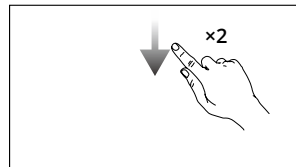

V aplikaci DJI Fly otevřete dvojitým posunutím z horní části obrazovky směrem dolů sekci Quick Settings (Rychlá nastavení).

Rychlé nastavení

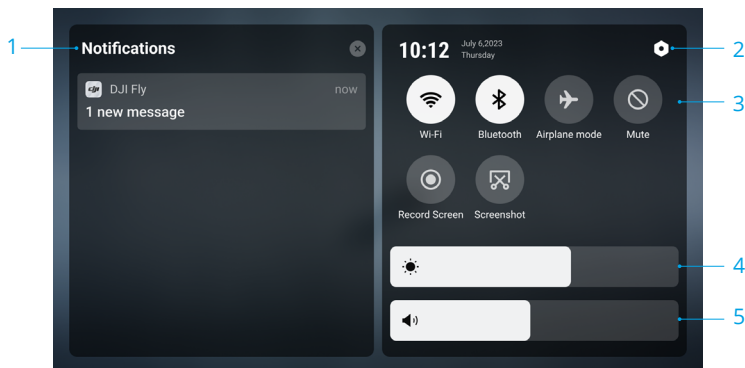

1. Oznámení

Klepněte pro kontrolu systémových oznámení.

2. Systémová nastavení

Klepněte pro přístup k systémovým nastavením a provádějte nastavení funkcí, jako je Bluetooth, hlasitosti a síť. Další informace o ovládacích prvcích a stavových kontrolkách LED naleznou uživatelé také v Průvodci.

3. Zástupci

📶 : klepnutím zapnete nebo vypnete Wi-Fi. Podržením vstoupíte do nastavení a poté se připojíte k síti Wi-Fi nebo ji přidáte.

📶 : klepnutím zapnete nebo vypnete funkci Bluetooth. Podržením vstoupíte do nastavení a připojíte se k okolním zařízením Bluetooth.

✈️ : klepnutím aktivujete režim Letadlo. Proběhne deaktivace Wi-Fi a Bluetooth.

🔕 : klepnutím vypnete systémová oznámení a deaktivujete všechna upozornění.

📸 : klepnutím spustíte nahrávání obrazovky.

📸 : klepnutím pořídíte snímek obrazovky.

4. Nastavení jasu

Posunutím lišty upravíte jas obrazovky.

5. Nastavení hlasitosti

Posunutím lišty upravíte hlasitost.

Pokročilé funkce

Kalibrace kompasu

Po použití dálkového ovladače v oblastech s elektromagnetickým rušením může být nutné kompas zkalibrovat. Pokud kompas dálkového ovladače vyžaduje kalibraci, zobrazí se výstraha. Pro zahájení kalibrace klepněte na výzvu. V ostatních případech proveďte kalibraci dálkového ovladače podle následujících kroků.

1. Zapněte dálkový ovladač a přejděte do části Quick Settings (Rychlá nastavení).
2. Vyberte možnost Systémová nastavení , přejděte dolů a klepněte na možnost Kompas.
3. Pro kalibraci kompasu postupujte podle instrukcí na obrazovce.
4. Po úspěšném provedení kalibrace se zobrazí výzva.

DJI RC-N2

Při použití se zařízením DJI Air 3 disponuje dálkový ovladač DJI RC-N2 funkcí přenosu videa O4, přičemž funguje ve frekvenčních pásmech 2,4 GHz, 5,8 GHz a 5,1 GHz. Dálkový ovladač dokáže automaticky vybrat nejlepší přenosový kanál a přenášet živý obraz v HD rozlišení 1080p 60 snímků za sekundu z dronu do aplikace DJI Fly na mobilním zařízení (v závislosti na výkonu mobilního zařízení) za maximálního dosahu přenosu 20 km (12,4 míl) (vyhovuje standardům FCC a změřeno v širokém otevřeném prostoru bez rušení). V tomto dosahu mohou uživatelé ovládat dron a snadno měnit nastavení.

Vestavěná baterie má kapacitu 5 200 mAh, výkon 18,72 Wh a umožňuje maximální dobu provozu šest hodin (pokud nenabíjí mobilní zařízení).

-  • Frekvenci 5,1 GHz lze používat pouze v zemích a regionech, kde je to povoleno místními zákony a předpisy.

Provoz

Zapnutí nebo vypnutí

Pro kontrolu aktuální úrovně nabití baterie jedenkrát stiskněte tlačítko napájení. Pokud je úroveň nabití baterie příliš nízká, baterii před použitím dobijte.

Pro zapnutí a vypnutí dálkového ovladače stiskněte tlačítko dvakrát a při druhém stisknutí ho podržte stisknuté po dobu dvou sekund.

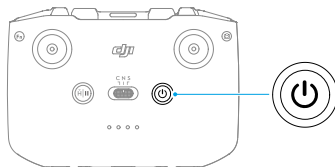

Nabíjení baterie

USB nabíječku připojte k portu USB-C na dálkovém ovladači pomocí USB-C kabelu.

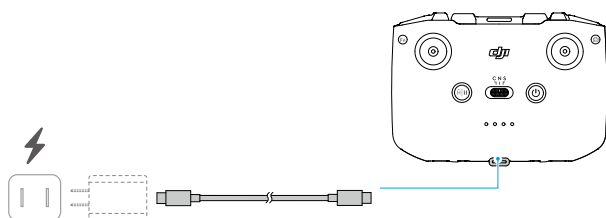

Ovládání gimbalu a kamery

1. **Tlačítko spouště/nahrávání:** stiskněte jednou pro pořízení fotografie nebo spuštění či zastavení nahrávání videa.
2. **Přepínání fotografování / nahrávání videa:** stiskněte jednou pro přepnutí mezi režimem fotografování a režimem nahrávání videa.
3. **Ovládací kolečko gimbalu:** ovládá náklon gimbalu.
4. **Přizpůsobitelné tlačítko:** stiskněte a podržte přizpůsobitelné tlačítko a poté pomocí kolečka gimbalu upravte přiblížení.

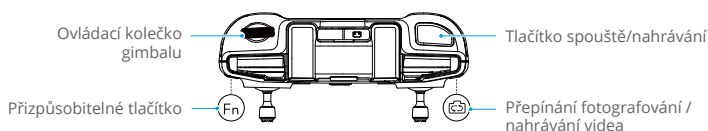

Ovládání dronu

K dispozici jsou tři předem naprogramované režimy (Režim 1, Režim 2 a Režim 3), přičemž v aplikaci DJI Fly lze nakonfigurovat vlastní režimy.

Režim 1

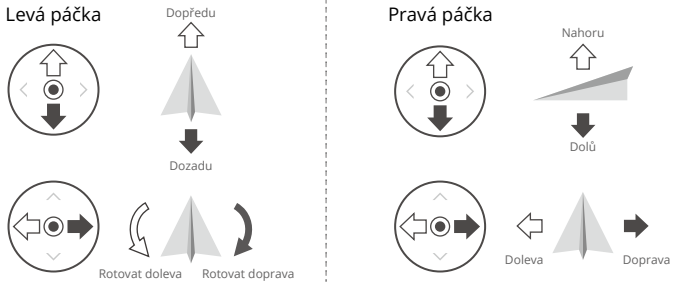

Režim 2

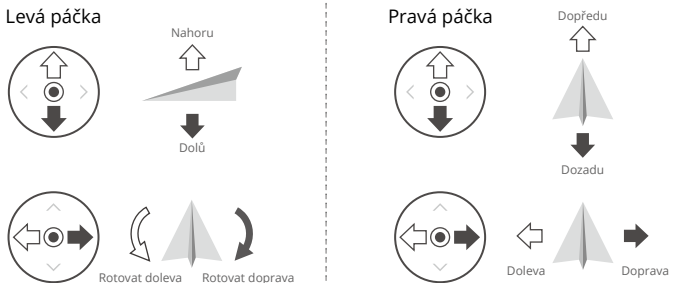



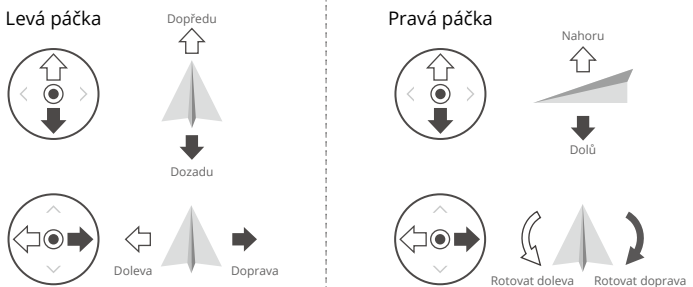



Režim 3

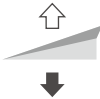

Výchozí režim ovládání dálkového ovladače je Režim 2. V této příručce se jako příklad pro ilustraci použití ovládacích páček používá Režim 2.

- Páčka v neutrální poloze / ve středovém bodě: ovládací páčky jsou uprostřed.
- Pohyb ovládací páčky: ovládací páčka je zatlačena ze středové pozice.

Dálkový ovladač (Režim 2)	Dron	Poznámky
		<p>Škrticí páčka: pohybem levé páčky směrem nahoru nebo dolů změníte výšku dronu.</p> <ul style="list-style-type: none"> Zatlačte na páčku směrem nahoru, aby dron stoupal, a směrem dolů, aby klesal. Je-li páčka na středu, dron se vznáší ve vzduchu. Čím dále zatlačíte ovládací páčku směrem od středu, tím rychleji se dron vznese nebo klesne. <p>Ve chvíli, kdy motory běží na volnoběh, použijte levou ovládací páčku pro vzletnutí. Páčku stlačujte jemně, čímž předejdete náhlým a neočekávaným změnám výšky.</p>
		<p>Páčka pro změnu orientace: pohybem levé páčky směrem doleva nebo doprava ovládáte orientaci dronu.</p> <ul style="list-style-type: none"> Zatlačte na páčku směrem doleva, aby se dron otáčel proti směru hodinových ručiček, a doprava, aby se otáčel po směru hodinových ručiček. Je-li páčka na středu, dron se vznáší ve vzduchu. Čím dále od středu je páčka stlačena, tím rychleji se bude dron otáčet.
		<p>Páčka sklonu: pohybem pravé páčky směrem nahoru a dolů změníte předozadní sklon dronu.</p> <ul style="list-style-type: none"> Zatlačte na páčku směrem nahoru, aby dron letěl směrem vpřed, a dolů, aby letěl směrem vzad. Je-li páčka na středu, dron se vznáší ve vzduchu. Čím dále od středu je páčka stlačena, tím rychleji se bude dron pohybovat.
		<p>Páčka zatáčení: pohybem pravé páčky směrem doleva či doprava s dronem zatočíte.</p> <ul style="list-style-type: none"> Zatlačte na páčku směrem doleva, aby dron letěl doleva, a doprava, aby letěl doprava. Je-li páčka na středu, dron se vznáší ve vzduchu. Čím dále od středu je páčka stlačena, tím rychleji se bude dron pohybovat.

Přepínač režimů letu

Přepnutím přepínače zvolíte požadovaný režim letu.

Poloha	Režim letu
S	Sportovní režim
N	Normální režim
C	Režim Kino

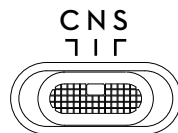

Tlačítko přerušení letu / návratu do výchozí polohy

Stisknete-li tlačítko jedenkrát, dron zabrzdí a bude se vznášet na místě. Stiskněte a podržte tlačítko, dokud dálkový ovladač nezapípá, aby oznámil, že se spouští návrat do výchozí polohy, přičemž dron se vrátí na poslední zaznamenané výchozí místo. Opětovným stisknutím tohoto tlačítka zrušíte návrat do výchozí polohy a opětovně získáte kontrolu nad dronem.

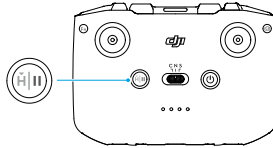

Přizpůsobitelné tlačítko

Chcete-li upravit funkci tohoto tlačítka, přejděte v aplikaci DJI Fly do části Settings (Nastavení) a poté zvolte možnost Control (Ovládání).

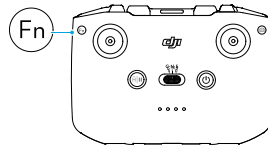

Výstražný zvukový signál dálkového ovladače

Při návratu do výchozí polohy spustí dálkový ovladač zvukové upozornění. Upozornění nelze zrušit. Když je úroveň nabití baterie dálkového ovladače 6–10 %, dálkový ovladač vydá výstražný zvukový signál. Výstražný zvukový signál v případě nízké úrovně nabití baterie lze zrušit stisknutím tlačítka napájení. Výstražný zvukový signál v případě kriticky nízké úrovně nabití baterie, který se rozezní, pokud úroveň nabití klesne pod 5 %, nelze zrušit.

Po odpojení od dronu začnou pomalu blikat LED kontrolky stavu baterie. Po odpojení od dronu zobrazí aplikace DJI Fly varování.

Zóna pro optimální přenos

Signál mezi dronem a dálkovým ovladačem je nejspolehlivější, pokud je poloha dálkového ovladače vůči dronu nastavena podle níže uvedeného obrázku.

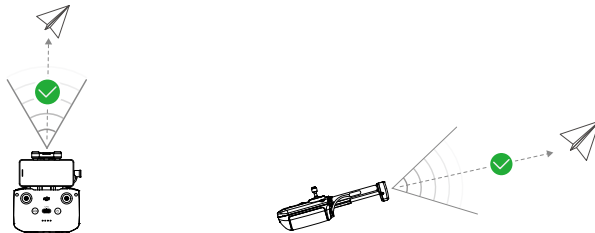

Zóna pro optimální přenos

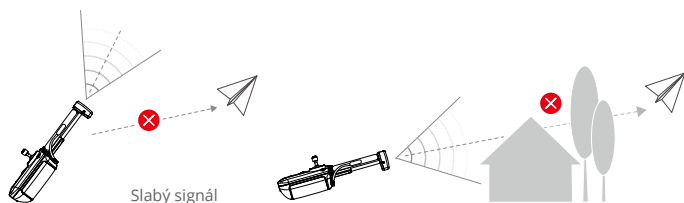

Spárování dálkového ovladače

Dálkový ovladač je již propojen s dronem, pokud je zakoupen v kombinaci společně. V opačném případě postupujte po aktivaci pro spárování dálkového ovladače a dronu podle následujících kroků.

1. Zapněte dron a dálkový ovladač.
2. Připojte mobilní zařízení k dálkovému ovladači a spusťte aplikaci DJI Fly.
3. Na obrazovce kamery klepněte na ●●● a zvolte možnost Control (Ovládání) a následně Repair to Aircraft (Znovu spárovat s dronem).
4. Stiskněte tlačítko napájení dronu a držte ho stisknuté po dobu delší než čtyři sekundy. Když je dron připraven na párování, jedenkrát pípne. Po úspěšném spárování dron dvakrát pípne a LED indikátory úrovně nabití baterie na dálkovém ovladači se rozsvítí a budou nepřetržitě svítit.

-
- ☀️ • Při párování se ujistěte, že je dálkový ovladač ve vzdálenosti do 0,5 m od dronu.
 - Dálkový ovladač se od dronu automaticky odpojí, pokud je s tímž dronem spárován nový dálkový ovladač.
 - Pro optimální přenos videa vypněte Bluetooth a Wi-Fi.

-
- ⚠️ • Před každým letem dálkový ovladač úplně nabijte. Dálkový ovladač vydá při nízké úrovni nabití baterie výstražný zvukový signál.
 - Pokud je dálkový ovladač zapnutý a po dobu pěti minut se nepoužívá, rozezní se výstražný zvukový signál. Po šesti minutách se dálkový ovladač automaticky vypne. Pro zrušení výstražného zvukového signálu pohněte s ovládacími páčkami nebo stiskněte kterékoli tlačítko.
 - Držák mobilního zařízení přizpůsobte tak, aby bylo mobilní zařízení bezpečně zajištěno.
 - Pro zachování dobrého stavu baterie ji zcela nabijte alespoň jedenkrát za tři měsíce.
 - Jestliže jsou světelné podmínky příliš jasné nebo tmavé, NESMÍTE dron ovládat, pokud ke sledování letu používáte mobilní telefon. Uživatel je zodpovědný za správné nastavení jasu displeje a musí dbát na to, aby na obrazovku během provozu letu nedopadalo přímé sluneční světlo.
 - Ujistěte se, že k ovládání dronu používáte mobilní zařízení společně s dálkovým ovladačem DJI RC-N2. Pokud se mobilní zařízení z jakéhokoli důvodu vypne, v zájmu bezpečnosti s dronem co nejdříve přistaňte.

Aplikace DJI Fly

Tento oddíl popisuje hlavní funkce aplikace DJI Fly.

Aplikace DJI Fly

Domovská obrazovka

Spusťte aplikaci DJI Fly a přejděte na domovskou obrazovku.

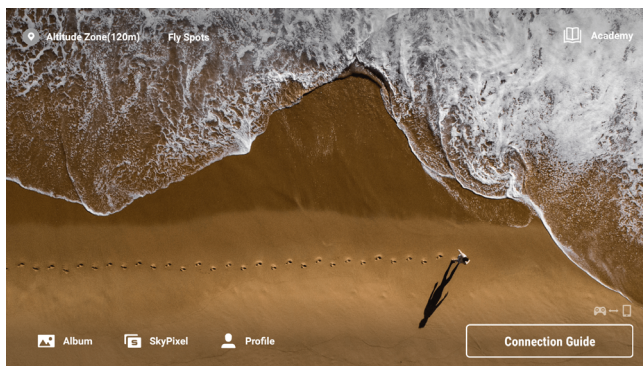

Místa k létání

Prohlížejte si nebo sdílejte blízká místa pro létání a natáčení, zjistěte více o GEO zónách a zobrazte si letecké fotografie různých míst, které pořídili ostatní uživatelé.

Academy (Akademie)

Po vstup do akademie klepněte na ikonu v pravém horním rohu. Prohlížejte si zde výukové materiály k výrobku, tipy pro let, oznámení o bezpečnosti letu a příručky.

Album

Umožňuje zobrazit fotografie a videa z alba dronu nebo uložené v místním zařízení. Klepněte na možnost Create (Vytvořit) a zvolte Templates (Šablony) nebo Pro. Šablony poskytují funkci automatické editace importovaného záznamu. Možnost Pro umožňuje uživatelům manuální editaci záznamu.

SkyPixel

Po otevření možnosti SkyPixel si budete moci prohlédnout videa a fotografie sdílené jinými uživateli.

Profile (Profil)

Zde si lze prohlížet informace o účtu či záznamy letů, navštívit fórum DJI či e-shop, přejít k funkci Najít můj dron, offline mapy a k dalším nastavením, jako jsou aktualizace firmwaru, zobrazení kamery, data v mezipaměti, soukromí účtu a jazyk.

Zobrazení kamery

Popisy tlačítek

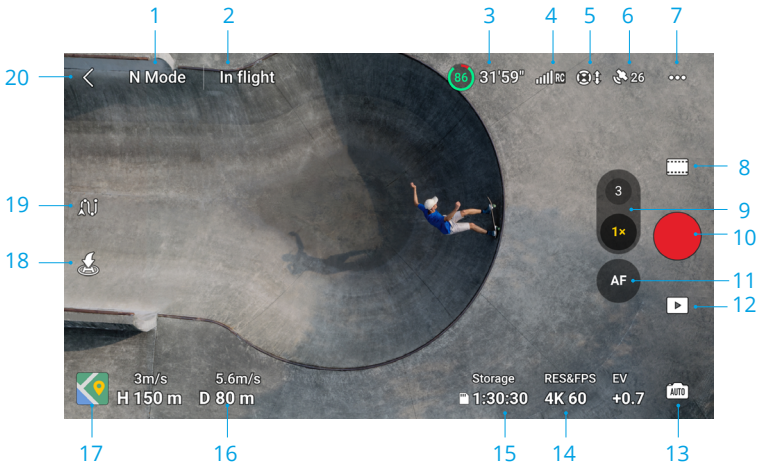

1. Režim letu

N Mode (normální režim): zobrazuje aktuální režim letu.

2. Stavový řádek systému

In Flight (letí): zobrazuje letový stav dronu a různá výstražná hlášení.

3. Informace o baterii

(86) 31:59'': zobrazuje aktuální úroveň nabití baterie a zbývající dobu letu. Klepnutím zobrazíte další informace o baterii.

4. Síla signálu pro přenos videa směrem k uživateli

📶📶📶: zobrazuje sílu signálu pro přenos videa směrem k uživateli mezi dronem a dálkovým ovladačem.

5. Stav pozorovacího systému

🚦🚦: levá část ikony oznamuje stav horizontálního pozorovacího systému a pravá část ikony oznamuje stav vrchního a spodního pozorovacího systému. Pokud pozorovací systém pracuje normálně, ikona je bílá. Pokud je pozorovací systém nedostupný, ikona zčervená.

6. Stav GNSS

📶26: zobrazuje aktuální sílu GNSS signálu. Klepněte pro kontrolu stavu signálu GNSS. Východí místo lze aktualizovat, když je ikona bílá, což znamená, že je signál GNSS silný.

7. Nastavení

⋮: klepnutím zobrazíte nebo nastavíte parametry bezpečnosti, ovládání, kamery a přenosu. Další informace naleznete v oddílu Nastavení.

8. Režimy pořizování snímků



Photo (fotografie): Single (jediný snímek), AEB (expoziční vějíř), Burst Shooting (pořizování více snímků) a Time Shot (časované pořizování snímku).



Video: Normal (normální), Night (noční) a Slow Motion (zpomalený pohyb)



MasterShots: přetažením vyberte objekt. Dron udržuje objekt ve středu rámečku, nahrává a současně provádí sekvenci různých manévrů. Následně vygeneruje krátké kinematografické video.



QuickShots: Dronie (selfie pořízená dronem), Rocket (raketa), Circle (kruh), Helix (spirála), Boomerang (bumerang) a Asteroid (asteroid).



Hyperlapse: Free (volný), Circle (kruh), Course Lock (zaměření trasy) a Waypoints (body na trase).



Pano: Sphere (koule), 180°, Wide Angle (širokoúhlý) a Vertical (vertikální). Dron automaticky pořídí několik fotografií a syntetizuje panoramatickou fotografii na základě vybraného typu panoramatické fotografie.



- Režim nočního videa poskytuje lepší redukci šumu a čistší záznam, podporuje až ISO 12800.



- Režim nočního videa v současné době podporuje rozlišení 4K 24/25/30 snímků za sekundu a 1080P 24/25/30 snímků za sekundu.

- Funkce FocusTrack není v režimu nočního videa podporována.

9. Tlačítko přepínače kamery

Klepnutím na **3** přepnete na střední teleobjektiv, opětovným klepnutím změníte poměr zoomu. Klepnutím na **1x** přepnete na širokoúhlou kameru, opětovným klepnutím změníte poměr zoomu.

Klepnutím a podržením **3** nebo **1x** vyvoláte lištu zoomu a upravíte digitální zoom. Pro přiblížení nebo oddálení použijte dva prsty na obrazovce.



- Digitální zoom je podporován pouze pro normální režim videa a režim nočního videa.

- Při přiblížení nebo oddálení platí, že čím větší je poměr přiblížení, tím pomaleji se dron bude otáčet, aby bylo dosaženo stabilního zobrazení.

10. Tlačítko spouště/nahrávání

● : klepnutím pořídíte fotografii nebo spustíte či zastavíte nahrávání videa.

11. Tlačítko zaostření

AF/MF: klepnutím přepnete mezi AF a MF. Klepnutím a podržením ikony vyvoláte lištu ostření a upravíte zaostření.

12. Přehrávání

▶ : klepnutím na ikonu přejdete do režimu přehrávání, kde si můžete prohlédnout zachycené fotografie a videa.

13. Přepínání režimů kamery

AUTO : klepnutím přepnete mezi režimem Auto a Pro. V různých režimech lze nastavit různé parametry.

14. Parametry pořizování snímků

RESMPRS 4K 60 : zobrazuje aktuální parametry pořizování snímků. Klepněte pro přístup k nastavení parametrů.

15. Informace o úložišti

Storage 1:30:30 : zobrazuje zbývajících počet fotografií, které lze pořídit, nebo délku videa, které lze zaznamenat na současné úložiště. Klepnutím zobrazíte dostupnou kapacitu v interním úložišti dronu nebo na kartě microSD.

16. Telemetrie letu

Zobrazuje vzdálenost mezi dronem a výchozím místem, výšku od výchozího bodu, horizontální rychlost dronu a vertikální rychlost dronu.

17. Mapy

[Map Icon] : klepnutím rozbalíte minimapu a klepnutím na střed minimapy přepnete ze zobrazení kamery na zobrazení mapy. Minimapu lze přepnout na indikátor polohy.

- Minimapa: zobrazuje mapu v levém dolním rohu obrazovky, takže uživatel může současně kontrolovat obrazovku kamery, polohu a orientaci dronu a dálkového ovladače v reálném čase, polohu výchozího místa, letové trasy atd.

Zajištěno na sever

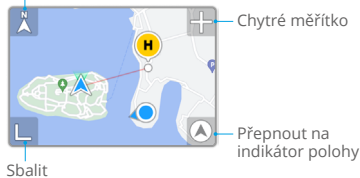

Zajištěno na sever

Sever je na mapě uzamčen a v zobrazení mapy směřuje nahoru. Klepnutím přepnete z režimu Zajištěno na sever na orientaci dálkového ovladače, kdy se mapa otáčí podle změny orientace dálkového ovladače.

Chytré měřítko

Klepnutím na ikonu + / - provedete mírné přiblížení nebo oddálení.

Přepnout na indikátor polohy

Klepnutím lze minimapu přepnout na indikátor polohy.

Sbalit

Klepnutím mapu minimalizujete.

- Indikátor polohy: zobrazuje indikátor polohy v levém dolním rohu obrazovky, takže uživatel může současně kontrolovat obrazovku kamery, relativní polohu a orientaci dronu a dálkového ovladače, polohu výchozího místa, informace o horizontální poloze dronu atd. Indikátor polohy podporuje zobrazení, kdy je středem dronu nebo dálkový ovladač.

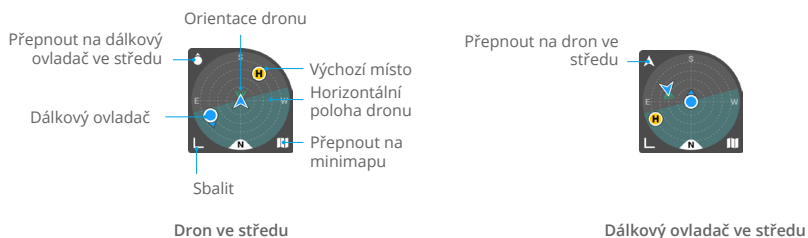

Přepnout na dron / dálkový ovladač ve středu	Klepnutím přepnete, zda má být ve středu indikátoru polohy dron nebo dálkový ovladač.
Orientace dronu	Označuje orientaci dronu. Pokud je ve středu indikátoru polohy zobrazen dron a uživatel mění orientaci dronu, všechny ostatní prvky na indikátoru polohy se budou otáčet kolem ikony dronu. Směr šipky na ikoně dronu zůstává nezměněn.
Horizontální poloha dronu	Uvádí informace o horizontální poloze dronu (včetně sklonu a zatáčení). Když se dron vznáší na místě, tmavě azurová oblast je vodorovná a nachází se uprostřed indikátoru polohy. Pokud tomu tak není, znamená to, že vítr mění polohu dronu. Létejte opatrně. Tmavě azurová oblast se mění v reálném čase v závislosti na horizontální poloze dronu.
Přepnout na minimapu	Klepnutím lze indikátor polohy přepnout na minimapu.
Sbalit	Klepnutím minimalizujete indikátor polohy.
Výchozí místo	Poloha výchozího místa. Chcete-li ručně ovládat návrat dronu do výchozího místa, nastavte nejprve orientaci dronu tak, aby směřoval k výchozímu místu.
Dálkový ovladač	Tečka označuje polohu dálkového ovladače a šipka na tečce označuje orientaci dálkového ovladače. Během letu upravte orientaci dálkového ovladače tak, aby šipka směřovala k ikoně dronu. Zajistíte tím optimální přenos signálu.

18. Automatický vzlet a přistání / návrat do výchozí polohy

⬆️ / ⬆️ : klepněte na ikonu. Jakmile se objeví výzva, stisknutím a podržením tlačítka zahájíte automatický vzlet nebo přistání.

🏠 : klepnutím na ikonu zahájíte chytrý návrat do výchozí polohy a necháte dron vrátit se na poslední zaznamenané výchozí místo.

19. Let přes body na trase

📍 : klepnutím aktivujete/deaktivujete let přes body na trase.

20. Zpět

⏪ : klepnutím se vrátíte na domovskou obrazovku.

Zkratky obrazovky

Nastavení úhlu gimbalu

Klepněte na obrazovku a držte na ní prst, čímž vyvoláte nastavovací lištu gimbalu, jejímž prostřednictvím upravíte úhel gimbalu.

Zaostření / bodové měření

Klepnutím na obrazovku povolíte zaostření nebo bodové měření. Zaostření a bodové měření se bude zobrazovat různě v závislosti na režimu natáčení, režimu ostření, režimu expozice a režimu bodového měření.

Po použití bodového měření:

- Přetažením  vedle pole nahoru a dolů upravíte hodnotu EV (hodnota expozice).
- Chcete-li expozici uzamknout, stiskněte a podržte pole na obrazovce. Chcete-li expozici odemknout, znovu klepněte na obrazovku a držte na ní prst nebo klepněte na jinou část obrazovky.

Nastavení

Bezpečnost

- Flight Assistance (podpůrná nastavení pro let)

Vyhýbání se překážkám	Všesměrový pozorovací systém se aktivuje po nastavení možnosti Obstacle Avoidance Action (Vyhýbání se překážkám) na obletění nebo zabrzdění. Pokud je technologie vyhýbání se překážkám deaktivovaná, dron nemůže detekovat překážky.
Volba Bypass (Obletět)	Když používáte volbu Bypass (Obletět), zvolte režim Normální nebo Nifty.
Zobrazení mapy radaru	Je-li tato funkce povolena, zobrazí se mapa radaru detekce překážek v reálném čase.

- Návrat do výchozí polohy (RTH): nastavení pokročilého návratu do výchozí polohy, výšky automatického návratu do výchozí polohy a aktualizace výchozího místa.
- Ochrana během letu: nastavení maximální výšky a maximální vzdálenosti letů.
- Senzory: zobrazení stavů IMU a kompasu a případné spuštění kalibrace.
- Baterie: klepnutím na tuto možnost zobrazíte informace o baterii, například stav článku baterie, sériové číslo a počet nabití.
- Pomocné LED: klepnutím lze pomocné LED světlo zapnout, vypnout nebo nastavit na automatické. Před vzletem NEZAPÍNEJTE pomocné LED kontrolky.
- LED kontrolky předního ramene dronu: klepnutím nastavte LED kontrolky předního ramene dronu do polohy Auto nebo aby se zapnuly. V automatickém režimu jsou přední LED kontrolky dronu během záznamu vypnuty, aby nebyla ovlivněna kvalita záznamu.
- Odblokování GEO zón: klepnutím na tuto možnost zobrazíte informace o odblokování GEO zón.
- Najít můj dron: tato funkce pomáhá najít polohu dronu, a to buď zapnutím kontrolky LED dronu, pípnutím nebo s pomocí mapy.

- Advanced Safety Settings (Pokročilá nastavení bezpečnosti)

Ztráta signálu	Chování dronu v případě ztráty signálu dálkového ovladače lze nastavit na návrat do výchozí polohy, klesání nebo vznášení.
Nouzové zastavení vrtule	Možnost Emergency Only (Pouze v případě nouze) značí, že motory lze za letu zastavit příkazem kombinací páček (Combination Stick Command, CSC) po dobu alespoň 2 sekund pouze v případě nouzové situace. Mezi nouzové situace se řadí kolize, zastavení motoru, převrácení dronu ve vzduchu a ztráta kontroly nad dronem, který rychle stoupá nebo klesá. Možnost Anytime (Kdykoli) znamená, že se motory mohou během letu vypnout kdykoli, když uživatel zadá příkaz prostřednictvím kombinace páček (combination stick command, CSC). Vypnutí motorů během letu povede k havárii dronu.
Technologie AirSense	Je-li aktivována technologie AirSense, v aplikaci DJI Fly se zobrazí výstraha, když je detekováno letadlo s posádkou. Před použitím technologie AirSense si přečtěte prohlášení o vyloučení odpovědnosti ve výzvě aplikace DJI Fly.

Ovládání

- Aircraft Settings (Nastavení dronu)

Jednotky	Je možné nastavit metrické míry nebo britské jednotky.
Skenování předmětu	Je-li tato funkce povolena, dron automaticky skenuje a zobrazuje objekty v zobrazení kamery (k dispozici pouze pro fotografie pořízené jedním snímkem a režimy normálního videa).
Ladění Gain a Expo (Zisk a exponenciály)	Podporuje jemné doladění nastavení gain a expo na dronu a gimbalu v různých letových režimech, včetně maximální horizontální rychlosti, maximální rychlosti stoupání, maximální rychlosti klesání, maximální úhlové rychlosti, plynulosti vychýlení, citlivosti brzdy, expo a maximální rychlosti ovládání náklonu a plynulosti náklonu gimbalu.



- Při uvolnění ovládací páčky se při zvýšené citlivosti brzd zkrátí brzdná dráha dronu, při snížené citlivosti brzd se brzdná dráha prodlouží. Létejte opatrně.

- Gimbal Settings (Nastavení gimbalu): klepnutím nastavíte režim gimbalu, provedete kalibraci gimbalu a opětovně vycentrujete gimbal či ho nakloníte směrem dolů.
- Remote Controller Settings (nastavení dálkového ovladače): po klepnutí na tuto možnost můžete nastavit funkci přizpůsobitelného tlačítka, provést kalibraci dálkového ovladače a přepínat režimy ovládacích páček. Před změnou režimu ovládacích páček se ujistěte, že chápete jednotlivé operace daného režimu ovládacích páček.
- Flight Tutorial (výukový materiál o letu): prohlédnutí výukového materiálu o letu.
- Re-pair to Aircraft (Znovu spárovat s dronem): pokud není dron spárován s dálkovým ovladačem, klepnutím na tuto možnost zahájíte párování.

Kamera

- Camera Parameter Settings (Nastavení parametrů kamery): zobrazí různá nastavení dle režimu pořizování snímků.

Režimy pořizování snímků	Nastavení
Režim fotografování	Formát, poměr stran, rozlišení
Režim nahrávání	Barva, formát kódování, titulky videa
MasterShots	Barva, formát kódování, titulky videa
QuickShots	Barva, formát kódování, titulky videa
Hyperlapse	Typ fotografie, záběr snímku
Panoráma	Typ fotografie

- Obecná nastavení

Anti-flicker (Ochrana proti blikání)	Při aktivaci se při natáčení v prostředí se světlem sníží blikání stopáže způsobené světelným zdrojem. ☀️ V režimu Pro se ochrana proti blikání aktivuje pouze při nastavení rychlosti závěrky a citlivosti ISO na automatické nastavení.
Histogram	Pokud je tato možnost povolena, uživatelé mohou zkontrolovat obrazovku a zjistit, zda je expozice vhodná.
Peaking Level (Úroveň vrcholu)	Při aktivaci v režimu MF budou zaostřené objekty označeny červeně. Čím vyšší je úroveň vrcholu, tím silnější je obrys označení.
Overexposure Warning (Varování před nadměrnou expozicí)	Při aktivaci bude oblast nadměrné expozice označena diagonálami.
Gridlines (Čáry mřížky)	Povolte čáry mřížky, jako jsou diagonální čáry, devítičtvrcové mřížky a středový bod.
White Balance (Vyvážení bílé barvy)	Nastavte na automatický režim nebo upravte teplotu barev ručně.

- Skladování

Skladování	Zaznamenané soubory uložte na kartu microSD v dronu nebo v interním úložišti dronu. DJI Air 3 má interní úložiště o kapacitě 8GB.
Custom Folder Naming (Vlastní pojmenování složky)	Po změně se v úložišti dronu automaticky vytvoří nová složka pro uložení budoucích souborů.
Custom File Naming (Vlastní pojmenování souboru)	Po změně bude nový název použit pro budoucí soubory v úložišti dronu.

Cache When Recording (Mezipaměť při nahrávání)	Je-li aktivní, živý náhled na dálkovém ovladači bude při nahrávání videa uložen do úložiště dálkového ovladače.
Max Video Cache Capacity (Max. kapacita video mezipaměti)	Po dosažení limitu mezipaměti se automaticky odstraní nejstarší mezipaměť.

- **Reset Camera Settings (Reset nastavení kamery):** klepněte pro obnovení výchozího nastavení kamery.

Přenos

K vysílání obrazu kamery v reálném čase lze vybrat platformu živého vysílání. Frekvenční pásmo a režim kanálu lze také nastavit v nastavení přenosu.

Základní údaje

Zobrazuje informace, jako je název zařízení, název Wi-Fi, model, verze aplikace, firmware dronu, firmware dálkového ovladače, data FlySafe, sériové číslo atd.

Klepnutím na **Reset All Settings (Resetovat všechna nastavení)** obnovíte výchozí nastavení včetně nastavení kamery, gimbálu a bezpečnostních nastavení.



- Před spuštěním aplikace DJI Fly plně nabijte své zařízení.
- Při používání aplikace DJI Fly jsou nezbytná mobilní data. Informace o cenách dat si vyžádejte u svého operátora pro bezdrátové připojení.
- Pokud jako zobrazovací zařízení používáte mobilní telefon, **NEPŘIJÍMEJTE** během letu hovory ani **NEPOUŽÍVEJTE** textové zprávy.
- Důkladně si přečtěte všechny bezpečnostní výzvy, výstražná hlášení a prohlášení o vyloučení odpovědnosti. Seznamte se s příslušnými přepisy ve své oblasti. Za znalost všech příslušných předpisů a za to, že létaté způsobem, který je s nimi v souladu, zodpovídáte výhradně vy sami.
 - a. Před použitím funkcí automatického vzletu a automatického přistání je třeba si řádně přečíst a pochopit výstražná hlášení.
 - b. Před nastavením výšky nad výchozí limit je třeba si řádně přečíst a pochopit výstražná hlášení a prohlášení o vyloučení odpovědnosti.
 - c. Před přepínáním režimů letu je třeba si řádně přečíst a pochopit výstražná hlášení a prohlášení o vyloučení odpovědnosti.
 - d. Při létání v blízkosti GEO zón nebo v nich je třeba si řádně přečíst a pochopit výstražná hlášení a prohlášení o vyloučení odpovědnosti.
 - e. Před použitím inteligentních letových režimů je třeba si řádně přečíst a pochopit výstražná hlášení.
- Objevili-li se v aplikaci výzva k přistání, okamžitě přistaňte s dronem na bezpečném místě.
- Před každým letem si projděte všechna výstražná hlášení na kontrolním seznamu zobrazeném v aplikaci.

- Pokud jste nikdy nepoužívali dron nebo nemáte dostatek zkušeností, abyste s dronem manipulovali s jistotou, procvičte si letové dovednosti pomocí výukového materiálu v aplikaci.
 - Aplikace je navržena tak, aby vám pomáhala při používání dronu. Buďte uvážliví a NESPOLÉHEJTE se při ovládní dronu na aplikaci. Používání aplikace podléhá podmínkám použití aplikace DJI Fly a zásadám ochrany soukromí uplatňovaným společností DJI. Důkladně si je přečtěte v aplikaci.
-

Příloha

Příloha

Specifikace

Dron (model: EB3WBC)

Vzletová hmotnost	720 g
Rozměry (D × Š × V)	Složený (bez vrtulí): 207 × 100,5 × 91,1 mm Rozložený (bez vrtulí): 258,8 × 326 × 105,8 mm
Maximální rychlost stoupání	10 m/s
Maximální rychlost klesání	10 m/s
Maximální horizontální rychlost (ve výšce odpovídající zhruba hladině moře a za bezvětří) ^[1]	21 m/s
Maximální nadmořská výška vzletu	6 000 m (19 685 stop)
Maximální doba letu ^[2]	46 minut
Maximální doba vznášení ^[3]	42 minut
Maximální vzdálenost letu	32 km
Maximální odolnost vůči větru	12 m/s
Maximální úhel sklonu	35°
Provozní teplota	-10 až 40 °C
GNSS	GPS + Galileo + BeiDou
Rozsah přesnosti vznášení	Vertikální: ±0,1 m (s vizuálním stanovováním polohy) ±0,5 m (se stanovováním polohy GNSS) Horizontální: ±0,3 m (s vizuálním stanovováním polohy) ±0,5 m (s vysoce přesným stanovováním polohy)
Vnitřní paměť	8GB

Kamera

Obrazový snímač	Širokoúhlá kamera: 1/1,3" CMOS, efektivní pixely: 48 Mpx Střední teleobjektiv: 1/1,3" CMOS, efektivní pixely: 48 Mpx
-----------------	---

Objektiv	Širokoúhlá kamera FOV: 82° Ekvivalent formátu: 24 mm Clona: f/1,7 Zaostření: 1 m až ∞ Střední teleobjektiv FOV: 35° Ekvivalent formátu: 70 mm Clona: f/2,8 Zaostření: 3 m až ∞
ISO	Video Normální a zpomalený pohyb: 100–6400 (normální barva) 100–1600 (D-Log M) 100–1600 (HLG) Noční: 100–12800 (normální barva) Photo (Fotografie) 100–6400 (12 MP) 100–3200 (48 MP)
Čas elektronické závěrky	Širokoúhlá kamera 12Mpx fotografie: 1/16000–2 s (2.5–8 s pro simulovanou dlouhou expozici) 48Mpx fotografie: 1/8000–2 s Střední teleobjektiv 12Mpx fotografie: 1/16000–2 s (2.5–8 s pro simulovanou dlouhou expozici) 48Mpx fotografie: 1/8000–2 s
Maximální velikost obrázku	Širokoúhlá kamera: 8064 × 6048 Střední teleobjektiv: 8064 × 6048
Režimy fotografování	Širokoúhlá kamera Jediný snímek: 12 Mpx a 48 Mpx Více snímků: 12 Mpx, 3/5/7 snímků; 48 Mpx, 3 snímků Automatic Exposure Bracketing (AEB, expoziční vějíř): 12 Mpx, 3/5 snímků; 48 Mpx, 3 snímků v kroku 0,7 EV Timed (časovaná fotografie): 12 Mpx, 2/3/5/7/10/15/20/30/60 s; 48 Mpx, 5/7/10/15/20/30/60 s Střední teleobjektiv Jediný snímek: 12 Mpx a 48 Mpx Více snímků: 12 Mpx, 3/5/7 snímků; 48 Mpx, 3 snímků Automatic Exposure Bracketing (AEB, expoziční vějíř): 12 Mpx, 3/5 snímků; 48 Mpx, 3 snímků v kroku 0,7 EV Timed (časovaná fotografie): 12 Mpx, 2/3/5/7/10/15/20/30/60 s; 48 Mpx, 5/7/10/15/20/30/60 s
Formát fotografie	JPEG/DNG (RAW)

Rozlišení videa ^[4]	<p>Širokoúhlá kamera: H.264/H.265 4K: 3840×2160@24/25/30/48/50/60/100 snímcích za sekundu FHD: 1920×1080@24/25/30/48/50/60/100/200 snímcích za sekundu 2,7K Vertikální natáčení: 1512×2688@24/25/30/48/50/60 snímcích za sekundu FHD Vertikální snímání: 1080×1920@24/25/30/48/50/60 snímcích za sekundu</p> <p>Střední teleobjektiv: H.264/H.265 4K: 3840×2160@24/25/30/48/50/60/100 snímcích za sekundu FHD: 1920×1080@24/25/30/48/50/60/100/200 snímcích za sekundu 2,7K Vertikální natáčení: 1512×2688@24/25/30/48/50/60 snímcích za sekundu FHD Vertikální snímání: 1080×1920@24/25/30/48/50/60 snímcích za sekundu</p>
Formát videa	MP4 (MPEG-4 AVC/H.264, HEVC/H.265)
Max. přenosová rychlost videa	H.264/H.265: 150 Mb/s
Podporovaný systém souborů	exFAT
Barevný režim a metoda vzorkování	<p>Širokoúhlá kamera Normální: 8bitové 4:2:0 (H.264/H.265) HLG/D-Log M: 10bitové 4:2:0 (H.265)</p> <p>Střední teleobjektiv Normální: 8bitové 4:2:0 (H.264/H.265) HLG/D-Log M: 10bitové 4:2:0 (H.265)</p>
Digitální zoom	Širokoúhlá kamera: 1–3× Střední teleobjektiv: 3–9×
Gímbal	
Stabilizace	3osá (náklon, otáčení, panoramatické přejíždění)
Mechanický rozsah	Náklon: -135° až 70° Otáčení: -50° až 50° Panoramatické přejíždění: -27° až 27°
Mechanický rozsah	Náklon: -90° až 60° Panoramatické přejíždění: -5° až 5°
Maximální rychlost ovládání (náklon)	100°/s
Úhlový vibrační rozsah	±0,0037°
Detekční systémy	
Typ detekce	Systém všesměrového binokulárního vidění doplněný trojrozměrným systémem detekce infračerveného záření na spodní straně dronu

Dopředu	Rozsah měření: 0,5–18 m Rozsah detekce: 0,5–200 m Efektivní rychlost detekce: Rychlost letu ≤ 12 m/s FOV: Horizontální 90°, vertikální 72°
Dozadu	Rozsah měření: 0,5–18 m Efektivní rychlost detekce: Rychlost letu ≤ 12 m/s FOV: Horizontální 90°, vertikální 72°
Laterální	Rozsah měření: 0,5–30 m Efektivní rychlost detekce: Rychlost letu ≤ 12 m/s FOV: Horizontální 90°, vertikální 72°
Vrchní	Rozsah měření: 0,5–18 m Efektivní rychlost detekce: Rychlost letu ≤ 6 m/s FOV: Přední a zadní 72°, vlevo a vpravo 90°
Spodní	Rozsah měření: 0,3–14 m Efektivní rychlost detekce: Rychlost letu ≤ 6 m/s FOV: Přední a zadní 106°, vlevo a vpravo 90°
Provozní prostředí	Dopředu, dozadu, doleva, doprava a nahoru: Povrchy s rozeznatelnými vzory a odpovídajícím osvětlením (lux > 15) Spodní: Povrchy s rozeznatelnými vzory, difuzní odrazností > 20 % (např. stěny, stromy, lidé) a odpovídajícím osvětlením (lux > 15)
3D senzor infračerveného záření	Rozsah měření: 0,1–8 m (reflexe > 10 %) FOV: Přední a zadní 60°, vlevo a vpravo 60°
Přenos videa	
Systém přenosu videa	O4
Kvalita živého sledování	Dálkový ovladač: 1080p / 30 snímků za sekundu, 1080p / 60 snímků za sekundu
Provozní frekvence ^[5]	2,4000–2,4835 GHz, 5,170–5,250 GHz, 5,725–5,850 GHz
Výkon vysílače (EIRP)	2,4 GHz: < 33 dBm (FCC), < 20 dBm (CE/SRRC/MIC) 5,1 GHz: < 23 dBm (CE) 5,8 GHz: < 33 dBm (FCC), < 30 dBm (SRRC), < 14 dBm (CE)
Maximální přenosová vzdálenost (bez překážek, bez rušení) ^[6]	20 km (FCC); 10 km (CE/SRRC/MIC)
Maximální přenosová vzdálenost (bez překážek, s rušením) ^[7]	Silné rušení: městská krajina, cca 1,5–4 km Střední rušení: příměstská krajina, cca 4–10 km Nízké rušení: příměstská krajina / mořské pobřeží, cca 10–20 km
Maximální přenosová vzdálenost (s překážkami, s rušením) ^[8]	Nízké rušení a překážky v podobě budov: cca 0–0,5 km Nízké rušení a překážky v podobě stromů: cca 0,5–3 km
Maximální rychlost stahování ^[9]	O4: 10 MB/s (s dálkovým ovladačem DJI RC 2) 10 MB/s (s dálkovým ovladačem DJI RC-N2) Wi-Fi 5: 30 MB/s
Nejnižší latence ^[10]	Dron + dálkový ovladač: Cca 120 ms
Anténa	6 antén, 2T4R

Wi-Fi

Protokol	802.11 a/b/g/n/ac
Provozní frekvence	2,400–2,4835 GHz, 5,725–5,850 GHz
Výkon vysílače (EIRP)	2,4 GHz: < 20 dBm (FCC/CE/SRRC/MIC) 5,8 GHz: < 20 dBm (FCC/SRRC), < 14 dBm (CE)

Bluetooth

Protokol	Bluetooth 5.2
Provozní frekvence	2,4000–2,4835 GHz
Výkon vysílače (EIRP)	< 10 dBm

Inteligentní letová baterie (Model: BWX233-4241-14.76)

Kapacita baterie	4 241 mAh
Hmotnost	267 g
Jmenovité napětí	14,76 V
Maximální nabíjecí napětí	17 V
Typ baterie	Li-ion 4S
Chemický systém	LiNiMnCoO ₂
Energie	62,6 Wh
Teplota při nabíjení	5 až 40 °C
Doba nabíjení	Cca 80 minut (s přenosnou nabíječkou DJI 65W) Cca 60 minut (se 100W nabíječkou DJI USB-C a nabíjecím rozbočovačem baterie DJI Air 3)

Nabíječka

Vstup	Přenosná nabíječka DJI 65W: 100–240 V (AC), 50–60 Hz, 2 A
	Nabíječka DJI 100W USB-C: 100–240 V (AC), 50–60 Hz, 2,5 A
Výstup ^[11]	Přenosná nabíječka DJI 65W: USB-C: 5 V=5 A; 9 V=5 A; 12 V=5 A; 15 V=4,3 A; 20 V=3,25 A; 5–20 V=3,25 A USB-A: 5 V=2 A
	Nabíječka DJI 100W USB-C: Max. 100 W (celkem)
Jmenovitý výkon	Přenosná nabíječka DJI 65W: 65 W Nabíječka DJI 100W USB-C: 100 W

Rozbočovač pro nabíjení baterií

Vstup	USB-C: 5–20 V, max. 5 A
Výstup (akumulace energie)	Port baterie: 12–17 V, max. 3,5 A
Výstup (nabíjení)	Port baterie: 12–17 V, max. 5 A
Výstup (USB-C)	USB-C: 5 V=3 A; 9 V=5 A; 12 V=5 A; 15 V=5 A; 20 V=4,1 A
Typ nabíjení	Postupné nabíjení tří baterií
Kompatibilita	Inteligentní letová baterie DJI Air 3

Nabíječka do auta

Vstup	Napájení z automobilu: 12,7–16 V, 6,5 A, jmenovité napětí 14 V (DC)
Výstup	USB-C: 5 V=5 A; 9 V=5 A; 12 V=5 A; 15 V=4,3 A; 20 V=3,25 A; 5–20 V, 3,25 A
	USB-A: 5 V=2 A

Jmenovitý výkon 65 W

Teplota při nabíjení 5 až 40 °C

Skladování

Doporučené karty microSD	SanDisk Extreme PRO 32GB V30 U3 A1 microSDHC Lexar 1066x 64GB V30 U3 A2 microSDXC Lexar 1066x 128GB V30 U3 A2 microSDXC Lexar 1066x 256GB V30 U3 A2 microSDXC Lexar 1066x 512GB V30 U3 A2 microSDXC Kingston Canvas GO! Plus 64GB V30 U3 A2 microSDXC Kingston Canvas GO! Plus 128GB V30 U3 A2 microSDXC Kingston Canvas React Plus 64GB V90 U3 A1 microSDXC Kingston Canvas React Plus 128GB V90 U3 A1 microSDXC Kingston Canvas React Plus 256GB V90 U3 A1 microSDXC Samsung EVO Plus 512GB V30 U3 A2 microSDXC
--------------------------	---

Dálkový ovladač DJI RC-N2 (Model: RC151)

Maximální doba provozu	Bez nabíjení mobilního zařízení: 6 hodin Při nabíjení mobilního zařízení: 3,5 hodiny
------------------------	---

Maximální podporovaná velikost mobilního zařízení 180 × 86 × 10 mm

Provozní teplota -10 až 40 °C

Teplota při nabíjení 5 až 40 °C

Doba nabíjení 2,5 hodiny

Typ nabíjení Doporučuje se používat nabíječky 5 V / 2 A.

Kapacita baterie 18,72 Wh (3,6 V, 2 600 mAh x 2)

Typ baterie 18650 Li-ion

Rozměry 104,22 × 149,95 × 45,25 mm

Hmotnost 375 g

Podporované typy USB portů Lightning, USB-C, Micro USB (k zakoupení samostatně)

Provozní frekvence přenosu videa ^[5] 2,4000–2,4835 GHz, 5,170–5,250 GHz, 5,725–5,850 GHz

Výkon vysílače (EIRP) 2,4 GHz: < 33 dBm (FCC), < 20 dBm (CE/SRRC/MIC)
5,1 GHz: < 23 dBm (CE)
5,8 GHz: < 33 dBm (FCC), < 14 dBm (CE), < 30 dBm (SRRC)

Dálkový ovladač DJI RC 2 (Model: RC331)

Maximální doba provozu 3 hodiny

Provozní teplota -10 až 40 °C

Teplota při nabíjení 5 až 40 °C

Doba nabíjení	1,5 hodiny
Typ nabíjení	Podpora nabíjení až 9 V / 3 A
Kapacita baterie	22,32Wh (3,6V, 3100 mAh × 2)
Typ baterie	18650 Li-ion
Chemický systém	LiNiMnCoO ₂
GNSS	GPS + Galileo + BeiDou
Kapacita interního úložiště	32GB + rozšiřitelné úložiště (prostřednictvím karty microSD)
Podporované SD karty	Karty microSD SDXC nebo UHS-I
Jas obrazovky	700 nitů
Rozlišení obrazovky	1920×1080
Velikost obrazovky	5,5 palce
Snímková frekvence obrazovky	60 snímků za sekundu
Ovládání dotykové obrazovky	10bodové multit dotykové ovládání
Rozměry	Bez ovládacích páček: 168,4 × 132,5 × 46,2 mm S ovládacími páčkami: 168,4 × 132,5 × 62,7 mm

Přenos videa

Provozní frekvence přenosu videa ^[5]	2,4000–2,4835 GHz, 5,170–5,250 GHz, 5,725–5,850 GHz
Výkon vysílače (EIRP)	2,4 GHz: < 33 dBm (FCC), < 20 dBm (CE/SRRC/MIC) 5,1 GHz: < 23 dBm (CE) 5,8 GHz: < 33 dBm (FCC), < 14 dBm (CE), < 30 dBm (SRRC)

Wi-Fi

Protokol Wi-Fi	802.11 a/b/g/n/ac/ax
Provozní frekvence Wi-Fi	2,4000–2,4835 GHz, 5,150–5,250 GHz, 5,725–5,850 GHz
Výkon vysílače Wi-Fi (EIRP)	2,4 GHz: < 26 dBm (FCC), < 20 dBm (CE/SRRC/MIC) 5,1 GHz: < 23 dBm (FCC/CE/SRRC/MIC) 5,8 GHz: < 23 dBm (FCC/SRRC), < 14 dBm (CE)

Bluetooth

Protokol Bluetooth	BT 5.2
Provozní frekvence Bluetooth	2,4000–2,4835 GHz
Výkon vysílače Bluetooth (EIRP)	< 10 dBm

[1] 19 m/s v EU.

[2] Měřeno pomocí zařízení DJI Air 3 letícího konstantní rychlostí 28,8 km/h v bezvětrném prostředí na úrovni hladiny moře, s vypnutou funkcí APAS, vypnutým systémem AirSense, parametry kamery nastavenými na 1080p / 24 snímků za sekundu, vypnutým režimem videa a ze 100 % nabití baterie do úplného vybití (0 %). Data jsou pouze orientační. Během letu vždy věnujte pozornost pokynům v aplikaci.

[3] Měřeno pomocí zařízení DJI Air 3 vznášejícího se v bezvětrném prostředí na úrovni hladiny moře, s vypnutou funkcí APAS, vypnutým systémem AirSense, parametry kamery nastavenými na 1080p / 24 snímků za sekundu, vypnutým režimem videa a ze 100 % nabití baterie do úplného vybití (0 %). Data jsou pouze orientační. Během letu vždy věnujte pozornost pokynům v aplikaci.

[4] Snímkové frekvence záznamu činí 100 a 200 snímků za sekundu. Odpovídající video se přehrává jako zpomalené video. 4K / 100 snímků za sekundu podporuje pouze H.265.

- [5] Frekvenci 5,170–5,250 GHz lze používat pouze v zemích a regionech, kde je to povoleno místními zákony a předpisy.
- [6] Měřeno ve venkovním prostředí bez rušivých vlivů. Výše uvedené údaje ukazují nejvzdálenější dosah komunikace pro jednosměrné lety bez návratu podle jednotlivých norem. Během letu vždy věnujte pozornost pokynům Návratu do výchozí polohy v aplikaci.
- [7] Data testována podle normy FCC v neblokovaných prostředích s typickým rušením. Používá se pouze pro referenční účely a neposkytuje žádnou záruku skutečné přenosové vzdálenosti.
- [8] Data testována podle normy FCC v prostředích s překážkami a typicky nízkým rušením. Používá se pouze pro referenční účely a neposkytuje žádnou záruku skutečné přenosové vzdálenosti.
- [9] Měřeno v laboratorních podmínkách s malým rušením v zemích/oblastech, které podporují jak frekvenci 2,4 GHz, tak 5,8 GHz. Rychlost stahování se může lišit v závislosti na aktuálních podmínkách.
- [10] Závisí na skutečných podmínkách prostředí a na mobilním zařízení.
- [11] Při použití obou portů je maximální výstupní výkon jednoho portu 82 W a nabíječka dynamicky přidělí výstupní výkon obou portů podle zátěže.

Matice funkcí kamery

		Širokoúhlá kamera	Střední teleobjektiv
Photo (Fotografie)	Jediný snímek	✓	✓
	Více snímků	✓	✓
	AEB (expoziční vějíř)	✓	✓
	Časovaná fotografie	✓	✓
	Panoráma	✓	x
	Hyperlapse	✓	✓
Video	Slow Motion (Zpomalený pohyb)	✓	✓
	Nočním režim	✓	✓
	MasterShots	✓	✓
	QuickShots	✓	✓ ^[1]
	FocusTrack	✓	✓

[1] Střední teleobjektiv nepodporuje režim Asteroid ve funkci QuickShots.

Aktualizace firmwaru

K aktualizaci firmwaru dronu a dálkového ovladače použijte aplikaci DJI Fly nebo program DJI Assistant 2 (řada Consumer Drones).

Použití aplikace DJI Fly

Při připojování dronu nebo dálkového ovladače k aplikaci DJI Fly obdržíte v případě dostupnosti nové aktualizace firmwaru oznámení. Pro zahájení aktualizace připojte svůj dálkový ovladač nebo mobilní zařízení k internetu a postupujte dle instrukcí na obrazovce. Mějte na paměti, že pokud dálkový ovladač není spárován s dronem, aktualizaci firmwaru nelze provést. Je nutné připojení k internetu.

Použití programu DJI Assistant 2 (řada Consumer Drones)

Aktualizaci firmwarů dronu a dálkového ovladače proveďte samostatně pomocí programu DJI Assistant 2 (řada Consumer Drones).

Firmware dronu aktualizujte dle pokynů níže:

1. Na počítači spusťte program DJI Assistant 2 (řada Consumer Drones) a přihlaste se pod svým účtem u společnosti DJI.
2. Zapněte dron a do 20 sekund ho připojte k počítači prostřednictvím portu USB-C.
3. Zvolte zařízení DJI Air 3 a klikněte na možnost Firmware Updates (Aktualizace firmwaru).
4. Vyberte verzi firmwaru.
5. Vyčkejte na stažení firmwaru. Aktualizace firmwaru se zahájí automaticky.
6. Vyčkejte na dokončení aktualizace firmwaru.

Pro aktualizaci firmwaru dálkového ovladače postupujte dle pokynů níže:

1. Na počítači spusťte program DJI Assistant 2 (řada Consumer Drones) a přihlaste se pod svým účtem u společnosti DJI.
2. Zapněte dálkový ovladač a připojte ho k počítači prostřednictvím portu USB-C.
3. Vyberte odpovídající dálkový ovladač a klikněte na možnost Firmware Updates (Aktualizace firmwaru).
4. Vyberte verzi firmwaru.
5. Vyčkejte na stažení firmwaru. Aktualizace firmwaru se zahájí automaticky.
6. Vyčkejte na dokončení aktualizace firmwaru.

-
-  • Firmware baterie je součástí firmwaru dronu. Nezapomeňte aktualizovat všechny baterie.
- Při aktualizaci firmwaru neopomeňte žádný z kroků, jinak se aktualizace nemusí zdařit.
 - Při aktualizaci se ujistěte, že je počítač připojený k internetu.

- Před prováděním aktualizace se ujistěte, že je inteligentní letová baterie nabitá alespoň na 40 % a dálkový ovladač alespoň na 20 %.
- Během aktualizace neodpojujte kabel USB-C.
- Aktualizace firmwaru zabere přibližně 10 minut. Při aktualizaci gimbal obvykle poklesne a nepohybuje se, stavové indikátory dronu blikají a dron se restartuje. Trpělivě vyčkejte, než se aktualizace dokončí.

Další informace o aktualizaci firmwaru pro dohledatelnost naleznete v poznámkách k verzi Air 3 na níže uvedeném odkazu.

<https://www.dji.com/air-3/downloads>

Kontrolní seznam po letu

- Nezapomeňte provést vizuální kontrolu, zda jsou dron, dálkový ovladač, kamera gimbalu, inteligentní letová baterie a vrtule v dobrém stavu. Pokud zjistíte jakékoli poškození, kontaktujte podporu společnosti DJI.
- Ujistěte se, že jsou objektiv kamery a senzory pozorovacích systémů čisté.
- Před přepravou se ujistěte, že je dron správně uložen.

Pokyny k údržbě

Chcete-li předejít vážným zraněním dětí a zvířat, dodržujte následující pravidlo:

1. Pokud dojde ke spolknutí malých částí, jako jsou kabely a popruhy, může to být velmi nebezpečné. Uchovávejte všechny části mimo dosah dětí a zvířat.
2. Inteligentní letovou baterii a dálkový ovladač skladujte na chladném a suchém místě mimo dosah přímého slunečního světla, aby se vestavěná baterie LiPo NEpřehřivala. Pokud je skladování delší než tři měsíce, je doporučená skladovací teplota 22 až 28 °C. Vždy skladujte v prostředí s teplotou -10 až 45 °C.
3. NEDOVOLTE, aby kamera přišla do styku s vodou nebo jinými kapalinami nebo aby se do nich namočila. Pokud se namočí, otřete ji do sucha měkkým savým hadříkem. Zapnutí dronu, který spadl do vody, může způsobit trvalé poškození součástek. K čištění nebo údržbě kamery NEPOUŽÍVEJTE látky obsahující alkohol, benzen, ředidla ani jiné hořlavé látky. Kameru NEUKLÁDEJTE na vlhkých nebo prašných místech.
4. NEPŘIPOJUJTE tento výrobek k žádnému rozhraní USB staršímu než verze 3.0. NEPŘIPOJUJTE tento výrobek k žádnému „napájecímu USB“ nebo podobnému zařízení.
5. Po jakékoli havárii nebo vážném nárazu zkontrolujte každou část dronu. V případě jakýchkoli problémů nebo dotazů se obraťte na autorizovaného prodejce společnosti DJI.
6. Pravidelně kontrolujte Ukazatel stavu baterie, abyste viděli aktuální stav nabití a celkovou životnost baterie. Předpokládaná životnost baterie je 200 cyklů. Poté se nedoporučuje v používání pokračovat.
7. Ujistěte se, že dron přepravujete se složenými rameny, a že je vypnutý.
8. Dbejte na to, abyste dálkový ovladač přepravovali se složenými anténami, a aby byl vypnutý.
9. Pokud je baterie uložena delší dobu, přejde do režimu spánku. Pro ukončení režimu spánku baterii nabijte.

10. Pokud je nutné dobu expozice prodloužit, použijte ND filtr. Informace o instalaci ND filtrů naleznete v popisu výrobku.
11. Dron, dálkový ovladač, baterii a nabíječku skladujte a přepravujte v suchém prostředí. Doporučuje se skladovat a přepravovat výrobek v prostředí s okolní teplotou 15 až 25 °C a vlhkostí přibližně 40 %.
12. Než začnete provádět údržbu dronu (např. čištění nebo nasazování a sundávání vrtulí), baterii vyjměte. Ujistěte se, že jsou dron a vrtule čisté, a pokud ne, odstraňte z nich měkkým hadříkem případné nečistoty nebo prach. Dron nečistěte mokřým hadříkem ani nepoužívejte čisticí prostředky obsahující alkohol. Kapaliny mohou proniknout do krytu dronu, což může způsobit zkrat a zničit elektroniku.
13. Při výměně nebo kontrole vrtulí nezapomeňte vypnout baterii.

Postupy při odstraňování problémů

1. Proč není možné baterii použít před prvním letem?
Před prvním použitím je nutné baterii aktivovat nabíjením.
2. Jak vyřešit problém s kolísáním gimbalu během letu?
Kalibrujte IMU a kompas v aplikaci DJI Fly. Pokud problém přetrvává, kontaktujte podporu společnosti DJI.
3. Nefunguje
Zkontrolujte, zda jsou baterie inteligentního letu a dálkový ovladač aktivovány nabíjením. Pokud problém přetrvává, kontaktujte podporu společnosti DJI.
4. Problémy se zapnutím a spuštěním
Zkontrolujte, zda je baterie nabitá. Pokud ano a pokud jej i přesto nelze spustit, kontaktujte podporu společnosti DJI.
5. Problémy s aktualizací softwaru
Při aktualizaci firmwaru postupujte podle pokynů v uživatelské příručce. Pokud se aktualizace firmwaru nezdaří, restartujte všechna zařízení a zkuste to znovu. Pokud problém přetrvává, kontaktujte podporu společnosti DJI.
6. Postupy pro obnovení továrního nastavení nebo poslední známé funkční konfigurace
Pro obnovení továrního nastavení použijte aplikaci DJI Fly.
7. Problémy s vypínáním a zapínáním
Kontaktujte podporu společnosti DJI.
8. Jak rozeznat neopatrné zacházení nebo skladování v nebezpečných podmínkách
Kontaktujte podporu společnosti DJI.

Rizika a varování

Když po zapnutí dron zjistí riziko, zobrazí se na displeji aplikace DJI Fly varovné hlášení.

Věnujte pozornost níže uvedenému seznamu situací.

1. Pokud místo není vhodné pro vzlet.
2. Pokud je během letu zjištěna překážka.

3. Pokud místo není vhodné pro přistání.
4. Pokud dojde k rušení kompasu a IMU a je třeba je kalibrovat.
5. Při zobrazení výzvy postupujte podle pokynů na obrazovce.

Likvidace



Při likvidaci dronu a dálkového ovladače dodržujte místní předpisy týkající se elektronických zařízení.

Likvidace baterie

Baterie likvidujte ve speciálních recyklačních kontejnerech a když jsou úplně vybité. Baterie NEVHAZUJTE do běžných kontejnerů na odpad. Dodržujte místní nařízení týkající se likvidace a recyklace baterií.

Pokud baterií po nadměrném vybití nelze zapnout, okamžitě je zlikvidujte.

Pokud je tlačítko zapnutí/vypnutí na inteligentní letové baterii nefunkční a baterii nelze zcela vybit, obraťte se s žádostí o další pomoc na odbornou firmu zabývající se likvidací/recyklací baterií.

Certifikace C1

DJI Air 3 (model EB3WBC) splňuje certifikaci C1. Existují určité požadavky a omezení při používání zařízení DJI Air 3 v Evropském hospodářském prostoru (EHP, tj. EU a Norsko, Island a Lichtenštejnsko). DJI Air 3 a podobné produkty lze rozlišit podle čísla modelu.

Třída bezpilotních systémů	C1
Hladina akustického výkonu	81 dB
Maximální počet otáček vrtule	8 400 ot/min

MTOM (maximální vzletová hmotnost)

DJI Air 3 je dron se čtyřmi rotory. Maximální vzletová hmotnost zařízení DJI Air 3 (model EB3WBC) je 720 g, včetně vrtulí, inteligentní letové baterie a karty microSD, což odpovídá požadavkům normy C1.

Uživatelé musí dodržovat níže uvedené pokyny, aby vyhověli požadavkům na maximální vzletovou hmotnost třídy C1. V opačném případě nelze dron používat jako dron třídy C1:

1. NEPŘIDÁVEJTE na dron žádné zatížení s výjimkou položek uvedených v seznamu položek, včetně částí odpovídajícího příslušenství.
2. POUŽÍVEJTE pouze odpovídající náhradní díly, jako jsou inteligentní letové baterie nebo vrtule apod.
3. Dron NEMŮŽETE dodatečně vybavovat.

- ⚠ • Výzva „Nízká kapacita baterie RTH“ se nezobrazí v případě, že horizontální vzdálenost mezi pilotem a dronem je menší než 5 m.
 - Funkce FocusTrack se automaticky ukončí, pokud je horizontální vzdálenost mezi objektem a dronem větší než 50 m (k dispozici pouze při použití funkce FocusTrack v EU).
 - Při použití v EU je pomocná LED kontrolka nastavena na automatické nastavení a nelze ji změnit. Kontrolky LED předního ramene dronu jsou při použití v EU vždy rozsvícené a nelze je změnit.
-

Přímá identifikace na dálku

1. Způsob přepravy: Maják Wi-Fi
2. Způsob nahrání registračního čísla provozovatele bezpilotních systémů (UAS) do dronu: Vstupte do DJI Fly > Safety (Bezpečnost) > UAS Remote Identification (Vzdálená identifikace bezpilotního systému) a poté nahrajte registrační číslo provozovatele bezpilotního systému.

Seznam položek, včetně odpovídajícího příslušenství

1. Vrtule zařízení DJI Air 3 s nízkou hlučností (model: 8747F, každý kus 6,4 g)
2. Sada ND filtrů zařízení DJI Air 3 (model: EBCWBC-NDFS, 2,6 g)
3. Širokoúhlá kamera zařízení DJI Air 3 (model: EBCWBC-WAL, přibližně 9,1 g)
4. Inteligentní letová baterie zařízení DJI Air 3 (model: BWX233-4241-14.76, přibližně 267 g)
5. Karta MicroSD (přibližně 0,3 g)

Seznam náhradních dílů

1. Vrtule zařízení DJI Air 3 s nízkou hlučností (model: 8747F, každý kus 6,4 g)
2. Inteligentní letová baterie zařízení DJI Air 3 (model: BWX233-4241-14.76, přibližně 267 g)

Seznam ochranných opatření

Níže je uveden seznam mechanických a provozních ochranných opatření pro DJI Air 3.

1. Příkazem prostřednictvím kombinace páček (Combination Stick Command, CSC) lze v případě nouze zastavit vrtule. Podrobnosti naleznete v části Spuštění/zastavení motorů.
2. Funkce Návrat do výchozí polohy (RTH). Podrobnosti naleznete v části Návrat do výchozí polohy.
3. Pozorovací systém a trojrozměrný systém detekce infračerveného záření. Podrobnosti naleznete v části Pozorovací systém a trojrozměrný systém detekce infračerveného záření.
4. Advanced Pilot Assistance Systems (pokročilé asistenční pilotní systémy) APAS 5.0. Podrobnosti naleznete v části Advanced Pilot Assistance Systems (pokročilé asistenční pilotní systémy) APAS 5.0.
5. GEO systém společnosti DJI poskytuje v reálném čase informace o bezpečnosti letu a aktualizacích omezení a zabraňuje UAV létat v omezeném vzdušném prostoru. Podrobnosti naleznete v části Letové limity.

GEO Awareness

GEO Awareness obsahuje níže uvedené funkce.

Aktualizace dat bezpilotní geografická zóny (UGZ – Unmanned Geographical Zone): uživatel může aktualizovat data o bezpečném letu prostřednictvím GPS pomocí funkce aktualizace dat a uložit je do dronu.

Kreslení mapy GEO Awareness: po aktualizaci nejnovějších dat UGZ se v aplikaci DJI Fly zobrazí letová mapa s omezenou zónou. Název, čas účinnosti, výškový limit atd. lze zobrazit klepnutím na oblast.

Předběžné varování GEO Awareness: aplikace zobrazí uživateli varovnou informaci, pokud se dron nachází v blízkosti zakázané oblasti nebo v ní, horizontální vzdálenost je menší než 160 m nebo vertikální vzdálenost je menší než 40 m od zóny, aby uživatelé připomněla, že má letět opatrně.

Nad úrovní terénu (AGL – Above ground level)

Vertikální část „Geo-awareness“ může používat nadmořskou výšku AMSL nebo výšku AGL. Volba mezi těmito dvěma referencemi je specifikována individuálně pro každou UGZ. Nadmořská výška AMSL ani výška AGL nejsou podporovány zařízením DJI Air 3. V zobrazení kamery aplikace DJI Fly se zobrazí výška H, což je výška od bodu vzletu dronu k dronu. Výška nad bodem vzletu může být použita jako přibližná, ale může se více či méně lišit od uvedené nadmořské výšky / výšky pro konkrétní UGZ. Dálkově řídící pilot zůstává odpovědný za neporušení vertikálních limitů UGZ.

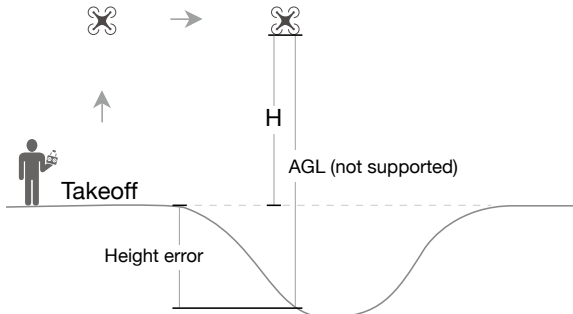

Omezené zóny

V aplikaci DJI se zobrazí červeně. Uživatelům se zobrazí varování a let je znemožněn. Bepilotní letadlo nemůže v těchto zónách létat ani vzlétat. Omezené zóny lze odemknout. Chcete-li je odemknout, kontaktujte flysafedji.com nebo přejděte do části Odemknout zónu na dji.com/flysafedji.com.

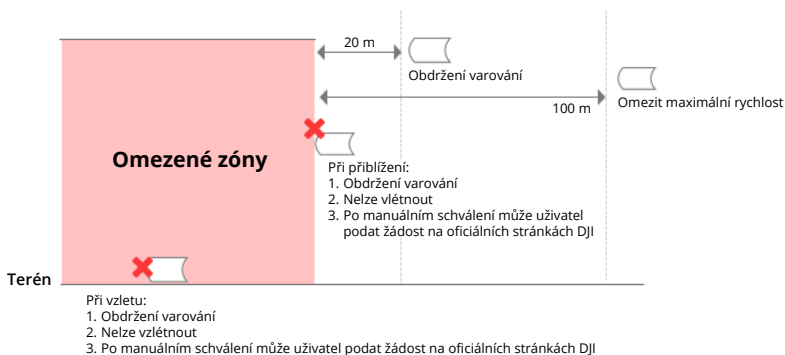

Autorizační zóny

V aplikaci DJI se zobrazí modře. Uživatelé budou upozorněni a let je ve výchozím nastavení omezen. Bezpilotní letadlo nemůže v těchto zónách létat ani vzléhat, pokud k tomu nemáte povolení. Autorizační zóny mohou odemknout oprávnění uživatelé pomocí ověřeného účtu DJI.

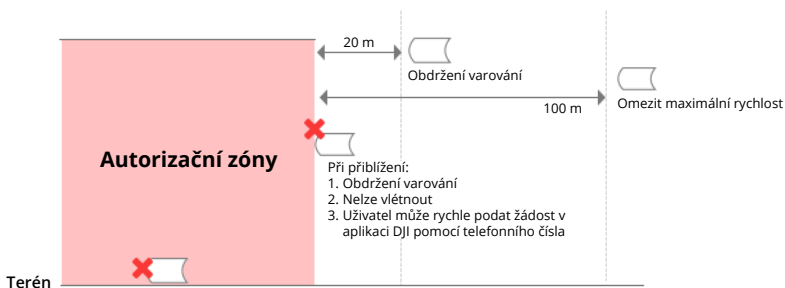

Výškové zóny

Výškové zóny jsou zóny s omezenou nadmořskou výškou a na mapě se zobrazují šedě. Při přiblížení se uživatelům v aplikaci DJI zobrazí varování.

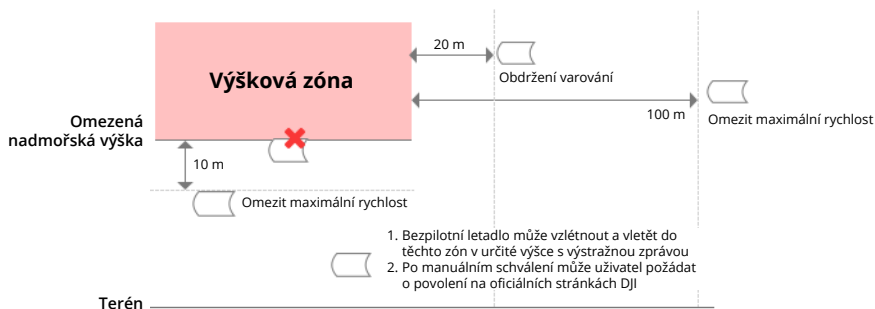

Rozšířené výstražné zóny

Když dron dosáhne okraje zóny, zobrazí se výstražná zpráva.

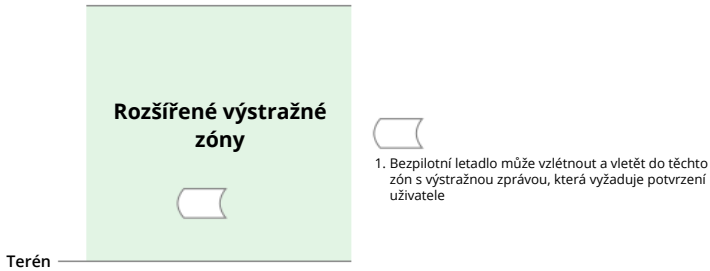

Výstražné zóny

Když dron dosáhne okraje zóny, zobrazí se výstražná zpráva.

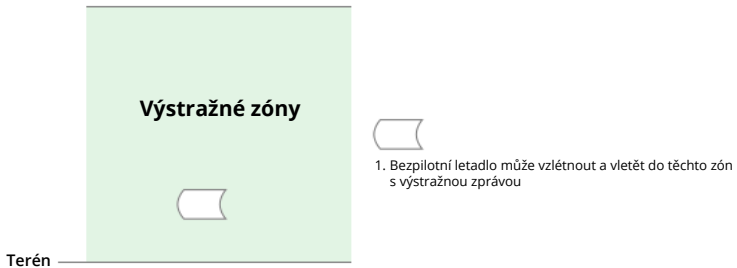

-
-  • Pokud dron a aplikace DJI Fly nemohou získat signál GPS, funkce GEO awareness nebude funkční. Rušení antény dronu nebo zakázání autorizace GPS v aplikaci DJI Fly způsobí, že signál GPS nebude získán a nepodaří se jej získat.
-

Oznámení EASA

Před použitím si přečtěte dokument Oznámení o informacích o dronu, který je součástí balení.

Další informace o oznámení EASA pro dohledatelnost naleznete na níže uvedeném odkazu.

<https://www.easa.europa.eu/en/document-library/general-publications/drones-information-notices>

Původní pokyny

Tuto příručku poskytla společnost SZ DJI Technology, Inc. a její obsah se může změnit.

Adresa: Lobby T2, DJI Sky City, No. 53 Xianyuan Road, Xili Community, Xili Street, Nanshan District, Shenzhen, China, 518055.

Informace o poprodejních službách

Více informací o zásadách poprodejních služeb, opravách a podpoře naleznete na stránce <https://www.dji.com/support>.

JSME TU PRO VÁS



Kontakt
ZÁKAZNICKÁ
PODPORA DJI

Tento obsah se může změnit.

<https://www.dji.com/air-3/downloads>

V případě jakýchkoli dotazů týkajících se tohoto dokumentu kontaktujte společnost DJI na e-mailové adrese **DocSupport@dji.com**.

DJI je ochranná známka společnosti DJI.
Copyright © 2023 DJI. Všechna práva vyhrazena.