

Prenosný Bluetooth reproduktor s FM rádiom

Orava

Crater₄ | bluetooth

Návod na obsluhu/Záruka

SK

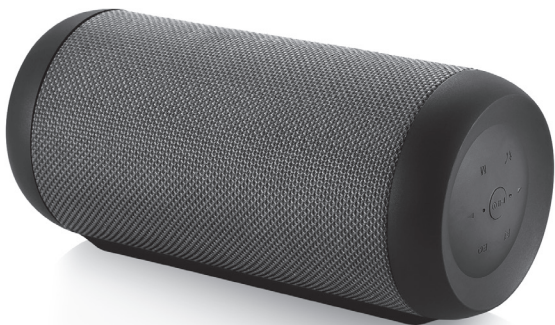

CE

Crater 4

Určený účel použitia zariadenia

Zariadenie je určené výlučne na prehrávanie audio signálu z mobilného telefónu alebo iného digitálneho zariadenia alebo zdroja (bezdrôtovo pomocou technológie Bluetooth®, alebo aj pomocou káblového spojenia), v rozsahu, ktorý je stanovený technickými a prevádzkovými parametrami a funkciami, bezpečnostnými a užívateľskými pokynmi a vonkajšími vplyvmi prevádzkového prostredia.

Elektrické spotrebiče ORAVA sú vyrobené podľa poznatkov súčasného stavu techniky a uznaných bezpečnostno-technických pravidiel. Napriek tomu môže nesprávnym a neodborným používaním alebo používaním v rozpore s určením vzniknúť nebezpečenstvo poranenia alebo ohrozenia života používateľa alebo tretej osoby, resp. poškodenie zariadenia a iných vecných hodnôt.

Bezpečnostné pokyny pre obsluhu a používanie

- Elektrické zariadenie je navrhnuté a vyrobené takým spôsobom, aby umožňovalo bezpečnú obsluhu a používanie osobami bez odbornej kvalifikácie. Aj napriek všetkým opatreniam, ktoré boli výrobcom vykonané pre bezpečné používanie, obsluhu a používanie nesú so sebou určité zostatkové riziká a s nimi spojené možné nebezpečenstvá.
- Pre upozornenie na možné nebezpečenstvá boli na zariadení a v sprievodnej dokumentácii použité nasledujúce symboly a ich význam:



Tento symbol upozorňuje používateľov, že pri nedodržaní bezpečnostných pokynov pri používaní a obsluhu zariadenia hrozí:

Nebezpečenstvo vážneho zranenia alebo ohrozenia života!

Nebezpečenstvo poškodenia zariadenia alebo inej škody na majetku!

IPX6

Toto označenie elektrického zariadenia znamená, že zariadenie je vyhotovené s vonkajším krytom, ktorý chráni pred vniknutím vody.

V tomto prípade ide o úroveň ochrany pred vniknutím intenzívne striekajúcej vody zo všetkých smerov (prúd vody z dýzy s priemerom 12,5 mm, pri prietoku vody 100 l/min a tlaku 100kN/m² zo vzdialenosti 3 m a po dobu 3 minút).

Upozornenie!

Stupeň ochrany zariadenia je testovaný za špecifických technických podmienok a neznamená, že zariadenie je určené na používanie za podmienok trvalého pôsobenia prachu a vody.

Všeobecné bezpečnostné pokyny a upozornenia

- Pred uvedením zariadenia do prevádzky Vám odporúčame pozorne si preštudovať návod na obsluhu a zariadenie obsluhovať podľa stanovených pokynov.
- Nedodržaním bezpečnostných pokynov a upozornení výrobcu nezodpovedá za akékoľvek vzniknuté škody na zdraví alebo majetku.
- Návod na obsluhu vždy uchovávajte spolu so zariadením pre jeho použitie v budúcnosti a použitie novými používateľmi.
- Zariadenie používajte výhradne na určený účel a spôsobom, ktorý je stanovený výrobcom.
Nejde o profesionálne zariadenie na komerčné použitie.

Bezpečnosť prevádzkového prostredia

- Nepoužívajte zariadenie v priemyselnom prostredí ani vo vonkajšom, nepriaznivom prostredí!
Zariadenie nevystavujte účinkom:
 - priameho slnečného žiarenia, zdrojov a zariadení produkujúcich nadmerné teplo,
 - pádu, vibrácií a mechanického namáhania,
 - nadmernej prašnosti,
 - vody,
 - hmyzu,
 - agresívnych vplyvov vonkajšieho prostredia.
- Prevádzkové prostredie zariadenia musí byť vždy v súlade so stanovenými základnými charakteristikami.

Charakteristiky prevádzkového prostredia:

1. Teplota okolia: +10 °C až +40 °C
 2. Relatívna vlhkosť: max. 75 %
 3. Nadmorská výška: ≤ 2 000 m
 4. Výskyt vody: občasná kondenzácia vody a výskyt vodnej pary
 5. Výskyt cudzích telies: množstvo a druh prachu sú nevýznamné
- Základný stupeň ochrany krytom IPX0 (kedy zariadenie nie je chránené svojím krytom proti účinkom vody) nie je označený na výrobku a v technických parametroch uvedených v návode na obsluhu.
 - Pokiaľ je stupeň ochrany krytom pri výrobku odlišný od stupňa IPX0, tento údaj je potom uvedený na štítku zariadenia, prípadne aj v technických parametroch návodu na obsluhu.
 - Zariadenie nie je primárne určené na používanie v prostredí s významným účinkom vody.

Bezpečnosť osôb

- Toto zariadenie môžu používať deti od 8 rokov a osoby so zníženými fyzickými, zmyslovými alebo duševnými schopnosťami alebo s nedostatkom skúseností alebo znalostí, ak sú pod dozorom alebo dostali pokyny týkajúce sa bezpečného používania spotrebiča a porozumeli nebezpečenstvu, ktoré je s tým spojené.
- Tento spotrebič môžu používať aj malé deti (deti vo veku od 3 rokov do 8 rokov), ak ovládacie prvky nastavil ich rodič alebo poverený opatrovník, alebo ak bolo dieťa dostatočne poučené, ako ovládacie prvky bezpečne ovládať.
- Deti sa nesmú hrať so zariadením.
- Čistenie a údržbu používateľom nesmú vykonávať deti bez dozoru.

Čistenie, údržba a opravy

- Bežné používateľské čistenie a údržbu elektrického zariadenia vykonávajte len odporučeným spôsobom. Na čistenie nepoužívajte chemické rozpúšťadlá ani drsné čistiace predmety.
- Zariadenie nikdy nečistite spôsobom, pri ktorom by mohlo dôjsť k ponoreniu do kvapaliny a k natečeniu kvapaliny do zariadenia.
- Zariadenie očistíte len navlhčenou tkaninou a utrite do sucha alebo nechajte uschnúť.
- Zariadenie udržiajte v čistom a suchom stave.
- Elektrické/elektronické zariadenie nerozoberajte!
- Elektrické/elektronické zariadenie nikdy svojpomocne neopravujte!

Špeciálne bezpečnostné pokyny a upozornenia

- Pri preprave a prenášaní dbajte na opatrnosť pri pohybe, aby nedošlo k pádu zariadenia a k jeho poškodeniu.
- Zariadenie a príslušenstvo pred jeho uvedením do prevádzky vybalte a zbavte všetky jeho časti zvyškov obalových materiálov, etikiet a štítkov. Obalové materiály odložte na bezpečné miesto, predovšetkým mimo dosahu detí a nespôsobilých osôb, alebo ich bezpečne zlikvidujte.
- Pokiaľ bolo zariadenie skladované pri nízkych teplotách (napr. v zimnom období), alebo nadmernej vlhkosti, najskôr ho nechajte asi 1 hodinu „aklimatizovať“, čím sa odstráni prípadná vlhkosť v elektronických častiach, ktorá vzniká pri zmene teploty prostredia.
- Zariadenie určené na používanie vo vnútornom prostredí nevystavujte účinkom vody ani nadmernej vlhkosti. Na zariadenie nekladte žiadne nádoby s vodou ani inými tekutinami.
- Zariadenie neinštalujte v blízkosti zdrojov tepla alebo iných zariadení produkujúcich nadmerné teplo.
- Na zariadenie nekladte žiadne predmety, ktoré môžu spôsobiť nebezpečnú situáciu (napr. horiace sviečky a pod.).

- Aby ste predišli riziku vzniku úrazu elektrickým prúdom (v prípade zariadenia, ktoré pracuje s nebezpečným sieťovým napájaním), zariadenie nerozoberajte a nesnažte sa ho sami opravovať. Akékoľvek opravy elektrického zariadenia prenechajte kvalifikovaným pracovníkom v odbornom servise.

Prevádzka/Používanie Upozornenie!

- Na miestach, kde nie je dovolené používanie mobilných telefónov, alebo kde môže prístroj spôsobiť rušenie či nebezpečenstvo, napríklad v lietadle, v nemocniciach a v blízkosti vysokocitlivých elektronických zdravotníckych prístrojov, palív, chemických látok alebo na miestach, kde sa vykonávajú odstrelky za pomoci trhavín, mobilné prístroje vypínajte.
- Na týchto miestach dodržujte všetky bezpečnostné pokyny a upozornenia.
- Bezdrôtové zvukové zariadenia, ktoré fungujú v pásme 2,4 GHz, môžu rušiť iné bezdrôtové zariadenia alebo siete.
- Ak je toto zariadenie umiestnené príliš blízko iných zariadení s technológiou Bluetooth® alebo zariadení používajúcich frekvenčné pásmo 2,4 GHz alebo 5 GHz, nemusí fungovať správnym spôsobom a môžu sa objaviť problémy v podobe šumu a/alebo zvukových výpadkov spôsobených interferenciou rádiových vln.

Varovanie!

- Reprodukčný systém k mobilnému telefónu je zariadenie, ktoré je pri používaní spojené so zmenou (znížením) vnímania okolitých zvukových podnetov. Pokiaľ vykonávate akékoľvek aktivity, ktoré sú sprevádzané zvýšenou mierou rizika alebo ohrozenia seba samého alebo aj iných osôb vo svojom okolí, vždy pozorne sledujte svoje okolie, aby ste nespôsobili zranenie seba ani druhým.

- Pri používaní zariadenia buďte veľmi opatrní. Predovšetkým dbajte na opatrnosť pri: riadení automobilu, riadení a jazde na motocykli, jazde na bicykli, alebo pri riadení a jazde na inom dopravnom prostriedku, kde sa vyžaduje **POZORNOSŤ** v podmienkach pohybu na verejných komunikáciách alebo verejných priestranstvách, kde sa vyskytuje množstvo osôb v rámci vykonávania záujmových aktivít.

Upozornenie!

- Zariadenie je určené len na prevádzku so vstavaným akumulátorom, ktorý nesmie vymieňať používateľ (zariadenie je nerozoberateľné) a ktorého typ a technické parametre sú určené v technickej informácii návodu na obsluhu.
- Dávajte pozor na bezpečné a správne pripojenie všetkých káblových spojení. Nezasúvajte do konektorov zariadenia žiadne vodivé predmety.
- Pri zapájaní a odpájaní konektorových spojení vyťahujte spojenia za konektory, nikdy neťahajte spojenie za samotný kábel.
- Signálne káble nezbvazujte do spoločných zväzkov. Káble spoločne nezmotávajte. Signálne káble nevystavujte mechanickému namáhaniu a poškodeniu.
- Signálne káble neponechávajte voľne visieť a neumožnite, aby boli voľne dostupné a dosiahnuteľné deťmi.
Hrozí nebezpečenstvo vážneho zranenia!
Hrozí nebezpečenstvo úrazu elektrickým prúdom!
- Zariadenie obsahuje časti krytov (napr. ventilačné mriežky), ktoré sa môžu pri zvyčajnej činnosti zahrievať. Ventilačné mriežky nezakrývajte.

- Zariadenie nikdy nenechávajte voľne prístupné a neodkladajte s voľne prístupným káblom. Deti by mohli zariadenie za kábel stiahnuť.
Hrozí nebezpečenstvo vážneho zranenia!
- Zariadenie neskladujte s omotaným káblom okolo jeho tela. Kábel voľne „poskladajte“ spôsobom, akým bol poskladaný v originálnom obale od výrobcu.
- Zariadenie nikdy nepreťažujte nad limity stanovené technickými parametrami!
- V prípade, že počas používania zariadenia spozorujete akékoľvek neštandardné prejavy (zvuky, zápach, dym ...), zariadenie okamžite vypnite a odpojte z napájania z elektrickej siete. Zariadenie nechajte skontrolovať v odbornom servise.
- Nikdy nepodceňujte možné nebezpečenstvá a dbajte na zvýšenú opatrnosť!!!

Technológia Bluetooth®

- Technológia Bluetooth® je bezdrôtová technológia prenosu rádiového signálu s krátkym dosahom, ktorá umožňuje bezdrôtovú dátovú komunikáciu a synchronizáciu medzi digitálnym zariadením, ako je napr. mobilný telefón, a hlavnou súpravou.
- Spoločnosť ORAVA nenesie zodpovednosť za akékoľvek náhodné, nepriame alebo následné škody alebo iné škody, prípadne prezradenie dát a/alebo informácií, ku ktorému môže dôjsť v priebehu bezdrôtového prenosu.

Frekvenčné pásmo

- Táto technológia používa bezlicenčné mikrovlnné rádiové frekvenčné pásmo 2,4 GHz.

Certifikácia

- Toto zariadenie dodržiava frekvenčné obmedzenia a získalo certifikáciu preukazujúcu splnenie zákonných nariadení týkajúcich sa frekvenčných pásiem. Z toho dôvodu nie je potrebné povolenie na bezdrôtový prenos..

Nižšie uvedené zásahy sú nezákonné:

- oddelenie od hlavného zariadenia,
- odstránenie štítkov s parametrami.

Určenie použitia

- Tento systém je určený na normálne použitie všeobecného charakteru.
- Mikrovlny vysielané z Bluetooth zariadení môžu nepriaznivo ovplyvňovať funkcie elektronických lekárskeho zariadení.
- Nepoužívajte tento systém v blízkosti zariadení alebo v prostredí citlivom na vysokofrekvenčné rušenie, napr.:
 - miesta s prítomnosťou horľavého plynu,
 - miesta v blízkosti automatických dverových systémov, poplachových zariadení ako:
 - letiská,
 - nemocnice,
 - laboratória,
 - benzínové stanice atď.,lebo vzájomné interferencie vysielania môžu spôsobiť nehodu.

Obmedzenia platné pri používaní

- Bezdrôtový prenos a/alebo použitie so všetkými zariadeniami s technológiou Bluetooth® nie je možné garantovať.
- Všetky zariadenia musia zodpovedať normám stanoveným spoločnosťou Bluetooth SIG, Inc.
- V závislosti od parametrov a nastavení zariadení sa spojenie nemusí podariť alebo niektoré operácie môžu byť odlišné.
- Tento systém podporuje funkcie zabezpečenia technológie Bluetooth®. Aj napriek tomu v niektorých prevádzkových prostrediach alebo pri určitých nastaveniach toto zabezpečenie nemusí byť dostatočné. Pri bezdrôtovom prenose dát do tohto systému buďte opatrní.

Dosah pri používaní

- Zariadenie na bezdrôtový prenos používajte vo vzdialenosti maximálne 10 m.
- Rôzne typy a charakter prostredia, prekážky alebo interferencie môžu dosah prenosu znížiť (napr. kovové prekážky, steny, osoby...).

Rušenie inými zariadeniami

- Ak je toto zariadenie umiestnené príliš blízko iných zariadení s technológiou Bluetooth® alebo zariadení používajúcich frekvenčné pásmo 2,4 GHz, nemusí fungovať správnym spôsobom a môžu sa objaviť problémy v podobe šumu a/alebo zvukových výpadkov spôsobených interferenciou rádiových vln.
- Tento systém nemusí fungovať správnym spôsobom, ak sú rádiové vlny vysielané blízko rádiovou stanicou alebo podobným zariadením príliš silné.

Ostatné

- Ak pociťujete pri používaní technológie Bluetooth® nepohodlie, okamžite prestaňte Bluetooth zariadenie používať.
- Pokiaľ akýkoľvek problém pretrváva, obráťte sa na najbližšieho predajcu spoločnosti ORAVA.

Licencie

- Slovná značka a logo Bluetooth® sú vlastníctvom spoločnosti Bluetooth SIG, Inc. a akékoľvek ich použitie spoločnosťou ORAVA retail 1, a.s. podlieha licencií.
- Ostatné obchodné značky a obchodné názvy sú majetkom ich príslušných vlastníkov.

Napájanie

Napájanie zo vstavanej nabíjateľnej batérie

Zariadenie je napájané zo vstavanej nabíjateľnej batérie 3,7 V, 2 200 mAh. Pred prvým použitím alebo vždy, keď je batéria slabá (zvuk je slabý, skreslený, zaznie hlásenie “Low battery” (slabá batéria), prípadne sa zariadenie svojvoľne úplne vypne), batériu nabite.

Batériu zariadenia môžete nabíjať z elektrickej siete pomocou vhodnej nabíjačky, ktorá disponuje microUSB konektorom (nedodávaná, 5 V, 2 A). Batériu nabite aspoň raz za mesiac, ak zariadenie nepoužívate.

Nabíjačku pripojte do elektrickej zásuvky a microUSB konektor pripojte do microUSB konektora na zariadení (otvorte gumový kryt konektora).

Rozsvieti sa LED indikátor nabíjania naoranžovo a batéria sa bude nabíjať.

Nabitie úplne vybitej batérie trvá cca 5 hodín. Ak budete používať nabíjačku s nižším prúdovým zaťažením (napr. 500 mA), nabíjanie bude trvať dlho.

Po nabití LED indikátor nabíjania zhasne.





Nabíjať môžete pri zapnutom aj vypnutom zariadení.

Poznámka

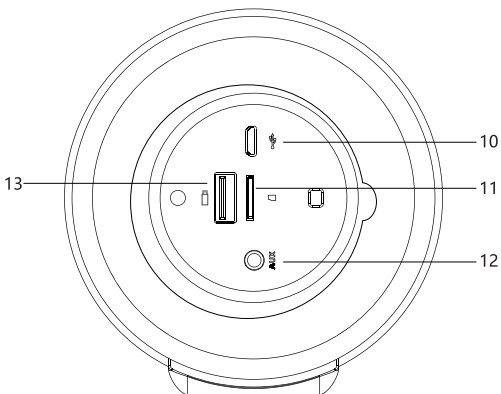
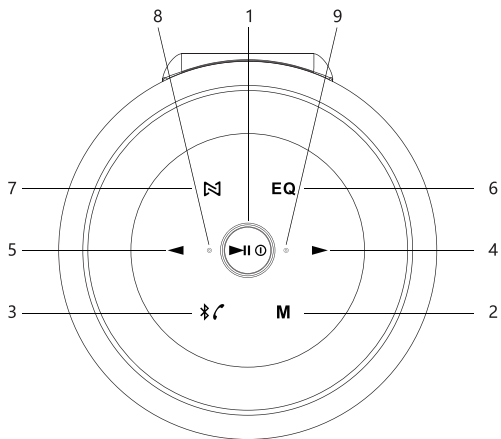
Ak nevlastníte vhodnú nabíjačku, batériu môžete nabíjať pripojením zariadenia k PC dodávaným USB káblom. Pri takomto pripojení sa bude batéria nabíjať v zariadení z PC.

Ovládacie prvky



- 1 Tlačidlo 
Zatlačenie a pridrżanie: Zapnutie/Vypnutie
Krátke stlačenie: Prehrávanie/Pozastavenie/Zastavenie
- 2 Tlačidlo **M**
Krátke stlačenie: Bluetooth/FM/SD/USB/AUX IN
(Ak nie je pripojený AUX kábel a vložená microSD karta/USB kľúč, režimy AUX IN ani SD/USB sa nebudú aktivovať.)
- 3 Tlačidlo 
Zatlačenie a pridrżanie: Zrušenie spárovania Bluetooth/Odmietnutie hovoru
Krátke stlačenie: Zapnutie režimu Bluetooth/Prijem hovoru/Ukončenie hovoru
Dve krátke stlačenia: Volanie posledného hovoru
- 4 Tlačidlo 
Krátke stlačenie: Prepínanie skladieb vpred/Prepínanie FM staníc vpred/
Prepnutie zvuku hovoru z reproduktora na telefón a naopak
Zatlačenie a pridrżanie: Zvýšenie hlasitosti
Dve krátke stlačenia: Prepnutie na ďalší priečinok vpred
- 5 Tlačidlo 
Krátke stlačenie: Prepínanie skladieb vzad/Prepínanie FM staníc vzad/
Prepnutie zvuku hovoru z reproduktora na telefón a naopak
Zatlačenie a pridrżanie: Zníženie hlasitosti
Dve krátke stlačenia: Prepnutie na predošlý priečinok vzad
- 6 Tlačidlo **EQ**
Prepínanie predvolieb ekvalizéra - normálny/basový/výškový zvuk
- 7 Tlačidlo 
TWS (True wireless stereo)
Krátke stlačenie: Zapnutie/Vypnutie funkcie TWS/Rozpojenie dvoch TWS spárovaných reproduktorov
Zatlačenie a pridrżanie: Vymazanie TWS spárovania z pamäte
- 8 LED indikátor nabíjania batérie (oranžový)
- 9 LED indikátor Bluetooth/TWS funkcie (modrý)
- 10 MicroUSB konektor
(Pripojenie nabíjačky/Pripojenie z USB konektora PC za účelom nabíjania)
- 11 Slot pre microSD kartu
- 12 3,5 mm minikonektor AUX (externý zdroj zvuku)
- 13 USB konektor

Nastavenie zvuku

- 1 Zapnite zariadenie zatlačením a pridržením tlačidla ►|| ⏻ na viac než 2 sekundy.
Zariadenie si pamätá naposledy použitý režim a zapne sa do takéhoto režimu a hlasitosť sa nastaví pod úroveň 40 %.
- 2 Zatlačením a pridržením tlačidiel ► a ◀ počas prehrávania nastavte hlasitosť.
Tlačidlom **EQ** si môžete zvoliť niektorú z predvolieb ekvalizéra.

Zapojenie externých zariadení

Želané audio zariadenia pripojte do konektora AUX dodávaným alebo vhodným voliteľným audio káblom.

Prehrávanie zvuku z externého audio zariadenia/TVP

- 1 Do vstupného 3,5 mm minikonektora AUX na bočnej strane pripojte audio výstup alebo výstup pre slúchadlá z iného audio zariadenia alebo z TVP pomocou vhodného nedodávaného audio kábla.
- 2 Zapnite zariadenie a stláčaním tlačidla **M** zvolte zdroj zvuku pre zdroj zvuku **AUX** (zaznie hlásenie "Aux in").
- 3 Spustíte prehrávanie na pripojenom externom audio zariadení/TVP a nastavte na ňom vhodnú hlasitosť.
- 4 Zatlačením a pridržením tlačidiel ► a ◀ počas prehrávania nastavte hlasitosť.
Tlačidlom **EQ** si môžete zvoliť niektorú z predvolieb ekvalizéra.

Ovládanie rádia

Naladenie a uloženie staníc

- 1 Zapnite zariadenie a stláčaním tlačidla **M** zvolíte zdroj zvuku rádio (FM) (zaznie hlásenie "FM mode" (režim FM)).
- 2 Zatlačte a pridržte tlačidlo **M** na cca 3 sekundy. Automaticky sa naladia všetky dostupné rozhlasové stanice v pásme FM a uložia sa do pamäte zariadenia.
- 3 Krátkym stláčaním tlačidiel **▶** a **◀** prepínate počúvané predvolby.
- 4 Zatlačením a pridržením tlačidiel **▶** a **◀** počas prehrávania nastavte hlasitosť.
Tlačidlom **EQ** si môžete zvoliť niektorú z predvolieb ekvalizéra.

Prepínanie predvolieb

V režime rádia krátko stláčajte tlačidlá **▶** a **◀**.
Prepne sa o 1 predvoľbu v príslušnom smere (nahor/nadol).

Počúvanie rozhlasu

Pre čo najkvalitnejší príjem zvolte takú polohu zariadenia, aby bol príjem najkvalitnejší.

Poznámka

Po vypnutí a opätovnom zapnutí režimu FM sa naladí naposledy počúvaná stanica.

Prehrávanie cez Bluetooth rozhranie z Bluetooth zariadenia

- 1** Zapnite Bluetooth rozhranie na Vašom Bluetooth zariadení (telefón, tablet atď.).
Podrobnosti pozrite v návode na použitie daného zariadenia.
- 2** Zapnite toto zariadenie zatlačením a pridržením tlačidla **▶||**  na viac než 2 sekundy.
Zariadenie sa zapne do režimu Bluetooth a bude pripravené na párovanie (LED indikátor Bluetooth/TWS funkcie bude blikať namodro).
- 3** Na Vašom Bluetooth zariadení (telefón, tablet atď.) dajte vyhľadať dostupné Bluetooth zariadenia.
Podrobnosti pozrite v návode na použitie daného zariadenia.
Keď sa na displeji vášho Bluetooth zariadenia zobrazí Crater 4, zvolte ho a počkajte, kým sa na displeji vášho Bluetooth zariadenia zobrazí potvrdenie o spárovaní so zariadením Crater 4. Na tomto zariadení prestane LED indikátor Bluetooth/TWS funkcie blikať a začne neprerušovane svietiť namodro a z tohto zariadenia zaznie hlásenie "Device paired" (zariadenie spárované). Zariadenia sú spárované.
- 4** Po spárovaní môžete na Vašom Bluetooth zariadení spustiť prehrávanie a nastavte na ňom vhodnú hlasitosť.
Podrobnosti o ovládaní prehrávania pozrite v návode na použitie daného zariadenia.
Zvuk zo spárovaného zariadenia sa bude reprodukovat' týmto reproduktorovým systémom.

Operácie prehrávania

Prehrávanie

Stlačením ►|| ☰ spustíte prehrávanie.

Pozastavenie

Počas prehrávania stlačte tlačidlo ►|| ☰. Prehrávanie sa pozastaví.

Počas pozastavenia znova stlačte tlačidlo ►|| ☰. Prehrávanie sa obnoví.

Posuv vzad: ◀

Prepnutie na začiatok aktuálnej alebo na predchádzajúce skladby (krátke stlačenie).

Posuv vpred: ▶

Prepnutie na nasledujúcu/e skladby (krátke stlačenie).

Aby ovládanie prehrávania fungovalo, musí pripojené zariadenie podporovať Bluetooth profil AVRCP.

- 5 Krátkym stláčaním tlačidiel ▶ a ◀ počas prehrávania nastavte hlasitosť. Tlačidlom EQ si môžete zvoliť niektorú z predvolieb ekvalizéra.

6 Telefonické hovory

Ak pri prehrávaní hudby cez Bluetooth rozhranie príde telefonický hovor, prijmite hovor stlačením tlačidla *☎ na tomto zariadení alebo tlačidlom prijatia hovoru na mobilnom telefóne.

Zvuk hovoru sa bude reprodukovat' týmto reproduktorom.

Zvuk hovoru môžete počas hovoru prepínať späť do telefónu alebo nazad to tohto reproduktora krátkym stlačením tlačidla ◀ alebo ▶.

Ukončenie hovoru

Stlačením tlačidla *☎ počas hovoru ukončíte hovor.

Vytočenie posledného hovoru

Dvojitým krátkym stlačením tlačidla *☎ zavoláte na posledné číslo hovoru.

Odmietnutie hovoru

Zatlačením a pridržaním tlačidla *☎ počas zvonenia hovor odmietnete.

- 7 Po skončení prehrávania vypnite zdroj Bluetooth na tomto zariadení, zastavte prehrávanie na Vašom Bluetooth zariadení a vypnite na ňom Bluetooth rozhranie.

Poznámka

Po spárovaní zariadení už nie je nutné znova vykonávať párovanie. Zariadenia sa ďalšíkrát prepoja automaticky po zapnutí zdroja zvuku Bluetooth na tomto zariadení a zapnutí Bluetooth rozhrania na vašom Bluetooth zariadení.

Zrušenie aktuálneho Bluetooth spárovania

Keď je reproduktor spárovaný s nejakým Bluetooth zariadením, sú práve prepojené. Keď chcete toto párovanie zrušiť, aby ste mohli pripojiť iné zariadenie, zatlačte a pridržte tlačidlo .

Zaznie hlásenie "Device disconnected" (zariadenie odpojené).

Potom môžete vykonať spárovanie s iným Bluetooth zariadením.

Upozornenie!

Pri prehrávaní cez Bluetooth rozhranie môže vypadávať zvuk.

Tieto výpadky sú spôsobované rušením, väčšou vzdialenosťou, prekážkami a pod. Nejde o poruchu zariadenia.

Funkcia TWS (True Wireless Stereo)

Ak vlastníte dva reproduktory Crater 4, môžete ich medzi sebou vzájomne spárovať a reprodukovať pomocou dvoch reproduktorov reálny stereo zvuk z pripojeného a spárovaného Bluetooth zariadenia cez Bluetooth rozhranie.

- 1** Zapnite Bluetooth rozhranie na Vašom Bluetooth zariadení (telefón, tablet atď.).
Podrobnosti pozrite v návode na použitie daného zariadenia.
- 2** Zapnite dva tieto zariadenia Crater 4 súčasne zatlačením a pridržaním tlačidla ►|| ☹ na viac než 2 sekundy.
Zariadenia sa zapnú do režimu Bluetooth a budú pripravené na párovanie s iným Bluetooth zariadením (LED indikátor Bluetooth/TWS funkcie (9) bude blikať namodro).
- 3** Krátkym stlačením tlačidla Ⓜ na jednom ľubovoľnom reproduktore aktivujete vyhľadanie jedného reproduktora druhým (počas vyhľadávania bude Bluetooth/TWS funkcie daného reproduktora blikať striedavo namodro a naoranžovo). Oba reproduktory sa vzájomne automaticky spárujú a spoja medzi sebou. Po úspešnom vzájomnom spojení budú LED indikátory Bluetooth/TWS funkcie svietiť nasledovne:
Reproduktor s modrým LED indikátorom Bluetooth/TWS funkcie je ľavý kanál a reproduktor s LED indikátorom Bluetooth/TWS funkcie svietiacim naoranžovo je pravý kanál.
- 4** Na Vašom Bluetooth zariadení (telefón, tablet atď.) dajte vyhľadať dostupné Bluetooth zariadenia.
Podrobnosti pozrite v návode na použitie daného zariadenia.
Keď sa na displeji Vášho Bluetooth zariadenia zobrazí Crater 4, zvolte ho a počkajte, kým sa na displeji Vášho Bluetooth zariadenia zobrazí potvrdenie o spárovaní so zariadením Crater 4. Na tomto zariadení, ktoré je ľavým reproduktorom, prestane LED indikátor Bluetooth/TWS funkcie blikať a začne neprerušovane svietiť namodro a z ľavého zariadenia zaznie hlásenie "Device paired" (zariadenie spárované). Zariadenia sú spárované.
Teraz môžu obidva reproduktory súčasne prehrávať hudbu cez Bluetooth rozhranie v reálnom stereo zvuku.
Pri prehrávaní postupujte podľa časti "Prehrávanie cez Bluetooth rozhranie z Bluetooth zariadenia".

5 Zrušenie spojenia dvoch vzájomne spárovaných reproduktorov

Krátko stlačte tlačidlo  na ľubovoľnom z dvoch reproduktorov.

Zaznie hlásenie “TWS disconnected” (zariadenie odpojené).

Ak chcete vymazať pamäť TWS párovania, zatlačte a pridržiňte tlačidlo . Zaznie hlásenie “TWS cleared” (pamäť vymazaná).

Poznámky

- Táto funkcia si vyžaduje 2 zapnuté reproduktory Crater 4.
- Ak pred TWS párovaním nebol ani jeden reproduktor Crater 4 pripojený k inému zariadeniu Bluetooth, LED indikátory Bluetooth/TWS funkcie (9) obidvoch reproduktorov Crater 4 po zapnutí blikajú namodro.
- Ak už boli obidva reproduktory Crater 4 spárované s iným (tretím) reproduktorom Crater 4, najskôr je nutné vymazať pamäť TWS párovania, inak sa dva reproduktory nedajú úspešne spárovať. Zatlačením a pridržením tlačidla  na obidvoch týchto reproduktoroch vymažete ich pamäť TWS párovania.

Prehrávanie z microSD/USB

Prehrávanie súborov MP3/WMA

Reproduktor umožňuje prehrávanie formátu MP3/WMA/WAV/APE/FLAC v audio kvalite porovnateľnej s CD diskom.

Súbory môžete prehrávať z microSD karty a USB kľúča s kapacitou až 32 GB. Súbory môžete prehrávať pomocou tlačidiel na zariadení.

- 1 Do slotu pre microSD kartu vložte microSD kartu.
Kartu vložte správnym smerom.
Médium musí obsahovať audio súbory.
- 2 Stláčaním tlačidla **M** zvolíte zdroj zvuku **SD** (zaznie hlásenie “Memory card mode” (režim pamäťovej karty)).
- 3 Prehrávanie z daného média sa spustí automaticky od prvého audio súboru na médiu. Ak sa prehrávanie nespustí automaticky, spustíte ho stlačením **▶||**  na zariadení.
- 4 Zatlačením a pridržaním tlačidiel **▶** a **◀** počas prehrávania nastavte hlasitosť.
Tlačidlom **EQ** si môžete zvoliť niektorú z predvolieb ekvalizéra.

Operácie prehrávania

Prehrávanie

Stlačením **▶||**  spustíte prehrávanie z média od prvej skladby.

Pozastavenie

Počas prehrávania stlačte tlačidlo **▶||** . Prehrávanie sa pozastaví.
Počas pozastavenia znova stlačte tlačidlo **▶||** . Prehrávanie sa obnoví.

Posuv vzad:

Posuv na začiatok aktuálnej (jedno stlačenie) alebo na predchádzajúce skladby (opakované stláčanie) a ich automatické prehrávanie.

Posuv vpred: ►

Posuv na nasledujúcu/e skladbu (jedno stlačenie alebo opakované stláčanie) a jej/ich automatické prehrávanie.

Posuv do priečinka vzad: ◀

Dva krátke stlačenia prepnú na predošlý priečinok na karte.

Posuv do priečinka vpred: ►

Dva krátke stlačenia prepnú na ďalší priečinok na karte.

Čítačka microSD kariet

Reproduktor umožňuje fungovať ako čítačka microSD kariet pre pripojený PC.

- 1 Do slotu pre microSD kartu vložte microSD kartu.
Kartu vložte správnym smerom.
Médium musí obsahovať audio súbory.
- 2 Vypnite reproduktor a pripojte ho k PC dodávaným USB káblom.
- 3 Krátkym stlačením tlačidla  sa prepne do režimu čítačky kariet, potom je možné microSD kartu čítať a zapisovať na ňu priamo z pripojeného PC.

Poznámka

Pri prvom použití tejto funkcie PC automaticky nainštaluje ovládač.

Ďalšie informácie

Funkcia riadenia napájania

Automatické vypnutie v režime Bluetooth:

Reproduktor bude v pohotovostnom režime bez Bluetooth pripojenia alebo bez prehrávania hudby cca 10 minút. Potom sa automaticky vypne.

Automatické vypnutie v režime AUX/FM/SD:

Reproduktor po stlačení tlačidla ►|| ⏻ pre vypnutie prehrávania bude v pohotovostnom režime cca 10 minút. Potom sa automaticky vypne.

Napájanie reproduktora obnovíte zatlačením a pridržením tlačidla ►|| ⏻.

Bezdrôtová Bluetooth technológia

Bezdrôtová Bluetooth technológia je technológia s krátkym dosahom, ktorá umožňuje bezdrôtovú dátovú komunikáciu medzi digitálnymi zariadeniami ako napr. PC a digitálny fotoaparát. Bezdrôtová Bluetooth technológia funguje v dosahu cca 10 m.

Prepojenie dvoch zariadení je vzájomné, niektoré zariadenia je však možné pripojiť k viacerým zariadeniam naraz.

Na prepojenie nie je potrebný žiadny kábel ani nie je potrebné umiestniť zariadenia oproti sebe ako pri infračervenej technológii. Zariadenia môžete napríklad používať, aj keď sú v batohu alebo vo vrecku.

Bluetooth štandard je medzinárodný štandard podporovaný a využívaný mnohými spoločnosťami po celom svete.

Maximálny komunikačný dosah

Maximálny komunikačný dosah môže byť v nasledovných podmienkach kratší. Medzi týmto systémom a Bluetooth zariadením sú prekážky ako osoby, kov alebo stena.

V blízkosti tohto systému sa používa LAN zariadenie.

V blízkosti tohto systému sa používa mikrovlnná rúra.

V blízkosti tohto systému sa používa zariadenie generujúce elektromagnetické žiarenie.

Rušenie z iných zariadení

Bluetooth a bezdrôtové LAN (IEEE802.11b/g) zariadenia využívajú rovnakú frekvenciu, preto ak tento systém používate v blízkosti bezdrôtového LAN

zariadenia, môže dôjsť k mikrovlnným interferenciám, ktoré môžu spôsobiť zhoršenie komunikačnej rýchlosti, šum alebo chybné spojenie. V takomto prípade vykonajte nasledovné:

Používajte tento systém minimálne 10 m od bezdrôtového LAN zariadenia.

Ak tento systém používate v menšej vzdialenosti než 10 m od bezdrôtového LAN zariadenia, vypnite bezdrôtové LAN zariadenie.

Rušenie iných zariadení

Mikrovlny vyžarované Bluetooth zariadením môžu ovplyvňovať prevádzku elektronických zdravotníckych prístrojov. Na nasledovných miestach vypnite systém aj Bluetooth zariadenie, pretože môže vzniknúť riziko nebezpečenstva: v blízkosti horľavých plynov, v nemocniciach, vlakoch, lietadlách alebo čerpacích staniciach,

v blízkosti automatických dverí alebo požiarnych hlásičov.

Poznámky

- Aby bolo možné používať Bluetooth funkciu, pripájané Bluetooth zariadenie musí mať rovnaký profil ako tento systém.
- Aj keď sú profily rovnaké, zariadenia môžu v závislosti od ich špecifikácií fungovať odlišne.
- Z dôvodu vlastností bezdrôtovej Bluetooth technológie je zvuk reprodukován týmto systémom mierne oneskorený voči zvuku z prehrávacieho Bluetooth zariadenia počas hovoru cez telefón alebo počúvania hudby.
- Tento systém podporuje bezpečnostné štandardy, ktoré sú v súlade s Bluetooth štandardmi, aby sa zaistilo bezpečné prepojenie pri používaní bezdrôtovej Bluetooth technológie. V závislosti od nastavení však zabezpečenie nemusí postačovať. Pri komunikácii pomocou bezdrôtovej Bluetooth technológie buďte obozretní.
- Nezodpovedáme za únik informácií pri Bluetooth komunikácii.
- Aby bol zabezpečený súlad s Bluetooth štandardmi špecifikovanými normou Bluetooth SIG a autentifikácia, je potrebné zariadenie disponujúce Bluetooth funkciou. Aj keď pripojené zariadenie vyhovuje uvedeným Bluetooth štandardom, niektoré zariadenia sa v závislosti od funkcií alebo technických špecifikácií daného zariadenia nemusia dať pripojiť, alebo nemusia pracovať správne.
- V závislosti od Bluetooth zariadenia pripojeného k tomuto systému, komunikačného prostredia alebo prevádzkového prostredia sa môže vyskytovať šum alebo výpadky zvuku.

Riešenie problémov

Upozornenie!

Ak sa vyskytnú nejaké problémy s týmto zariadením, pokúste sa ich odstrániť pomocou tohto prehľadu. Ak opatrenia nepomôžu, nepokúšajte sa odstrániť kryt zariadenia alebo opraviť ho sami. Hrozí riziko úrazu elektrickým prúdom.

Žiadny zvuk

- Skontrolujte, či nie je vypnutý zvuk.
- Skontrolujte, či je zariadenie správne pripojené.

Zariadenie sa nezapne

- Skontrolujte, či je nabitá batéria.

Problémy s Bluetooth pripojením

Signál Bluetooth je rušený:

Učinná vzdialenosť medzi reproduktormi a zariadením je do 10 m.

Signál bude prerušovaný, ak je vzdialenosť medzi Bluetooth zariadením a reproduktormi viac ako 10 m.

Bluetooth zariadenie nájde viacero ďalších Bluetooth zariadení pri vyhľadávaní:

Počkajte na dokončenie vyhľadávania a vyberte možnosť "Crater 4" pre spárovanie.

Pri používaní telefónu nedržte mobilné zariadenie príliš blízko k reproduktoru, aby sa zabránilo ozvene (spätnej väzbe).

Telefonovanie

Nie je počuť volajúceho/príjemcu.

- Skontrolujte, či sú mobilný Bluetooth telefón aj toto zariadenie zapnuté.
- Skontrolujte prepojenie mobilného Bluetooth telefónu a tohto reproduktora.
- Skontrolujte, či je výstup mobilného Bluetooth telefónu nastavený pre tento reproduktor.
- Skontrolujte, či reproduktor nemá nastavenú hlasitosť na nízku úroveň.
- Skontrolujte, či hlasitosť v mobilnom Bluetooth telefóne, ktorý je vybavený ovládačom hlasitosti, nie je nastavená na nízku úroveň.

Slabý zvuk od volajúceho/príjemcu

- Zvýšte hlasitosť na reproduktore.
- Zvýšte hlasitosť v mobilnom Bluetooth telefóne, ktorý je vybavený ovládačom hlasitosti.

Údržba

Čistenie povrchu zariadenia

Na čistenie povrchu, panela a ovládacích prvkov použite jemnú handričku, mierne navlhčenú v jemnom čistiacom roztoku. Nepoužívajte drsné handričky, čistiace prášky ani rozpúšťadlá, ako riedidlo, benzín alebo lieh.

Výrobca:

ORAVA retail 1, a.s.
Seberínho 2
821 03 Bratislava
Slovenská republika

Dovozca:

ORAVA retail 1, a.s.
Seberínho 2
821 03 Bratislava
Slovenská republika

ORAVA distribution CZ, s.r.o.
Ostravská 494
739 25 Sviadnov
Česká republika

LIKVIDÁCIA POUŽITÝCH ELEKTRICKÝCH A ELEKTRONICKÝCH ZARIADENÍ



Symbol na výrobku alebo jeho balení udáva, že tento výrobok nepatrí do domáceho odpadu. Je nutné odnieť ho do zberného miesta pre recykláciu elektrického a elektronického zariadenia.

Zaistením správnej likvidácie tohto výrobku pomôžete zabrániť negatívnym dôsledkom na životné prostredie a ľudské zdravie, ktoré by inak boli spôsobené nevhodnou likvidáciou tohto výrobku. Podrobnejšie informácie o recyklácii tohto výrobku zistíte na príslušnom miestnom úrade, v službe pre likvidáciu domáceho odpadu alebo v obchode, kde ste výrobok zakúpili.



Tento výrobok zodpovedá všetkým základným požiadavkám smerníc EÚ, ktoré sa naň vzťahujú.

VYHLÁSENIE O ZHODE

Skrátene znenie Vyhlásenia o zhode:

Spoločnosť ORAVA retail 1, a.s. týmto vyhlasuje, že zariadenie Crater 4 vyhovuje základným požiadavkám a iným relevantným podmienkam smernice Európskeho parlamentu a Rady č. 2014/53/EÚ.

Plný text vyhlásenia o zhode sa nachádza na internetovej stránke: www.orava.eu

Technické údaje

Všeobecne

Výstupný audio výkon:	20 W (RMS) (10 W x 2, 4 Ohm)
Reproduktory:	57 mm x 2 + pasívny žiarič x 1
Konektory - vstup:	AUX - 3,5 mm minikonektor (pre externé audio zariadenie) Slot pre microSD kartu (čítačka kariet) microUSB (nabíjanie) USB konektor (USB kľúč)
Bluetooth:	Bluetooth štandard 4.2 Profil: A2DP (Advanced Audio Distribution Profile) Profil pre bezdrôtový prenos hudby v stereo kvalite Profil: AVRCP (Advanced Audio Distribution Profile) Profil pre ovládanie prehrávania Pásmo: 2,402 - 2,480 GHz
FM rádio:	Ladiaci rozsah: 87,5 MHz ~ 108 MHz
Napájanie:	Vstavaná nabíjateľná lítiová (Li-Ion) batéria (3,7 V, 2 200 mAh) x 3 Čas nabíjania cca 5 hodín Zdroj nabíjania: jednosmerný 5 V, 2 A (nedodávaný) Čas prehrávania cca 7 hodín pri 70 % hlasitosti
Frekvenčný rozsah:	50 Hz až 20 kHz
Skreslenie:	10 % alebo menej
Rozmery (v x š x h):	cca 220,3 x 102,5 mm x 102 mm
Hmotnosť:	cca 1,15 kg
Dodávané príslušenstvo:	návod na obsluhu (1) microUSB kábel (1) audio kábel s 3,5 mm minikonektormi

Zariadenie je odolné voči špliechajúcej vode s triedou IPX6

Právo na zmeny vyhradené!

Záručné podmienky

Na toto zariadenie sa poskytuje záručná lehota 24 mesiacov. Pri uplatnení práva na záručnú opravu odovzdajte servisnému stredisku spolu so zariadením aj riadne vyplnený a potvrdený záručný list a pokladničný doklad o kúpe zariadenia. Dátum potvrdeného záručného listu a dokladu o kúpe musí byť zhodný. Ak zhodný nie je, záruka nebude priznaná.

- Právo na bezplatnú opravu výrobku v záručnej dobe zaniká, ak:
 - užívateľ nepredloží platný záručný list a doklad o kúpe výrobku;
 - vznikla porucha zapríčinená chybným zapojením, nesprávnym používaním a údržbou (prašné prostredie), mechanickým poškodením, poruchami v inžinierskych sieťach a bytovej inštalácii;
 - bol vykonaný neodborný zásah alebo zmena vo výrobku neoprávnenou osobou a/alebo na výrobku vznikne porucha použitím neoriginálnych náhradných dielov;
 - sa zariadenie nepoužíva podľa priloženého návodu na obsluhu.

Iné podmienky súvisiace so zárukou

Predajňa, v ktorej je zariadenie predávané spotrebiteľovi, je povinná kupujúcemu zariadenie predviesť, oboznámiť kupujúceho:

- so spôsobom jeho používania a manipulácie;
- so spôsobom prípadným záručných opráv;
- s najbližšou záručnou opravovňou, ako aj so spôsobom odoslania zariadenia k záručnej oprave do servisného strediska dodávateľa;
- riadne vyplniť záručný list. Nesprávne a neúplne vystavený záručný list je neplatný a spotrebiteľ stráca právo na záruku;
- na záruku /opravu, výmenu alebo odstúpenie od zmluvy/ sa vzťahujú príslušné ustanovenia Občianskeho zákonníka a Reklamačného poriadku.

Zasielanie výrobku do Centrálného servisného strediska

Do Centrálného servisného strediska zasielajte reklamovaný výrobok prostredníctvom Slovenskej pošty.

Výhody opráv v Centrálnom servisnom stredisku

Centrálné servisné stredisko je vybavené potrebným prístrojovým vybavením, bohatou zásobou náhradných dielov, kvalifikovanými a skúsenými pracovníkmi, čo vytvára predpoklad vykonania potrebnej opravy kvalitne a bez zbytočných zdržaní. Po oprave Vám výrobok na naše náklady doručovateľ dovezie späť k Vám domov. Záleží nám na Vašej spokojnosti a dôvere v naše výrobky.

Centrálné servisné stredisko

Závodná 459, 027 43 Nižná