

AOC



**LCD monitor –
uživatelská příručka
Q27P2CA**

| | |
|---------------------------------------|----|
| Bezpečnost..... | 1 |
| Národní konvence | 1 |
| Výkon | 2 |
| Montáž | 3 |
| Čištění | 4 |
| Jiné..... | 5 |
| Konfigurace | 6 |
| Obsah krabice | 6 |
| Instalace stojánku a podstavce | 7 |
| Nastavení zorného úhlu | 8 |
| Připojení monitoru | 9 |
| Nastavení | 10 |
| Klávesové zkratky | 10 |
| OSD Setting (Nastavení OSD)..... | 12 |
| Luminance (Světelnost)..... | 13 |
| Color Setup (Nastavení barvy) | 14 |
| Picture Boost (Zesílení obrazu) | 15 |
| OSD Setup (Nastavení OSD) | 16 |
| Game Setting (Herní nastavení)..... | 17 |
| Extra | 18 |
| Exit (Konec) | 19 |
| Indikátor LED | 20 |
| Odstraňování problémů | 21 |
| Technické údaje..... | 22 |
| Obecné specifikace..... | 22 |
| Předvolené režimy zobrazení..... | 23 |
| Přiřazení kolíků | 24 |
| Plug and Play | 25 |

Bezpečnost

Národní konvence

Následující pododdíly popisují notační konvence použité v tomto dokumentu.

Poznámky, upozornění a varování

V rámci této příručky mohou být některé bloky textu doplněny ikonou a vytištěny tučně nebo kurzívou. K těmto blokům patří poznámky, upozornění a varování, jež jsou používány následujícím způsobem:



POZNÁMKA: POZNÁMKA poukazuje na důležité informace, jež pomáhají lépe využít daný počítačový systém.





UPOZORNĚNÍ: UPOZORNĚNÍ ukazuje na potenciální škodu na hardwaru či ztrátu dat a popisuje, jak tomuto problému předejít.





VAROVÁNÍ: VAROVÁNÍ poukazuje na možnou fyzickou újmu a popisuje, jak tomuto problému předejít. Některá varování mohou být zobrazena v jiných formátech a nemusí je doplňovat žádná ikona. V takových případech je určitá prezentace varování určena úředními orgány.

Výkon

 Tento monitor může být napájen pouze napájecím zdrojem, který je uveden na výrobním štítku zařízení. Pokud si nejste jisti, jaké napájecí napětí je ve vaší domácí elektrické zásuvce, obraťte se na prodejce nebo dodavatele energie.

 Tento monitor je vybaven tříkolíkovou uzemněnou síťovou zástrčkou. Tuto zástrčku lze z bezpečnostních důvodů zasunout pouze do uzemněné zásuvky. Pokud vaše síťová zásuvka neumožňuje připojení této vidlice, obraťte se na elektrikáře, aby vám nainstaloval správnou zásuvku, nebo použijte adaptér k bezpečnému uzemnění zařízení. Neporušujte bezpečnostní účel uzemněné zásuvky.

 Při bouřkách s blesky nebo pokud nebudete monitor dlouho používat, odpojte napájecí kabel ze zásuvky ve zdi. Zabráníte tak poškození monitoru v důsledku přepětových špiček (rázů).

 Nepřetěžujte prodlužovací šňůry s několika zásuvkami a prodlužovací šňůry. Přetěžování může mít za následek vznik ohně nebo úraz elektrickým proudem.

 Aby bylo zajištěno uspokojivé fungování monitoru, používejte jej pouze s počítači s certifikátem UL, které jsou vybaveny správně konfigurovanou zásuvkou značenou 100-240 Vstř., min. 5 A.

 Používaná zásuvka by měla být instalována v blízkosti zařízení a snadno přístupná.

Montáž

! Neumísťujte monitor na nestabilní vozíky, stojany, stativy, držáky nebo stoly. Pokud dojde k pádu monitoru, může dojít ke zranění osob a závažnému poškození tohoto produktu. Používejte zařízení pouze vozík, stojan, podstavec, držák nebo stůl určené výrobcem nebo prodávané s tímto produktem. Při instalaci tohoto produktu postupujte podle pokynů výrobce a použijte montážní příslušenství doporučené výrobcem. Při převozu produktu na vozíku byste měli být opatrní.

! Do výřezu na skříňce monitoru nikdy nezasunujte žádné předměty. Mohlo by dojít k poškození součástek a obvodů a ke vzniku požáru nebo úrazu elektrickým proudem. Vyvarujte se polítí monitoru jakoukoli kapalinou.

! Nepokládejte produkt přední stranou na zem.

! Pokud budete monitor upevňovat na zeď nebo polici, použijte upevňovací soupravu schválenou výrobcem a při montáži dodržujte uvedené pokyny.

! Okolo monitoru ponechte prostor podle obrázku níže. V opačném případě může být cirkulace vzduchu nedostatečná a přehřívání může způsobit požár nebo poškození monitoru.

Níže jsou uvedeny doporučené větrací plochy okolo monitoru, když je nainstalován na stěně nebo na podstavci:

Instalace na stojánek

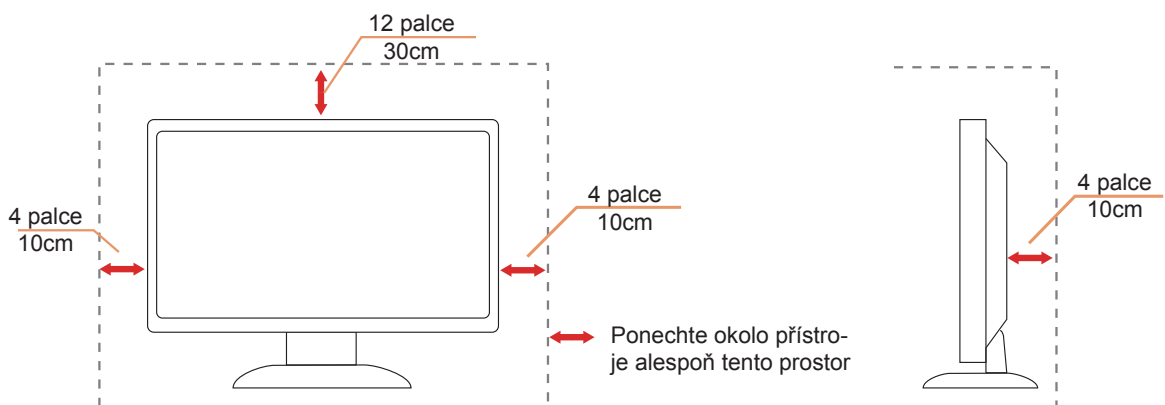

Čištění

 Pravidelně čistěte skříň hadříkem. Můžete použít slabý čisticí prostředek k otření skvrn, ale nepoužívejte solné čisticí prostředky, které mohou naleptat skříň monitoru.

 Při čištění nesmí čisticí prostředek vniknout do monitoru. Čisticí hadřík nesmí být příliš hrubý, aby nepoškrábal povrch obrazovky.

 Před čištěním monitoru odpojte napájecí kabel.



Jiné



Pokud z monitoru vychází zvláštní zápach, zvuky nebo kouř, IHNEĎ odpojte zástrčku napájecího kabelu a kontaktujte servisní středisko.



Zabraňte blokování větracích otvorů stolem nebo závěsem.



Během používání nevystavujte monitor LCD nadměrným otřesům nebo nárazům.



Při používání nebo přemísťování do monitoru nekopejte a zabraňte případnému pádu.

Konfigurace

Obsah krabice

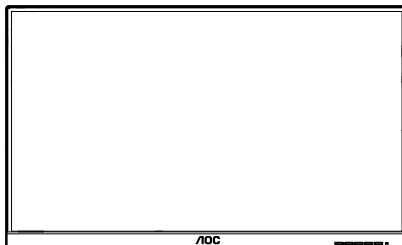

Monitor

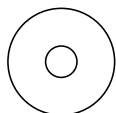

CD Manual



Warranty Card

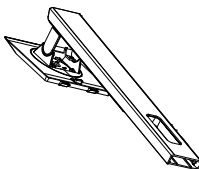

Stand

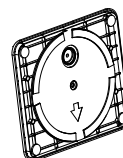

Base



Power Cable



USB C-C Cable



HDMI Cable



USB Cable



DP Cable

★ Některé kabely signálu nejsou v některých zemích nebo oblastech dodávány. Podrobnější informace vám poskytne místní prodejce nebo pobočka společnosti AOC.

Instalace stojánku a podstavce

Nainstalujte nebo odstraňte podstavec podle následujících kroků.

Nastavení:

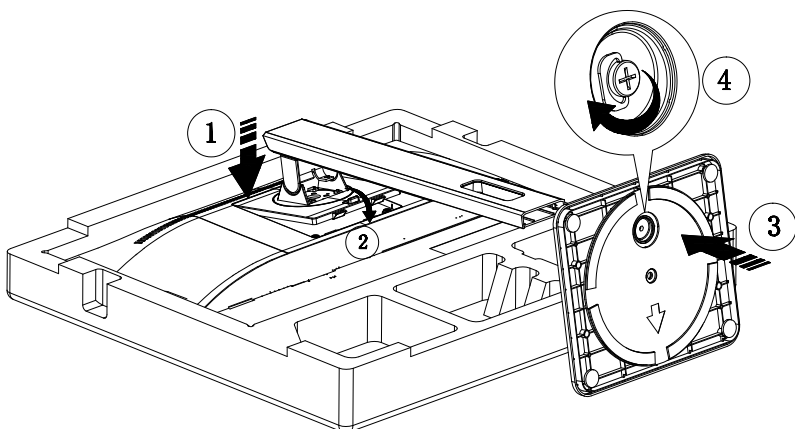

Odebrat:

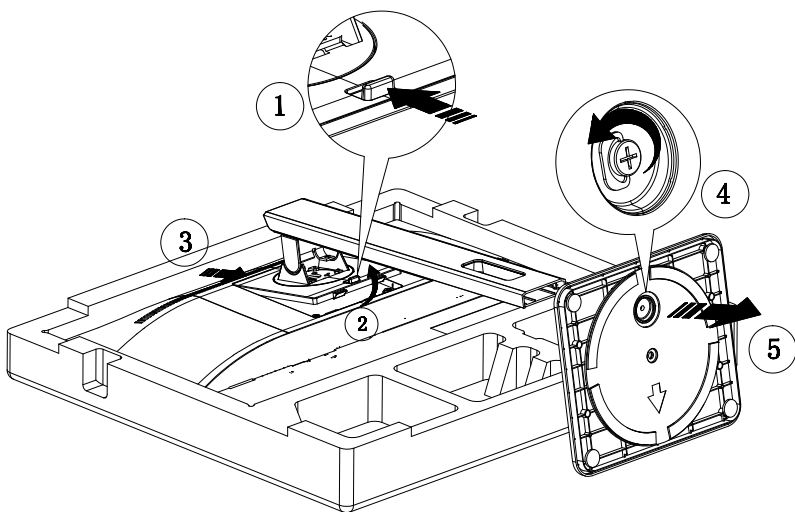

Nastavení zorného úhlu

Pro optimální sledování obrazu je doporučeno dívat se na monitor zpřímá a pak nastavit úhel monitoru podle vašich vlastních preferencí.

Podržte podstavec monitoru, aby se monitor při změně úhlu monitoru nepřevrátil.

Monitor je možno nastavit v níže uvedeném rozmezí:

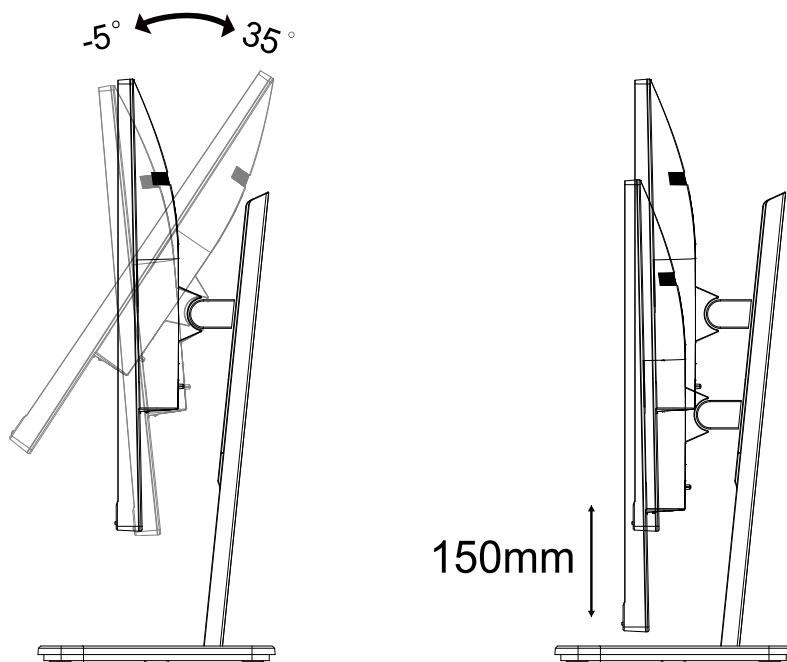

POZNÁMKA:

Při změně úhlu pohledu monitoru se nedotýkejte LCD obrazovky. Mohlo by dojít k poškození nebo zničení obrazovky LCD.

Připojení monitoru

Zapojení kabelů na zadní straně monitoru a počítače

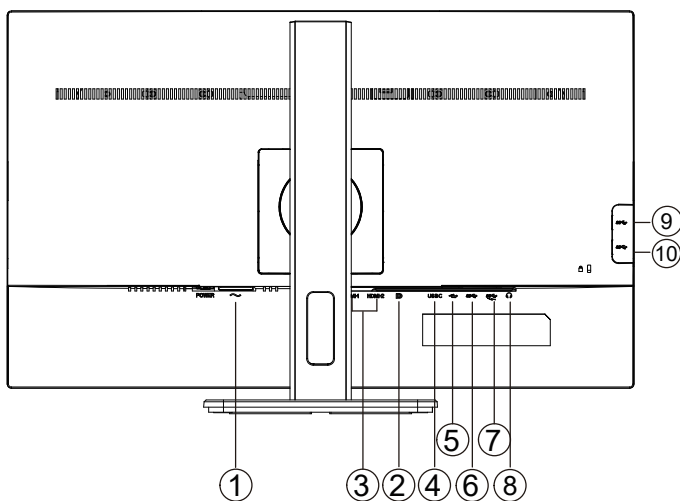

1. Port vstupu stejnosměrného napájení
2. DP
3. HDMI
4. USB-C
5. USB-PC(USB upstream)
6. USB3.2 Gen1
7. USB3.2 Gen1+charging
8. Sluchátka
9. USB3.2 Gen1
10. USB3.2 Gen1

Připojení k počítači

1. K zadní části displeje pevně připojte napájecí kabel.
2. Vypněte počítač a odpojte jeho napájecí kabel.
3. Ke konektoru videa na zadní straně počítače připojte kabel displeje se signálem.
4. Zapojte napájecí kabel počítače a displeje do blízké zásuvky.
5. Zapněte počítač a displej.

Pokud monitor zobrazuje obraz, je instalace dokončena. Pokud k zobrazení obrazu nedojde, viz část Odstraňování problémů.

Pro ochranu vybavení vždy vypněte počítač a LCD monitor před připojením.

Nastavení

Klávesové zkratky

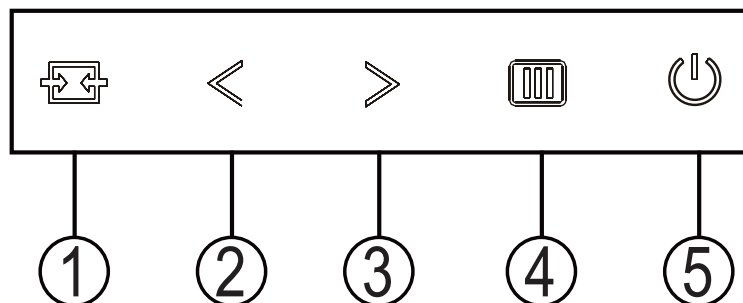

| | |
|---|-------------------|
| 1 | Zdroj/Konec |
| 2 | Čisté zobrazení/< |
| 3 | Hlasitost/> |
| 4 | Nabídka/vstup |
| 5 | Napájení |

Napájení

Stisknutím vypínače zapnete monitor.

Nabídka/vstup

Není-li zobrazena nabídka OSD, stisknutím zobrazte nabídku OSD nebo potvrďte výběr.

Hlasitost

Když není zobrazena nabídka OSD, stisknutím > tlačítka Hlasitost aktivujete panel nastavení hlasitosti a stisknutím < nebo > upravte hlasitost (pouze modely s reproduktory)

Zdroj/konec

Když je nabídka OSD zavřená, tlačítko Source (Zdroj)/Exit (Konec) bude mít funkci rychlého tlačítka Source (Zdroj).

Clear Vision (Čisté zobrazení)

1. Není-li zobrazena žádná nabídka OSD, stisknutím tlačítka „<“ aktivujete funkci Clear Vision (Čisté zobrazení).
2. Pomocí tlačítek „<“ nebo „>“ vyberte slabé, střední nebo silné nastavení nebo vypnutí. Výchozí zastavení je vždy „off“ (Vypnuto).

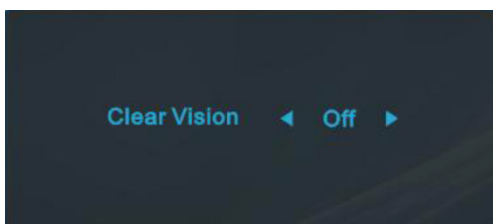

3. Stisknutím a podržením tlačítka „<“ po dobu 5 sekund aktivujete Demo čistého zobrazení a na displeji se po dobu 5 sekund zobrazí zpráva „Clear Vision Demo: on“ (Demo čistého zobrazení: zapnuto). Stisknutím tlačítka Nabídka nebo Konec zpráva zmizí. Dalším stisknutím a podržením tlačítka „<“ po dobu 5 sekund se funkce Clear Vision Demo (Demo čistého zobrazení) vypne.

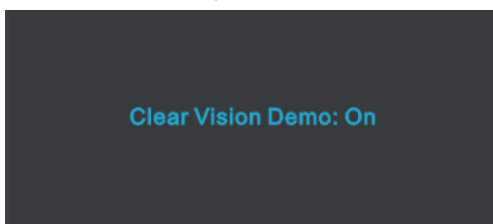

Funkce Čisté zobrazení poskytuje optimální zobrazení převáděním obrazu o nízkém rozlišení a rozmazaného obrazu na čistý a živý obraz.

OSD Setting (Nastavení OSD)

Základní a jednoduché pokyny pro ovládací tlačítka.

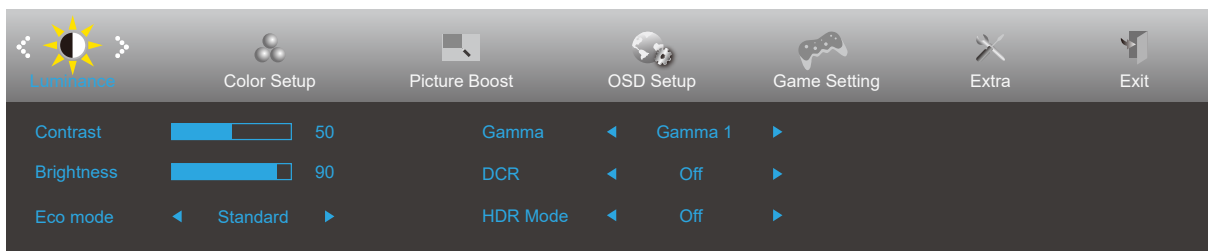







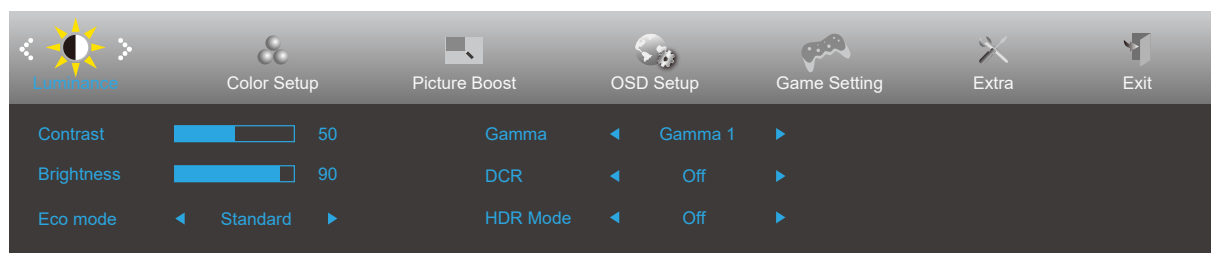

- 1). Stisknutím **tlačítka MENU** aktivujete okno nabídky OSD.
- 2). Stisknutím tlačítka < nebo > můžete procházet funkcemi. Po zvýraznění požadované funkce ji aktivujete stisknutím **tlačítka MENU**. Stisknutím tlačítka < nebo > procházejte funkcemi podnabídky. Po zvýraznění požadované funkce ji aktivujete stisknutím **tlačítka MENU**.
- 3). Stisknutím tlačítka < nebo > změňte nastavení vybrané funkce. Stisknutím **tlačítka AUTO** ukončete. Chcete-li změnit nastavení jiné funkce, opakujte kroky 2 - 3.
- 4). Funkce zámku nabídky OSD: Chcete-li zamknout nabídku OSD, stiskněte a podržte tlačítko MENU, (NABÍDKA) když je monitor vypnutý a potom stisknutím vypínače zapněte monitor. Chcete-li odemknout nabídku OSD, stiskněte a podržte tlačítko MENU (NABÍDKA), když je monitor vypnutý a potom stisknutím vypínače zapněte monitor.

Poznámky:

- 1). Pokud má výrobek pouze jeden vstup signálu, položku „Výběr Vstupu“ nelze upravit.
- 2). Je aktivována některá z funkcí DCR, Zesíl. Barev nebo Zesíl. Obrazu); ostatní tři funkce jsou vypnuté.

Luminance (Světelnost)



| | | | | |
|---|---------------------|-----------------------|---|---------------------------------------|
|  | Contrast (Kontrast) | 0-100 | | Kontrast z digitálního registru. |
| | Brightness (Jas) | 0-100 | | Nastavení pozadí |
| | Eco mode (Eko) | Standard (Standardní) | <input checked="" type="checkbox"/> | Standardní režim |
| | | Text |  | Režim Text |
| | | Internet |  | Režim Internet |
| | | Game (Hra) |  | Režim Hra |
| | | Movie (Film) |  | Režim Film |
| | | Sports (Sport) |  | Režim Sport |
| | | Reading (čtení) |  | Režim čtení |
| | Gamma | Gamma1 | | Upravit na Gamma 1 |
| | | Gamma2 | | Upravit na Gamma 2 |
| | | Gamma3 | | Upravit na Gamma 3 |
| | DCR | Off (Vypnuto) | | Deaktivovat dynamický poměr kontrastu |
| | | On (Zapnuto) |  | Aktivovat dynamický poměr kontrastu |
| | HDR Mode | OFF | | Adjust HDR Mode. |
| HDR Picture | | | | |
| HDR Movie | | | | |
| HDR Game | | | | |

Color Setup (Nastavení barvy)

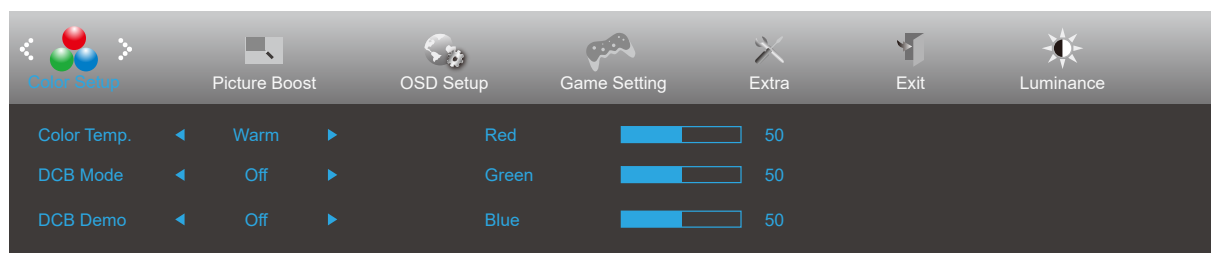

| | | | | |
|---|--------------------------------|-------------------------------|--|--|
|  | Color Temp. (Teplota barev) | Warm (Teplé) | | Slouží k načtení teploty teplé barvy z paměti EEPROM. |
| | | Normal (Normální) | | Slouží k načtení teploty normální barvy z paměti EEPROM. |
| | | Cool (Studené) | | Slouží k načtení teploty studené barvy z paměti EEPROM. |
| | | sRGB | | Slouží k načtení teploty sRGB barvy z paměti EEPROM. |
| | | User (Vlastní) | Red (Červená) | Intenzita červené z digitálního registru. |
| | | | Green (Zelená) | Intenzita zelené z digitálního registru. |
| | Blue (Modrá) | | Intenzita modré z digitálního registru. | |
| | DCB Mode (DCB Režim) | Full Enhance (Plné vylepšení) | zapnuto nebo vypnuto | Deaktivovat nebo aktivovat režim plného vylepšení |
| | | Nature Skin (Přiroz. Pokožka) | zapnuto nebo vypnuto | Deaktivovat nebo aktivovat režim Přiroz. Pokožky |
| | | Green Field (Zelené pole) | zapnuto nebo vypnuto | Deaktivovat nebo aktivovat režim Zelené pole |
| | | Sky-blue (Azur) | zapnuto nebo vypnuto | Deaktivovat nebo aktivovat režim Azur |
| | | AutoDetect (Autom. Detekce) | zapnuto nebo vypnuto | Deaktivovat nebo aktivovat režim Autom. Detekce |
| | | OFF | zapnuto nebo vypnuto | Deaktivovat nebo aktivovat režim DCB. Detekce |
| | DCB Demo (DCB Ukázka) | | Zapnuto nebo vypnuto | Deaktivovat nebo aktivovat režim Ukázka |
| | Red (Červená) | | 0-100 | Intenzita červené z digitálního registru. |
| Green (Zelená) | | 0-100 | Intenzita zelené z digitálního registru. | |
| Blue (Modrá) | | 0-100 | Intenzita modré z digitálního registru. | |

Picture Boost (Zesílení obrazu)

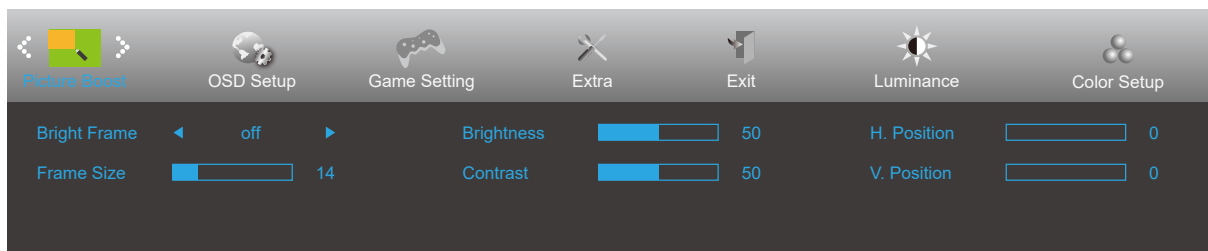



| | | | |
|---|----------------------------|----------------------|--------------------------------------|
|  | Bright Frame (Jasný rám) | zapnuto nebo vypnuto | Deaktivovat nebo aktivovat Jasný rám |
| | Frame Size (Velikost rámu) | 14-100 | Upravit velikost rámu |
| | Brightness (Jas) | 0-100 | Upravit jas rámu |
| | Contrast (Kontrast) | 0-100 | Upravit kontrast rámu |
| | H. Position (H. Poloha) | 0-100 | Upravit horizontální polohu rámu |
| | V. Position (V. Poloha) | 0-100 | Upravit vertikální polohu rámu |

Poznámka:

Slouží k nastavení jasu, kontrastu a polohy položky Jasný Rám pro lepší zážitek ze sledování.

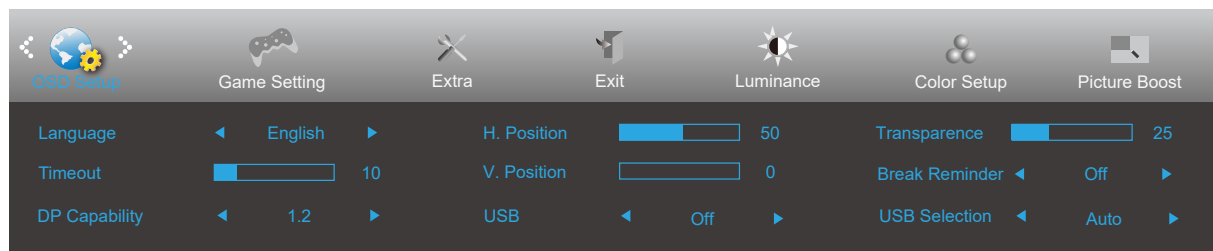
OSD Setup (Nastavení OSD)



| | | | |
|---|----------------------------|--|--|
|  | Language (Jazyk) | | Vyberte jazyk OSD |
| | Timeout (Časový Interval) | 5-120 | Slouží k nastavení doby zobrazení nabídky OSD na obrazovce. |
| | DP Capacity (Kapacita DP) | 1.1/1.2 | Pozor: funkci Adaptive-Sync podporuje pouze DP1.2 |
| | USB | 3.2Gen1/2.0/Off | For model need to turn on/off USB power during power saving |
| | H. Position (H. Poloha) | 0-100 | Slouží k nastavení vodorovné polohy OSD |
| | V. Position (V. Poloha) | 0-100 | Slouží k nastavení svislé polohy OSD |
| | USB Selection | Auto / USB C / USB up | *Auto : switch with display input source *USB C / USB up : fix up stream not change with input source |
| | Transparence (Průhlednost) | 0-100 | Slouží k nastavení průhlednosti nabídky OSD. |
| Break Reminder (Přestávka - připomenutí) | zapnuto nebo vypnuto | Připomenutí přestávky, pokud uživatel pracuje souvisle déle než 1 hod. | |

Game Setting (Herní nastavení)

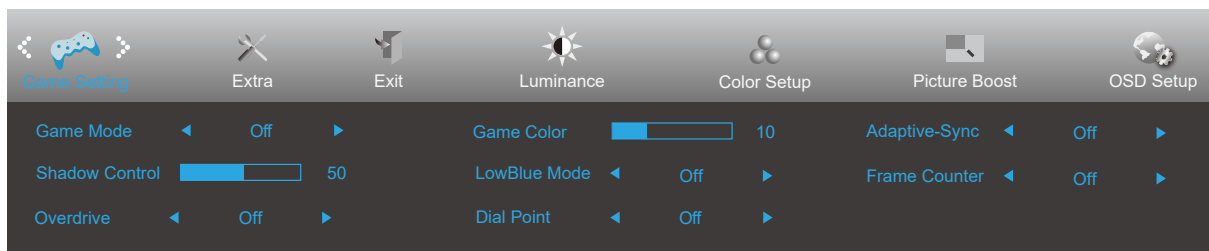

| | | | |
|---|---|--|---|
|  | Game Mode (Režim Hra) | FPS | Pro hraní FPS (stříleček). Zlepšuje detaily tmných oblastí. |
| | | RTS | Pro hraní RTS (strategií v reálném čase). Vylepšuje kvalitu obrazu. |
| | | Racing (Závod) | Pro hraní závodních her. Nabízí nejrychlejší odezvu a vysokou sytost barev. |
| | | Gamer 1 (Hráč 1) | Uživatelská nastavení, předvolba Hráč 1. |
| | | Gamer 2 (Hráč 2) | Uživatelská nastavení, předvolba Hráč 2. |
| | | Gamer 3 (Hráč 3) | Uživatelská nastavení, předvolba Hráč 3. |
| | | off (Vypnuto): | Není použita optimalizace Smart image game |
| | Shadow Control (Ovládání stínů) | 0-100 | Ovládání stínu Výchozí nastavení je 50. Koncový uživatel může provádět úpravy od 50 do 100 nebo 0 pro zvýšení kontrastu a vyjasnění obrazu. 1. Pokud je obraz příliš tmavý a nejsou jasně vidět detaily, proveďte úpravu od 50 do 100 pro jasný obraz. 2. Pokud je obraz příliš bílý a nejsou jasně vidět detaily, proveďte úpravu od 50 do 0 pro jasný obraz |
| | Game Color (Herní barvy) | 0-20 | Herní barva umožňuje nastavit úroveň sytosti 0-20 pro lepší obraz. |
| | LowBlue Mode(Režim modrého světla) | Vyp. / Multimédia / Internet / Office / Čtení | Sníží vlnu modrého světla ovládání teploty barev. |
| Overdrive (Zrychlení) | Weak (Slabé) | Slouží k úpravě doby odezvy. | |
| | Medium (Střední) | | |
| | Strong (Silné) | | |
| | Off (Vypnuto) | | |
| Frame Counter (Čítač rámců) | Vyp. / Vpravo nahore / Vpravo dole / Vlevo dole / Vlevo nahore | Zobrazí V frekvenci na vybraném rohu | |
| Dial Point | On/Off (Zapnuto/ Vypnuto) | Funkce „Dial Point“ umístí doprostřed obrazovky zaměřovač, což pomáhá hráčům přesně mířit při hraní stříleček (FPS, First Person Shooter). | |
| Adaptive-Sync | On/Off (Zapnuto/ Vypnuto) | Deaktivuje nebo aktivuje Adaptive-Sync. | |

Extra

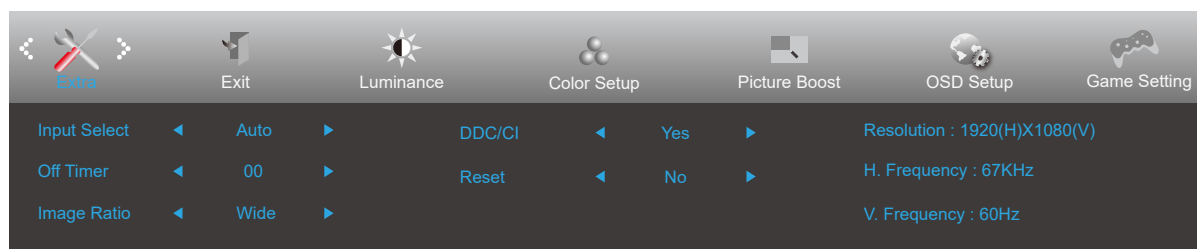

| | | | |
|---|-----------------------------------|--|---|
|  | Input Select (Výběr vstupu) | | Slouží k výběru vstupního signálu |
| | Off timer (Časovač vypnutí) | 0-24hod. | Slouží k výběru času vypnutí DC |
| | Image Ratio (Poměr stran obr.) | Širokoúhlý | Slouží k výběru poměru stran obrazu monitoru. |
| | | 4:3 | |
| | DDC/CI | ano nebo ne | Zapnutí nebo vypnutí podpory DDC/CI |
| Reset (Resetovat) | Ano nebo ne | Slouží k obnovení výchozího nastavení nabídky. (Vybrané modely jsou opatřeny certifikací ENERGY STAR®.) | |
| | ENERGY STAR® nebo ne | | |

Exit (Konec)

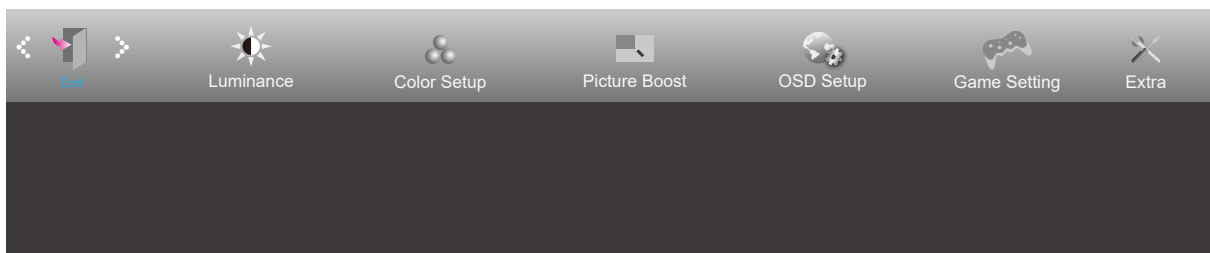

| | | | |
|---|--------------|--|-----------------------------|
|  | Exit (Konec) | | Ukončení hlavní nabídky OSD |
|---|--------------|--|-----------------------------|

Indikátor LED

| Stav | Barva indikátoru |
|-----------------------|-------------------------|
| Režim plného provozu | Bílá |
| Režim aktivní-vypnuto | Oranžová |

Odstraňování problémů

| Problém a otázka | Možná řešení |
|--|--|
| Indikátor napájení nesvítí | Zkontrolujte, zda je vypínač zapnutý a zda je napájecí kabel řádně připojen k elektrické zásuvce a k monitoru. |
| Žádný obraz na obrazovce | <ul style="list-style-type: none"> • Je napájecí kabel správně připojen? Zkontrolujte připojení napájecího kabelu a zdroj napájení. • Je kabel správně připojen? (Připojeno pomocí kabelu D-sub) Zkontrolujte připojení kabelu DB-15. (Připojeno pomocí kabelu HDMI) Zkontrolujte připojení kabelu HDMI. (Připojeno pomocí kabelu DP) Zkontrolujte připojení kabelu DP. * Vstup D-sub/HDMI/DP není u některých modelů k dispozici. • Pokud je zapnuto napájení, restartujte počítač, aby se zobrazila výchozí (přihlašovací) obrazovka. Pokud se zobrazí výchozí obrazovka (přihlašovací), spusťte počítač v použitelném režimu (bezpečný režim pro systém Windows 7/8/10) a potom změňte frekvenci grafické karty. (Viz Nastavení optimálního rozlišení) Pokud se výchozí obrazovka (přihlašovací) nezobrazí, kontaktujte servisní středisko nebo prodejce. • Je na obrazovce zobrazena zpráva „Nepodporovaný vstup“? Tato zpráva se může zobrazit, když signál z grafické karty přesáhne maximální rozlišení a frekvenci, které dokáže monitor správně zpracovat. Nastavte maximální rozlišení a frekvenci, které dokáže monitor správně zpracovat. • Zkontrolujte, zda jsou nainstalovány ovladače monitoru AOC. |
| Obraz je rozmazaný a obsahuje vícenásobné zobrazení | Nastavte ovládací prvky jasu a kontrastu. Stisknutím bude provedeno automatické nastavení. Zkontrolujte, zda nepoužíváte prodlužovací kabel nebo prepínač. Doporučujeme připojit monitor přímo k výstupnímu konektoru grafické karty na zadní straně. |
| Obraz bliká, skáče nebo je v obraze patrné vlnivé vzorování | Přesuňte od monitoru do větší vzdálenosti elektrické spotřebiče, které mohou způsobovat rušení. Používejte maximální obnovovací frekvenci, kterou monitor umožňuje s použitým rozlišením. |
| Monitor zatushl v „aktivním pohotovostním režimu“ | Síťový vypínač počítače musí být v poloze „zapnuto“ (ON). Grafická karta (video adaptér) počítače musí být zcela a správně usazená do příslušného slotu na počítači. Zkontrolujte, zda je video kabel monitoru správně připojen k počítači. Prohlédněte video kabel monitoru a zkontrolujte, zda není ohnutý žádný kolík. Proveďte, zda počítač pracuje - stiskněte na klávesnici klávesu CAPS LOCK a sledujte diodu LED CAPS LOCK. Tato dioda LED by se měla po stisknutí klávesy CAPS LOCK buď rozsvítit nebo zhasnout. |
| Chybí některá ze základních barev (ČERVENÁ, ZELENÁ nebo MODRÁ). | Prohlédněte video kabel monitoru a zkontrolujte, zda není poškozen žádný kolík. Zkontrolujte, zda je video kabel monitoru správně připojen k počítači. |
| Obraz na obrazovce nemá správnou velikost nebo není správně vystředěn | Upravte vodorovnou a svislou polohu nebo stiskněte klávesovou zkratku (AUTO). |
| V obraze jsou barevné poruchy (bílá barva nevypadá jako bílá) | Nastavte barvu RGB nebo zvolte požadovanou barevnou teplotu. |
| Horizontální nebo vertikální rušení obrazu | Uživatelé systému Windows 7/8/10: vypněte počítač. Nastavte položku FREKVENCE a ZAOSTŘENÍ. Stisknutím bude provedeno automatické nastavení. |
| Předpisy a servis | Viz informace o předpisech a servisu v příručce na disku CD nebo na stránkách www.aoc.com (na stránkách podpory najdete informace o tom, který model lze zakoupit ve vaší zemi, a informace o předpisech a servisu). |

Technické údaje

Obecné specifikace

| | | | |
|--------------------|-------------------------------------|--|-------------------------------|
| Panel | Název modelu | Q27P2CA | |
| | Zobrazovací systém | Barevný monitor TFT LCD | |
| | Zobrazitelná velikost obrazu | 68.5 cm úhlopříčně | |
| | Rozteč pixelů | 0,2331mm (v) × 0,2331mm (h) | |
| | Zobrazení barev | 16,7 mil. barev | |
| Jiné | Rozsah horizontální frekvence | 30k-114kHz | |
| | Velikost vodorovného snímání (max.) | 596.736mm | |
| | Rozsah vertikální frekvence | 48-75Hz | |
| | Velikost svislého snímání (max.) | 335.664mm | |
| | Optimální předvolené rozlišení | 2560x1440@60Hz | |
| | Max resolution | 2560x1440@75Hz (HDMI,DP,USB C*) | |
| | Technologie Plug & Play | VESA DDC2B/CI | |
| | Zdroj napájení | 100-240V~, 50/60Hz, 2.0A | |
| | Příkon | Typicky (výchozí jas a kontrast) | 37W |
| | | Max. (jas = 100, kontrast =100) | ≤ 160W |
| Snížená spotřeba | | ≤ 0.5W | |
| Fyzické vlastnosti | Typ konektoru | HDMI/DP/USB C/Výstup pro sluchátka/USB3.2 Gen1 | |
| | Typ signálního kabelu | Odpojitelný | |
| Ekologie | Teplota | Provozní | 0°~ 40° |
| | | Mimo provoz | -25°~ 55° |
| | Vlhkost | Provozní | 10% až 85% (bez kondenzace) |
| | | Mimo provoz | 5% až 93% (bez kondenzace) |
| | Nadmořská výška | Provozní | 0 ~ 5 000 m (0 ~ 16 404 stop) |
| | | Mimo provoz | 0~ 12 192 m (0~ 40 000 stop) |

*: Vstup signálu USB C (DP Alt) a „USB“ je nastaveno na „3,2Gen1“, maximální rozlišení je 1920x1080 při 75 Hz.

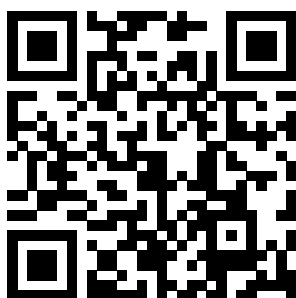

Předvolené režimy zobrazení

| STANDARD | ROZLIŠENÍ | HORIZONTÁLNÍ FREKVENCE (kHz) | VERTIKÁLNÍ FREKVENCE (Hz) |
|-----------|----------------|------------------------------|---------------------------|
| VGA | 640x480@60Hz | 31.469 | 59.94 |
| | 640x480@72Hz | 37.861 | 72.809 |
| | 640x480@75Hz | 37.5 | 75 |
| SVGA | 800x600@56Hz | 35.156 | 56.25 |
| | 800x600@60Hz | 37.879 | 60.317 |
| | 800x600@72Hz | 48.077 | 72.188 |
| | 800x600@75Hz | 46.875 | 75 |
| XGA | 1024x768@60Hz | 48.363 | 60.004 |
| | 1024x768@70Hz | 56.476 | 70.069 |
| | 1024x768@75Hz | 60.023 | 75.029 |
| SXGA | 1280x1024@60Hz | 63.981 | 60.02 |
| | 1280x1024@75Hz | 79.976 | 75.025 |
| WXGA+ | 1440x900@60Hz | 55.935 | 59.887 |
| | 1440x900@60Hz | 55.469 | 59.901 |
| WSXGA | 1680x1050@60Hz | 65.29 | 59.954 |
| | 1680x1050@60Hz | 64.674 | 59.883 |
| FHD | 1920x1080@60Hz | 67.5 | 60 |
| QHD | 2560x1440@60Hz | 88.787 | 59.951 |
| QHD | 2560x1440@75Hz | 66.636 | 74.968 |
| IBM MODES | | | |
| DOS | 720x400@70Hz | 31.469 | 70.087 |
| MAC MODES | | | |
| VGA | 640x480@67Hz | 35 | 66.667 |
| SVGA | 832x624@75Hz | 49.725 | 74.551 |
| XGA | 1024x768@75Hz | 60.241 | 74.927 |

Přiřazení kolíků

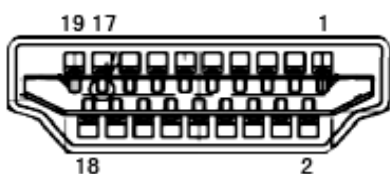

19kolíkový kabel signálu pro barevný monitor

| Č. kontaktu | Název signálu | Č. kontaktu | Název signálu | Č. kontaktu | Název signálu |
|-------------|---------------------|-------------|-----------------------------|-------------|----------------------------|
| 1. | TMDS data 2+ | 9. | TMDS data 0- | 17. | DDC/CEC uzemnění |
| 2. | TMDS data 2 stínění | 10. | Frekvence TMDS + | 18. | Napájení +5V |
| 3. | TMDS data 2- | 11. | Stínění frekvence TMDS | 19. | Detekce připojení za chodu |
| 4. | TMDS data 1+ | 12. | Frekvence TMDS - | | |
| 5. | TMDS data 1 stínění | 13. | CEC | | |
| 6. | TMDS data 1- | 14. | Vyhrazeno (N.C. v zařízení) | | |
| 7. | TMDS data 0+ | 15. | SCL | | |
| 8. | TMDS data 0 stínění | 16. | SDA | | |

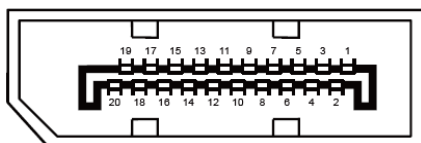

20kolíkový kabel signálu pro barevný monitor

| Č. kolíku | Název signálu | Č. kolíku | Název signálu |
|-----------|---------------|-----------|----------------------------|
| 1 | ML_Lane 3 (n) | 11 | GND (zem.) |
| 2 | GND (zem.) | 12 | ML_Lane 0 (p) |
| 3 | ML_Lane 3 (p) | 13 | CONFIG1 |
| 4 | ML_Lane 2 (n) | 14 | CONFIG2 |
| 5 | GND (zem.) | 15 | AUX_CH(p) |
| 6 | ML_Lane 2 (p) | 16 | GND (zem.) |
| 7 | ML_Lane 1 (n) | 17 | AUX_CH(n) |
| 8 | GND (zem.) | 18 | Detekce připojení za chodu |
| 9 | ML_Lane 1 (p) | 19 | Zpět. DP_PWR |
| 10 | ML_Lane 0 (n) | 20 | DP_PWR |

Plug and Play

Funkce Plug & Play DDC2B

Tento monitor disponuje možnostmi VESA DDC2B v souladu s normou VESA DDC. To umožňuje monitoru, aby informoval systém o své identitě, v závislosti na úrovni použité DDC a komunikoval i s dalšími informacemi týkajícími se svých zobrazovacích schopností.

DDC2B představuje obousměrný datový kanál, založený na protokolu I2C. Zařízení si může vyžádat informace EDID přes kanál DDC2B.