

Návod na použitie

Mraziaci box

SK

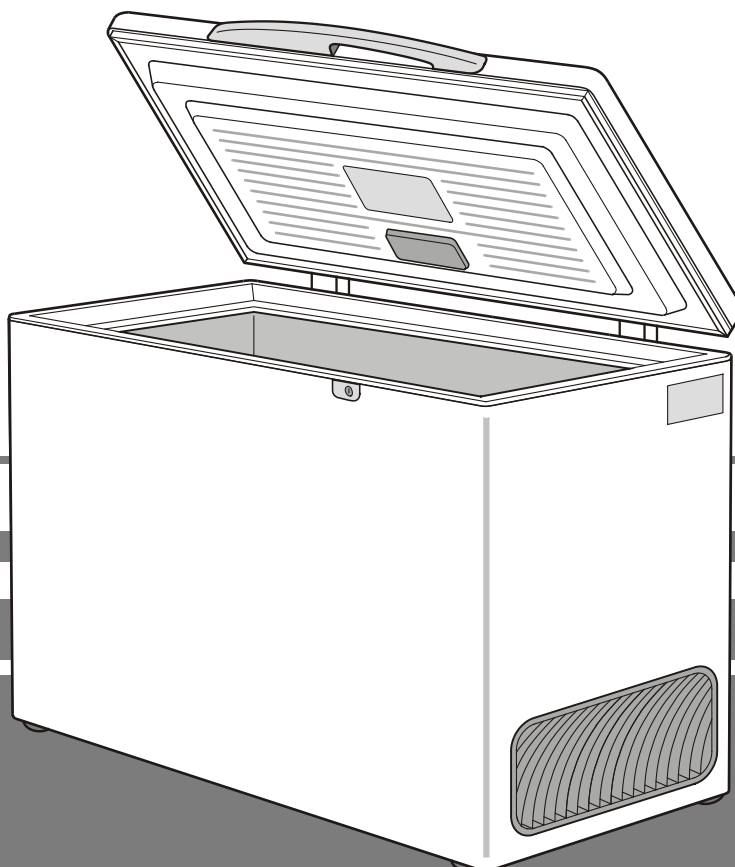

7080 077-00

GTP 705

Pokyny pre likvidáciu

Obal je vyrobený z recyklovateľných materiálov:

- Vlnitá lepenka/lepenka
- Výlisky z penového polystyrolu
- fólie z polyetylénu
- Sťahovacie pásy z polypropylénu

• **Baliaci materiál nie je hračkou pre deti. Hrozí nebezpečenstvo zadusení fóliami!**

• Baliaci materiál odovzdajte na oficiálnom mieste zberu.

Zariadenie, ktoré doslúžilo: Obsahuje ešte cenné materiály, nelikvidujte ho jednoducho spoločne s domovým odpadom, je ho potrebné odviezť do zberu oddelene.

• Zariadenia, ktoré doslúžili, vyradte z prevádzky. Vytiahnite sieťovú zástrčku, odpojte pripojovací kábel a znefunkčnite zámok, aby sa deti nemohli do zariadenia zavrieť.

• Dbajte na to, aby zariadenie, ktoré doslúžilo, nemalo až do dopravy na miesto likvidácie alebo na miesto zberu poškodený chladiaci okruh.

• Údaje o obsahovanom chladiacom médiu nájdete na typovom štítku.

• Informáciu o termínoch odvozu alebo o miestach zberu získate v podniku poverenom čistením mesta alebo na správe obce.



- ❶ Nastavovacie tlačidlo teploty
- ❷ Tlačidlo zap/vyp
- ❸ Tlačidlo vypnutia alarmu
- ❹ Detská poistka
- ❺ Svetlo funkcie Superfrost
- ❻ Tlačidlo funkcie Superfrost
- ❼ Indikátor teploty

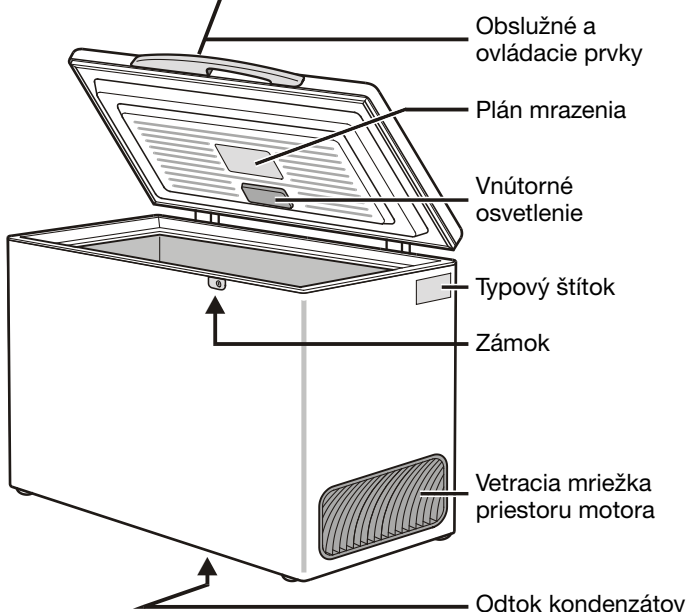
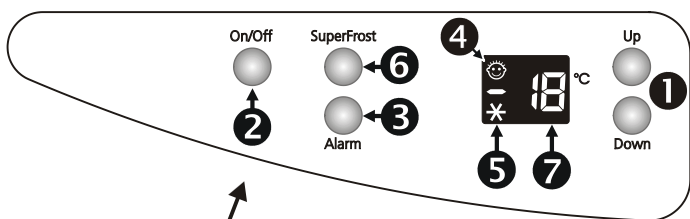

Bezpečnostné pokyny a upozornenia

- Aby sa zamedzilo zraneniam osôb a poškodeniam predmetov, vybaľovanie a inštaláciu zariadenia musia vykonávať dve osoby.
- Pri poškodení zariadenia ihneď - ešte pred pripojením - informujte dodávateľa.
- Pre zabezpečenie bezpečnej prevádzky montujte a pripájajte zariadenie len podľa údajov v návode na použitie.
- V prípade poruchy odpojte zariadenie od siete. Vytiahnite sieťovú zástrčku alebo vypnite prípadne odskrutkujte poistku.
- Aby ste zariadenie odpojili od siete, vytiahnite elektrickú zástrčku (neťahajte pritom za kábel).
- Opravy a zásahy do zariadenia nechajte vykonávať len v zákazníckom servise, inak môžu vzniknúť užívateľovi značné nebezpečenstvá. To isté platí pre zmenu pripojenia k sieti.
- Vo vnútornom priestore nemanipulujte s otvoreným ohňom alebo zdrojom iskier. Pri doprave a pri čistení zariadenia dbajte na to, aby sa nepoškodil chladiaci okruh. V prípade poškodení odstráňte z okolia zdroje možného zapálenia a miestnosť dobre prevetrajte.
- Podstavce, zásuvky, dvere atď. nepoužívajte ako stúpadlá alebo k podpieraniam.
- Nenechávajte sa hrať deti so zariadením, napríklad sadáť si do zásuviek alebo vešať sa na dvere.
- Zmrzlinu a zvlášť ľad alebo kocky ľadu nejedzte hneď po vybratí a nie príliš chladné. Pri nízkych teplotách vzniká "nebezpečenstvo popálenia".
- Nejedzte žiadne potraviny s prekročenou dobou spotreby, mohlo by dôjsť k otrave.
- Zariadenie je určené na chladenie, zmrazenie a odkladanie potravín a na prípravu ľadu. Je skonštruované na použitie v domácnosti. Pri použití v živnostenskej prevádzke je potrebné dodržiavať príslušné ustanovenia.
- Neodkladajte do zariadenia výbušné látky alebo spreje s horľavými hnacími plynmi, ako napríklad propán, bután, pentán atď. Prípadne unikajúce plyny by sa mohli zapáliť od elektrickej inštalácie zariadenia. Nebezpečné spreje spoznáte podľa vytlačených údajov o obsahu alebo podľa symbolu plameňa.
- Vo vnútri zariadenia nepoužívajte žiadne elektrické prístroje.
- Kľúče od uzamykateľných zariadení neuchovávajte v blízkosti zariadenia ani v dosahu detí.

Tento návod na použitie platí pre viaceré modely, preto sú možné odchýlky.

Klimatická trieda

Zariadenie je vyrobené podľa klimatizačných tried pre prevádzku pri obmedzenom rozsahu teplôt okolia. Tento rozsah by ste mali dodržať! Klimatická trieda platná pre Vaše zariadenie je vytlačená na typovom štítku.

Klimatická trieda	Teplota okolia
SN	+10° až +32 °C
N	+16° až +32 °C
ST	+18° až +38 °C
T	+18° až +43 °C

Dôležité upozornenie!

Pred uvedením zariadenia do prevádzky sa otvor na odtok kondenzátov na dne zariadenia musí bezpodmienečne uzatvoriť priloženou zátkou! Uvedené je dôležité pre bezchybné fungovanie.

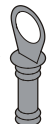

Pokyny pre úsporu energie

- Vyhýbajte sa dlhému a zbytočnému otvoreniu veka.
- Teplé jedlá nechajte najskôr vychladieť na izbovú teplotu a potom ich vložte do chladničky alebo mrazničky.
- Keď sa vytvorí ľadová vrstva, zariadenie odmrázte. Zlepší sa prechod chladu a zníži sa spotreba energie.

Inštalácia

- Vyvarujte sa umiestneniu zariadenia na miesto s priamym slnečným žiarením, vedľa kozubu, vykurovania a podobne.
- Podlaha miesta inštalácie by mala byť vodorovná a rovná. Zariadenie inštalujte v takej vzdialenosti od steny, aby sa veko dalo voľne otvárať a zatvárať.
- Medzera medzi spodnou hranou boxu a podlahou sa nesmie zakryvať, pretože chladiaci stroj musí byť zásobovaný chladiacim vzduchom.
- Vzdialenosť medzi vetracou mriežkou a stenou musí byť najmenej 20 cm. Táto vzdialenosť sa v žiadnom prípade nesmie prehradiť a vetracie otvory sa nesmú zakryť.
- Vonkajší plášť zariadenia sa nesmie prehradiť. Minimálna vzdialenosť dookola musí byť 20 mm, aby sa zabezpečilo dostatočné odovzdávanie tepla.
- Priestor pre inštaláciu zariadenia musí mať podľa normy EN 378 na 8 g chladiaceho média R 600a objem 1 m³, aby v prípade netesnosti chladiaceho okruhu nemohlo dôjsť v priestore inštalácie zariadenia ku vzniku zápalnej zmesi plynu so vzduchom. Údaje o množstve chladiaceho média nájdete na typovom štítku.

Rozmery zariadenia (mm)

Model	Výška	Šírka	Hĺbka
GT.. 1826	915	875	700
GT.. 2226	915	1000	700
GT.. 2626	915	1135	700
GT.. 3126	915	1290	700
GT.. 3726	915	1375	750
GT.. 4726	915	1650	750

Pripojenie

Druh prúdu (striedavý prúd) a napätie musia na mieste inštalácie súhlasiť s údajmi na typovom štítku. Typový štítok je na pravej bočnej stene boxu hore. Zásuvka musí byť istená s 10 A alebo väčšou poistkou, musí sa umiestniť mimo priestoru zadnej steny zariadenia a musí byť ľahko prístupná.

Zariadenie sa nesmie pripájať na striedače (napr. solárne zariadenia).

Zariadenie zapojte len do zásuvky, ktorá má inštalovaný uzemnený ochranný kontakt podľa predpisov.

Zapnutie a vypnutie

Pred uvedením do prevádzky sa odporúča zariadenie vyčistiť. (Bližšie informácie k tomu nájdete v kapitole “Čistenie”). Zariadenie uvedte do prevádzky približne 4 hodiny pred prvým vložením mrazených výrobkov. Keď zariadenie pripojíte, je pripravené na prevádzku.

- Na digitálnom indikátore teploty svietia až do dosiahnutia teploty 0 °C dva svetelné pruhy.
- Pod 0 °C ukazuje digitálny indikátor teploty teplotu vnútorného priestoru.
- **Vypnutie: ON/OFF** Stlačte tlačidlo tak, aby indikátor teploty zhasol.
- **Zapnutie: ON/OFF** Stlačte tlačidlo tak, aby sa indikátor teploty rozsvietil.

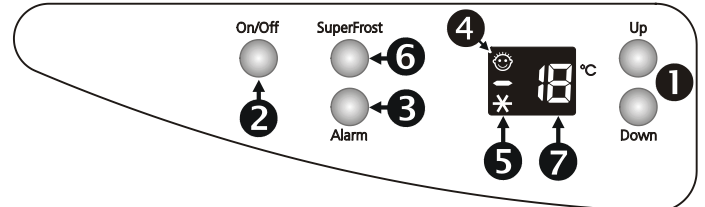

Nastavenie teploty

Zariadenie je sériovo nastavené na normálnu prevádzku (-18°C).

- **Zníženie teploty/chladnejšie:** Stlačte dolné nastavovacie tlačidlo “Down” (Dole).
- **Zvýšenie teploty/teplejšie:** Stlačte horné nastavovacie tlačidlo “Up” (Hore).
- Počas nastavovania bliká nastavená hodnota.
- Ďalším krátkym stláčaním sa nastavená hodnota mení zakaždým o 1°C; dlhším stláčením súvisle.
- Približne 5 sekúnd po poslednom stlačení tlačidla sa elektronika automaticky prepne a ukáže sa skutočná teplota mrazenia.

Tónové varovanie

Tónové varovanie Vám pomáha chrániť uskladnené mrazené výrobky a šetriť energiu.

- Zaznie vtedy, keď v mraziacom priestore nie je dostatočne chladno. Súčasne bliká indikátor teploty;
- keď pri pretriedovaní, nakladaní alebo odoberaní vniklo dovnútra priveľa teplého vzduchu z miestnosti.

Tón stíchne stlačením tlačidla “ALARM”. Indikátor teploty bliká naďalej dotedy, kým nie je ukončený alarmový stav.

- Zaznie vždy, keď je kryt otvorený dlhšie ako 60 sekúnd. Tón stíchne stlačením tlačidla “ALARM”.

Ovládacie prvky

Indikátor teploty ⑦

Indikátor teploty ukazuje najvyššiu teplotu mrazených výrobkov. Indikátor je dimenzovaný tak, že sa ukazuje hodnotu iba v oblasti pod 0 °C.

Vkladaním čerstvých potravín ako aj pri odoberaní a pretriedovaní zmrazených výrobkov môže vnikajúci teplý vzduch krátkodobo zvýšiť indikáciu teploty.

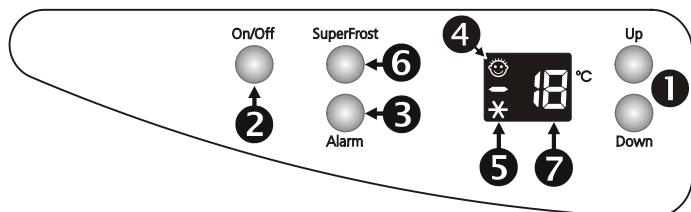

Funkcia alarmu indikátora teploty

Blikajúci indikátor teploty ukazuje neprípustné zvýšenie teploty. Súčasne zaznieva tónové varovanie.

Stlačením tlačidla "ALARM" sa výstražný tón dá vypnúť.

Ak teplota znova klesne a dosiahne sa približne -14 °C, zmení sa indikátor teploty z blikajúceho na nepretržitý.

Ak sa na indikátore objaví F4 alebo F5, v zariadení je chyba. Vďaka bezpečnostnému spínaču si zariadenie naďalej udrží teplotu.

Obráťte sa prosím na najbližší zákaznícky servis. Bezpodmienečne pri tom uďte **typové označenie, indexové číslo a servisné číslo**.

Svetlo funkcie Superfrost ⑥

svieti vtedy, keď je na zmrazovanie väčších množstiev čerstvých potravín zapnutá funkcia "SUPERFROST". Dbajte pri tom na kapitolu "Zmrazenie".

Indikátor výpadku napájania zo siete "frost-control"

Ak na indikátore svieti **nA**, znamená to: Teplota mrazenia počas posledného výpadku napájania zo siete, prerušenia dodávky prúdu počas posledných hodín alebo dní vystúpila príliš vysoko.

Ak počas zobrazenia indikátora **nA** stlačíte tlačidlo "ALARM", objaví sa na indikátore najvyššia teplota, ktorá sa počas výpadku napájania zo siete nastavila. Vždy po oteplení alebo dokonca rozmrazení by ste mali skontrolovať kvalitu potravín a rozhodnúť o ďalšom použití!

Táto najvyššia teplota sa bude ukazovať približne jednu minútu. Potom bude elektronika opäť ukazovať skutočne jestvujúcu teplotu mrazenia. Opakovaným stlačením tlačidla "ALARM" sa indikátor predčasne zmaže.

Detská poistka

S detskou poistkou môžete zabezpečiť zariadenie pred nežiaducim vypnutím.

Zapnutie detskej poistky

- Stlačte tlačidlo funkcie "SuperFrost" ⑥ približne na 3 sekundy.

- Displej ukazuje *c (* bliká)



- Stlačte tlačidlo funkcie "SuperFrost" ⑥
- Displej ukazuje *c0 (*c bliká)



- Stlačte horné nastavovacie tlačidlo (Up) ①
- Displej ukazuje *c1 (*c bliká)



- Stlačte tlačidlo funkcie "SuperFrost" ⑥
- LED 😊 svieti (* bliká)



- Stlačte tlačidlo "ON / OFF" ②.

Detská poistka je zapnutá.

Vypnutie detskej poistky

- Stlačte tlačidlo funkcie "SuperFrost" ⑥ približne na 3 sekundy.

- Displej ukazuje *c 😊 (* bliká)



- Stlačte tlačidlo funkcie "SuperFrost" ⑥
- Displej ukazuje *c1 😊 (*c bliká)



- Stlačte horné nastavovacie tlačidlo (Up) ①
- Displej ukazuje *c0 😊 (*c bliká)



- Stlačte tlačidlo funkcie "SuperFrost" ⑥
- LED 😊 zhasne (* bliká)



- Stlačte tlačidlo "ON / OFF" ②.

Detská poistka je vypnutá.

Zmrazenie

Čerstvé potraviny sa majú čo najrýchlejšie premraziť až do vnútra. Umožňuje to zariadenie Superfrost. Takto sa najlepšie uchová výživná hodnota, vitamíny, vzhľad a chuť mrazených potravín.

V priebehu 24 hodín môžete zmraziť maximálne toľko kg čerstvých potravín, koľko je uvedené na typovom štítku pod údajom "Mraziaca kapacita" . Toto maximálne množstvo mrazených výrobkov sa líši podľa modelu a klimatickej triedy.

Upozornenie: Maximálna Stapelgenze je horný okraj závesných košov!

Service-Nr. / No-Service:			
KLASSE	BROTTRONNALT	NETZONNALT	GES. R / F / KE / BIO
CLASS	GROSS CAPACITY	NET CAPACITY	TOT R / F / KE / BIO
CLASSE	VOLUME BRUT	VOLUME UTILE	TOT R / C / CA / BIO
CLASSE	CAPACIDAD BRUTA	CAPAC. UTIL.	TOT R / C / BIO
II	II	III I	III I
TYPE	GESPIERRESMOESSEN		
II	PREZING CAP		
II	POSDOR DE CONGEL		
II	CAPAC CONGELADORA		
II	kg / 24 h		
R	g		
AC	V	Hz	

Zmrazenie pomocou funkcie Superfrost

- Stlačte tlačidlo funkcie Superfrost  - rozsvieti sa svetlo funkcie Superfrost .
- Pri malom zmrazovanom množstve čakajte približne 6 hodín. Pri maximálnom množstve zmrazovaných výrobkov (pozri údaj na typovom štítku) čakajte približne 24 hodín!
- Potom vložte čerstvé potraviny. Funkcia Superfrost sa vypína automaticky. Podľa potreby v závislosti od vloženého množstva najskôr po 30, najneskoršie po 65 hodinách. Zariadenie prechádza do predtým nastaveného režimu prevádzky s termostatom.

Pozor: Pri stlačení tlačidla funkcie Superfrost môže zabudované oneskorenie zapnutia spôsobiť až 8-minútové oneskorenie zapnutia kompresora. Toto oneskorenie zvyšuje životnosť chladiaceho stroja.

Upozornenie: Kvôli úspore energie sa funkcia Superfrost môže vypnúť ešte pred uplynutím celých 30 hodín zmrazovacieho času opätovným stlačením tlačidla funkcie Superfrost. Dbajte však na to, aby teplota bola minimálne -18°C alebo nižšia.

Funkciu Superfrost nesmiete zapínať

- pri vložení už zmrazeného tovaru
- pri zmrazovaní až do približne 2 kg čerstvých potravín denne.

Plán mrazenia

Plán mrazenia je pripevnený na vnútornej strane veka.

Pomocou symbolov udáva daný mrazený výrobok s trvanlivosťou potravín v mesiacoch.

Jednotlivé doby skladovania, či už platí dolná alebo horná hodnota, závisia od kvality potravín, od predbežnej úpravy až do zmrazenia a od kvalitatívnych požiadaviek jednotlivých domácností. Pre mastnejšie potraviny platia dolné hodnoty.

	..2...3		..5...8		..2...6		..2...4		..4...6
	..6...12		..6...12		..6...8		..2...3		..2...3
	..2...6		..6...12		..6...12		..4...8		..2...6

Pokyny pre zmrazenie a skladovanie

- **Na zmrazovanie sú vhodné:** mäso, divina, hydina, čerstvé ryby, zelenina, ovocie, mliečne výrobky, chlieb, pečivo, hotové jedlá. **Nie sú vhodné:** Hlávkový šalát, reďkovka, hrozná, celé jablká a hrušky, masné mäso.
- Potraviny, ktoré zmrazíte samostatne, dávajte pre Vašu domácnosť vždy v primeraných porciách. Aby rýchlo premrzli až dovnútra, nemali by sa prekročiť nasledovné množstvá na balíček:
Ovocie, zelenina až do 1 kg, mäso až do 2,5 kg.
- Zeleninu po umytí a porciovaní predvarte (dajte na 2-3 minúty do vriacej vody, potom vyberte a rýchlo ochladte v studenej vode).

- Čerstvé potraviny a predvarenú zeleninu pred zmrazením nesoľte a nekoreňte. Ostatné jedlá soľte a koreňte len mierne. Rôzne koreniny menia svoju chuťovú intenzitu.
- Ako obalový materiál sú vhodné v obchode bežne dostupné zmrazovacie vrecká, znovupoužiteľné umelohmotné, kovové a hliníkové nádoby.
- Nenechávajte v kontakte čerstvo zmrazované potraviny s už zmrazeným potravinami. Balenia vkladajte vždy suché, aby nedochádzalo k primírianiu.
- Balenia vždy označte dátumom a obsahom a neprekračujte odporúčané skladovacie doby mrazených výrobkov.
- Fľaše a plechovky obsahujúce nápoje s kyslíčnikom uhlíčitým nedávajte mraziť. Mohli by vybuchnúť.
- Na rozmrazenie vyberte vždy len toľko, koľko bezprostredne potrebujete. Rozmrazené potraviny pokiaľ možno čo najrýchlejšie ďalej spracujte na hotové jedlo.

Mrazené výrobky môžete rozmraziť:

- v teplovzdušnom sporáku
- v mikrovlnnej rúre
- pri izbovej teplote
- v chladničke; odovzdaný chlad mrazených výrobkov sa využije na chladenie potravín.

Rozmrazené ploché mäsové a rybacie porcie sa môžu tepelne upravovať. Zelenina sa môže pripravovať v zmrazenom stave (s polovičnou dobou prípravy ako obvyčajne).

Vybavenie

Vnútorné osvetlenie

Vnútorné osvetlenie sa automaticky zapína pri otvorení veka a zhasína pri zatvorení.

Údaje žiarovky: 15 W (v žiadnom prípade nevkładajte žiarovku s viac ako 15 W), napätie by sa malo zhodovať s údajom na typovom štítku. Objímka: E 14.

Výmena žiarovky:

Vyťahnite sieťovú zástrčku alebo vyskrutkujte, prípadne vypnite predradené poistky.

- Kryciu dosku siahnite v smere šípky;
- Vymeňte žiarovku;
- Naspäť namontujte kryciu dosku.

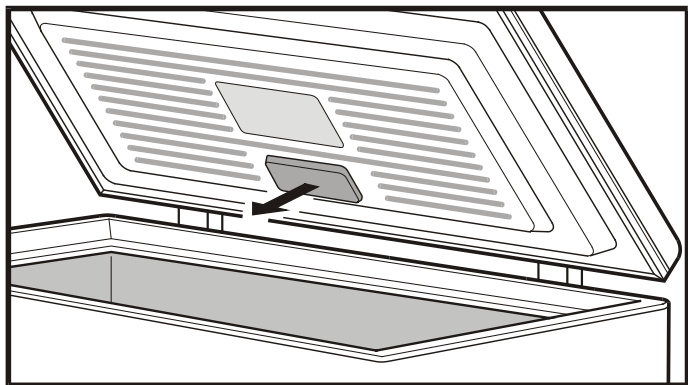

Koše

Koše uľahčujú triedenie. Horné koše sa dajú s držadlom zavesiť na rám boxu. Spodné koše sú položené na dne zariadenia alebo na dovnútra sklopených držadlách spodných košov. Držadlo stlačíte nadol, nadvihnete a sklopte dovnútra. Pri vyberaní dolných košov jednoducho zhora uchopíte držadlo.

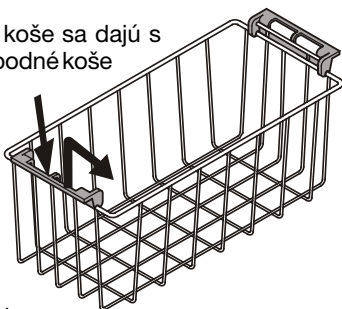

Zámok

V prípade, že je vaše zariadenie v prevedení bez zámku, dá sa tento dodatočne namontovať.

Zmrazovací podnos (podľa vybavenia)

Priečka medzi predmrazovacím a skladovacím priečinkom pozostáva (podľa modelu) z dvoch zmrazovacích podnosov. Položené na seba sa vmestia pod závesný koš v predmrazovacom priečinku.

So zmrazovacím podnosom môžete šetrne zmrazovať ovocie (napr. bobuľové ovocie, kúsky ovocia), bylinky a zeleninu na obkladanie a ozdobovanie. Mrazené výrobky voľne rozložte na zmrazovacom podnose (ovocie sa nezlepí dokopy a vo veľkej miere si zachová svoju formu). Nechajte premrznúť 10 až 12 hodín, potom ich naplňte do zmrazovacieho vrečka alebo nádoby a uložte do koša.



Akumulátor chladu (podľa vybavenia)

Pri výpadku elektrického prúdu zabraňujú priložené akumulátory chladu rýchlemu zvýšeniu teploty v mraziacom priestore – lepšie sa zachová kvalita potravín.

Aby sa pri uvedení do prevádzky dosiahlo čo najrýchlejšie premrazenie akumulátorov, mali by sa tieto uviesť do priameho styku so stenami vnútornej nádoby a dnom vnútornej nádoby. Keď sú akumulátory premrazené, mali by ste ich umiestniť podľa možnosti do hornej oblasti vnútorného priestoru. Použite na to oba dodané zmrazovacie podnosy, ktoré sa spolu s akumulátorom dajú ľubovoľne vložiť do horného radu košov.

Zmrazovacie podnosy pre akumulátory chladu sa tiež používajú na zmrazovanie bobuľového a iného ovocia alebo ako záchytná miska na kondenzát a dajú sa ukladať na seba tým istým spôsobom ako zmrazovacie podnosy, ktoré sa používajú ako priečka.

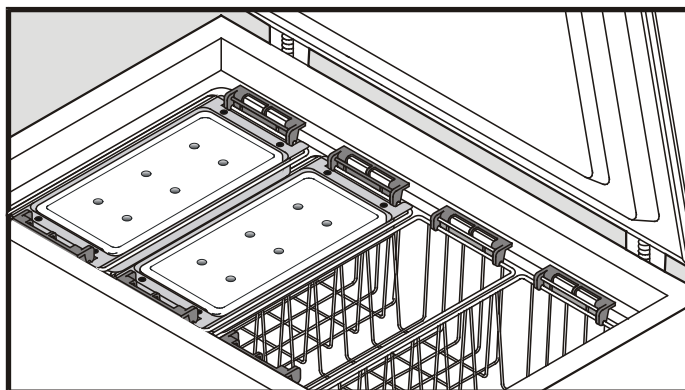

System Stop-Frost

Zariadenie je vybavené novým **>Systémom Stop-Frost<**. Pomocou tohoto zariadenia sa značne znižuje vytváranie námrazy, príp. ľadu, takže rozmrazovanie je potrebné iba zriedkavo.

Okrem toho sa dá veko po plnení mrazenými výrobkami okamžite opäť znova otvoriť, pretože po zatvorení prebieha pomocou **>Systému Stop-Frost<** okamžité vyrovnanie tlaku.

Fungovanie: Pomocou vysušacej vložky zapenenej v kryte zariadenia sa zabezpečuje spojenie medzi vnútorným a vonkajším priestorom.

Pri normálnych zariadeniach sa počas chladiacej pauzy cez tesnenie veka nasáva vlhký vzduch, ktorý postupom času vedie k vytváraniu námrazy, príp. ľadu.

Táto vlhkosť sa zachytáva pomocou **>Systému Stop-Frost<**, takže sa do vnútorného priestoru dostane iba suchý vzduch. Suchý vzduch prúdi počas prestoja chladiaceho systému opäť von a znova odvlhčuje vysušaciu vložku.

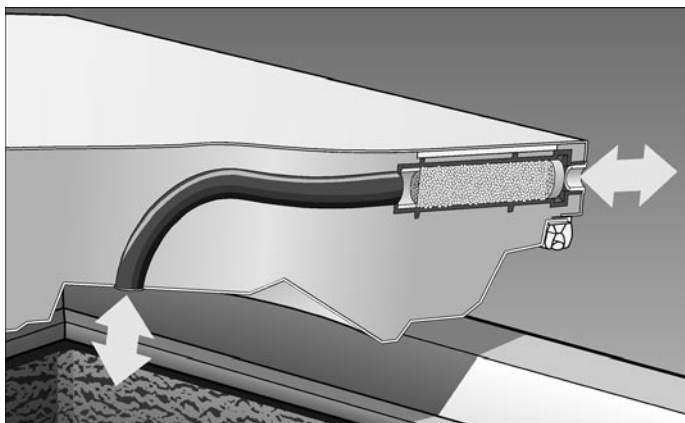

Rozmrazovanie

Na stenách mraziaceho priestoru sa po dlhšej dobe prevádzky tvorí vrstva námrazy, príp. ľadu. Táto zvyšuje spotrebu energie. Preto je potrebné pravidelné rozmrazovanie.

- Deň pred rozmrazovaním zapnite funkciu "Superfrost", mrazené výrobky tak dostanú "rezervu chladu".
- Pri rozmrazovaní zariadenie vypnite. Vytiahnite sieťovú zástrčku, prípadne vyskrutkujte alebo vypnite poistku.
- Mrazené výrobky, prípadne v koši, zabaľte do papiera alebo deky a uložte na chladnom mieste.
- Vytiahnite kondenzátovú zátku z odtokového otvoru. Vyberte priečku príp. zmrazovací podnos a postavte ich pod zariadenie tak, aby voda otekala cez odtokový otvor do priečky príp. zmrazovacieho podnosu.
- Veko boxu nechajte počas rozmrazovania otvorené. Zvyšný kondenzát odsajte handrou a zariadenie očistite.

K rozmrazovaniu nepoužívajte mechanické prípravky alebo iné umelohmotné pomôcky, okrem tých, ktoré sú odporúčané výrobcom.

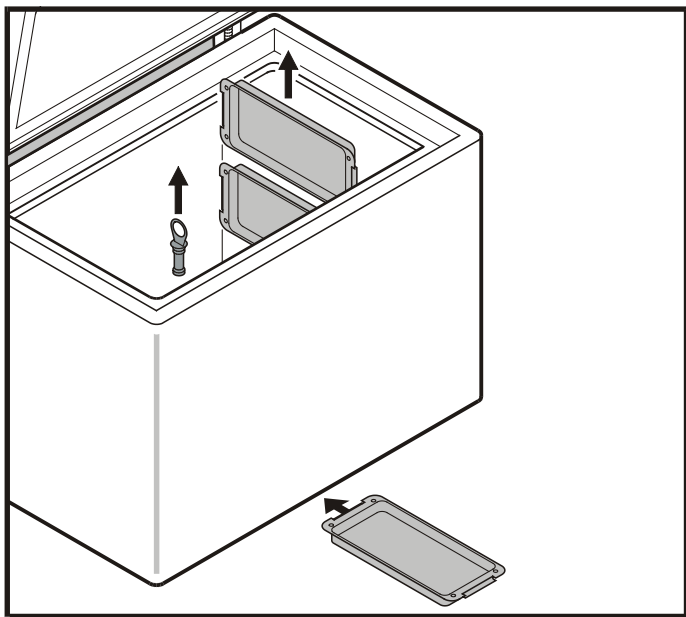

Čistenie

Pred čistením sa musí zariadenie vždy vypnúť. Vytiahnite sieťovú zástrčku alebo vyskrutkujte, prípadne vypnite predradené poistky.

Vnútorň priestor, diely vybavenia a vonkajšie steny vyčistite vlažnou vodou s trochou čistiaceho prostriedku. V žiadnom prípade nepoužívajte čistiace prostriedky alebo chemické riedidlá s obsahom piesku alebo kyselín.

**Nepoužívajte prístroje na čistenie parou!
Nebezpečenstvo poškodenia a zranenia.**

- Dbajte na to aby sa čistiaca voda nedostala do elektrických súčiastok, do odtokových drážok a do vetracích mriežok.
- Všetko dobre vysušte handrou.
- Vetracie mriežky sa musia pravidelne čistiť, napr. štetcom alebo vysávačom. Usadzovanie prachu zvyšuje spotrebu energie. Dbajte na to, aby káble ani iné diely neboli odtrhnuté alebo poškodené.

Porucha

Toto zariadenie je konštruované a vyrobené tak, aby bola zabezpečená jeho bezporuchovosť a dlhá životnosť. Pokiaľ sa napriek tomu vyskytne počas prevádzky porucha, prekontrolujte prosím, či nie je prípadne porucha spôsobená chybnou obsluhou, pretože v takomto prípade Vám musíme aj v priebehu záručnej doby účtovať vyplývajúce náklady.

Kontrolou možných príčin môžete sami odstrániť nasledujúce poruchy:

Zariadenie nepracuje, kontrolky nesvietia:

- skontrolujte, či je sieťová zástrčka správne v zásuvke,
- je v poriadku poistka sieťovej zásuvky.

Príliš vysoká hlasitosť, prekontrolujte, či

- zariadenie stojí pevne na podlahe,
- či nespôsobuje bežiaci chladiaci agregát vibrácie susedných kusov nábytku alebo predmetov. Všimnite si prosím, že zvukom vznikajúcim pri prúde v chladiacom okruhu nie je možné zabrániť.

Teplota nie je dostatočne nízka, prekontrolujte

- nastavenie podľa odseku "Nastavenie teploty", bola nastavená správna teplota?
- či prípadne nebolo vložené príliš veľké množstvo čerstvých potravín; po ďalších 24 hodinách sa riadte indikáciou;
- či samostatne vložený teplomer ukazuje správnu hodnotu.
- Je v poriadku ventilácia?
- Je miesto inštalácie izolované voči zdrojom tepla?

Ak príčinou nie je žiadna z vyššie uvedených a poruchu ste nemohli sami odstrániť, obráťte sa prosím na najbližší zákaznícky servis. Oznámte typové označenie ①, indexové číslo ② a číslo zariadenia ③ z typového štítku. Typový štítek je na pravej bočnej stene boxu hore. Veko boxu nechajte pri poruche zatvorené. Tým sa spomalí strata chladu, zvýšenie teploty a možné rozmrazenie.

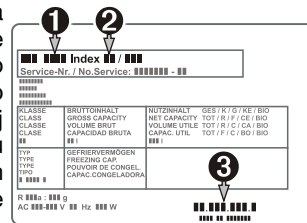

Vyradenie z prevádzky

Ak má byť zariadenie dlhšiu dobu vyradené s prevádzky: Zariadenie vypnite, vytiahnite sieťovú zástrčku alebo vyskrutkujte, prípadne vypnite predradené poistky. Zariadenie vyčistite a nechajte otvorené dvere, aby sa zamedzilo vytváraniu nežiaducich pachov.

Bola vykonaná kontrola tesnosti chladiaceho okruhu.

Zariadenie je odrušené podľa EN 55014 a zodpovedá tak smernici EÚ 87/308/EHS.

Výrobca neustále pracuje na ďalšom vývoji všetkých typov a modelov. Prosíme preto o pochopenie, že si musíme vyhradiť právo na zmeny tvaru, vybavenia a techniky.