

Webasto Charging Solutions

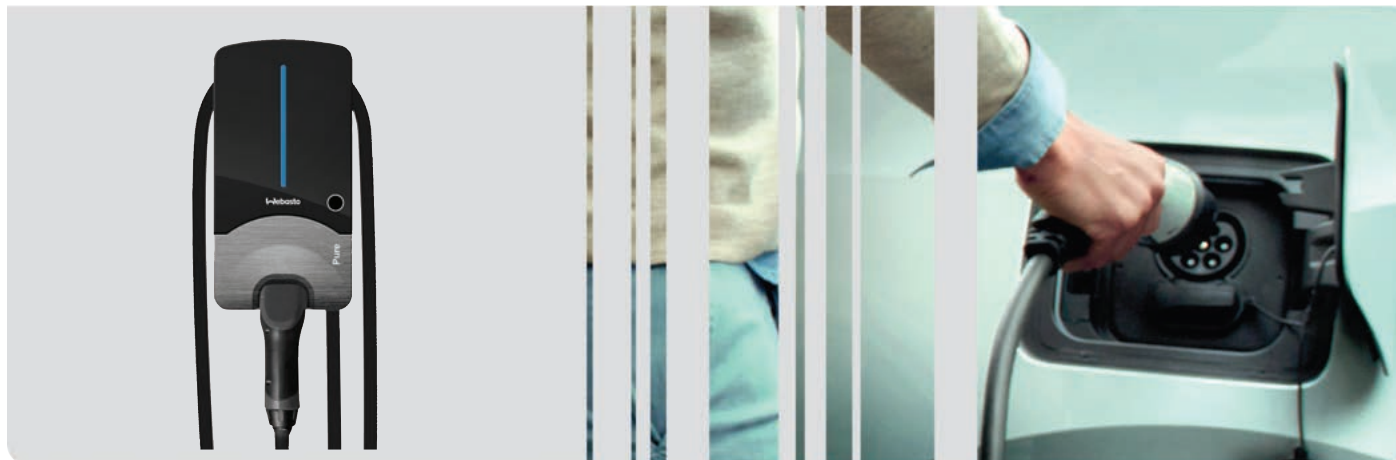





ES	Instrucciones de uso y montaje3	CS	Užívateľský a instalačný návod.....38
PT	Instruções de utilização e de instalação 12	HU	Kezelési és beépítési utasítás 46
IS	Notkunar- og uppsetningarleiðbeiningar21	SK	Návod na obsluhu a montáž54
PL	Instrukcja obsługi i montażu29	SL	Navodila za uporabo in vgradnjo..... 62



Description:
Webasto Pure
 Specification:
Electric Vehicle Charging Station 22kW
 IP54, Operating temperature -25°C to +55°C
 In-/Output: 400VAC, 50Hz, 3P3SA, N, PE, IEC 61851-1, IEC 61439-7
 Serial No.: XXXXXXXXXXXXXXXXX
 Material: S110214C
 EC: 003
 MUY
 Made in Germany

Thermo & Comfort SE
 Proszynskastrasse 40, D-82026 Gaißing
 https://www.webasto-charging.com







www.webasto-charging.com

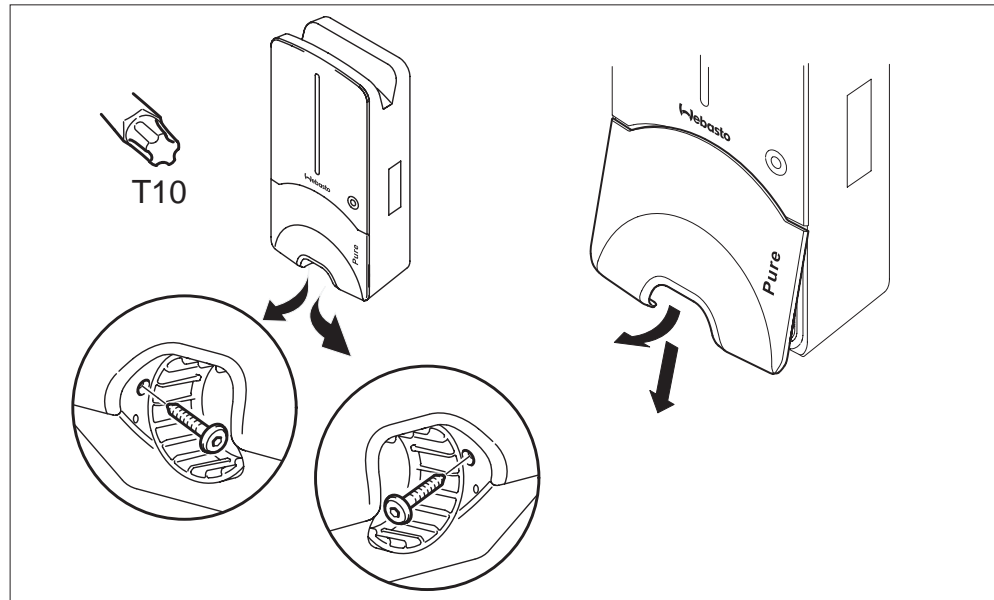

01

02



03

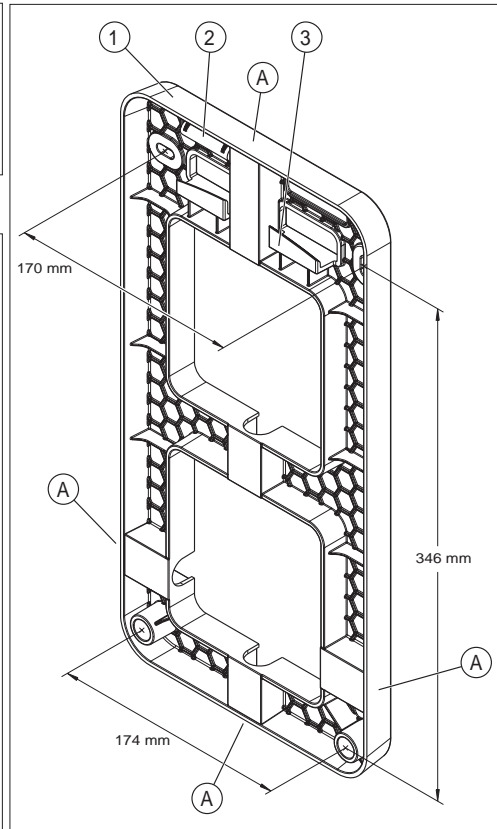

04

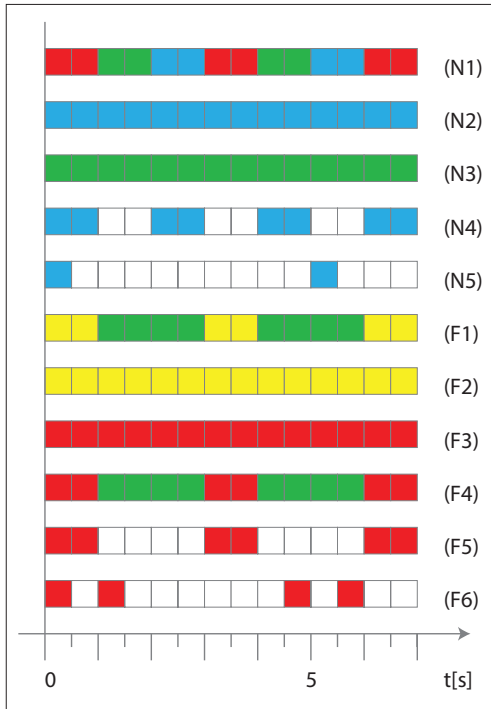

05

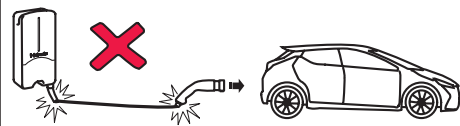
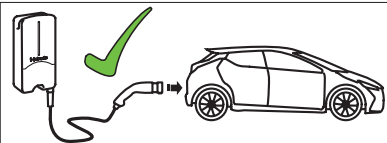

06

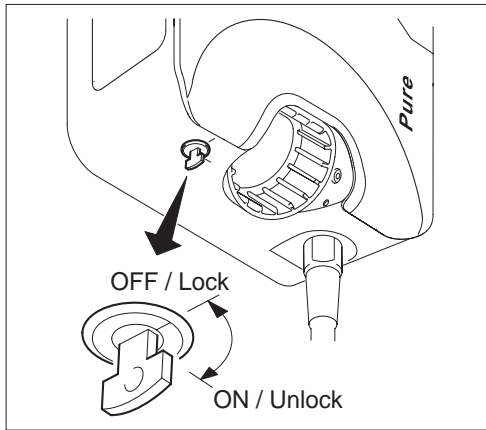

07

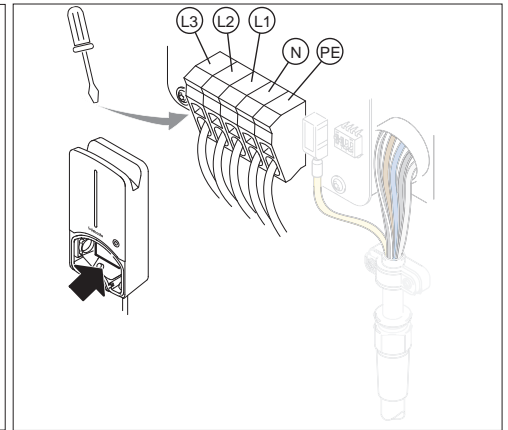

09

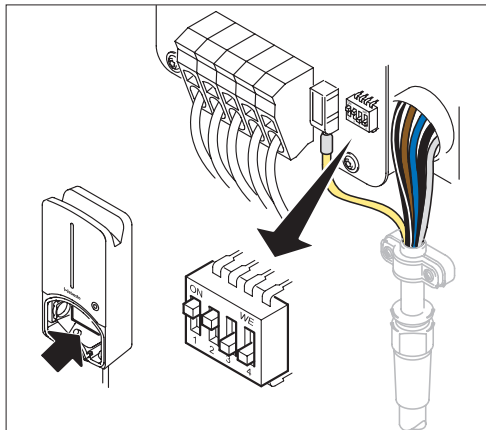

08

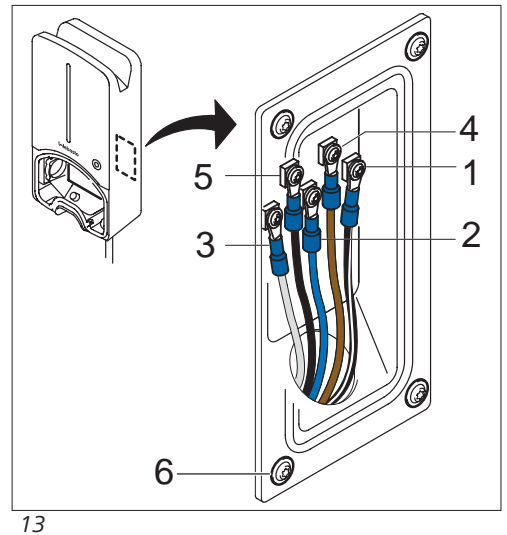
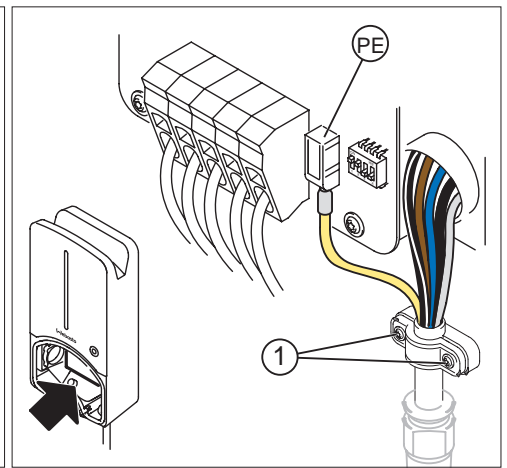
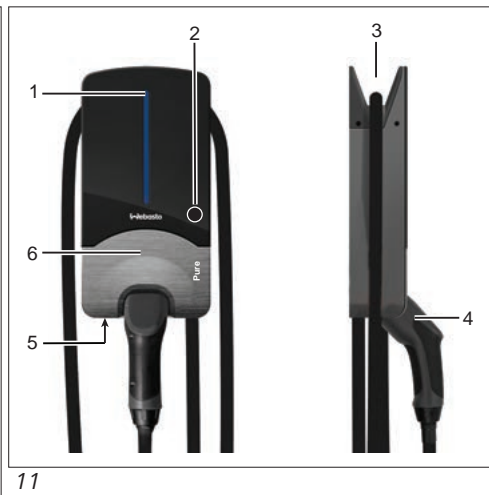
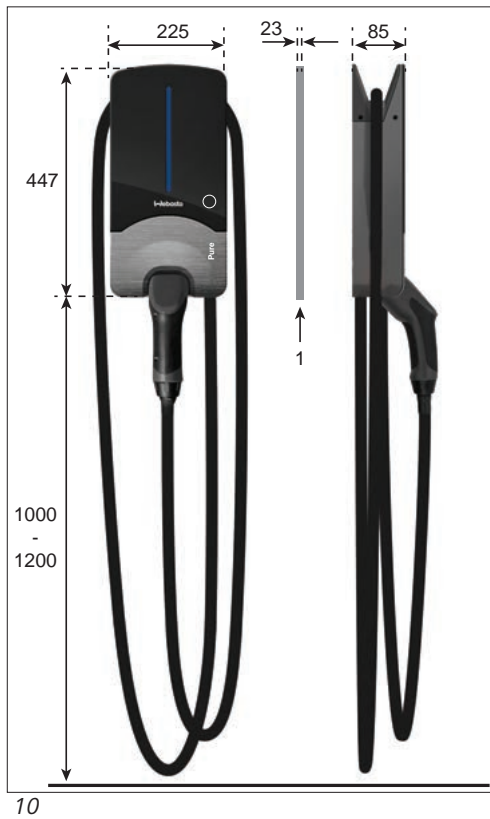

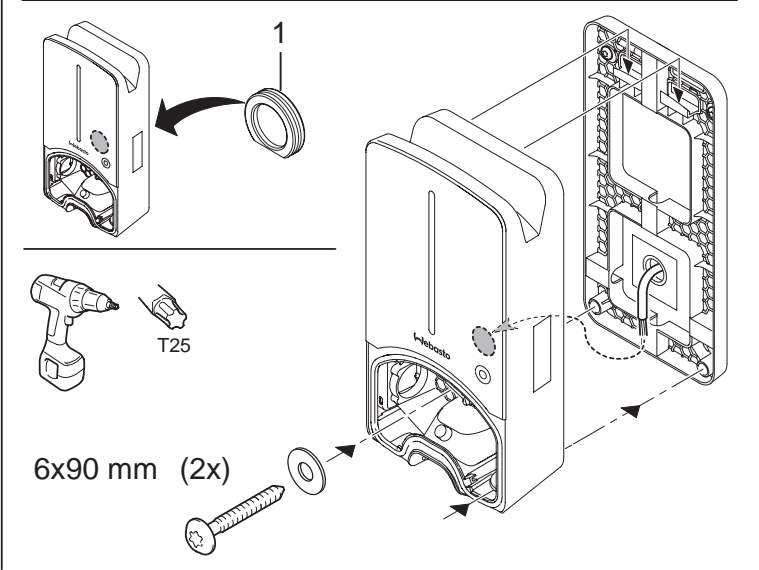
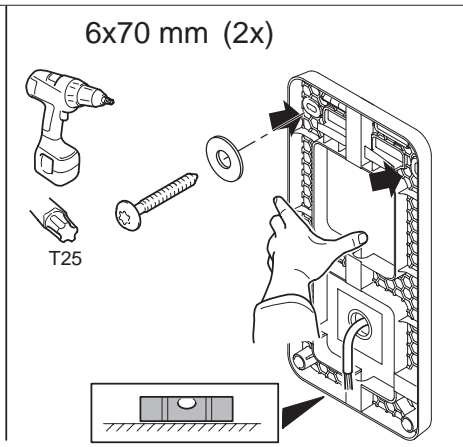
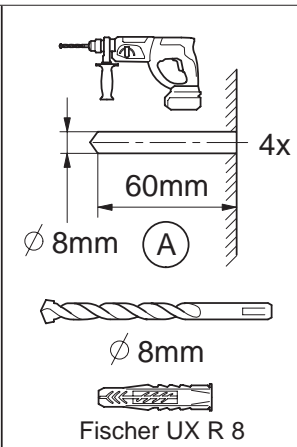
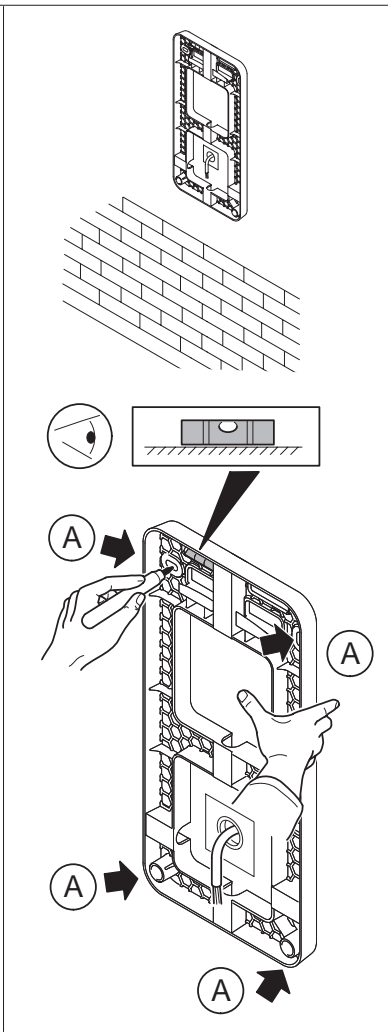
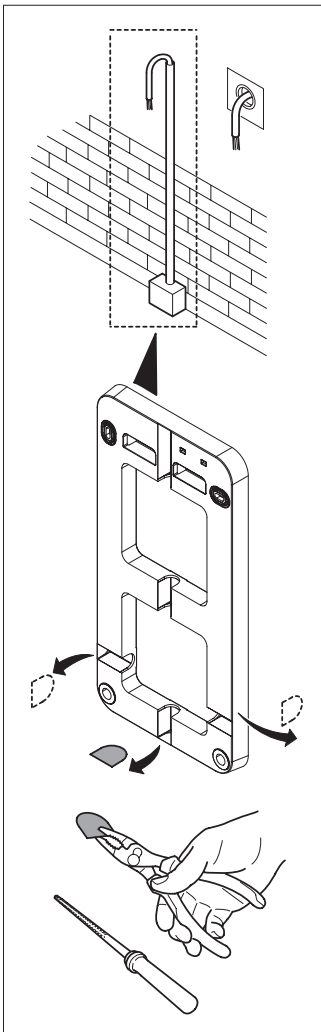

1 Indicaciones generales

1.1 Objeto del documento

Las presentes instrucciones de uso e instalación forman parte del producto y proporcionan información sobre la estación de carga Webasto Pure para garantizar su uso seguro por parte del usuario y su instalación segura por parte de los electricistas autorizados.

1.2 Cómo usar este documento

- ▶ Lea las instrucciones de uso e instalación antes de utilizar o instalar la Webasto Pure.
- ▶ Conserve estas instrucciones al alcance de la mano.
- ▶ Entregue estas instrucciones a los sucesivos propietarios o usuarios de la estación de carga.

1.3 Uso previsto

La estación de carga Webasto Pure es adecuada para la carga de vehículos eléctricos según la norma IEC 61851-1, modo de carga 3. En dicho modo de carga, la estación de carga garantiza lo siguiente:

- La tensión no se conectará hasta que el vehículo esté debidamente conectado.
- Se ajustará la corriente máxima.

El convertidor CA/CC se encuentra en el vehículo.

1.4 Uso de símbolos y advertencias



PELIGRO

Peligro con riesgo elevado que, de no evitarse, causará la muerte o lesiones graves.



ADVERTENCIA

Peligro con riesgo medio que, de no evitarse, puede causar lesiones leves o moderadas.



PRECAUCIÓN

Peligro con riesgo bajo que, de no evitarse, causará lesiones leves o moderadas.



Las notas llaman la atención sobre una particularidad técnica o sobre posibles daños en el producto.



Referencia a otros documentos.

- ✓ Descripción de un requisito

- ▶ Descripción de una acción

1.5 Garantía y responsabilidad

Webasto se exime de toda responsabilidad por daños y defectos derivados del incumplimiento de las instrucciones de uso e instalación. Dicha exoneración de responsabilidad es especialmente aplicable en caso de:

- Mal uso.
- Instalación y puesta en funcionamiento por parte de un electricista no autorizado.
- Reparaciones realizadas por un taller de servicio técnico no autorizado por Webasto.
- Utilización de recambios no originales.
- Modificación de la unidad sin el consentimiento de Webasto.

2 Seguridad

2.1 Indicaciones generales

La estación de carga solamente debe ser utilizada por personas mayores de 18 años.

La estación de carga Webasto Pure ha sido desarrollada, fabricada, ensayada y documentada según las normas relevantes de seguridad y medio ambiente. La unidad solamente se debe utilizar si se encuentra en perfecto estado de funcionamiento.

Las averías que pongan en peligro la seguridad de las personas o de la unidad deben ser reparadas inmediatamente por un electricista autorizado, según las normas nacionales vigentes.



Es posible que la señalización en el lado del vehículo difiera de la descrita en estas instrucciones. Por lo tanto, siempre se deben leer y tener en cuenta las instrucciones del fabricante del vehículo correspondiente.

2.2 Indicaciones de seguridad generales



- Alta tensión peligrosa en el interior.
- Antes del uso, comprobar visualmente que la estación de carga no presente daños. No utilizar la estación de carga si presenta daños.
- La instalación, la conexión eléctrica y la puesta en funcionamiento de la estación de carga únicamente pueden ser realizadas por un electricista autorizado.
- No retirar la cubierta de instalación durante el uso de la estación de carga.
- No retirar las marcas, los símbolos de advertencia ni la placa de características de la estación de carga.
- El cable de carga solamente debe ser sustituido por un electricista autorizado, según las instrucciones.
- Está estrictamente prohibido conectar otros equipos a la estación de carga.
- Cuando no esté en uso, guardar el cable de carga utilizando el soporte destinado a tal efecto y fijar el adaptador de carga en la estación de carga. Colocar el cable de carga alrededor de la carcasa sin que quede tenso y de manera que no toque el suelo.
- Asegurarse de que el cable de carga y el adaptador de carga estén protegidos de forma que no sean pisados por el vehículo, no se enganchen ni sufran otros riesgos mecánicos.
- Si la estación, el cable o el adaptador de carga sufren algún daño, informar inmediatamente al servicio técnico. Interrumpir el uso de la estación de carga.
- Durante el proceso de carga, no debe haber ninguna persona dentro del vehículo.
- Proteger el cable de carga y el adaptador de carga frente al contacto con fuentes de calor externas, agua, suciedad y productos químicos.
- No prolongar el cable de carga con cables de prolongación o adaptadores para conectarlo al vehículo.
- Al desconectar el cable de carga, tirar únicamente del adaptador de carga.

- No limpiar nunca la estación de carga con un equipo limpiador de alta presión o un dispositivo similar.
- Para limpiar los conectores del adaptador de carga, desconectar la alimentación eléctrica.



- Asegurarse de que solamente puedan acceder a la estación de carga aquellas personas que hayan leído las presentes instrucciones de uso.

2.3 Indicaciones de seguridad para la instalación



- La instalación y la conexión de la estación de carga únicamente pueden ser realizadas por un electricista autorizado.
- Utilizar únicamente el material de montaje suministrado.
- El concepto de seguridad de la Webasto Pure se basa en una topología de red con puesta a tierra que debe estar garantizada en todo momento. Dicha topología de red debe ser garantizada por el electricista autorizado durante la instalación.
- No instalar la estación de carga en entornos con atmósfera explosiva (zona Ex).
- Instalar la estación de carga de manera que el cable de carga no bloquee ningún acceso.
- No instalar la estación de carga en entornos con amoníaco o con atmósferas que contengan amoníaco.
- No instalar la estación de carga en lugares donde pueda resultar dañada por caídas de objetos (p. ej., bobinas de cable o neumáticos).
- La estación de carga es adecuada para su utilización en espacios interiores, como garajes, y en zonas exteriores protegidas, como cobertizos para vehículos. No instalar la estación de carga en las proximidades de equipos de rociado de agua, como lavaderos de coches, equipos limpiadores de alta presión o mangueras de jardinería.
- Proteger la estación de carga frente a la lluvia directa para evitar daños por congelación, granizo, etc.

- Proteger la estación de carga frente a la radiación solar directa. Las altas temperaturas pueden ocasionar una reducción de la corriente de carga y, en determinadas circunstancias, la interrupción del proceso de carga.

- El lugar de instalación de la estación de carga debe elegirse de forma que se eviten daños por choques involuntarios de vehículos. Cuando no se puedan descartar dichos daños, se deberán tomar medidas de protección.

- Si la estación de carga resulta dañada durante la instalación, deberá ponerse fuera de servicio y ser sustituida.

2.4 Indicaciones de seguridad para la conexión eléctrica



- En el lugar de instalación previsto se deben tener en cuenta los requisitos locales aplicables sobre instalaciones eléctricas, protección contra incendios, disposiciones de seguridad y vías de evacuación.
- Cada estación de carga debe disponer de su propio interruptor diferencial. El interruptor diferencial debe ser, como mínimo, de tipo A (corriente de disparo 30 mA CA, véase también el capítulo 8.1).
- Antes de efectuar la conexión eléctrica de la estación de carga, es preciso asegurarse de que los contactos eléctricos estén libres de tensión.
- No conectar ningún vehículo durante la primera puesta en servicio de la estación de carga.
- Asegurarse de utilizar el cable de conexión adecuado para la toma de corriente eléctrica.
- No dejar desatendida la estación de carga con la cubierta de instalación abierta.
- No instalar la estación de carga sin el bastidor de instalación.
- La posición de los interruptores DIP solamente se debe modificar con la unidad desconectada.
- Tener en cuenta el posible trámite de registro con el operador de la red eléctrica.

2.5 Indicaciones de seguridad para la puesta en funcionamiento



- La puesta en funcionamiento de la estación de carga únicamente puede ser realizada por un electricista autorizado.
- Antes de la puesta en funcionamiento, la conexión correcta de la estación de carga debe ser verificada por un electricista autorizado.
- Antes de la puesta en funcionamiento de la estación de carga, comprobar visualmente si el cable de carga, el adaptador de carga o la estación de carga presentan daños. No está permitido poner en funcionamiento una estación de carga dañada o con el cable/adaptador de carga dañados.

3 Descripción de la unidad

En las presentes instrucciones de uso e instalación se describe la estación de carga Webasto Pure. La descripción exacta de la unidad se incluye en la placa de características de la estación de carga (véase a modo de ejemplo la fig. 01).

4 Manejo

4.1 Vista general de la Webasto Pure

Véase la fig. 11

Legenda:

1. Indicador LED
2. Interruptor de control táctil
3. Soporte para el cable de carga
4. Alojamiento del adaptador de carga
5. Interruptor de bloqueo con llave, accesible desde abajo
6. Cubierta de instalación

4.2 Indicaciones LED

Colores LED

Colores LED	Descripción
Azul	Reposo
Verde	Carga
Rojo	Fallo
Amarillo	Limitación de temperatura
Lila	Limitación de la corriente de carga activada (20 A para carga monofásica)
Azul claro	Limitación de la corriente de carga desactivada
Blanco	Programación

Indicaciones de funcionamiento, véase la fig. 05

Indicaciones de funcionamiento	Descripción
N1	El LED parpadea en rojo-verde-azul cada segundo: puesta en marcha de la estación de carga.
N2	El LED permanece iluminado en azul: estación de carga en reposo, la estación de carga está lista para el uso.
N3	El LED permanece iluminado en verde: estación de carga en uso, cargando el vehículo.
N4	El parpadea en azul cada segundo: acoplador de carga conectado al vehículo, proceso de carga finalizado o interrumpido temporalmente.
N5	El LED se ilumina en azul durante medio segundo cada 5 segundos: la estación de carga está en funcionamiento, pero ha sido bloqueada mediante el interruptor de bloqueo con llave.

Indicaciones de fallo y solución de problemas; véase la fig. 05

Indicaciones de fallo	Descripción
F1	El LED se ilumina durante 1 s en amarillo y durante 2 s en verde: la estación de carga está muy caliente y carga el vehículo con una potencia reducida. Tras un periodo de enfriamiento, el vehículo se cargará con la máxima potencia.
F2	El LED permanece iluminado en amarillo: exceso de temperatura. El proceso de carga se interrumpe debido a una temperatura excesiva. Tras un periodo de enfriamiento, la estación de carga continuará con el proceso de carga normal.
F3	El LED permanece iluminado en rojo y suena una señal de aviso durante 28 s. Después, cada 10 minutos durante 2 s: hay algún problema con la supervisión de tensión o la supervisión del sistema. ⚠ PELIGRO Peligro de descargas eléctricas mortales ▶ Desconectar la alimentación eléctrica de la estación de carga. ▶ Contactar con la línea de asistencia de Webasto Charging, en el número +800-CHARGING (00800-24274464)
F4	El LED se ilumina durante 1 s en rojo y durante 2 s en verde: hay un fallo de instalación en la conexión de la estación de carga, la supervisión de fase está activada, la estación de carga el vehículo con una potencia reducida. ▶ Comprobación de la secuencia de fases por parte de un electricista autorizado

Indicaciones de fallo	Descripción
F5	El LED se ilumina en rojo durante 1 s cada 2 s y suena una señal de aviso durante 28 s. Después, cada 10 minutos durante 2 s: hay algún fallo en el lado del vehículo. ▶ Volver a conectar el vehículo ▶ Si la advertencia continúa, contactar con la línea de asistencia de Webasto Charging, en el número +800-CHARGING (0080024274464)
F6	El LED se ilumina en rojo durante 0,5 s cada 0,5 s y 3 s: la tensión de alimentación se encuentra fuera del rango válido, que va de 180 V a 270 V. ▶ Comprobación por parte de un electricista autorizado

4.3 Interruptor de control táctil (reinicio)

 No pulsar el interruptor de control táctil, basta con tocarlo; no llevar guantes durante el manejo.

El interruptor de control táctil sirve para confirmar los fallos previos.

Acción	Descripción
▶ Tocar el interruptor durante al menos 10 s.	El sistema inicia la auto-comprobación y cancela los fallos. Si los fallos han sido subsanados, la estación de carga cambia al modo «Lista para el uso».

4.4 Interruptor de bloqueo con llave

El interruptor de bloqueo con llave se utiliza para el bloqueo, y puede girarse 90°. Girarlo en sentido horario para desbloquear la estación de carga. Girarlo en sentido antihorario para bloquear la estación de carga. Véase la fig. 07.

 La llave puede retirarse en ambas posiciones.

4.5 Iniciar el proceso de carga

Antes de iniciar el proceso de carga de un vehículo, es imprescindible tener en cuenta los requisitos del vehículo.

Aparcar el vehículo respecto a la estación de carga de manera que el cable de carga no quede tenso. Véase la fig. 06.

Acción	Descripción
▶ Conectar el adaptador de carga en el vehículo.	La estación de carga comprueba el sistema y la conexión. LED: iluminado en azul; tras conectar el vehículo, cambia a rojo durante aprox. 2 segundos y, después, cambia a verde (se inicia la carga del vehículo) o a azul intermitente (el vehículo todavía no está listo para la carga)

4.6 Finalizar el proceso de carga

Acción	Descripción
El vehículo ha finalizado automáticamente el ciclo de carga: ▶ Si es necesario, desbloquear el vehículo. ▶ Desconectar el adaptador de carga del vehículo. ▶ Fijar el adaptador de carga en el alojamiento de la estación de carga.	LED: parpadea en azul cada segundo. El vehículo está conectado, pero no se está cargando.

Acción	Descripción
Si el proceso de carga no es finalizado automáticamente por el vehículo:	

Acción	Descripción
▶ Poner el interruptor de bloqueo con llave en la posición «Off».	Se interrumpirá el ciclo de carga. El LED cambia a azul y parpadea cada 5 segundos. Véase la fig. «05», estado operativo N5.
O bien	
▶ Finalizar el ciclo de carga desde el vehículo.	Se interrumpirá el ciclo de carga. El LED cambia a azul y parpadea cada segundo. Véase la fig. «05», estado operativo N4.

5 Transporte y almacenamiento

Acimatación:

No abrir el alcance de suministro si la diferencia de temperatura entre el lugar de instalación y las condiciones de transporte supera los 15 °C. Dejarlo sin abrir como mínimo durante 2 horas para asegurar su aclimatación, de manera que no se forme agua de condensación en la unidad.

Para el transporte, tener en cuenta el intervalo de temperaturas de almacenamiento. Véase el capítulo «13.1 Datos técnicos».

La unidad solo se debe transportar dentro de un embalaje adecuado.

6 Alcance de suministro

Figura	Descripción
11	Estación de carga con cable de carga premontado
04	Bastidor de instalación
	2 llaves

Figura	Descripción
	El kit de instalación para la fijación a la pared está compuesto por: ■ 4 tacos (8 x 50 mm, Fischer UX R 8) ■ 2 tornillos (6 x 70, T25) ■ 2 tornillos (6 x 90, T25) ■ 4 arandelas (ISO 7089-8,4)
	Documentación

- ▶ Sacar la estación de carga y el bastidor de instalación del embalaje.
- ▶ Comprobar la integridad del suministro.
- ▶ Inspeccionar todo el suministro en busca de posibles daños.

7 Herramientas necesarias

Descripción de la herramienta	Cantidad
Destornillador plano 0,5 x 3,5 mm	1
Destornillador Torx Tx25	1
Destornillador Torx Tx10	1
Taladradora con broca de 8 mm	1
Herramientas de montaje para tacos y tornillos de 8 mm	1
Martillo	1
Herramientas de montaje para cables eléctricos y terminales de punta	1
Multímetro	1
Simulador de vehículos eléctricos con indicador de secuencia de fases	1
En caso de sustitución del cable de carga, se necesitará: Herramientas de montaje para prensaestopas M16 (tamaño de llave 20 mm) y M32 (tamaño de llave 36 mm)	1

8 Instalación y conexión eléctrica

Tener en cuenta las indicaciones de seguridad del capítulo 2.

Además de las presentes instrucciones de instalación,

también se deben seguir y cumplir las normas locales de funcionamiento, instalación y medio ambiente.

El concepto de seguridad de la Webasto Pure se basa en una topología de red con puesta a tierra que siempre debe ser garantizada por un electricista autorizado durante la instalación.

8.1 Requisitos para la zona de instalación

La estación de carga debe protegerse mediante un interruptor automático y un interruptor diferencial. La estación de carga cuenta con un dispositivo de supervisión de corrientes de fuga continuas (RDC-MD) que desconecta la tensión en la salida de carga de la estación de carga si detecta corrientes de fuga continuas y uniformes > 6 mA. Para la protección frente a corrientes de fuga alternas y corrientes continuas oscilantes, es preciso conectar aguas arriba un interruptor diferencial (RCD) de tipo A según la norma IEC 61008 o IEC 61009, o un RCD de tipo F según la norma IEC 62423. La corriente de fuga de disparo no debe ser mayor que 30 mA. El interruptor automático debe ajustarse a lo dispuesto en la norma IEC 60898. Todos los interruptores de protección mencionados deben estar diseñados de forma que la estación de carga sufra una desconexión omnipolar de la red en caso de fallo.

Al seleccionar el lugar de instalación de la Webasto Pure se deben tener en cuenta los siguientes aspectos:

- La posición de aparcamiento normal del vehículo.
- La posición del enchufe de carga en el vehículo.
- El recorrido del cable desde la estación de carga hasta el vehículo debe ser lo más corto posible.
- No debe existir riesgo de que el vehículo pase por encima del cable de carga.
- Posibles conexiones eléctricas.

Cuando sea necesario instalar varias estaciones de carga adyacentes, se debe dejar una separación mínima de 200 mm entre estaciones.

La superficie de montaje debe ser completamente plana (diferencia máxima de 1 mm entre los distintos puntos de montaje).

La carcasa de la estación de carga no debe estar sometida a esfuerzos de torsión o flexión.

8.2 Criterios para la conexión eléctrica

La corriente de carga máxima, establecida de fábrica, se indica en la placa de características de la estación de carga. Los interruptores DIP permiten ajustar la corriente de carga máxima al valor del interruptor automático instalado.

Antes de comenzar los trabajos de conexión, los requisitos para la conexión eléctrica deben ser evaluados por un electricista autorizado.

En cada país se deben tener en cuenta las normas de las administraciones y los operadores de la red eléctrica, p. ej., la obligación de notificar la instalación de una estación de carga.

Como resultado de la norma de aplicación E VDE-AR-N 4100 (proyecto), en Alemania la carga monofásica de vehículos está limitada a 20 A.

En otros países europeos, se permite la carga monofásica con una corriente de carga de 32 A. La limitación de 20 A puede ser desactivada por el usuario bajo su propia responsabilidad, ateniéndose a las disposiciones y normas de aplicación en su país.

Dimensionamiento del interruptor automático para el cable de conexión

El valor de corriente del interruptor automático seleccionado no debe ser inferior en ningún caso al valor de corriente indicado en la placa de características de la estación de carga o al ajustado mediante los interruptores DIP. Véase el capítulo 8.5.

Al seleccionar el interruptor automático se deben tener en cuenta las normas y reglas de instalación específicas de cada país.

Interruptor de red

La estación de carga no cuenta con un interruptor de red propio. Por tanto, los dispositivos de protección instalados en el lado de la red servirán también para la desconexión de la red.

8.3 Instalación (véase la fig. 14)

El material de montaje suministrado está destinado a la ins-

talación de la estación de carga en una pared de hormigón o en un soporte externo.

El bastidor de instalación únicamente se debe montar con el material de montaje suministrado.

En la fig. 04 se muestra una descripción del bastidor de instalación.

Leyenda de la fig. 04

1. Bastidor de instalación
 2. Nivel de burbuja
 3. Soporte para colgar la estación de carga
- A** Puntos previstos para el paso de cables en caso de montaje en superficie del cable de conexión.
- ▶ Con ayuda del bastidor de instalación y el nivel de burbuja, marcar cuatro puntos de perforación.
 - Asegurarse de que los puntos de perforación estén centrados.
 - ▶ Taladrar los cuatro orificios en la pared.
 - ▶ Insertar los tacos en los orificios.
 - ▶ Preparar el bastidor de instalación para el tendido del cable:
 - Llegada del cable de conexión desde atrás:
 - Guiar el cable a través de la parte inferior del bastidor.
 - Llegada del cable de conexión desde arriba/izquierda/derecha/abajo:
 - Retirar del bastidor los puntos previstos para el paso del cable.
 - ▶ Nivelar el bastidor de instalación.
 - ▶ Fijar el bastidor de instalación a los orificios superiores mediante dos tornillos cortos y arandelas.
 - ▶ Retirar los dos tornillos (véase la fig. 03) de la pieza de alojamiento y retirar la cubierta inferior.
 - ▶ Hacer pasar el cable de conexión por la abertura situada en la parte inferior de la carcasa y fijarlo con la arandela de goma incluida en el alcance de suministro (véase la fig. «14», 1).
 - ▶ Colgar la estación de carga de los dos soportes situados en la parte superior del bastidor.
 - ▶ Fijar la parte inferior de la estación de carga mediante los dos tornillos largos con arandelas.

8.4 Conexiones eléctricas

- Los bornes de conexión son bornes de resorte.
- En función del cable y del tipo de instalación, la sección transversal mínima para una instalación estándar tendrá un valor de 6 mm² (para 16 A) o 10 mm² (para 32 A).

☞ En caso de que el cable de conexión sea flexible, se deben utilizar terminales de punta.

- ▶ Hacer pasar el cable de conexión centrado, recto y sin tensión a través de la arandela de goma, a la carcasa de la estación de carga (véase la fig. 14, 1).
- ▶ Tender el cable de conexión hasta los bornes de conexión con un radio adecuado (aprox. 10 veces el diámetro del cable).
- ▶ Cortar los conductores a la longitud adecuada. La longitud de las uniones debe ser lo menor posible. El conductor de protección debe ser más largo que el resto de conductores.
- ▶ Pelar una longitud de 12 mm en los conductores. En caso de que no sean conductores rígidos, se deberán utilizar terminales de punta.
- ▶ Comprobar si se dispone de alimentación eléctrica monofásica o trifásica.
 - Monofásica: utilizar únicamente L1, N y PE.
 - Trifásica: utilizar L1, L2, L3, N y PE. Acto seguido, comprobar la secuencia de las fases. Se requiere un campo dextrógiro.
- ▶ Fijar los conductores a los bornes de conexión según el rótulo correspondiente (véase la fig. 09).
- ▶ Comprobar que las conexiones estén bien apretadas y que el cable de conexión esté bien fijado.

8.5 Ajuste de los interruptores DIP



ADVERTENCIA

Alta tensión

Riesgo de descarga eléctrica mortal.

- ▶ Verificar la ausencia de tensión.

Los ajustes de corriente de la estación de carga se configuran mediante interruptores DIP (véase la fig. 08).

Interruptor DIP arriba/on = 1

Interruptor DIP abajo/off = 0

Ajuste de fábrica: 1100



Si se modifican las posiciones de los interruptores DIP, habrá que reiniciar la estación de carga para que el nuevo ajuste se haga efectivo.



Los interruptores DIP 3 y 4 están definidos de fábrica. Los interruptores 3 y 4 deben permanecer en la posición 0.

Ajustes de los interruptores DIP	Interruptor				Potencia
	1	2	3	4	
Descripción	Monofásica o trifásica	16 A o 32 A por fase	Definido de fábrica		
16 A, monofásica	0	0	0	0	3,7 kW
32 A, monofásica *	0	1	0	0	7,4 kW
16 A, trifásica	1	0	0	0	11 kW
32 A, trifásica, ajuste de fábrica **	1	1	0	0	22 kW

* En la versión de 22 kW, la corriente de carga está limitada de fábrica a 20 A para la carga monofásica. Véase el capítulo 9.3 en la página 9 «Desactivar la limitación de la corriente de carga».

En la versión de 11 kW, la corriente de carga está limitada de fábrica a 16 A por fase.

** Una Webasto Pure configurada de fábrica para 11 kW no puede ajustarse a 22 kW por medio de los interruptores DIP.

8.6 Primera puesta en funcionamiento

Comprobación de seguridad

Los resultados de comprobación y medición de la primera puesta en funcionamiento se deben documentar según las normas y reglas de instalación vigentes.

Se aplicarán las normas locales de funcionamiento, instalación y medio ambiente.

Procedimiento de puesta en marcha

- ▶ Retirar los restos de material de la zona de conexión.
- ▶ Antes de la puesta en marcha, comprobar que todos los tornillos y las conexiones de los bornes estén bien apretados.
- ▶ Montar la cubierta inferior.
- ▶ Colocar los tornillos de montaje de la cubierta inferior y apretarlos (véase la fig. 03).
- ▶ Conectar la tensión de red.
 - Se activa la secuencia de puesta en marcha (dura hasta 60 segundos).
 - El indicador LED parpadea cada segundo en rojo-verde-azul. Véase la fig. «05», estado operativo N1.
- ▶ Si es necesario, desbloquear la estación de carga por medio del interruptor de bloqueo con llave.
- ▶ Realizar la comprobación de la primera puesta en funcionamiento y registrar los valores medidos en el informe de comprobación. Como punto de medición se utilizará el adaptador de carga y, como equipo de medición, un simulador de vehículos eléctricos.
- ▶ Simular y comprobar las distintas funciones de protección y operación mediante el simulador de vehículos eléctricos.
- ▶ Conectar el cable de carga a un vehículo.
 - El LED pasa de azul a verde.

9 Ajustes



Para las siguientes descripciones, es importante llevar a cabo las distintas acciones en un tiempo determinado; por lo tanto, se recomienda leer todos los pasos antes de comenzar con el procedimiento.

Los colores LED azul y verde pueden atenuarse. La intensidad del color de advertencia rojo no puede modificarse.

9.1 Activación del modo de programación

- ✓ Estación de carga en marcha.
- ✓ El indicador LED se ilumina de forma fija en azul.
- ✓ Interruptor de bloqueo con llave en la posición ON.
- ✓ Ningún vehículo conectado.

- ▶ Cambiar el interruptor de bloqueo con llave de la posición ON a la posición OFF (fig. 07); esperar hasta que el indicador LED parpadee tres veces en azul.
- ▶ Cambiar el interruptor de bloqueo con llave de la posición OFF a la posición ON (como máx. 3 segundos en ON).
- ▶ Cambiar el interruptor de bloqueo con llave de la posición ON a la posición OFF; esperar hasta que el indicador LED parpadee una vez en azul.
- ▶ Cambiar el interruptor de bloqueo con llave de la posición OFF a la posición ON (como máx. 3 segundos en ON).
- ▶ Cambiar el interruptor de bloqueo con llave de la posición ON a la posición OFF; esperar hasta que el indicador LED parpadee tres veces en azul.
- ▶ Con el cuarto parpadeo, el LED cambia al color blanco y la estación de carga pasa automáticamente al modo de programación.

Modo de programación activado

La estación de carga alterna entre dos opciones 10 veces. Si, transcurridas esas 10 veces, no se ha seleccionado ninguna opción por medio del interruptor de bloqueo con llave, el modo de programación se desactivará automáticamente sin cambios.

9.2 Atenuar el indicador LED (opción 1)

✓ Modo de programación activado

El indicador LED parpadea una vez en blanco según la siguiente secuencia:

- 0,5 s OFF;
- 0,5 s ON;

Tras una pausa de cuatro segundos, el indicador LED cambia durante un segundo al color amarillo:

- ▶ Cambiar el interruptor de bloqueo con llave de la posición OFF a la posición ON:
 - Función «Atenuar indicador LED» activada.

El indicador LED cambia al color azul y su brillo se atenúa progresivamente desde el máximo hasta el mínimo en un intervalo de 3 segundos. Tras alcanzar el nivel de atenuación mínimo, el indicador LED regresa al nivel máximo.

 Si el interruptor de bloqueo con llave no se hace pasar de la posición ON a la posición OFF en un plazo de 180 segundos, el nivel de atenuación original se mantendrá sin cambios y se desactivará el modo de programación.

- ▶ Cambiar el interruptor de bloqueo con llave de la posición ON a la posición OFF:
 - Se selecciona el nivel de atenuación.

Transcurridos 60 segundos sin que se vuelva a modificar el interruptor de bloqueo con llave, se memorizará el nivel de atenuación seleccionado y se desactivará el modo de programación.

- ▶ Cambiar nuevamente el interruptor de bloqueo con llave de la posición OFF a la posición ON para regresar al estado de reposo.

9.3 Desactivar la limitación de la corriente de carga (opción 2)

 La limitación de la corriente de carga solamente está activada de fábrica para la versión de 22 kW.

 La corriente de carga solo está limitada a 20 A para la carga monofásica.

 La limitación de la corriente de carga solo puede ser desactivada ateniéndose a las disposiciones y normas nacionales de aplicación.

✓ Modo de programación activado

El indicador LED parpadea una vez en blanco según la siguiente secuencia: 0,5 s OFF;

- 0,5 s ON;
- 0,5 s OFF;
- 0,5 s ON;

Tras una pausa de tres segundos, el indicador LED cambia durante un segundo al color amarillo:

- ▶ Cambiar el interruptor de bloqueo con llave de la posición OFF a la posición ON:
 - Función «Desactivar la limitación de la corriente de carga» activada.

El ajuste actual se mostrará en el indicador LED por medio de un código de color:

Limitación de la corriente de carga activada = lila

Limitación de la corriente de carga desactivada = azul claro

 Si el interruptor de bloqueo con llave no se hace pasar de la posición ON a la posición OFF en un plazo de 60 segundos, el ajuste original se mantendrá sin cambios y se desactivará el modo de programación.

- ▶ Cambiar el interruptor de bloqueo con llave de la posición ON a la posición OFF:

✓ Limitación de la corriente de carga activada:

- La limitación de 20 A se desactiva y la estación de carga se configura para el valor de corriente máximo (véase la placa de características). El indicador LED cambia al color azul claro.

✓ Limitación de la corriente de carga desactivada:

- Se activa la limitación de 20 A. El indicador LED cambia al color lila.

Trascurridos 60 segundos sin que se efectúen cambios en el interruptor de bloqueo con llave, el ajuste seleccionado se almacenará y se desactivará el modo de programación.

- ▶ Cambiar nuevamente el interruptor de bloqueo con llave de la posición OFF a la posición ON para regresar al estado de reposo.

10 Puesta fuera de servicio del producto

La puesta fuera de servicio únicamente debe ser realizada por un electricista autorizado.

- ▶ Desconectar la alimentación eléctrica.
- ▶ Desmontaje eléctrico de la estación de carga.
- ▶ Eliminación: véase el capítulo 12.

11 Mantenimiento, limpieza y reparación

11.1 Mantenimiento

El mantenimiento únicamente debe ser realizado por un electricista autorizado, según las disposiciones locales.

11.2 Limpieza

 **PELIGRO**
Alta tensión

Riesgo de descarga eléctrica mortal.

No limpiar la estación de carga con un equipo limpiador de alta presión o un dispositivo similar.

- ▶ La unidad únicamente debe limpiarse con un paño seco. No utilizar productos de limpieza agresivos, ceras ni disolventes.

11.3 Reparación

Está prohibido reparar la estación de carga sin autorización. Si la estación de carga se avería, deberá ser sustituida por completo.

Webasto Thermo & Comfort SE se reserva el derecho exclusivo de efectuar reparaciones en la estación de carga.

La única reparación permitida en la estación de carga es la sustitución del cable de carga por parte de un electricista autorizado.

11.4 Sustitución del cable de carga



PELIGRO

Alta tensión en el interior

Riesgo de descarga eléctrica mortal.

- ▶ El cable de carga de la Webasto Pure únicamente puede ser sustituido por un electricista autorizado.
- ▶ Antes de comenzar los trabajos en la estación de carga, desconectar la alimentación eléctrica y asegurarla contra la reconexión.
- ▶ Asegurarse de que las conexiones eléctricas estén libres de tensión.
- ▶ No dejar desatendida la estación de carga con la cubierta de instalación abierta.



Solo se deben emplear recambios originales de Webasto.

Puede consultar los números de pieza en la tienda en línea de Webasto.

www.webasto-charging.com

- ▶ Desconectar y asegurar la alimentación eléctrica de la estación de carga.
- ▶ Retirar la cubierta de los bornes de conexión (fig. 03).
- ▶ Desconectar el cable de alimentación.
- ▶ Retirar los tornillos inferiores con las arandelas.
- ▶ Retirar la estación de carga del bastidor de instalación.
- ▶ Retirar la abrazadera del cable de carga (fig. 12, 1).

- ▶ Desconectar el conductor de tierra (fig. 12, PE).
- ▶ Abrir la tapa de mantenimiento situada en la parte posterior de la estación de carga (fig. 13, 6). La tapa está sellada.
- ▶ Desconectar los conductores conectados del cable de carga (fig. 13, 1-5).
- ▶ Sustituir el cable carga.
- ▶ Ensamblar la estación de carga en orden inverso y volver a montarla. Para lograr un grado de protección IP54, asegurarse de que la junta tórica de estanqueidad esté correctamente colocada.
- ▶ Conectar la alimentación eléctrica de la estación de carga.
- ▶ Para garantizar el buen funcionamiento de la estación de carga, asegurarse de que la unidad finalice correctamente la autocombprobación.

12 Eliminación



El símbolo con un contenedor de basura tachado indica que este equipo eléctrico/electrónico no debe desecharse junto con la basura doméstica al finalizar su vida útil. Para su eliminación, existen puntos de recogida gratuitos para equipos eléctricos/electrónicos. Su ayuntamiento o administración local le facilitará la dirección de dichos puntos. La recogida selectiva de equipos eléctricos/electrónicos permite la reutilización, el reciclaje y otras formas de revalorización de equipos antiguos, al tiempo que contribuye a evitar las consecuencias negativas para las personas y el medio ambiente que conlleva la eliminación de las sustancias potencialmente peligrosas incluidas en dichos equipos.

N.º de Directiva RAEE: DE 17725267

- ▶ El embalaje se debe eliminar en los contenedores de reciclaje correspondientes, de conformidad con las disposiciones nacionales vigentes.

13 Anexo

13.1 Datos técnicos

	Datos
Voltaje nominal	230/400 VCA
Corriente nominal	16 o 32 A CA
Frecuencia de la red	50 Hz
Categoría de sobreten-sión	III según EN 60664
Categoría de protección	I
Grado de protección IP	IP54 según DIN EN 60529 (VDE 0470-1) (el código IP describe el grado de protec-tión que ofrece una carcasa frente al contacto y los cuerpos extraños, así como frente a la humedad y el agua).
Grado de protección mecánica	IK08 (el código IK describe el grado de protección que ofrece una carcasa frente a las sollicitaciones mecánicas perjudiciales).
Dispositivo de supervisión de la corriente continua de fallo (integrado)	6 mA RDC-MD RDC para proteger el RCD de la instalación frente a corrientes de fuga continuas.
Sección transversal de conexión	En función del cable y del tipo de instalación, la sección transversal mínima para una instalación estándar tendrá un valor de: – 6 mm ² (para 16 A) – 10 mm ² (para 32 A).
Cable de carga con adaptador de carga	Según EN 62196-1 y EN 62196-2

	Datos
Borne de conexión a red	Cable de conexión: <ul style="list-style-type: none"> ■ rígido (mín. - máx.) 2,5 - 10 mm² ■ flexible (mín. - máx.) 2,5 - 10 mm² ■ flexible (mín. - máx.) con terminales de punta 2,5 - 10 mm²
Tensión de salida	230/400 VCA
Potencia de carga máxima	11 kW o 22 kW (según la configuración de fábrica)
Rango de temperatura de funcionamiento	-25 a +55 °C
Rango de temperatura de almacenamiento	-25 a +80 °C
Indicador	Elemento LED
Bloqueo	Interruptor de bloqueo con llave para la autorización de la carga
Altitud	Máx. 3000 m sobre el nivel del mar
Humedad relativa admisible	5 a 95 %, sin condensación
Peso (de todas las piezas incl. en el alcance de suministro)	Versión de 11 kW: 4,6 kg Versión de 22 kW: 5,6 kg
Dimensiones	Véase la fig. 10

- Directiva de compatibilidad electromagnética 2014/30/UE
- Directiva RoHS 2011/65/UE
- Seguridad general de los productos 2001/95/CE
- Directiva sobre residuos de aparatos eléctricos y electrónicos 2012/19/UE
- Reglamento REACH 1907/2006

La declaración de conformidad CE completa está disponible en el área de descargas <https://webasto-charging.com/>.

Véase el código QR de la fig. 02 para la documentación.

13.2 Declaración de conformidad con las normas de productos

La Webasto Pure ha sido desarrollada, fabricada, ensayada y suministrada de conformidad con las directrices, disposiciones y normas relevantes de seguridad, CEM y sostenibilidad medioambiental.

Webasto declara que el producto Webasto Pure se fabrica y suministra de conformidad con las siguientes directrices y disposiciones:

- Directiva sobre baja tensión 2014/35/UE

1 Informação geral

1.1 Objetivo deste documento

Este guia de operação e instalação faz parte do produto e contém informações para o utilizador sobre a operação segura e para o técnico eletricitista autorizado sobre a instalação segura da estação de carga Webasto Pure.

1.2 Utilização deste documento

- ▶ Ler o guia de operação e instalação antes da instalação e colocação em funcionamento da Webasto Pure.
- ▶ Manter este guia acessível.
- ▶ Repassar este guia ao seguinte proprietário ou utilizador da estação de carga.

1.3 Utilização conforme a finalidade prevista

A estação de carga Webasto Pure é adequada para o carregamento de veículos elétricos conforme a IEC 61851-1, modo de carga 3. Neste modo de carga a estação de carga assegura o seguinte:

- uma ligação ao fornecimento de energia só é realizada se o veículo estiver corretamente conectado.
- a amperagem máxima foi calibrada.

O conversor CA/CC situa-se no veículo.

1.4 Utilização de símbolos e destaques



PERIGO

Perigo com um elevado grau de risco, que se não for evitado, pode resultar em morte ou em ferimentos graves.



AVISO

Perigo com grau de risco médio, que se não for evitado, pode causar ferimentos ligeiros ou moderados.



CUIDADO

Perigo com grau de baixo risco, que se não for evitado, pode causar ferimentos ligeiros ou moderados.



A indicação designa uma particularidade técnica ou um possível dano no produto.



Referência a documentos em separado

- ✓ Descrição de uma condição prévia

- ▶ Descrição de uma ação

1.5 Garantia e responsabilidade

A Webasto não assume qualquer responsabilidade por falhas e danos decorrentes da não consideração do guia de operação e instalação. Esta declaração de exoneração de responsabilidade aplica-se em especial aos seguintes casos:

- Utilização indevida.
- Instalação e colocação em funcionamento por um técnico eletricitista não autorizado.
- Reparação executadas por oficinas de assistência técnica não pertencentes à Webasto.
- Não utilização de peças originais.
- Alteração do aparelho sem autorização da Webasto.

2 Segurança

2.1 Informação geral

A estação de carga deve ser utilizada por pessoas com idade superior a 18 anos.

A estação de carga Webasto Pure foi concebida, fabricada, testada e documentada de acordo com as normas de segurança e disposições ambientais relevantes. Utilizar o equipamento apenas se estiver em ótimo estado técnico.

As anomalias que afetem a segurança de pessoas ou do equipamento devem ser eliminadas de imediato por um técnico eletricitista, de acordo com as disposições nacionais em vigor.



Pode ocorrer que a sinalização no veículo seja divergente desta descrição. Assim deve ser sempre lido e respeitado o manual de instruções do respetivo fabricante de automóveis.

2.2 Indicações gerais de segurança



- Tensões elevadas perigosas no interior.
- Verificar a estação de carga antes da utilização quanto a danos visuais. Não utilizar a estação de carga no caso de presença de danos.
- A instalação, a ligação elétrica e a colocação em funcionamento da estação de carga devem ser efetuadas apenas por um técnico eletricitista autorizado.
- Não remover a cobertura da área de instalação durante o funcionamento.
- Não remover etiquetas, símbolos de aviso e a placa de características da estação de carga.
- O cabo de carga deve ser trocado por um técnico eletricitista autorizado de acordo com o manual.
- É estritamente proibido conectar outros equipamento à estação de carga.
- Caso o cabo de carga não esteja a ser utilizado deve ser conservado no respetivo suporte e bloqueado o acoplamento de carga na estação de carga. Enrolar o cabo de carga ligeiramente frouxo à volta da caixa de modo a que não toque no solo.
- Certificar-se de que não é possível transitar por cima do cabo de carga e do acoplamento de carga, estes não ficam presos e estão protegidos contra outros riscos mecânicos.
- Informe de imediato a assistência técnica caso a estação, o cabo ou o acoplamento de carga estejam danificados. Não continuar a operar a estação de carga.
- Durante o processo de carga não devem estar quaisquer pessoas no veículo.
- Proteger o cabo e o acoplamento de carga do contacto com fontes externas de calor, água, sujidade e produtos químicos.
- Não prolongar o cabo de carga com cabos de extensão ou adaptadores para conectar com o veículo.
- Remover o cabo de carga apenas pelo acoplamento de carga.

- Nunca limpar a estação de carga com um dispositivo de limpeza de alta pressão ou um equipamento similar.
- Desligar a alimentação de tensão elétrica antes da limpeza dos conectores no acoplamento de carga.



- Assegurar-se de que apenas pessoas que leram este guia de operação têm acesso à estação de carga.

2.3 Indicações de segurança para a instalação



- A instalação e a ligação da estação de carga devem ser executadas apenas por um técnico eletricitista autorizado.
- Utilizar apenas o material de montagem fornecido.
- O conceito de segurança da Webasto Pure é baseado num sistema de alimentação elétrica com ligação à terra que deve estar sempre garantida. O técnico eletricitista autorizado deve garantir isto durante a instalação.
- Não instalar a estação de numa atmosfera explosiva (zona com risco de explosão).
- Instalar a estação de carga de modo que o cabo de carga não bloqueie qualquer passagem.
- Não instalar a estação de carga em ambientes com amoníaco ou ar que contenha amoníaco.
- Não montar a estação de carga num local onde pode ser danificada pela queda de objetos (p. ex. tambor para cabo ou pneus).
- A estação de carga é adequada para o uso em espaços interiores, como p. ex. garagens, e para a utilização em áreas exteriores protegidas, como p. ex. abrigos para automóveis. Não instalar a estação de carga nas proximidades de sistemas de aspersão de água, como p. ex. instalações de lavagem de automóveis, aparelhos de limpeza a alta pressão ou mangueiras de jardim.
- Proteger a estação de carga da chuva direta para evitar danos por congelamento, granizo ou similares.

- Proteger a estação de carga da luz solar direta. A corrente de carga pode ser reduzida devida a altas temperaturas ou o processo de carga pode ser eventualmente interrompido.
- O local de instalação da estação de carga deverá ser escolhido de modo que seja evitado um dano através do arranque acidental de veículos. Caso não possam ser excluídos danos devem ser adotadas medidas de proteção.
- Se a estação de carga for danificada durante a instalação esta deve ser desativada. É necessária uma substituição.

2.4 Indicações de segurança para a ligação elétrica



- Respeitar os requisitos legais locais no que concerne a instalações elétricas, proteção contra incêndios, disposições de segurança e saídas de emergência no local de instalação previsto.
- Cada estação de carga deve ter o seu próprio interruptor de corrente diferencial residual. O interruptor de corrente diferencial residual deve ser, no mínimo, do tipo A (30 mA CA de corrente de disparo, ver também o capítulo 8.1).
- Certificar-se de que as ligações elétricas estão desligadas da corrente antes da proceder à ligação elétrica da estação de carga.
- Não conectar ainda qualquer veículo aquando da primeira colocação em funcionamento da estação de carga.
- Certificar-se de que é usado o cabo de ligação correto para a ligação elétrica.
- Não deixar a estação de carga sem supervisão com a cobertura de instalação aberta.
- Não instalar a estação de carga sem armação de montagem.
- Alterar a configuração do interruptor DIP apenas com o equipamento desligado.
- Ter em atenção os eventuais registos junto do operador da rede de distribuição de eletricidade.

2.5 Indicações de segurança para a colocação em funcionamento



- A colocação em funcionamento da estação de carga deve ser efetuada apenas por um técnico eletricitista autorizado.
- A ligação correta da estação de carga deve verificada antes da colocação em funcionamento por um técnico eletricitista autorizado.
- Antes da colocação em funcionamento da estação de carga verificar o cabo de carga, o acoplamento de carga e a estação de carga quanto a estragos e zonas com danos visuais. Não é permitida a colocação em funcionamento de uma estação de carga danificada ou com cabo de carga/acoplamento de carga com danos.

3 Descrição do equipamento

Este guia de operação e instalação descreve a estação de carga Webasto Pure. A descrição precisa do equipamento está especificada na placa de características da estação de carga (ver o exemplo na fig. 01).

4 Operação

4.1 Vista geral da Webasto Pure

Ver a fig. 11

Legenda:

1. Indicador LED
2. Interruptor de controlo tátil
3. Suporte para o cabo de carga
4. Suporte do acoplamento de carga
5. Interruptor de chave de bloqueio, acessível pela parte inferior
6. Cobertura de instalação

4.2 Indicadores LED

Cores do LED em geral

Cores do LED	Descrição
Azul	Standby
Verde	Em carga
Vermelha	Erro
Amarela	Limitação de temperatura
Roxa	Limitação da corrente de carga ativada (20 A com carga de 1 fase)
Azul claro	Limitação da corrente de carga desativada
Branca	Programação

Indicadores de operação - Ver a fig. 05

Indicadores de operação	Descrição
N1	LED pisca vermelho/verde/azul em ciclos de um segundo: estação de carga arranca.
N2	LED fica aceso continuamente a azul: Estação em carga em standby, estação de carga pode ser usada.
N3	LED fica aceso continuamente a verde: Estação de carga em uso, veículo a carregar.
N4	LED pisca azul em ciclos de um segundo: Acoplamento de carga conectado no veículo, processo de carga terminado ou interrompido temporariamente.
N5	LED pisca azul em ciclos de 5 segundos durante meio segundo a azul: A estação de carga está em funcionamento, mas bloqueada através do interruptor de chave de bloqueio.

Indicadores de erro e resolução de erros

- Ver fig. 05

Indicadores de erro	Descrição
F1	LED acende a amarelo durante 1 seg. e verde durante 2 seg.: A estação de carga está acentuadamente quente e carrega o veículo com potência reduzida. Após o período de arrefecimento o veículo é carregado com potência máxima.
F2	LED fica aceso continuamente a amarelo: Temperatura excessiva. O processo de carga é terminado devido a uma temperatura demasiado elevada. Após um período de arrefecimento a estação de carga prossegue com o processo de carga normal.
F3	LED fica aceso continuamente a vermelho e soa um sinal sonoro durante 28 seg. Depois durante 2 seg. a cada 10 min.: Existe um problema com a monitorização da tensão ou a monitorização do sistema. ⚠ PERIGO Perigo de choques elétricos fatais <ul style="list-style-type: none">▶ Desligar a alimentação de tensão elétrica para a estação de carga▶ Contacte a linha direta da Webasto Charging através do número +800-CHARGING (00800-24274464)
F4	LED pisca a vermelho durante 1 seg. e a verde durante 2 seg.: Existe um erro de instalação na ligação da estação de carga, a monitorização de fases está ativa, a estação de carga carrega com potência reduzida. <ul style="list-style-type: none">▶ Verificação do campo rotativo por um técnico electricista autorizado

Indicadores de erro	Descrição
F5	LED pisca em ciclos de 2 seg. durante 1 seg. e soa um sinal sonoro durante 28 seg. Depois durante 2 seg. a cada 10 min.: Existe um erro no veículo. <ul style="list-style-type: none">▶ Conectar mais uma vez o veículo▶ Se o erro persistir contacte a linha direta da Webasto Charging através do número +800-CHARGING (0080024274464)
F6	LED pisca em ciclos de 0,5 seg. e ciclos de 3 seg. durante 0,5 seg. a vermelho: a tensão de alimentação está fora da faixa válida de 180 V até 270 V. <ul style="list-style-type: none">▶ Verificação por um técnico electricista autorizado

4.3 Interruptor de controlo tátil (reset)

👉 Não premir o interruptor de controlo tátil, apenas tocar, não calçar luvas para a operação.



O interruptor de controlo tátil destina-se à confirmação de erros anteriores.

Medida	Descrição
▶ Tocar no interruptor e manter durante, pelo menos, 10 seg.	O sistema inicia um autoteste e faz um reset aos erros. Se o erro foi resolvido a estação de carga comuta de novo para o modo "operacional".

4.4 Interruptor de chave de bloqueio

O interruptor de chave de bloqueio destina-se à autorização e pode ser rodado a 90°. Rodar no sentido horário para desbloquear a estação de carga. Rodar no sentido anti-horário para bloquear a estação de carga. Ver a fig. 07.
👉 A chave pode ser removida em ambas as posições.

4.5 Iniciar o processo de carga

-  Considerar sempre os requisitos do veículo antes de iniciar a carga de um veículo.
-  Estacionar o veículo em relação à estação de carga de modo de o cabo de carga não fique sujeito a tensão. Ver a fig. 06.

Medida	Descrição
<ul style="list-style-type: none"> ▶ Conectar o acoplamento de carga ao veículo. 	<p>A estação de carga executa testes ao sistema e à ligação.</p> <p>LED: fica aceso continuamente a azul, passa para vermelho durante aprox. 2 segundos após conectar o veículo e posteriormente pisca ou a verde (veículo a carregar) ou a azul (veículo ainda não pronto para carregar)</p>

4.6 Terminar o processo de carga

Medida	Descrição
<p>O veículo terminou automaticamente o ciclo de carga:</p> <ul style="list-style-type: none"> ▶ Destrançar o veículo, se necessário. ▶ Remover o acoplamento de carga do veículo. ▶ Retirar o acoplamento de carga no suporte da estação de carga. 	<p>LED: pisca azul em ciclos de um segundo. Veículo conectado, não em carga.</p>

Medida	Descrição
Se o processo de carga não é terminado automaticamente pelo veículo:	

Medida	Descrição
<ul style="list-style-type: none"> ▶ Colocar o interruptor de chave de bloqueio na posição "Off". 	<p>Ciclo de carga é interrompido. LED comuta para azul e pisca em ciclos de 5 segundos.</p> <p>Ver a fig. "05" - Estado operacional N5.</p>
<p>Ou</p> <ul style="list-style-type: none"> ▶ Terminar o ciclo de carga no veículo. 	<p>Ciclo de carga é interrompido. LED comuta para azul e pisca em ciclos de um segundo.</p> <p>Ver a fig. "05" - Estado operacional N4.</p>

5 Transporte e armazenamento

-  **Aclimatização:**
Não abrir o volume de fornecimento se a diferença de temperatura entre o local de transporte e de instalação for superior a 15 °C. Para proceder à aclimatização deixar fechado durante, pelo menos, 2 horas para que não se forme qualquer água de condensação no equipamento.

Ter em atenção o intervalo de temperatura para o armazenamento durante o transporte. Ver o capítulo "13.1 Dados Técnicos".

Efetuar o transporte apenas numa embalagem adequada.

6 Volume de fornecimento

Figura	Descrição
11	Estação de carga com cabo de carga pré-montado
04	Armação de montagem
	2 chaves
	O conjunto de instalação para a fixação à parede é composto por: <ul style="list-style-type: none"> ■ 4 buchas (8 x 50 mm, Fischer UX R 8) ■ 2 parafusos (6 x 70, T25) ■ 2 parafusos (6 x 90, T25) ■ 4 arruelas (ISO 7089-8,4)
	Documentação

- ▶ Retirar a estação de carga e a armação de montagem da embalagem.
- ▶ Verificar se o fornecimento está completo.
- ▶ Verificar a integridade do fornecimento completo.

7 Ferramentas necessárias

Descrição da ferramenta	Quantidade
Chave de fenda 0,5 x 3,5 mm	1
Chave de fenda Torx Tx25	1
Chave de fenda Torx Tx10	1
Broca com pontas de broca de 8 mm	1
Ferramentas de montagem para buchas e parafusos de 8 mm	1
Martelo	1
Ferramentas de montagem para cabos elétricos e terminais	1
Multímetro	1
Simulador de veículo elétrico com indicação de campo rotativo	1
Durante a troca do cabo de carga é necessário:	1
Ferramentas de montagem para passagens para cabos M16 (tamanho da chave 20 mm) e M32 (tamanho da chave 36 mm)	

8 Instalação e ligação elétrica

Ter em atenção as indicações de segurança referidas no capítulo 2.

Para além deste guia de instalação seguir e respeitar também as disposições locais em matéria de operação, instalação e ambiente.

-  O conceito de segurança da Webasto Pure é baseado num sistema de alimentação elétrica com ligação à terra que deve estar sempre garantida durante a instalação por um técnico electricista autorizado.

8.1 Requisitos para a área de instalação

A estação de carga deve ser protegida por um disjuntor e um interruptor de corrente diferencial residual. A estação

de carga está equipada com um dispositivo de monitorização de corrente contínua residual (RDC-MD) que desliga a tensão da estação de carga na saída de carga no caso de correntes contínuas residuais uniformes > 6 mA.

Para proteger de correntes CA residuais e correntes contínuas pulsantes, deve ser conectado a montante um interruptor de corrente diferencial residual (RCD) tipo A de acordo com a IEC 61008 ou IEC 61009, ou um RCD do tipo F de acordo com a IEC 62423. A corrente residual de disparo não deve ser superior a 30 mA. O disjuntor deve estar em conformidade com a IEC 60898.

Todos os interruptores/disjuntores referidos devem estar projetados de modo que, em caso de falha, a estação de carga seja desligada da alimentação em todos os polos.

Tenha em consideração os pontos seguintes ao escolher o local de instalação da Webasto Pure:

- A posição normal de estacionamento do veículo
- A posição da ficha de carregamento no veículo
- Um percurso dos cabos da estação de carga para o veículo o mais curto possível
- Nenhum risco de transitar por cima do cabo de carga.
- Possíveis ligações elétricas.

Caso devam ser montadas várias estações de carga lado a lado, deve ser mantida uma distância mínima de 200 mm entre as estações individuais.

A superfície de montagem deve ser completamente plana (máx. 1 mm de discrepância entre os pontos de montagem individuais).

A caixa da estação de carga não deve fletir ou torcer-se.

8.2 Critérios para a ligação elétrica

A corrente de carga máxima parametrizada em fábrica está indicada na placa de características da estação de carga. Com os interruptores DIP pode ser ajustada a corrente de carga máxima ao valor do disjuntor instalado.

Antes de iniciar trabalhos de ligação devem ser verificadas as condições prévias para esta por um técnico eletricista autorizado.

Em função do país devem ser tidos em conta os regulamen-

tos das entidades e do operador da rede de distribuição de eletricidade, p. ex. registo obrigatório da instalação de uma estação de carga.

 Com base nas normas de execução E VDE-AR-N 4100 (rascunho) a carga de 1 fase de veículos na Alemanha está limitada a 20 A.

 Em outros países europeus é permitida a carga de 1 fase com corrente de carga de 32 A. A limitação de 20 A pode ser desativada pelo utilizador, sob a sua própria responsabilidade, tendo em consideração as regulamentações e normas específicas do país.

Dimensionamento do disjuntor para o cabo de ligação

O valor da corrente do disjuntor escolhido não deve, em momento algum, ser inferior ao valor da corrente especificado na placa de características da estação de carga ou ajustado com o interruptor DIP. Ver o capítulo 8.5.

Ao escolher o disjuntor devem ser aplicadas as regulamentações de instalação e normas específicas do país.

Dispositivo seccionador de rede

A estação de carga não possui qualquer interruptor de alimentação próprio. Os dispositivos de proteção instalados na rede destinam-se, assim, também a desligar a alimentação elétrica.

8.3 Instalação (ver a fig. 14)

O material de montagem fornecido destina-se à instalação da estação de carga numa parede de betão ou numa base externa.

Montar a armação de montagem apenas com o material de montagem fornecido.

Ver a fig. 04 para obter uma descrição da armação de montagem.

Legenda da fig. 04

1. Armação de montagem
 2. Nível de bolha
 3. Gancho para suspender a estação de carga
- A** Pontos frágeis para passagens para cabos no caso de instalação à superfície do cabo de ligação.

- ▶ Marcar quatro orifícios com o auxílio da armação de montagem e do nível de bolha.
 - Certificar-se de que os orifícios estão centrados.
- ▶ Perfurar na parede quatro orifícios.
- ▶ Colocar as buchas nos orifícios.
- ▶ Preparar a armação de montagem para a instalação de cabos:
 - Cabo de ligação da parte traseira: inserir o cabo através da parte inferior da armação.
 - Cabo de ligação de cima/da esquerda/da direita/de baixo: eliminar os pontos frágeis preparados da armação.
- ▶ Nivelar a armação de montagem.
- ▶ Fixar a armação de montagem aos orifícios superiores com dois parafusos curtos e arruelas.
- ▶ Remover ambos os parafusos (ver a fig. 03) na peça de fixação e desencaixar a cobertura inferior.
- ▶ Inserir o cabo de ligação através da abertura na parte inferior da caixa e fixar com a guarnição de borracha incluída no volume de fornecimento (ver a fig. “14”, 1).
- ▶ Posicionar a estação de carga em ambos os ganchos na parte superior da armação.
- ▶ Fixar a parte inferior da estação de carga com ambos os parafusos compridos e arruelas.

8.4 Ligações elétricas

- Os bornes de conexão são concebidos como terminais de ligação.
- A secção transversal mínima para uma instalação padrão - dependendo do cabo e do tipo de instalação - é de 6 mm² (para 16 A) e 10 mm² (para 32 A).

 No caso de linhas de acesso flexíveis devem ser usados terminais.

- ▶ Inserir o cabo de ligação centrado, reto e sem tensão, através da guarnição de borracha na caixa da estação de carga (ver a fig. 14,1).
- ▶ Instalar o cabo de ligação no raio correto (aprox. diâmetro do cabo x10) em relação aos bornes de conexão.
- ▶ Cortar os fios no comprimento adequado. Manter as conexões o mais curtas possível. O condutor de

proteção deve ser mais comprido do que todos os outros fios.

- ▶ Descarnar os fios a um comprimento de 12 mm. No caso de fios não sólidos devem ser usados terminais.
- ▶ Verificar se está presente uma alimentação elétrica de 1 fase ou de 3 fases.
 - 1 fase: usar apenas L1, N e PE.
 - 3 fases: usar L1, L2, L3, N e PE. Em seguida proceder à medição do campo rotativo. É necessário um campo no sentido horário.
- ▶ Fixar os fios de acordo com a marcação nos bornes de conexão. (Ver a fig. 09)
- ▶ Verificar se as conexões estão bem apertadas e a linha de acesso está fixa.

8.5 Ajuste do interruptor DIP



AVISO

Tensões elevadas

Perigo de um choque elétrico mortal.

- ▶ Certificar-se de que não há tensão

As definições da corrente da estação são configuradas com interruptores DIP (ver a fig. 08).

Interruptor DIP em cima/on = 1

Interruptor DIP em baixo/off = 0

Ajuste de fábrica: 1100



As alterações às definições dos interruptores DIP somente se tornam ativas após uma reinicialização da estação de carga.



Os interruptores DIP 3 e 4 são definidos em fábrica. Os interruptores 3 e 4 devem estar na posição 0.

Descrição	Definições dos interruptores DIP				Potência
	Interruptor				
	1	2	3	4	
16 A 1 fase	0	0	0	0	3,7 kW
32 A 1 fase *	0	1	0	0	7,4 kW

	Definições dos interruptores DIP				Potência
	Interruptor				
	1	2	3	4	
16 A 3 fases	1	0	0	0	11 kW
32 A 3 fases ajuste de fábrica **	1	1	0	0	22 kW

* A corrente de carga está limitada de fábrica para 20 A no caso de uma versão de 22 kW na carga de 1 fase. Ver o capítulo 9.3 na página 18 "Desativar a limitação da corrente de carga".

No caso de um versão de 11 kW a corrente de carga já está limitada de fábrica para 16 A por fase.

** Uma Webasto Pure configurada de fábrica para 11 kW não pode ser ajustada para 22 kW com os interruptores DIP.

8.6 Primeira colocação em funcionamento

Verificação de segurança

Documentar os resultados de verificação e medição da primeira colocação em funcionamento de acordo com regras de instalação e normas em vigor.

Aplicam-se as disposições locais em matéria de operação, instalação e ambiente.

Procedimento de arranque

- ▶ Remover os restos de material da área de ligação.
- ▶ Verificar se todas as uniões rosçadas e de aperto estão bem apertadas antes do arranque.
- ▶ Montar a cobertura inferior.
- ▶ Montar e apertar os parafusos de montagem da cobertura inferior. (Ver a fig. 03)
- ▶ Ligar a tensão de alimentação.
 - É ativada a sequência de arranque (duração até 60 segundos)
 - O indicador LED pisca em ciclos de um segundo nas cores vermelha/verde/azul. Ver a fig. "05" - Estado operacional N1.

- ▶ Se necessário, desbloquear a estação de carga através do interruptor de chave de bloqueio.
- ▶ Efetuar a verificação da primeira colocação em funcionamento e registar os valores de medição no protocolo de teste. Um acoplamento de carga é usado como ponto de medição e um simulador de veículo elétrico é usado como auxiliar de medição.
- ▶ Simular e testar as funções individuais de operação e proteção com o simulador de veículo elétrico.
- ▶ Conectar o cabo de carga a um veículo.
 - O LED altera de azul para verde.

9 Definições



Nas descrições seguintes é importante a execução temporal, por isso leia atentamente todos os passos antes de iniciar o processo.

A intensidade luminosa dos LED de cores azul e verde pode ser regulada. A luminosidade da cor de alerta vermelha não pode ser alterada.

9.1 Ativação do modo de programação

- ✓ Estação de carga iniciada.
- ✓ O indicador LED acende continuamente a azul.
- ✓ Interruptor de chave de bloqueio para ON.
- ✓ Nenhum veículo conectado.
- ▶ Passar o interruptor de chave de bloqueio de ON para OFF (fig. 07); aguardar até o indicador LED piscar a azul três vezes.
- ▶ Passar o interruptor de chave de bloqueio de OFF para ON (máx. 3 segundos para ON).
- ▶ Passar o interruptor de chave de bloqueio de ON para OFF; aguardar até o indicador LED piscar a azul uma vez.
- ▶ Passar o interruptor de chave de bloqueio de OFF para ON (máx. 3 segundos para ON).
- ▶ Passar o interruptor de chave de bloqueio de ON para OFF; aguardar até o indicador LED piscar a azul três vezes.
- ▶ A estação de carga muda de piscar quatro vezes para a cor branca do LED e automaticamente para o modo de programação.

Modo de programação ativado

A estação de carga passa por duas opções 10 vezes. Se após 10 passagens não for selecionada qualquer opção através do interruptor de chave de bloqueio, é automaticamente desativado o modo de programação sem alterações.

9.2 Regular a intensidade luminosa do indicador LED (opção 1)

✓ Modo de programação ativado

O indicador LED pisca uma vez a branco na seguinte sequência:

- 0,5 seg. OFF;
- 0,5 seg. ON;

Após quatro segundos o indicador LED muda durante um segundo para a cor amarela:

- ▶ Passar o interruptor de chave de bloqueio de OFF para ON:
 - Função "Regular a intensidade luminosa do indicador LED" ativada.

O indicador LED muda para a cor azul e é regulada a intensidade luminosa em diversos níveis num intervalo de 3 segundos do máximo até ao mínimo. Após ser atingido o nível de regulação da intensidade luminosa mínima o indicador LED passa de novo para o máximo.

☞ Se o interruptor de chave de bloqueio não é definido de ON para OFF no prazo de 180 segundos, o nível de regulação original da intensidade luminosa permanece inalterado e é desativado o modo de programação.

- ▶ Passar o interruptor de chave de bloqueio de ON para OFF:
 - É selecionado o nível de regulação da intensidade luminosa.

Após 60 segundos sem qualquer alteração no interruptor de chave de bloqueio é guardado o nível de regulação da intensidade luminosa selecionado e é desativado o modo de programação.

- ▶ Passar o interruptor de chave de bloqueio de novo de OFF para ON para mudar para standby.

9.3 Desativar a limitação da corrente de carga (opção 2)

☞ A limitação da corrente de carga está ativada de fábrica apenas no caso de uma versão de 22 .

☞ A corrente de carga está limitada para 20 A apenas no caso de carga de 1 fase.

☞ A limitação da corrente de carga deve ser desativada apenas tendo em consideração as regulamentações e normas específicas do país.

✓ Modo de programação ativado

O indicador LED pisca uma vez a branco na seguinte sequência: 0,5 seg. OFF;

0,5 seg. ON;

0,5 seg. OFF;

0,5 seg. ON;

Após três segundos o indicador LED muda durante um segundo para a cor amarela:

- ▶ Passar o interruptor de chave de bloqueio de OFF para ON:
 - Função "Desativar a limitação da corrente de carga" ativada.

A definição atual é exibida a cores no indicador LED:

Limitação da corrente de carga ativada = roxa

Limitação da corrente de carga desativada = azul claro

☞ Se o interruptor de chave de bloqueio não é definido de ON para OFF no prazo de 60 segundos, a definição original permanece inalterada e é desativado o modo de programação.

- ▶ Passar o interruptor de chave de bloqueio de ON para OFF:
 - ✓ Limitação da corrente de carga ativada:
 - A limitação de 20 A é desativada e a estação de carga é configurada para o valor máximo da corrente (ver a placa de características). O indicador LED muda para a cor azul claro.
 - ✓ Limitação da corrente de carga desativada:
 - A limitação de 20 A é desativada. O indicador LED muda para a cor roxa.

Após 60 segundos sem qualquer alteração no interruptor

de chave de bloqueio é guardada a definição selecionada e é desativado o modo de programação.

- ▶ Passar o interruptor de chave de bloqueio de novo de OFF para ON para mudar para standby.

10 Colocação fora de serviço do produto

A colocação fora de serviço deve ser realizada apenas por um técnico eletricitista autorizado.

- ▶ Desconectar a alimentação elétrica.
- ▶ Desconectar o sistema elétrico da estação de carga.
- ▶ Eliminação: ver o capítulo 12.

11 Manutenção, limpeza e reparação

11.1 Manutenção

A manutenção deve ser executada apenas por um técnico eletricitista autorizado de acordo com as disposições locais.

11.2 Limpeza



PERIGO

Tensões elevadas

Perigo de um choque elétrico mortal.

Não limpar a estação de carga com um dispositivo de limpeza de alta pressão ou um equipamento similar.

- ▶ Limpar a instalação apenas com um pano. Não usar quaisquer produtos de limpeza agressivos, cera ou solventes.

11.3 Reparação

É proibida a reparação por conta própria da estação de carga. Se a estação de carga falhar deve ser completamente substituída.

A Webasto Thermo & Comfort SE reserva-se o direito exclusivo de proceder a reparações na estação de carga.

A única reparação permitida na estação de carga é a substituição do cabo de carga por um técnico eletricitista autorizado.

11.4 Substituição do cabo de carga



PERIGO

Tensões elevadas no interior

Perigo de um choque elétrico mortal.

- ▶ O cabo de carga da Webasto Pure deve ser substituído somente por um técnico electricista autorizado.
- ▶ Desligar a alimentação de tensão elétrica para a estação de carga e proteger contra uma ativação antes de trabalhos na estação de carga.
- ▶ Certificar-se de que as ligações elétricas estão desligadas da corrente.
- ▶ Não deixar a estação de carga sem supervisão com a cobertura aberta.



Devem ser utilizadas apenas peças originais da Webasto.

Obtém os números de peça na loja online da Webasto.

www.webasto-charging.com

- ▶ Desligar e bloquear a alimentação de tensão elétrica para a estação de carga.
- ▶ Retirar a cobertura dos bornes de conexão (fig. 03).
- ▶ Desconectar o cabo de fornecimento de energia.
- ▶ Remover os parafusos inferiores com arruelas.
- ▶ Retirar a estação de carga da armação de montagem.
- ▶ Remover as braçadeiras de cabos do cabo de carga (fig. 12,1).
- ▶ Desconectar o condutor PE (fig. 12; PE).
- ▶ Abrir a portinhola de manutenção na parte traseira da estação de carga. (Fig. 13; 6) A cobertura está selada.
- ▶ Desconectar os cabos remanescentes do cabo de carga (fig. 13; 1-5).
- ▶ Substituir o cabo de carga.
- ▶ Voltar a montar e instalar a estação de carga na sequência inversa. Certificar-se de que a junta tórica para a vedação é aplicada corretamente para preservar um grau de proteção IP54.
- ▶ Ligar a alimentação de tensão elétrica para a estação de carga.

- ▶ Certificar-se de que a estação de carga efetuou o autoteste com sucesso para que esteja garantido o bom funcionamento da estação de carga.

12 Eliminação



O símbolo do caixote do lixo com uma cruz significa que este equipamento elétrico e eletrônico não deve ser eliminado com o lixo doméstico no final da sua vida útil. Estão disponíveis centros de recolha locais gratuitos para remeter resíduos de equipamentos elétricos e eletrônicos. Obtem os endereços no seu município ou administração local. Através da recolha separada de resíduos de equipamentos elétricos e eletrônicos deve ser impedida a reutilização, a reciclagem e outras formas de recuperação de resíduos de equipamentos, assim como os efeitos adversos para o ambiente e para a saúde humana da eliminação de substâncias potencialmente perigosas contidas nos equipamentos.

N.º de reg. de REEE: DE 17725267

- ▶ Eliminar a embalagem nos respetivos ecopontos de acordo com a legislação nacional aplicável.

13 Anexo

13.1 Dados Técnicos

	Dados
Tensão nominal	230/400 VCA
Corrente nominal	16 ou 32 A CA
Frequência elétrica	50 Hz
Categoria de sobretensão	III conforme a EN 60664
Grau de proteção	I
Grau de proteção IP	IP54 conforme a DIN EN 60529 (VDE 0470-1) (O código IP descreve que alcance da proteção oferece uma caixa no que se refere a contacto e corpos estranhos, assim como humidade ou água.)
Grau de proteção mecânica	IK08 (O código IK descreve o grau de proteção por intermédio de uma caixa no que se refere a cargas mecânicas perigosas.)
Dispositivo de monitorização de corrente contínua residual (integrado)	RDC-MD de 6 mA RDC para proteção do RCD da instalação contra correntes contínuas residuais.
Secção transversal da ligação	A secção transversal mínima para uma instalação padrão - dependendo do cabo e do tipo de instalação: – 6 mm ² (para 16 A) – 10 mm ² (para 32 A).
Cabo de carga com acoplamento de carga	Conforme a EN 62196-1 e EN 62196-2
Borne de ligação de alimentação elétrica	Linha de acesso: ■ rígida (mín.-máx.) 2,5-10 mm ² ■ flexível (mín.-máx.) 2,5-10 mm ² ■ flexível (mín.-máx.) com terminal 2,5-10 mm ²
Tensão de saída	230/400 VCA

	Dados
Potência máx. de carga	11 kW ou 22 kW (consoante a configuração de fábrica)
Intervalo da temperatura operacional	-25 até +55 °C
Intervalo da temperatura de armazenamento	-25 até +80 °C
Indicador	Elemento de LED
Bloqueio	Interruptor de chave de bloqueio para ativação da carga
Altitude	Máx. 3000 m acima do nível do mar
Humidade relativa do ar admissível	5 até 95 % sem condensação
Peso (todas as peças incluídas no volume de fornecimento)	Versão de 11 kW: 4,6 kg Versão de 22 kW: 5,6 kg
Dimensões	Ver a fig. 10

13.2 Declaração de conformidade com as normas do produto

A Webasto Pure foi concebida, produzida, testada e fornecida de acordo com as diretivas, regulamentações e normas relevantes em matéria de segurança, CEM e impacto ambiental.

A Webasto declara que o produto Webasto Pure é fabricado e fornecido de acordo com as seguintes diretivas e regulamentações:

- 2014/35/UE Diretiva relativa à baixa tensão
- 2014/30/UE Diretiva CEM
- 2011/65/UE Diretiva RSP
- 2001/95/CE Segurança geral dos produtos
- 2012/19/UE Diretiva REEE
- 1907/2006 Regulamento REACH

A Declaração de Conformidade CE completa está acessível na área de download em <https://webasto-charging.com/>.

Ver a fig. 02 com o código QR para a documentação.

1 Almennt

1.1 Tilgangur skjalsins

Þessar notkunar- og uppsetningarleiðbeiningar eru hluti af vörinni og hafa að geyma upplýsingar fyrir notendur um örugga notkun sem og upplýsingar fyrir faglærða rafvirkja um örugga uppsetningu Webasto Pure-hleðslustöðvarinnar.

1.2 Notkun þessa skjals

- ▶ Lesið notkunar- og uppsetningarleiðbeiningarnar áður en Webasto Pure-hleðslustöðin er sett upp og tekin í notkun.
- ▶ Geymið þessar leiðbeiningar þar sem ávallt er hægt að nálgast þær.
- ▶ Afhenda skal síðari eigendum eða notendum hleðslustöðvarinnar þessar leiðbeiningar.

1.3 Fyrirhuguð notkun

Webasto Pure-hleðslustöðin er ætluð til að hlaða rafknúin farartæki samkvæmt IEC 61851-1, hleðsluáðferð 3. Með þessari hleðsluáðferð tryggir hleðslustöðin eftirfarandi:

- Spennu er ekki hleypt á fyrr en bilinn hefur verið tengdur rétt við hleðslustöðina.
- Hámarksstraumstyrkur hefur verið borinn saman.

AC/DC-breytir er í bílnum.

1.4 Notkun tákna og áherslumerkinga



HÆTTA

Hætta með háu áhættustigi sem leiðir til banaslysa eða alvarlegra meiðsla ef ekki eru gerðar viðeigandi ráðstafanir.



VIÐVÖRUN

Hætta með áhættustigi í meðallagi sem getur leitt til minniháttar eða óverulegra meiðsla ef ekki eru gerðar viðeigandi ráðstafanir.



VARÚÐ

Hætta með lágu áhættustigi sem leiðir til minni háttar eða óverulegra meiðsla ef ekki eru gerðar viðeigandi ráðstafanir.



Vekur athygli á tæknilegum eiginleika eða hættu á því að varan verði fyrir skemmdum.

Vísar í önnur skjöl

- ✓ Lýsing á skilyrði
- ▶ Lýsing á aðgerð

1.5 Ábyrgð vegna galla og skaðsemissábyrgð

Webasto undanskilur sig allri ábyrgð vegna ágalla og skemmda sem rekja má til þess að ekki var farið eftir notkunar- og uppsetningarleiðbeiningum. Þessi útlökun ábyrgðar gildir einkum um eftirfarandi:

- Röng notkun.
- Ófaglærður rafiðnaðarmaður sá um að setja búnaðinn upp og taka hann í notkun.
- Viðgerðir fóru ekki fram á Webasto-þjónustuverkstæði.
- Ekki voru notaðir upprunalegir varahlutir frá framleiðanda.
- Gerður vora breytingar á tækinu án samþykkis Webasto.

2 Öryggi

2.1 Almennt

Notendur hleðslustöðvarinnar verða að hafa náð 18 ára aldri.

Þróun, framleiðsla, prófanir og gögn Webasto Pure-hleðslustöðvarinnar samræmast viðeigandi reglum um öryggi og umhverfisvernd. Aðeins má nota tækið þegar það er í fullkomnu lagi.

Ef bilanir koma upp sem stefna öryggi fólks og tækisins í hættu skal tafarlaust láta faglærðan rafvirkja gera við þær samkvæmt gildandi reglum í hverju landi.



Merkjagjöfin í bílnum kann að vera frábrugðin því sem fram kemur í þessari lýsingu. Lesið ávallt og farið eftir því sem fram kemur í notendahandbók framleiðanda bílsins.

2.2 Almennar öryggisupplýsingar



- Hættulega há spennu í innanverðum búnaðinum.
- Athugið hvort sýnilegar skemmdir eru á hleðslustöðinni áður en hún er notuð. Ekki má nota hleðslustöðina ef um skemmdir er að ræða.
- Faglærður rafvirkur verður að sjá um að setja hleðslustöðina upp, tengja hana við rafmagn og taka hana í notkun.
- Ekki má taka hlífina yfir uppsetningarsvæðinu af meðan á notkun stendur.
- Ekki má fjarlægja merkingar, viðvöruntákn eða upplýsingaplötu af hleðslustöðinni.
- Faglærður rafvirkur verður að sjá um að skipta um hleðslunúrana samkvæmt leiðbeiningum.
- Það er með öllu óheimilt að tengja önnur tæki við hleðslustöðina.
- Þegar hleðslunúran er ekki í notkun skal geyma hana í þar til ætlaðri festingu og festa hleðsluklóna í hleðslustöðinni. Vefjið hleðslunúrinni lauslega utan um hleðslustöðina þannig að hún snerti ekki gólfíð.
- Gætið þess að ekki sé hætta á að ekið sé yfir hleðslunúrana og hleðsluklóna, þær klemmist eða verði fyrir öðru hnjaski.
- Ef hleðslustöðin, hleðslunúran eða hleðsluklónin verða fyrir skemmdum skal tafarlaust gera þjónustuaðila viðvart. Ekki má halda notkun hleðslustöðvarinnar áfram.
- Ekki má sitja í bílnum meðan á hleðslu stendur.
- Verjið hleðslunúrana og -klóna fyrir ytri hitagjöfum, vatni, óhreinindum og efnum.
- Ekki má framlengja hleðslunúrana með framlengingarsnúru eða millistykki til þess að tengja hana við bílinn.
- Halda verður um hleðsluklóna þegar hleðslunúran er tekin úr sambandi.
- Alls ekki má hreinsa hleðslustöðina með háþrýstidælu eða álíka tæki.
- Taka verður strauminn af áður en tengin í hleðsluklónni eru þriffin.



- Tryggið að eingöngu þeir sem lesið hafa notkunarleiddbeiningarnar geti notað hleðslustöðina.

2.3 Öryggisupplýsingar varðandi uppsetningu



- Faglærður rafvirki verður að sjá um að setja hleðslustöðina upp og tengja hana við rafmagn.
- Aðeins má nota meðfylgjandi uppsetningarbúnað.
- Öryggishönnun Webasto Pure byggist á því að jarðtenging veitukerfis sé ávallt tryggð. Faglærði rafvirkinn skal ganga úr skugga um að svo sé þegar búnaðurinn er settur upp.
- Ekki má setja hleðslustöðina upp í umhverfi þar sem sprengihætta er fyrir hendi.
- Setja skal hleðslustöðina upp með þeim hætti að hleðslunúran komi ekki í veg fyrir að hægt sé að komast leiðar sinnar.
- Ekki má setja hleðslustöðina upp í umhverfi þar sem ammoníak eða loft sem inniheldur ammoníak er fyrir hendi.
- Ekki má setja hleðslustöðina upp á stöðum þar sem hætta er á að hlutir falli á hana (t.d. kaplatromlur eða dekk) og hún verði fyrir skemmdum.
- Hleðslustöðin hentar til notkunar innandyra, t.d. í bílskúrum, og á skjólgóðum stöðum utandyra, t.d. í bílskýlum. Ekki má setja hleðslustöðina upp nálægt búnaði sem sprautar vatni, t.d. bílaþvottastöðvum, háþrýstidælum eða garðslöngum.
- Verja skal hleðslustöðina fyrir regni til að koma í veg fyrir skemmdir af völdum frosts, hagls eða álika.
- Verjið hleðslustöðina fyrir beinu sólarljósi. Hátt hitastig getur minnkað hleðslustrauminn eða eftir atvikum stöðvað hleðsluna.
- Velja skal uppsetningarstað fyrir hleðslustöðina með það í huga að ekki sé hætt á að farartækjum sé ekið á hana í ógáti. Ef ekki er hægt að útiloka skemmdir verður að gera viðeigandi varúðarráðstafanir.

- Ef hleðslustöðin verður fyrir skemmdum við uppsetningu verður að taka hana úr notkun. Skipta verður búnaðinum út.

2.4 Öryggisupplýsingar varðandi tengingu við rafmagn



- Virðið gildandi lagakröfur um raflagnir, eldvarnir, öryggisreglur og flóttaleiðir á fyrirhuguðum uppsetningarstað.
- Hver hleðslustöð verður að vera með sinn eigin lekastraumsrofa. Lekastraumsrofinn skal að minnsta kosti vera af gerð A (30 mA AC útleysingarstraumur, sjá einnig kafla 8.1).
- Áður en hleðslustöðin er tengd við rafmagn skal ganga úr skugga um að ekki sé spennna á rafmagnstengingum.
- Þegar hleðslustöðin er sett í gang í fyrsta sinn skal ekki tengja bíl við hana strax.
- Gangið úr skugga um að notaður sé réttur rafstengur fyrir tengingu við veitukerfi rafmagns.
- Skiljið hleðslustöðina ekki eftir án eftirlits með uppsetningarhlífina opna.
- Ekki má setja hleðslustöðina upp án uppsetningargrindar.
- Þegar stillingu DIP-rofa er breytt verður að vera slökkt á búnaðinum.
- Gætið að mögulegri tilkynningaskyldu gagnvart rafveitu.

2.5 Öryggisupplýsingar varðandi fyrstu gangsetningu



- Faglærður rafvirki verður að sjá um að taka hleðslustöðina í notkun.
- Áður en hleðslustöðin er tekin í notkun skal faglærður rafvirki ganga úr skugga um að hún sé rétt tengd.
- Áður en hleðslustöðin er tekin í notkun skal athuga með sýnilega ágalla eða skemmdir á hleðslunúrunni, hleðsluklónni og hleðslustöðinni. Ef skemmdir eru á hleðslustöðinni, hleðslunúrunni eða hleðsluklónni má ekki taka búnaðinn í notkun.

3 Lýsing á búnaðinum

Í þessum notkunar- og uppsetningarleiðbeiningum er fjallað um Webasto Pure-hleðslustöðina. Nákvæm lýsing á búnaðinum kemur fram á upplýsingaplötu hleðslustöðvarinnar (sjá dæmi á mynd 01).

4 Notkun

4.1 Yfirlit yfir Webasto Pure

Sjá mynd 11

Skýringartexti:

1. LED-ljós
2. Snertirofi
3. Festing fyrir hleðslunúru
4. Festing fyrir hleðsluklú
5. Lykilrofi, aðgengilegur að neðan
6. Uppsetningarhlíf

4.2 LED-ljós

Almennt um lit LED-ljósa

Litur LED-ljóss	Lýsing
Blár	Biðstaða
Grænn	Hleðsla
Rauður	Villa
Gulur	Hitatakmörkun
Fjólublár	Takmörkun á hleðslustraumi virk (20 A með einfasa hleðslu)
Ljósblár	Takmörkun á hleðslustraumi óvirk
Hvítur	Forritun

Virkniljós - sjá mynd 05

Virkniljós	Lýsing
N1	LED-ljósið blikkar í rauðum, grænum og bláum lit með sekúndu millibili: Hleðslustöðin fer í gang.
N2	LED-ljósið logar stöðugt í bláum lit: Hleðslustöðin er í biðstöðu, hægt er að nota hana.
N3	LED-ljósið logar stöðugt í grænum lit: Verið er að nota hleðslustöðina, bíllinn hleður sig.
N4	LED-ljósið blikkar í bláum lit með sekúndu millibili: Hleðsluklónin er tengd við bíllinn, hleðslu er lokið eða hún hefur verið stöðvuð tímabundið.
N5	LED-ljósið blikkar í bláum lit í hálfu sekúndu með 5 sekúndna millibili: Hleðslustöðin er í gangi, en henni hefur verið læst með lykilorfanum.

Villuboð og lagfæring á villum - sjá mynd 05

Villu-boð	Lýsing
F1	LED-ljósið logar í gulum lit í 1 sekúndu og í grænum lit í 2 sekúndur: Hleðslustöðin er orðin mjög heit og hleður bíllinn með minnkuðu aflfi. Þegar hleðslustöðin hefur kólnað er bíllinn aftur hlaðinn með hámarksafli.
F2	LED-ljósið logar stöðugt í gulum lit: Of hátt hitastig. Hleðslan er stöðvuð vegna of hárs hitastigs. Þegar hleðslustöðin hefur náð að kólna heldur hún áfram að hlaða með venjulegum hætti.
F3	LED-ljósið logar stöðugt í rauðum lit og hljóðmerki heyrst í 28 sekúndur. Eftir það heyrst hljóðmerkið í 2 sekúndur á 10 mínútna fresti: Vandamál hefur komið upp með spennu- eða kerfisvöktun.  HÆTTA Hætta er á banvænu raflosti ▶ Takið rafmagnið af hleðslustöðinni ▶ Hafði samband við Webasto Charging Hotline í síma +800-CHARGING (00800-24274464)
F4	LED-ljósið blikkar í rauðum lit í 1 sekúndu og í grænum lit í 2 sekúndur: Villa hefur átt sér stað við uppsetningu þegar hleðslustöðin var tengd, fasavöktun er virk, hleðslustöðin hleður með minnkuðu aflfi. ▶ Faglærður rafvirki þarf að athuga hverfisviðið

Villu-boð	Lýsing
F5	LED-ljósið blikkar í rauðum lit í 1 sekúndu með 2 sekúndna millibili og hljóðmerki heyrst í 28 sekúndur. Eftir það heyrst hljóðmerkið í 2 sekúndur á 10 mínútna fresti: Um villu í bílnum er að ræða. ▶ Tengid bíllinn aftur við hleðslustöðina ▶ Ef viðvörðunin er áfram til staðar skal hafa samband við Webasto Charging Hotline í síma +800-CHARGING (0080024274464)
F6	LED-ljósið blikkar í rauðum lit í 0,5 sekúndur með 0,5 og 3 sekúndna millibili: Fæðispennan er utan gilds sviðs, sem er á bilinu 180 V til 270 V. ▶ Látið faglærðan rafvirkja athuga þetta

4.3 Snertirofi (núllstilling)

 Ýtið ekki á snertirofann, heldur snertið hann án hanska.

Snertirofinn er notaður til að staðfesta fyrri villur.

Aðgerð	Lýsing
▶ Haldið fingri á rofanum í að minnsta kosti 10 sekúndur.	Kerfið framkvæmir sjálfspöfun og núllstillir villur. Þegar villan hefur verið lagfærð skiptir hleðslustöðin aftur yfir í að vera tilbúin til notkunar.

4.4 Lykilrofi

Lykilrofinn er notaður til að veita aðgang að hleðslustöðinni og hægt er að snúa honum um 90°. Snúid lykilrofanum réttisælis til þess að taka hleðslustöðina úr lás. Snúid rangsælis til þess að læsa hleðslustöðinni. Sjá mynd 07.

 Hægt er að taka lykilinn úr í báðum stöðum.

4.5 Byrjað að hlaða

 Gætið alltaf að því hvaða kröfur eiga við fyrir bílinn áður en byrjað er að hlaða hann.

 Leggjið bílnum þannig hjá hleðslustöðinni að ekki sé strekkt á hleðslunúrinni. Sjá mynd 06.

Aðgerð	Lýsing
► Tengid hleðsluklóna við bílinn.	Hleðslustöðin framkvæmir kerfis- og tengingarprófanir.
	LED-ljósíð logar stöðugt í bláum lit. Þegar bíllinn hefur verið tengdur verður það síðan rautt í u.p.b. 2 sekúndur og að því loknu blikkar það annaðhvort í grænum lit (verið er að hlaða bílinn) eða í grænum lit (bíllinn er enn ekki tilbúinn fyrir hleðslu).

4.6 Hleðslu hætt

Aðgerð	Lýsing
Bíllinn hefur stöðvað hleðsluferlið sjálfkrafa:	LED-ljósíð blikkar í bláum lit með sekúndu millibili. Bíllinn er tengdur en hleður sig ekki.
► Ef þörf krefur skal taka bílinn úr lás.	
► Takið hleðsluklóna úr sambandi við bílinn.	
► Gangið frá hleðsluklónni í festingunni á hleðslustöðinni.	

Aðgerð	Lýsing
Ef bíllinn stöðvar hleðsluna ekki sjálfkrafa:	

Aðgerð	Lýsing
► Snúid lykilorfanum í stöðuna „Off“.	Hleðsluferlið er stöðvað. LED-ljósíð skiptir yfir í bláan lit og blikkar með 5 sekúndna millibili. Sjá mynd „05“ - vinnslustaða N5.
Eða	
► Stöðvið hleðsluferlið í bílnum.	Hleðsluferlið er stöðvað. LED-ljósíð skiptir yfir í bláan lit og blikkar með sekúndu millibili. Sjá mynd „05“ - vinnslustaða N4.

5 Flutningur og geymsla

Aðlögun að hitastigi:

Ekki skal opna umbúðirnar ef meira en 15 °C munur er á hitastigi milli flutnings- og uppsetningarstaðar. Látið umbúðirnar standa óopnaðar í að minnsta kosti 2 klukkustundir til þess að koma í veg fyrir rakapéttingu í búnaðinum.

Gæta skal að leyfilegu geymsluhitastigi við flutning á búnaðinum. Sjá kafla „13.1 Tæknilegar upplýsingar“.

Flytjið búnaðinn eingöngu í viðeigandi umbúðum.

6 Afhentur búnaður

Mynd	Lýsing
11	Hleðslustöð með foruppsettri hleðslunúru
04	Uppsetningargrind
	2 lykjar
	Uppsetningarsettið fyrir veggfestingu samanstendur af:
	■ 4 múrtöppum (8 x 50 mm, Fischer UX R 8)
	■ 2 skrúfum (6 x 70, T25)
	■ 2 skrúfum (6 x 90, T25)
	■ 4 skinnum (ISO 7089-8,4)
	Fylgiskjölum

- Takið hleðslustöðina og uppsetningargrindina úr umbúðunum.
- Gangið úr skugga um að ekkert vanti.
- Athugið hvort allur afhentur búnaður er óskemmdur.

7 Nauðsynleg verkfæri

Lýsing á verkfæri	Fjöldi
Skrúfjárn 0,5x3,5 mm	1
Torx-skrúfjárn Tx25	1
Torx-skrúfjárn Tx10	1
Borvél með 8 mm bor	1
Uppsetningarverkfæri fyrir 8 mm múrtappa og skrúfur	1
Hamar	1
Uppsetningarverkfæri fyrir rafmagnsleiðslur og vírendahulsur	1
Fjölmaelir	1
Rafbilahermir með hverfisviðsvísi	1
þegar skipt er um hleðslunúru þarf:	1
Uppsetningarverkfæri fyrir gegntök í stærð M16 (lykilstærð 20 mm) og M32 (lykilstærð 36 mm)	

8 Uppsetning og tenging við rafmagn

Fylgið öryggisleiðbeiningunum í kafla 2.

Til viðbótar við þessar uppsetningarleiðbeiningar skal einnig fylgja gildandi reglum um notkun, uppsetningu og umhverfisvernd á hverjum stað.

 Öryggishönnun Webasto Pure byggist á því að jarðtenging veitukerfis sé ávallt tryggð og skal faglærður rafvirkri ganga úr skugga um það þegar uppsetning fer fram.

8.1 Kröfur til uppsetningarsvæðis

Verja verður hleðslustöðina með sjálfviri og lekastraumsrofa. Í hleðslustöðinni er vöktunarbúnaður fyrir DC-lekastraum (RDC-MD) sem slær út spennunni á hleðsluáttaki hleðslustöðvarinnar þegar jafn DC-lekastraumur greinist > 6 mA.

Til þess að veita vörn gegn AC-lekastrámi og púlsandi jafnstraumi verður að koma fyrir lekastraumsrofa (RCD) af gerð A samkvæmt IEC 61008 eða IEC 61009 eða lekastraumsrofa (RCD) af gerð F samkvæmt IEC 62423 á milli veitukerfis og hleðslustöðvar. Útleysingarlekastraumurinn má ekki vera yfir 30 mA. Sjálfvarið verður að samræmast IEC 60898. Allir ofangreindir öryggisrofar verða að virka þannig að hleðslustöðin sé aftengd frá veitukerfi með alpóla rofi þegar lekastraumur greinist.

Við val á uppsetningarstað fyrir Webasto Pure skal gæta að eftirfarandi atriðum:

- Hvar bílnum er yfirleitt lagt.
- Hvar hleðslutengið er á bílnum.
- Að bíllinn sé í eins lítili fjarlægð frá hleðslustöðinni og kostur er.
- Að ekki sé hættá á að ekið sé yfir hleðslunúruna.
- Mögulegum rafmagnstengingum.

Ef setja á fleiri en eina hleðslustöð upp hlið við hlið verður bilið á milli stöðvanna að vera að minnsta kosti 200 mm.

Uppsetningarflöturinn verður að vera alveg sléttur (ekki má muna meiru en 1 mm milli uppsetningarpunkta).

Ytra byrði hleðslustöðvarinnar má ekki beyglast eða verpast.

8.2 Skilyrði fyrir tengingu við rafmagn

Verksmiðjustilling fyrir hámarkshleðslustrámi kemur fram á upplýsingaplötu hleðslustöðvarinnar. Með DIP-rofum er hægt að breyta hámarkshleðslustrámi til samræmis við gildi innbyggða öryggisofans.

Faglærður rafvirkur skal kanna skilyrði fyrir tengingu áður en hafist er handa við að tengja búnaðinn við rafmagn.

Fylgja skal reglum yfirvalda og rafveitu á hverjum stað, m.a. um tilkynningaskyldu vegna uppsetningar á hleðslustöð.

 Vegna notkunarreglu E VDE-AR-N 4100 (drög) er einfasa hleðsla bifreiða takmörkuð við 20 A í býskalandi.

 Í öðrum Evrópuríkjum er einfasa hleðsla með 32 A hleðslustrámi leyfileg. Notandi getur á eigin ábyrgð gert takmörkunina við 20 A óvirka í samræmi við gildandi reglur og staðla á hverjum stað.

Gildi sjálfvars fyrir rafstreng

Straugildi valins sjálfvars má alls ekki vera minna en straumgildið sem kemur fram á upplýsingaplötu hleðslustöðvarinnar eða stillt er á með DIP-rofanum. Sjá kafla 8.5.

Við val á sjálfvari skal fara eftir gildandi uppsetningarreglum og stöðlum á hverjum stað.

Rofbúnaður

Ekki er rofbúnaður í sjálfri hleðslustöðinni. Öryggisbúnaðurinn í rafmagnstöflunni er því einnig notaður til að rjúfa strauminn til hleðslustöðvarinnar.

8.3 Uppsetning (sjá mynd 14)

Meðfylgjandi uppsetningarbúnaður er ætlaður til að setja hleðslustöðina upp á steinsteyptum vegg eða á utanálíggjandi standi.

Setjið uppsetningargrindina eingöngu upp með meðfylgjandi uppsetningarbúnaði.

Sjá mynd 04 sem sýnir uppsetningargrindina.

Skýringartexti við mynd 04

1. Uppsetningargrind
 2. Hallamál
 3. Hak til að hengja hleðslustöðina í
- ▶ Úrtök fyrir strenginntak ef rafstrengur er utanálíggjandi.
 - ▶ Merkið fyrir fjórum borgötum með uppsetningargrindinni og hallamálinu.
 - Gætið þess að borgötin séu fyrir miðju.
 - ▶ Borið fjögur göt í vegginn.
 - ▶ Setjið múrtappa í borgötin.
 - ▶ Uppsetningargrind undirbúin fyrir frágang rafstrengs:
 - Rafstrengur tekinn inn aftan frá:
 - Leiðið strenginn í gegnum neðri hluta grindarinnar.
 - Rafstrengur ofan/neðan frá eða vinstra/hægra megin:
 - Takið úrtök af grindinni.
 - ▶ Stillið halla uppsetningargrindarinnar af.

- ▶ Festið uppsetningargrindina með tveimur stuttum skrúfum og skinnum í efri götunum.
- ▶ Fjarlægjið báðar skrúfurnar (sjá mynd 03) í opinu og takið neðri hlifina af.
- ▶ Leiðið rafstrenginn í gegnum opið á neðanverðu ytra byrði og festið hann með gúmmikraganum sem fylgir með (sjá mynd „14“, 1).
- ▶ Setjið hleðslustöðina á bæði hökina á efri hluta grindarinnar.
- ▶ Festið neðri hluta hleðslustöðvarinnar með báðum löngu skrúfunum og skinnum.

8.4 Rafmagnstengingar

- Klemmurnar í hleðslustöðinni eru tengiklemmur.
- Þverflatarmál fyrir hefðbundna uppsetningu er - allt eftir strengnum og tegund uppsetningar - að lágmarki 6 mm² (fyrir 16 A) og 10 mm² (fyrir 32 A).

 Ef um sveigjanlegan rafstreng er að ræða skal nota vírendahulstur.

- ▶ Leiðið rafstrenginn miðsvegar, beint og án spennu inn í hleðslustöðina í gegnum gúmmikragann (sjá mynd 14,1).
- ▶ Leggið rafstrenginn í réttum radius (t.d. þvermál strengs x10) frá tengiklemmunum.
- ▶ Skerið vírana í hentuga lengd. Hafði tengingarnar eins stuttar og kostur er. Varnarleiðarinn ætti að vera lengri en hinir vírarnir.
- ▶ Afeinangrið 12 mm af vírunum. Ef vírarnir eru ekki stífir skal nota vírendahulstur.
- ▶ Athugið hvort um einfasa eða þriggja fasa straum er að ræða.
 - Einfasa: Notið eingöngu L1, N og PE.
 - Þriggja fasa: Notið L1, L2, L3, N og PE. Mælið því næst hverfisviðið. Sviðið þarf að vera með hægrri snúningi.
- ▶ Festið vírana samkvæmt áletrunum á tengiklemmum. (Sjá mynd 09)
- ▶ Gangið úr skugga um að tengingarnar séu vel festar og að rafstrengurinn sé traustur.

8.5 Stilling DIP-rofa



VIÐVÖRUN

Háspenna

Hætta er á banvænu raflosti.

- ▶ Gangið úr skugga um að ekki sé spennna á búnaðinum

Straumstillingum hleðslustöðvarinnar er stjórnað með DIP-rofum (sjá mynd 08).

DIP-rofi uppi/on = 1

DIP-rofi niðri/off = 0

Verksmiðjustilling: 1100



Breytingar á stillingum DIP-rofa taka ekki gildi fyrr en hleðslustöðin er endurræst.



DIP-rofar 3 og 4 eru ákvarðaðir í verksmiðju. Rofar 3 og 4 verða að vera í stöðu 0.

Stillingar DIP-rofa

Lýsing	Rofi				Afl
	1	2	3	4	
16 A einfasa	0	0	0	0	3,7 kW
32 A einfasa *	0	1	0	0	7,4 kW
16 A þriggja fasa	1	0	0	0	11 kW
32 A þriggja fasa verksmiðjustilling **	1	1	0	0	22 kW

* Á 22 kW útfærslum er hleðslustraumurinn takmarkaður í verksmiðju við 20 A við einfasa hleðslu. Sjá kaflann 9.3 á bls. 27 „Takmörkun á hleðslustraumi gerð óvirk“.

Á 11 kW útfærslum er hleðslustraumurinn takmarkaður við 16 A á hvern fasa frá verksmiðju.

** Ef Webasto Pure er stillt á 11 kW frá verksmiðju er ekki hægt að stilla hana á 22 kW með DIP-rofunum.

8.6 Búnaðurinn tekinn í notkun

Öryggisprófing

Skrásetja skal niðurstöður prófunar og mælinga þegar búnaðurinn er tekinn í notkun samkvæmt gildandi uppsetningarreglum og stöðlum.

Fylgja skal gildandi reglum um notkun, uppsetningu og umhverfisvernd á hverjum stað.

Búnaðurinn gangsettur

- ▶ Fjarlægjið efnisleifar af tengisvæðinu.
- ▶ Gangið úr skugga um að allar skrúfu- og klemmutengingar séu vel festar áður en búnaðurinn er gangsettur.
- ▶ Setjið neðri hlifina á.
- ▶ Setjið festiskrúfur neðri hlifarinnar í og herðið þær. (Sjá mynd 03)
- ▶ Setjið strauminn á.
 - Gangsetningarferlið hefst (tekur allt að 60 sekúndur)
 - LED-ljósdið blikkar í rauðum, grænum og bláum lit á sekúndu fresti. Sjá mynd „05“ - vinnslustaða N1.
- ▶ Ef þörf krefur skal taka hleðslustöðina úr lás með lykilorfanum.
- ▶ Framkvæmið skoðun við fyrstu gangsetningu og skráið mælingarnar í prófunarskýrslu. Mæla skal á hleðsluklónni og nota rafbilahermi sem hjálpartæki við mælinguna.
- ▶ Lítið eftir og prófið hvern notkunar- og öryggiseiginleika fyrir sig með rafbilaherminum.
- ▶ Tengid hleðslusnúruna við bil.
 - LED-ljósdið skiptir úr bláum yfir í grænan lit.

9 Stillingar



Í eftirfarandi lýsningum er tímasetning aðgerða mikilvæg og skal þess vegna lesa allar leiðbeiningarnar í gegn áður en byrjað er að framkvæma aðgerð.

Hægt er að deyfa bláa og græna lit LED-ljósins. Ekki er hægt að breyta birtustigi rauða viðvörunarlitsins.

9.1 Sett í forritunarstilling

- ✓ Hleðslustöðin er í gangi.
- ✓ LED-ljósdið logar stöðugt í bláum lit.
- ✓ Lykilrofinn er á ON.
- ✓ Bill er ekki tengdur.
- ▶ Snúið lykilorfanum af ON á OFF (mynd 07) og biðið þar til LED-ljósdið blikkar þrisvar sinnum í bláum lit.
- ▶ Snúið lykilorfanum af OFF á ON (hám. 3 sekúndur á ON).
- ▶ Snúið lykilorfanum af ON á OFF og biðið þar til LED-ljósdið blikkar einu sinni í bláum lit.
- ▶ Snúið lykilorfanum af OFF á ON (hám. 3 sekúndur á ON).
- ▶ Snúið lykilorfanum af ON á OFF og biðið þar til LED-ljósdið blikkar þrisvar sinnum í bláum lit.
- ▶ Þegar LED-ljósdið blikkar í fjórða sinn verður það hvítt og hleðslustöðin fer sjálfkrafa í forritunarstillingu.

Forritunarstilling virk

Hleðslustöðin fer 10 sinnum í gegnum tvo valkosti. Ef ekki er búið að velja valkost með lykilorfanum þegar farið hefur verið í gegnum þá 10 sinnum er farið sjálfkrafa úr forritunarstillingu án þess að breytingar séu gerðar.

9.2 LED-ljós deyft (valkostur 1)

✓ Forritunarstilling virk

LED-ljósdið blikkar einu sinni í eftirfarandi röð í hvítum lit:

- 0,5 sek. OFF;
- 0,5 sek. ON;

Eftir fjögurra sekúndna hlé skiptir LED-ljósdið yfir í gulan lit í eina sekúndu:

- ▶ Snúið lykilorfanum af OFF á ON:
 - Aðgerðin „Deyfa LED-ljós“ er virk.

LED-ljósdið skiptir yfir í bláan lit og deyfir í þrepum með 3 sekúndna millibili frá hæstu niður í lægstu stillingu. Þegar

komið er niður á lægsta deyfingarþrep fer LED-ljósið aftur á hæsta þrepíð.

 Ef lykilorfinn er ekki færður af ON yfir á OFF innan 180 sekúndna er deyfingarstillingunni ekki breytt og farið er úr forritunarstillingu.

- ▶ Snúði lykilorfanum af ON yfir á OFF:
 - Deyfingarstilling er valin.

Ef ekki eru gerðar frekari breytingar með lykilorfanum í 60 sekúndur er valin deyfingarstilling vistuð og farið er úr forritunarstillingu.

- ▶ Snúði lykilorfanum aftur af OFF yfir á ON til þess að setja í biðstöðu.

9.3 Takmörkun á hleðslustraumi gerð óvirk (valkostur 2)

 Takmörkun á hleðslustraumi er aðeins virkjuð í verksmíðju þegar um 22 kW útfærslu er að ræða.

 Hleðslustrumurinn er aðeins takmarkaður við 20 A við einfasa hleðslu.

 Ef gera á takmörkun á hleðslustraumi óvirka verður að fylgja gildandi reglum og stöðlum á hverjum stað.

✓ Forritunarstilling virk

LED-ljósið blikkar einu sinni í eftirfarandi röð í hvítum lit:

0,5 sek. OFF;

0,5 sek. ON;

0,5 sek. OFF;

0,5 sek. ON;

Eftir þriggja sekúndna hlé skiptir LED-ljósið yfir í gulan lit í eina sekúndu:

- ▶ Snúði lykilorfanum af OFF á ON:
 - Aðgerðin „Gera takmörkun á hleðslustraumi óvirka“ er virk.

Núverandi stilling er gefin til kynna með lit LED-ljóssins:

Takmörkun á hleðslustraumi virk = Fjólublátt

Takmörkun á hleðslustraumi óvirk = Ljósblátt

 Ef lykilorfinn er ekki færður af ON yfir á OFF innan 60 sekúndna er upprunalegu stillingunni ekki breytt og farið er úr forritunarstillingu.

- ▶ Snúði lykilorfanum af ON yfir á OFF:

✓ Takmörkun á hleðslustraumi virk:

- Takmörkunin við 20 A er gerð óvirk og hleðslustöðin er stillt á hámarksstraum (sjá upplýsingaplötu). LED-ljósið skiptir yfir í ljósbláan lit.

✓ Takmörkun á hleðslustraumi óvirk:

- Takmörkunin við 20 A er gerð virk. LED-ljósið skiptir yfir í fjólubláan lit.

Ef ekki eru gerðar frekari breytingar með lykilorfanum í 60 sekúndur er valin stilling vistuð og farið er úr forritunarstillingu.

- ▶ Snúði lykilorfanum aftur af OFF yfir á ON til þess að setja í biðstöðu.

10 Búnaðurinn tekinn úr notkun

Faglærður rafvirki verður að sjá um að taka búnaðinn úr notkun.

- ▶ Takið strauminn af.
- ▶ Takið hleðslustöðina úr sambandi við rafmagn.
- ▶ Förgun: Sjá kafla 12.

11 Viðhald, þrif og viðgerðir

11.1 Viðhald

Faglærðir ravirkjar skulu annast allt viðhald samkvæmt gildandi reglum á hverjum stað.

11.2 Þrif

HÆTTA **Háspenna**

Hætta er á banvænu raflosti.

Ekki má hreinsa hleðslustöðina með háþrýstidælu eða álíka tæki.

- ▶ Þurrkið aðeins af búnaðinum með þurrum klúti. Ekki má nota sterk hreinsiefni, bón eða leysiefni.

11.3 Viðgerðir

Ekki má gera við hleðslustöðina á eigin spýtur. Ef hleðslustöðin hættir að virka verður að skipta um hana í heild sinni.

Webasto Thermo & Comfort SE áskilur sér einkarétt á því að annast viðgerðir á hleðslustöðinni.

Eina viðgerðin sem framkvæma má á hleðslustöðinni er sú að faglærður rafvirki má skipta um hleðslusnúruna.

11.4 Skipt um hleðslusnúru



HÆTTA

Háspenna í innanverðum búnaðinum

Hætta er á banvænu raflosti.

- ▶ Eingöngu faglærðir rafvirkjar mega sjá um að skipta um hleðslusnúru Webasto Pure.
- ▶ Áður en byrjað er að vinna við hleðslustöðina skal taka strauminn af henni og sjá til þess að ekki sé hægt að setja strauminn aftur á í ógáti.
- ▶ Gangið úr skugga um að ekki sé rafspenna á rafmagnstengingum.
- ▶ Skiljið hleðslustöðina ekki eftir án eftirlits með hlífina opna.



Aðeins má nota upprunalega varahluti frá Webasto. Nálíga má númer varahluta í netverslun Webasto. www.webasto-charging.com

- ▶ Takið rafmagnið af hleðslustöðinni og komið í veg fyrir að hægt sé að setja það aftur á í ógáti.
- ▶ Takið hlífina af tengiklemmunum (mynd 03).
- ▶ Aftengið rafstrenginn.
- ▶ Fjarlægjið neðri skráfurnar og skinnurnar.
- ▶ Takið hleðslustöðina úr uppsetningargrindinni.
- ▶ Fjarlægjið strengklemmu hleðslusnúrunnar (mynd 12; 1).
- ▶ Aftengið PE-leiðarann (mynd 12; PE).
- ▶ Opnið viðhaldshlífinu á bakhlíð hleðslustöðvarinnar. (Mynd 13; 6) Hlífin er innsiglið.
- ▶ Aftengið aðra víra hleðslusnúrunnar (mynd 13; 1-5).
- ▶ Skiptið um hleðslusnúruna.
- ▶ Setjið hleðslustöðina saman og setjið hana upp í ófugri röð. Gætið þess að O-þéttihringurinn sé settur rétt í til þess að uppfylla kröfur um hlífðarflokkinn IP54.
- ▶ Setjið strauminn á hleðslustöðina.
- ▶ Gætið þess að hleðslustöðin ljúki sjálfspöfun þannig að tryggt sé að hún virki rétt.

12 Förgun

Táknið með yfstrikuðu ruslatunnunni gefur til kynna að ekki megi fleygja þessum raf- eða rafeindabúnaði með venjulegu heimilissorpi þegar hann er úr sér genginn. Skila má búnaðinum til næstu móttökustöðvar fyrir úr sér genginn raf- og rafeindabúnað án endurgjalds. Upplýsingar um staðsetningu móttökustöðva fást hjá viðkomandi sveitarfélagi. Með því að safna úr sér gengnum raf- og rafeindabúnaði sérstaklega er gert kleift að endurnýta úr sér genginn búnað, endurvinna efni úr honum eða nýta hann með öðrum hætti auk þess sem komið er í veg fyrir neikvæð áhrif sem förgun hættulegra efna sem búnaðurinn kann að innihalda hefur á umhverfið og heilsu fólks.

WEEE-skráningarnúmer: DE 17725267

- Fleygið umbúðum í viðeigandi endurvinnslugám samkvæmt gildandi reglum á hverjum stað.

13 Viðauki

13.1 Tæknilegar upplýsingar

	Upplýsingar
Málspenna	230/400 VAC
Málstraumur	16 eða 32 A AC
Kerfistiðni	50 Hz
Yfirspennuflokkur	III samkvæmt EN 60664
Hlíðarflokkur	I
IP-varnarflokkur	IP54 samkvæmt DIN EN 60529 (VDE 0470-1) (IP-númerið segir til um hversu mikla vörn ytra byrði veitir gegn snertingu, aðskotahlutum og raka eða vatni.)
Höggheldni	IK08 (IK-númerið segir til um hversu mikla vörn ytra byrði veitir gegn hnjaski.)
Búnaður sem greinir lekastraum í jafnstraumi (innbyggður)	6 mA RDC-MD RDC sem ver RCD í rafmagnstöflu gegn DC-lekastraumi.
Þverflatarmál tengingar	Þverflatarmál fyrir hefðbundna uppsetningu er - allt eftir strengnum og tegund uppsetningar - að lágmarki: <ul style="list-style-type: none">– 6 mm² (fyrir 16 A)– 10 mm² (fyrir 32 A).
Hleðslunúra með hleðslukló	Samkvæmt EN 62196-1 og EN 62196-2
Rafmagnstengiklemma	Rafmagnsleiðsla: <ul style="list-style-type: none">■ stíf (lág.-há.) 2,5-10 mm²■ sveigjanleg (lág.-há.) 2,5-10 mm²■ sveigjanleg (lág.-há.) með vírendahulsu 2,5-10 mm²
Útgangsspenna	230/400 VAC
Hámarkshleðsluafli	11 kW eða 22 kW (allt eftir verksmiðjustillingu)

	Upplýsingar
Notkunarhitastig	-25 til +55 °C
Geymsluhitastig	-25 til +80 °C
Vísir	LED-ljós
Læsing	Lykilrofi til að opna fyrir hleðslu
Hæð	Hám. 3000 m yfir sjávarmáli
Leyfilegt rakastig	5 til 95% án rakabættingar
Þyngd (alls afhents búnaðar)	11 kW útfærsla: 4,6 kg 22 kW útfærsla: 5,6 kg
Mál	Sjá mynd 10

13.2 Samræmisýfirlýsing með vörustöðlum

Hönnun, framleiðsla, prófanir og afhending á Webasto Pure samræmast viðeigandi tilskipunum, reglugerðum og stöðlum um öryggi, rafsegulsviðsamhæfi og umhverfisvernd.

Webasto lýsir því hér með yfir að framleiðsla og afhending vörunnar Webasto Pure er í samræmi við eftirfarandi tilskipanir og reglugerðir:

- Lágspennutilskipun 2014/35/ESB
- Tilskipun 2014/30/ESB um rafsegulsviðsamhæfi
- Tilskipun 2011/65/ESB um takmörkun á notkun hættulegra efna í raf- og rafeindatækjum
- Tilskipun 2001/95/EB um öryggi vöru
- Tilskipun 2012/19/ESB um raf- og rafeindabúnaðarúrgang
- REACH-reglugerð 1907/2006

Hægt er að sækja CE-samræmisýfirlýsinguna í heild sinni á niðurhalssvæðinu <https://webasto-charging.com/>.

Sjá QR-kóða fyrir fylgiskjól á mynd 02.

1 Informacje ogólne

1.1 Cel dokumentu

Niniejsza instrukcja obsługi i instalacji jest integralną częścią produktu i zawiera informacje umożliwiające użytkownikowi bezpieczną obsługę, a autoryzowanemu elektrykowi prawidłową instalację stacji ładowania Webasto Pure.

1.2 Korzystanie z tego dokumentu

- ▶ Instrukcję obsługi i instalacji należy przeczytać przed przystąpieniem do instalacji i użytkowania urządzenia Webasto Pure.
- ▶ Instrukcję należy przechowywać w łatwo dostępnym miejscu.
- ▶ Instrukcję należy przekazać każdemu nowemu właścicielowi lub użytkownikowi urządzenia.

1.3 Użytkowanie zgodne z przeznaczeniem

Stacja ładowania Webasto Pure jest przeznaczona do ładowania pojazdów elektrycznych spełniających wymogi normy IEC 61851-1 w trybie 3. W tym trybie stacja ładowania zapewnia spełnienie następujących warunków:

- włączenie napięcia następuje dopiero po poprawnym podłączeniu pojazdu;
- nastąpiła kalibracja maksymalnego natężenia prądu;

Przetwornik AC/DC znajduje się w pojeździe.

1.4 Symbole i oznaczenia



NIEBEZPIECZEŃSTWO

Zagrożenie o wysokim poziomie ryzyka, którego zlekceważenie powoduje śmierć lub ciężkie zranienie.



OSTRZEŻENIE

Zagrożenie o średnim stopniu ryzyka, którego zlekceważenie może skutkować lekkim lub średnio ciężkim zranieniem.



OSTROŻNIE

Zagrożenie o niskim stopniu ryzyka, którego zlekceważenie może skutkować lekkim lub średnio ciężkim zranieniem.



Ta wskazówka oznacza szczególną cechę techniczną albo możliwość uszkodzenia produktu.



Odsyłacz wskazujący na oddzielne dokumenty

- ✓ Opis warunku
- ▶ Opis czynności

1.5 Gwarancja i rękojmia

Webasto nie odpowiada za braki i szkody spowodowane nieprzestrzeganiem instrukcji obsługi i instalacji. Powyższe wykluczenie odpowiedzialności dotyczy w szczególności następujących przypadków:

- niezgodne z przeznaczeniem użytkowanie.
- przeprowadzenie instalacji i rozruchu przez nieautoryzowanego elektryka.
- przeprowadzanie napraw przez podmiot niebędący autoryzowanym serwisem Webasto.
- stosowanie nieoryginalnych części zamiennych
- przebudowa urządzenia bez zgody Webasto

2 Bezpieczeństwo

2.1 Informacje ogólne

Stacja ładowania może być używana wyłącznie przez osoby, które ukończyły 18 rok życia.

Stacja ładowania Webasto Pure została zaprojektowana, wyprodukowana, przetestowana i wyposażona w odpowiednią dokumentację zgodnie z obowiązującymi przepisami dotyczącymi bezpieczeństwa i ochrony środowiska naturalnego. Urządzenie wolno używać tylko w stanie sprawnym technicznie.

Zakłócenia mające wpływ na bezpieczeństwo osób lub urządzenie muszą być usuwane przez autoryzowanego elektryka zgodnie z z przepisami obowiązującymi w kraju użytkowania.



Sposób sygnalizacji zdarzeń w pojeździe może się różnić od opisanego w tej instrukcji. Należy w związku z tym przeczytać instrukcję obsługi pojazdu i stosować się do niej.

2.2 Ogólne zasady bezpieczeństwa



- Niebezpieczne wysokie napięcie we wnętrzu urządzenia.
- Przed użyciem stacji ładowania należy sprawdzić pod kątem widocznych uszkodzeń. Jeżeli stacja ładowania jest uszkodzona, nie należy jej używać.
- Instalację, przyłączenie do sieci elektroenergetycznej i rozruch może przeprowadzić wyłącznie odpowiednio autoryzowany elektryk.
- W czasie pracy urządzenia nie należy zdejmować pokrywy części instalacyjnej.
- Ze stacji ładowania nie wolno usuwać oznaczeń, symboli ostrzegawczych, itp.
- Kabel ładujący może być wymieniany wyłącznie przez autoryzowanego elektryka zgodnie z instrukcją.
- Podłączanie do stacji ładowania innych urządzeń jest surowo zabronione.
- Jeżeli stacja ładowania nie jest używana, należy przechowywać kabel ładujący w odpowiednim uchwycie i blokować złącze ładujące w stacji ładowania. Kabel ładujący należy luźno owijać o obudowę tak, by nie dotykał podłoża.
- Należy zapewnić ochronę kabla ładującego i złącza ładującego przed przejechaniem, zakleszczeniem i innymi uszkodzeniami mechanicznymi.
- W razie uszkodzenia stacji ładowania, kabla ładującego lub złącza ładującego należy niezwłocznie powiadomić serwis. Należy zaprzestać używania stacji ładowania.
- W czasie ładowania w pojeździe nie mogą przebywać żadne osoby.
- Kabel ładujący i wtyczkę należy zabezpieczyć przed kontaktem ze źródłami ciepła, wodą, brudem i chemikaliami.
- Nie wolno przedłużać kabla ładującego przy użyciu przedłużaczy lub adapterów, aby umożliwić jego połączenie ze stojącym dalej pojazdem.
- Kabel ładujący należy odłączać tylko za złącze ładujące.
- Nigdy nie czyścić stacji ładowania przy użyciu myjki wysokociśnieniowej lub podobnego urządzenia.

- Przed rozpoczęciem czyszczenia gniazd i wtyczek złącza ładującego należy wyłączyć zasilanie urządzenia napięciem.



- Wykluczyć korzystanie ze stacji ładowania przez osoby, które nie przeczytały tej instrukcji obsługi.

2.3 Zasady bezpieczeństwa dotyczące instalacji



- Instalację stacji ładowania i jej przyłączenie do sieci elektroenergetycznej może przeprowadzić wyłącznie odpowiednio autoryzowany elektryk.
- Należy używać wyłącznie dostarczonych z urządzeniem materiałów montażowych.
- Konceptja bezpieczeństwa urządzenia Webasto Pure opiera się na uziemionym kształcie sieci, który musi być zachowany w każdej chwili. Musi to zapewnić przeprowadzający instalację autoryzowany elektryk.
- Stacji ładowania nie wolno instalować w otoczeniu zagrożonym wybuchem (strefa Ex).
- Stację ładowania należy zainstalować tak, by przewód ładujący nie blokował przejścia.
- Stacji ładowania nie wolno instalować w otoczeniach, w których występuje amoniak i gazy zawierające amoniak.
- Stacji ładowania nie wolno instalować w miejscu, w którym może ona zostać uszkodzona przez spadające przedmioty (np. bębny kablowe czy opony).
- Stacja ładowania jest przeznaczony do użytkowania wyłącznie w pomieszczeniach, np. garażach, a także w chronionych obszarach zewnętrznych, np. pod wiatami garażowymi. Stacji ładowania nie wolno instalować w pobliżu dysz wodnych, np. myjni samochodowych, myjek wysokociśnieniowych lub węży ogrodowych.
- Stację ładowania należy chronić przed deszczem, mrozem, gradem itp.

- Stację ładowania należy chronić przed bezpośrednim działaniem promieni słonecznych. Wysoka temperatura może być przyczyną spadku prądu ładowania, a nawet całkowitego przerwania ładowania.

- Miejsce ustawienia stacji ładowania należy wybrać tak, by wykluczało ono możliwość najechania i uszkodzenia stacji przez pojazdy. Jeżeli wykluczenie uszkodzeń jest niemożliwe, należy zastosować odpowiednie zabezpieczenia.

- W razie uszkodzenia stacji ładowania w trakcie instalacji należy ją wyłączyć. W tej sytuacji konieczna jest jej wymiana.

2.4 Zasady bezpieczeństwa dotyczące instalacji elektrycznej



- Przy wyborze miejsca instalacji należy uwzględnić lokalne przepisy dotyczące instalacji elektrycznych, ochrony przeciwpożarowej, bezpieczeństwa i dróg ewakuacji.
- Każda stacja ładowania musi być wyposażona w wyłącznik różnicowo-prądowy. Musi to być co najmniej wyłącznik różnicowo-prądowy typu A (o prądzie zadziałania 30 mA AC), patrz także rozdział 8.1).
- Przed podłączeniem stacji ładowania do sieci elektroenergetycznej należy się upewnić, że złącza elektryczne są pozbawione napięcia.
- Podczas pierwszego uruchamiania stacji ładowania nie może być do niej podłączony żaden pojazd.
- Upewnić się, że używany jest kabel odpowiadający złącza sieci elektroenergetycznej.
- Nie pozostawiać stacji ładowania z otwartą pokrywą części instalacyjnej bez nadzoru.
- Nie instalować stacji ładowania bez ramy instalacyjnej.
- Ustawienia przełączników DIP wolno zmieniać tylko przy wyłączonym urządzeniu.
- Zwrócić uwagę na ewentualną konieczność zarejestrowania stacji u operatora sieci elektroenergetycznej.

2.5 Zasady bezpieczeństwa dotyczące uruchamiania



- Rozruch stacji ładowania może przeprowadzić wyłącznie odpowiednio autoryzowany elektryk.
- Przed uruchomieniem stacji ładowania konieczne jest sprawdzenie prawidłowości połączenia z siecią elektroenergetyczną przez autoryzowanego elektryka.
- Przed uruchomieniem stacji ładowania należy sprawdzić kabel ładujący, złącze ładujące i samą stację ładowania pod kątem widocznych wad i uszkodzeń. Uruchamianie uszkodzonej stacji ładowania lub stacji z uszkodzonym kablem/łączem ładującym jest niedozwolone.

3 Opis urządzenia

Opisana w tej instrukcji obsługi i instalacji stacja ładowania to model Webasto Pure. Dokładny opis urządzenia znajduje się na tabliczce znamionowej stacji ładowania (przykład patrz rys. 01).

4 Obsługa

4.1 Przegląd przeglądu urządzenia Webasto Pure

Patrz rys. 11

Legenda:

1. Wskaźnik LED
2. Przełącznik Touch Control
3. Uchwyt kabla ładującego
4. Uchwyt złącza ładującego
5. Przełącznik blokujący na kluczyk, dostępny od strony spodniej
6. Pokrywa części instalacyjnej

4.2 Wskaźniki LED

Ogólne kolory diod LED

Kolory diod LED	Opis
Niebieski	Stan gotowości
Zielony	Ładowanie
Czerwony	Błąd
Żółty	Ograniczenie prądu ładowania z powodu wysokiej temperatury pracy
Liliowy	Aktywne ograniczenie prądu ładowania (20 A przy ładowaniu 1-fazowym)
Jasnoniebieski	Ograniczenie prądu ładowania nieaktywne
Biały	Programowanie

Wskaźniki aktywności - patrz rys. 05

Wskaźniki aktywności	Opis
N1	LED miga w takcie sekundowym kolorami czerwonym-zielonym-niebieskim: trwa uruchamianie stacji ładowania.
N2	Wskaźnik LED świeci ciągle kolorem niebieskim: Stacja ładowania w trybie gotowości, stacja ładowania jest gotowa do użycia.
N3	Wskaźnik LED świeci ciągle kolorem zielonym: Stacja ładowania jest używana, trwa ładowanie pojazdu.
N4	LED miga w takcie sekundowym kolorem niebieskim: złącze ładujące podłączone do pojazdu, ładowanie zakończone albo przejściowo przerwane.
N5	LED miga w takcie 5-sekundowym przez pół sekundy kolorem niebieskim: stacja ładowania jest aktywna, ale jest zablokowana przełącznikiem blokującym na kluczyk.

Sygnalizacja i opis błędów - patrz rys. 05

Sygnalizacja błędów	Opis
F1	LED świeci przez 1 s kolorem żółtym i 2 s kolorem zielonym: Stacja ładowania jest silnie rozgrzana i ładuje podłączony pojazd z ograniczoną mocą. Po fazie ochładzania pojazd będzie ponownie ładowany z pełną mocą.
F2	Wskaźnik LED świeci ciągle kolorem żółtym: przegrzanie. Ładowanie zostanie zakończone z powodu nadmiernej temperatury. Po ostygnięciu stacja ładowania wznawia normalny cykl ładowania.
F3	LED świeci ciągle kolorem czerwonym, słychać trwający 28 s sygnał dźwiękowy. Następnie co 10 min przez 2 s: Wystąpił problem związany z monitorowaniem napięcia lub systemu. ⚠ NIEBEZPIECZEŃSTWO Ryzyko śmiertelnego porażenia prądem elektrycznym ▶ Wyłącz zasilanie stacji ładowania ▶ Skontaktuj się z Webasto pod numerem +800-CHARGING (00800-24274464)
F4	LED miga przez 1 s kolorem czerwonym i 2 s kolorem zielonym: Błędna instalacja stacji ładowania, aktywna jest funkcja monitorowania faz, stacja ładowania ładuje ze zredukowaną mocą. ▶ Wymagana kontrola podłączenia przez autoryzowanego elektryka

Sygnalizacja błędów	Opis
F5	LED miga w takcie 2-sekundowym przez 1 s kolorem czerwonym, słychać trwający 28 s sygnał dźwiękowy. Następnie co 10 min przez 2 s: Problem po stronie pojazdu. ▶ Ponownie podłącz pojazd ▶ Jeżeli sygnał ostrzegawczy jest w dalszym ciągu generowany, skontaktuj się z Webasto pod numerem +800-CHARGING (0080024274464)
F6	LED miga w takcie 0,5 s i 3 s przez 0,5 s kolorem czerwonym: napięcie zasilające leży poza prawidłowym przedziałem od 180 V do 270 V. ▶ Wymagana kontrola podłączenia przez autoryzowanego elektryka

4.3 Przełącznik Touch Control (reset)

 Nie naciskaj przełącznika Touch Control, wymaga on tylko dotykania, podczas obsługi nie nosić rękawic.

Przełącznik Touch Control służy do potwierdzania opisanych wyżej błędów.

Czynność	Opis
▶ Dotknij przycisku i przytrzymaj go przez co najmniej 10 sekund.	Rozpoczyna się autotest i resetowanie systemu. Po usunięciu błędu stacja ładowania wraca do trybu „gotowości do użycia”.

4.4 Przełącznik blokujący zamykany na kluczyk

Przełącznik blokujący na kluczyk jest elementem autoryzacyjnym i może być obracany o 90°. Obracaj przełącznik w kierunku ruchu wskazówek zegara, aby odblokować stację ładowania. Obracaj przełącznik w kierunku przeciwnym do kierunku ruchu wskazówek zegara, aby zablokować stację ładowania. Patrz rys. 07.

 Kluczyk można wyjąć w obydwu pozycjach.

4.5 Rozpoczynanie ładowania

Przed przystąpieniem do ładowania pojazdu należy się zawsze zapoznać z wymaganiami dotyczącymi ładowanego pojazdu.

Pojazd należy zaparkować przy stacji ładowania tak, by kabel ładujący nie był naprężony. Patrz rys. 06.

Czynność	Opis
▶ Podłącz złącze ładujące do pojazdu.	Stacja ładowania przeprowadza testy systemu i połączenia. LED: świeci ciągle kolorem niebieskim, po podłączeniu pojazdu zmienia na ok. 2 sekund kolor na czerwony, po czym ponownie albo na zielony (trwa ładowanie pojazdu), albo migający niebieski (pojazd nie jest jeszcze gotowy do ładowania)

4.6 Kończenie ładowania

Czynność	Opis
Pojazd automatycznie zakończył cykl ładowania ▶ W razie potrzeby usunąć zabezpieczenie pojazdu. ▶ Odłącz złącze ładujące od pojazdu. ▶ Zablokuj złącze ładujące w uchwycie stacji ładowania.	LED: miga w takcie sekundowym kolorem niebieskim. Pojazd podłączony, nie jest ładowany.

Czynność	Opis
Jeżeli cykl ładowania nie został automatycznie zakończony ze strony pojazdu:	

Czynność	Opis
▶ ustaw przełącznik blokujący zamykany na kluczyk w położeniu "Off".	Cykl ładowania został przerwany. LED zmienia kolor na niebieski i miga w takcie 5-sekundowym. Patrz rys. „05” - status N5.
Albo	
▶ Zakończ cykl ładowania od strony pojazdu.	Cykl ładowania został przerwany. LED zmienia kolor na niebieski i miga w takcie sekundowym. Patrz rys. „05” - status N4.

5 Transport i przechowywanie

Aklimatyzacja:

Nie otwieraj dostarczonego produktu, jeżeli różnica pomiędzy temperaturą transportu i temperaturą w miejscu instalacji przekracza 15°C. Pozostaw urządzenie w zamkniętym opakowaniu na co najmniej 2 godziny w celu aklimatyzacji i wykluczenia powstania kondensatu we wnętrzu urządzenia.

Podczas transportu zachowuj przewidzianą temperaturę przechowywania. Patrz rozdział „13.1 Dane techniczne”.
Transportuj urządzenie tylko w odpowiednim opakowaniu.

6 Zakres dostawy

Rysunek	Opis
11	Stacja ładowania z zamontowanym kablem ładującym
04	Rama montażowa 2 kluczyki Zestaw do montażu ściennego zawiera: ■ 4 kołki (8 x 50 mm, Fischer UX R 8) ■ 2 śruby (6 x 70, T25) ■ 2 śruby (6 x 90, T25) ■ 4 podkładki (ISO 7089-8,4) dokumentację

- ▶ Wyjmij stację ładowania i ramę montażową z opakowania.
- ▶ Sprawdź kompletność dostawy.
- ▶ Upewnij się, że żaden z dostarczonych elementów nie jest uszkodzony.

7 Niezbędne narzędzia

Opis narzędzia	Liczba
Śrubokręt płaski 0,5x3,5 mm	1
Śrubokręt Torx Tx25	1
Śrubokręt Torx Tx10	1
Wiertarka z wiertłem 8 mm	1
Narzędzia do montażu kołków i śrub 8 mm	1
Młotek	1
Narzędzia do montażu kabli elektrycznych i końcówek kablowych	1
Multimetr	1
Tester kolejności faz	1
Potrzebne do wymiany kabla ładującego:	1
Narzędzia do montażu przepustów kablowych M16 (rozmiar klucza: 20 mm) i M32 (rozmiar klucza: 36 mm)	

8 Instalacja i podłączenie do sieci elektroenergetycznej

Stosuj się do zasad bezpieczeństwa podanych w rozdziale 2. Oprócz tej instrukcji instalacji należy przestrzegać lokalnych przepisów dotyczących obsługi urządzenia, jego instalacji i ochrony środowiska naturalnego.

Koncepcja bezpieczeństwa urządzenia Webasto Pure opiera się na przyłączeniu do sieci elektrycznej z uziemieniem, które musi być zapewnione w każdej chwili przy instalacji przez autoryzowanego elektryka.

8.1 Wymagania dotyczące miejsca montażu

Stacja ładowania musi być wyposażona w bezpiecznik instalacyjny i wyłącznik różnicowo-prądowy. W stacji ładowania znajduje się różnicowo-prądowy wyłącznik

ochronny (RDC-MD), który wyłącza zasilanie stacji w razie wystąpienia prądu upływu > 6 mA.

W celu zapewnienia ochrony przed przemiennym prądem uszkodzeniowym i pulsacyjnym prądem stałym przed urządzeniem należy zainstalować wyłącznik różnicowo-prądowy (RCD) typu A zgodny z normą IEC 61008 lub IEC 61009 albo typu Typ F zgodny z normą IEC 62423. Jego wartość zadziałania nie może przekraczać 30 mA. Bezpiecznik instalacyjny musi być zgodny z normą IEC 60898.

Wszystkie wyżej wymienione elementy zabezpieczające muszą być skonfigurowane w sposób zapewniający odłączenie wszystkich biegunów stacji ładowania od sieci w razie wystąpienia błędu.

Przy wyborze miejsca instalacji urządzenia Webasto Pure należy uwzględnić następujące punkty:

- typowa pozycja parkowania pojazdów
- pozycja gniazda ładowania w pojeździe;
- jak najkrótsza trasa przewodu między stacją ładowania a pojazdem
- wykluczenie ryzyka potknięcia się o kabel ładujący.
- Możliwe złącza elektryczne.

W razie instalacji większej liczby stacji ładowania obok siebie należy zachować pomiędzy pojedynczymi stacjami odstęp co najmniej 200 mm.

Powierzchnia miejsca instalacji musi być absolutnie płaska (maks. różnica między poszczególnymi punktami montażowymi 1 mm).

Na obudowę stacji ładowania nie mogą działać żadne siły gńące ani skrętne.

8.2 Kryteria wykonywania instalacji elektrycznej

Sparametryzowany fabrycznie maksymalny prąd ładowania jest podany na tabliczce znamionowej stacji ładowania. Przełączniki DIP pozwalają na regulowanie prądu maksymalnego w celu jego dostosowania do wartości zainstalowanego bezpiecznika instalacyjnego.

Przed podłączeniem urządzenia do sieci zleć sprawdzenie tych warunków autoryzowanemu elektrykowi.

Należy też przestrzegać przepisów władz i operatorów sieci

Webasto Pure

elektroenergetycznych obowiązujące w kraju użytkowania, np. obowiązek rejestracji zainstalowanej stacji ładowania.

 Ze względu na regulę E VDE-AR-N 4100 (projekt) ładowanie 1-fazowe jest w Niemczech ograniczone do wartości 20 A.

 W innych krajach europejskich dozwolone jest ładowanie 1-fazowe prądem o natężeniu 32 A. Użytkownik może dezaktywować ograniczenie prądu ładowania do 20 A z zachowaniem przepisów i norm kraju użytkowania na własną odpowiedzialność.

Specyfikacja bezpiecznika instalacyjnego w przewodzie zasilającym

Prąd bezpiecznika instalacyjnego nie powinien przekraczać wartości wskazanej na tabliczce znamionowej stacji ładowania LUB ustawionej przy użyciu przełączników DIP. Patrz rozdział 8.5.

Przy doborze bezpiecznika instalacyjnego należy się zastosować do przepisów instalacyjnych i norm obowiązujących w kraju użytkowania.

Odłącznik sieciowy

Stacja ładowania nie jest wyposażona we własny wyłącznik-wyłącznik. Zainstalowane po stronie sieci elementy ochronne służą tym samym również do odłączenia urządzenia od sieci.

8.3 Instalacja (patrz rys. 14)

Dostarczone materiały montażowe są przeznaczone do montażu stacji ładowania na ścianie betonowej lub na słupie.

Ramę montażową należy zamontować z użyciem dostarczonych materiałów montażowych.

Patrz rys. 04 - opis ramy montażowej.

Legenda do rys. 04

1. Rama montażowa
 2. Poziomnica
 3. Hak do zawieszania stacji ładowania
- A** Prefabrykowane przepusty potrzebne przy montażu natynkowym kabla zasilającego.

- ▶ Zaznacz pozycje czterech otworów przy pomocy ramy montażowej i poziomic.
 - Upewnij się, że otwory są odpowiednio wyśrodkowane.
- ▶ Wywierć w ścianie cztery otwory.
- ▶ Umieść kolki w wywierconych otworach.
- ▶ Przygotuj ramę montażową do przeprowadzenia kabla:
 - Kabel zasilający podłączany od tyłu: przeprowadź kabel przez dolną część ramy.
 - Kabel zasilający podłączany od góry/z lewej/z prawej/ od dołu: wykonaj otwory w ramie w prefabrykowanych miejscach.
- ▶ Wypoziomuj ramę montażową.
- ▶ Przymocuj ramę montażową dwoma krótkimi wkrętami z podkładkami, wkręcając je w górne otwory.
- ▶ Wykręć obie śruby (patrz rys. 03) z podstawy i zdejmij dolną obudowę.
- ▶ Przeprowadź kabel zasilający przez otwór w dolnej części obudowy i zamocuj go dostarczoną z urządzeniem tulejką gumową (patrz rys. „14”, 1).
- ▶ Załóż stację ładowania na oba haki w górnej części ramy.
- ▶ Przymocuj dolną część stacji ładowania obydwoma długimi śrubami i podkładkami.

8.4 Połączenia elektryczne

- Złącza systemu mają postać zacisków krokodylkowych.
 - Ich minimalny przekrój wynosi standardowo w zależności od przewodu i typu montażu 6 mm² (dla 16 A) i 10 mm² (dla 32 A).
-  W przypadku elastycznego kabla zasilającego należy zastosować końcówki kablowe.
- ▶ Wprowadź kabel zasilający pośrodku, prosto i bez naprężeń przez gumową tulejkę w obudowę stacji ładowania (patrz rys. 14, 1).
 - ▶ Kabel zasilający należy doprowadzić do zacisków po odpowiednim promieniu (ok. 10x średnica kabla).
 - ▶ Przytnij żyły do odpowiedniej długości. Przewody powinny być możliwie jak najkrótsze. Przewód ochronny powinien być dłuższy niż wszystkie pozostałe żyły.
 - ▶ Zdejmij izolację z żył na długości co najmniej 12 mm. W

przypadku elastycznych żył należy zastosować końcówki kablowe.

- ▶ Sprawdź, czy układ zasilania jest 1-fazowy czy 3-fazowy.
 - 1-fazowy: użyj tylko żył L1, N i PE.
 - 3-fazowy: użyj żył L1, L2, L3, N i PE. Następnie sprawdź kolejność faz. Wymagany jest kierunek prawoskrętny.
- ▶ Przymocuj żyły zgodnie z opisem do zacisków. (Patrz rys. 09)
- ▶ Sprawdź stabilność połączeń i zabezpieczenie zabezpieczenie przewodu zasilającego.

8.5 Ustawianie przełączników DIP



OSTRZEŻENIE Wysokie napięcie

- ▶ Niebezpieczeństwo porażenia prądem elektrycznym.
- ▶ Sprawdź, czy urządzenie jest pozbawione napięcia

Przełączniki DIP służą do konfiguracji ustawień prądu dla stacji ładowania (patrz rys. 08).

Przełącznik DIP u góry/on = 1

Przełącznik DIP u dołu/off = 0

Ustawienie fabryczne: 1100



Zmiany ustawień przełączników DIP są aktywne po ponownym uruchomieniu stacji ładowania.



Przełączniki DIP 3 i 4 są ustawione fabrycznie. Przełączniki DIP 3 i 4 muszą się znajdować w pozycji 0.

Opis	Ustawienia przełączników DIP				Moc
	Przełącznik				
	1	2	3	4	
16 A 1 faza	0	0	0	0	3,7 kW
32 A 1 faza *	0	1	0	0	7,4 kW
16 A 3 fazy	1	0	0	0	11 kW

	Ustawienia przełączników DIP				Moc
	Przełącznik				
	1	2	3	4	
32 A 3 fazy, ustawienie fabryczne	1	1	0	0	22 kW

* W przypadku wariantu 22 kW prąd ładowania 1-fazowego jest ograniczony fabrycznie do wartości 20 A. Patrz rozdział 9.3 na stronie 35 „Dezaktywacja ograniczenia prądu ładowania”.

W przypadku wariantu 11 kW prąd ładowania jest ograniczony fabrycznie do wartości 16 A na fazę.

** Urządzenia Webasto Pure ustawione fabrycznie na 11 kW nie można przekonfigurować na wartość 22 kW przy użyciu przełączników DIP.

8.6 Pierwsze uruchomienie

Kontrola bezpieczeństwa

Wyniki kontroli i pomiarów przeprowadzonych przy pierwszym uruchomieniu urządzenia należy udokumentować zgodnie z obowiązującymi przepisami instalacyjnymi i normami.

Obowiązują lokalne przepisy dotyczące obsługi urządzenia, jego instalacji i ochrony środowiska naturalnego.

Procedura pierwszego uruchomienia

- ▶ Usuń resztki materiału z miejsca podłączenia urządzenia.
- ▶ Przed pierwszym uruchomieniem sprawdź, czy wszystkie połączenia śrubowe i zaciskowe są dobrze wykonane.
- ▶ Zamontuj dolną pokrywę.
- ▶ Włóż i dobrze pokręć śruby mocujące dolną obudowę. (Patrz rys. 03)
- ▶ Włącz napięcie sieciowe.
 - Uaktywniana jest sekwencja rozruchowa (trwająca do 60 sekund)
 - Wskaźnik LED miga w takcie sekundowym kolorami czerwonym-zielonym-niebieskim. Patrz rys. „05” - status N1.
- ▶ W razie potrzeby odblokuj stację ładowania przełącznikiem blokującym na kluczyk.
- ▶ Przeprowadź kontrolę rozruchową i zaprotokoluj

zmierzone wartości. Punktem pomiarowym jest złącze ładujące, a przyrządem pomiarowym symulator zasilania sieciowego.

- ▶ Przy użyciu symulatora zasilania sieciowego aktywuj i sprawdź poszczególne funkcje robocze i ochronne.
- ▶ Podłącz kabel ładujący do jakiegoś pojazdu.
 - Wskaźnik LED zmienia kolor z niebieskiego na zielony.

9 Ustawienia



W ramach poniższych opisów ważny jest czas wykonywania czynności, przed przystąpieniem do ich wykonywania należy więc przeczytać opis wszystkich kroków.

Kolory niebieski i zielony wskaźników LED można przyciemnić. Jasności koloru czerwonego jako koloru ostrzegawczego nie można zmieniać.

9.1 Aktywacja trybu programowania

- ✓ Stacja ładowania jest uruchomiona.
- ✓ Wskaźnik LED świeci ciągle kolorem niebieskim.
- ✓ przełącznik blokujący na kluczyk jest ustawiony w położeniu ON.
- ✓ Do stacji ładowania nie jest podłączony żaden pojazd.
- ▶ Zmień ustawienie przełącznika blokującego z ON na OFF (rys. 07); zaczekaj, aż wskaźnik LED mignie trzy razy kolorem niebieskim.
- ▶ Zmień ustawienie przełącznika blokującego z OFF na ON (maks. 3 sekundy w położeniu ON).
- ▶ Zmień ustawienie przełącznika blokującego z ON na OFF; zaczekaj, aż wskaźnik LED mignie jeden raz kolorem niebieskim.
- ▶ Zmień ustawienie przełącznika blokującego z OFF na ON (maks. 3 sekundy w położeniu ON).
- ▶ Zmień ustawienie przełącznika blokującego z ON na OFF; zaczekaj, aż wskaźnik LED mignie trzy razy kolorem niebieskim.
- ▶ Przy czwartym mignięciu wskaźnik LED stacji ładowania zmienia kolor na biały i stacja przechodzi automatycznie w tryb programowania.

Tryb programowania jest aktywny

Stacja ładowania wykonuje 10 razy dwie opcje. Jeżeli po

10 przebiegach przy użyciu przełącznika blokującego nie zostanie wybrana żadna z opcji, tryb programowania jest automatycznie dezaktywowany bez dokonania zmian.

9.2 Przyciemnianie wskaźnika LED (opcja 1)

✓ Tryb programowania jest aktywny

Wskaźnik LED miga jeden raz kolorem białym w następującej sekwencji:

- 0,5 s OFF;
- 0,5 s ON;

Po czterech sekundach przerwy wskaźnik LED zmienia kolor na żółty na jedną sekundę:

▶ Zmień ustawienie przełącznika blokującego z OFF na ON:
– Funkcja „Przyciemnianie wskaźnika LED” jest aktywna.

Wskaźnik LED zmienia kolor na niebieski i jest przyciemniany na kilku poziomach w interwałach 3-sekundowych od poziomu maksymalnego do poziomu minimalnego. Z minimalnego poziomu przyciemnienia wskaźnik LED przechodzi ponownie na poziom maksymalny.

☞ Jeżeli w ciągu 180 sekund przełącznik blokujący nie zmieni pozycji z ON na OFF, aktualny poziom przyciemnienia nie zostanie zmieniony, a tryb programowania zostanie dezaktywowany.

▶ Zmień ustawienie przełącznika blokującego z ON na OFF:
– zostaje wybrany poziom przyciemnienia.

Jeżeli w ciągu 60 sekund przełącznik blokujący nie zmieni pozycji, wybrany poziom przyciemnienia zostanie zapisany, po czym tryb programowania zostanie dezaktywowany.

▶ Ponownie zmień ustawienie przełącznika blokującego z OFF na ON, aby przejść w tryb gotowości.

9.3 Dezaktywacja ograniczenia prądu ładowania (opcja 2)

☞ W wariantach 22 kW funkcja ograniczenia prądu ładowania jest uaktywniona fabrycznie.

☞ Prąd ładowania jest ograniczony fabrycznie do wartości 20 A tylko w przypadku ładowania 1-fazowego.

☞ Użytkownik może dezaktywować ograniczenie prądu ładowania tylko pod warunkiem zachowania przepisów i norm kraju użytkownika.

✓ Tryb programowania jest aktywny

Wskaźnik LED miga jeden raz kolorem białym w następującej sekwencji: 0,5 s OFF;

0,5 s ON;

0,5 s OFF;

0,5 s ON;

Po trzech sekundach przerwy wskaźnik LED zmienia kolor na żółty na jedną sekundę:

▶ Zmień ustawienie przełącznika blokującego z OFF na ON:
– Funkcja "Dezaktywacja ograniczenia prądu ładowania" jest aktywna.

Aktualne ustawienie jest sygnalizowane odpowiednimi kolorami przez wskaźnik LED:

Ograniczenie prądu aktywne = kolor liliowy

Ograniczenie prądu ładowania nieaktywne = kolor jasnoniebieski

☞ Jeżeli w ciągu 60 sekund przełącznik blokujący nie zmieni pozycji z ON na OFF, aktualne ustawienie nie zostanie zmienione, a tryb programowania zostanie dezaktywowany.

▶ Zmień ustawienie przełącznika blokującego z ON na OFF:

✓ Ograniczenie prądu aktywne:

- ograniczenie prądu ładowania do 20 A jest dezaktywowane i stacja ładowania konfigurowana na maksymalną wartość prądu (patrz tabliczka znamionowa). Wskaźnik LED zmienia kolor na jasnoniebieski.

✓ Ograniczenie prądu ładowania nieaktywne:

- ograniczenie do 20 A jest aktywne. Wskaźnik LED zmienia kolor na liliowy.

Jeżeli w ciągu 60 sekund przełącznik blokujący nie zmieni pozycji, wybrane ustawienie zostanie zapisane, po czym tryb programowania zostanie dezaktywowany.

▶ Ponownie zmień ustawienie przełącznika blokującego z OFF na ON, aby przejść w tryb gotowości.

10 Wyłączanie produktu z eksploatacji

Wyłączenie produktu z eksploatacji musi zostać przeprowadzone przez autoryzowanego elektryka.

▶ Odłącz produkt od sieci elektroenergetycznej.

▶ Przeprowadź demontaż elektryczny stacji ładowania.

▶ Usuwanie i utylizacja: patrz rozdział 12.

11 Konserwacja, czyszczenie i naprawy

11.1 Konserwacja

Konserwacja urządzenia może być przeprowadzana wyłącznie przez autoryzowanego elektryka zgodnie z przepisami lokalnymi.

11.2 Czyszczenie

NIEBEZPIECZEŃSTWO

Wysokie napięcie

Niebezpieczeństwo porażenia prądem elektrycznym.

Nigdy nie należy czyścić stacji ładowania przy użyciu myjki wysokociśnieniowej lub podobnego urządzenia.

▶ Urządzenie należy czyścić wyłącznie suchym ściwem. Nie wolno używać agresywnych środków czyszczących, wosków ani rozpuszczalników.

11.3 Naprawa

Nie wolno podejmować prób samodzielnej naprawy stacji ładowania. W razie awarii należy wymienić kompletną stację ładowania.

Webasto Thermo & Comfort SE zastrzega sobie wyłączne prawo do przeprowadzania napraw stacji ładowania.

Jedyną dopuszczalną naprawą stacji ładowania jest wymiana kabla ładującego, którą może przeprowadzić odpowiednio autoryzowany elektryk.

11.4 Wymiana przewodu ładującego



NIEBEZPIECZYSTWO

Wysokie napięcie wewnątrz urządzenia

Niebezpieczeństwo porażenia prądem elektrycznym.

- ▶ Kabel ładujący urządzenia Webasto Pure może być wymieniany wyłącznie przez autoryzowanego elektryka.
- ▶ Przed rozpoczęciem prac przy stacji ładowania należy wyłączyć zasilanie stacji i zabezpieczyć ją przed przypadkowym włączeniem.
- ▶ Upewnij się, że złącza elektryczne są pozbawione napięcia.
- ▶ Nie pozostawiaj stacji ładowania z otwartą pokrywą bez nadzoru.

☞ Dozwolone jest stosowanie tylko oryginalnych części Webasto.

Numery części znajdziesz w sklepie internetowym Webasto.

www.webasto-charging.com

- ▶ Wyłącz zasilanie stacji ładowania.
- ▶ Zdejmij obudowę zacisków (rys. 03).
- ▶ Odłącz przewód zasilający.
- ▶ Wykręć dolne śruby z podkładkami.
- ▶ Wymij stację ładowania z ramy montażowej.
- ▶ Zdejmij zacisk kabla ładującego (rys. 12; 1).
- ▶ Odłącz przewód ochronny (rys. 12; PE).
- ▶ Otwórz klapę serwisową z tyłu stacji ładowania. (Rys. 13; 6) pokrywa jest zaplombowana.
- ▶ Odłącz pozostałe żyły kabla ładującego (rys. 13, 1-5).
- ▶ Wymień przewód ładujący.
- ▶ Zmontuj i zamontuj stację ładowania analogicznie w odwrotnej kolejności kroków. Uważaj na prawidłowe założenie oringu uszczelniającego, jest to warunek zachowania klasy ochronności IP54.
- ▶ Włącz zasilanie stacji ładowania.
- ▶ Upewnij się, że stacja ładowania pomyślnie przeprowadzi autotest warunkujący jej prawidłowe działanie.

12 Usuwanie i utylizacja



Symbol przekreślonego kosza na śmieci informuje, że zużytego urządzenia elektrycznego lub elektronicznego, na którym się znajduje, nie można wyrzucić razem z odpadami domowymi. Zużyte urządzenie można nieodpłatnie przekazać do pobliskiego punktu zbiórki urządzeń elektrycznych i elektronicznych. Adresy punktów zbiórki można uzyskać w urzędzie miasta lub gminy. Oddzielna zbiórka urządzeń elektrycznych i elektronicznych ma umożliwić ich recykling, odzysk surowców i inne formy utylizacji, a także zredukować negatywny wpływ zawartych w tych urządzeniach niebezpiecznych substancji na środowisko naturalne i zdrowie ludzkie.

Nr rej. WEEE: DE 17725267

- ▶ Opakowania należy wyrzucać zgodnie z obowiązującymi przepisami krajowymi do odpowiednich kontenerów recyklingowych.

13 Załącznik

13.1 Dane techniczne

	Dane
Napięcie znamionowe	230/400 VAC
Prąd znamionowy	16 lub 32 A AC
Częstotliwość sieciowa	50 Hz
Klasa przepięciowa	III zgodnie z normą EN 60664
Klasa ochronności	I
Klasa ochronności IP	IP54 zgodnie z normą EN 60529 (VDE 0470-1) (Kod IP opisuje poziom ochrony urządzenia przed kontaktem z ciałami obcymi oraz wilgocią i wodą.)
Klasa ochrony przed uszkodzeniami mechanicznymi	IK08 (Kod IK opisuje poziom ochrony urządzenia przed obudową przed szkodliwymi czynnikami mechanicznymi.)

	Dane
Ochronny wyłącznik różnicowo-prądowy (zintegrowany)	6 mA RDC-MD Wyłącznik RDC do ochrony wyłącznika RCD instalacji przed stałym prądem uszkodzeniowym.
Przekrój przewodu	Minimalny przekrój wynosi standardowo w zależności od kabla i rodzaju instalacji: – 6 mm ² (dla 16 A) – 10 mm ² (dla 32 A).
Kabel ładujący ze złączem ładującym	Zgodnie z normą EN 62196-1 i EN 62196-2
Zacisk sieciowy	Kabel zasilający: ■ sztywny (min.-maks.) 2,5-10 mm ² ■ elastyczny (min.-maks.) 2,5-10 mm ² ■ elastyczny (min.-maks.) u końcówką kablową 2,5-10 mm ²
Napięcie wyjściowe	230/400 VAC
Maks. moc ładowania	11 kW lub 22 kW (zależnie od konfiguracji fabrycznej)
Przedział temperatury roboczej	-25 do +55°C
Temperatura przechowywania	-25 do +80°C
Wskaźnik	LED
Blokada	Przełącznik na klucz blokujący ładowanie
Wysokość	Maks. 3000 m nad poziomem morza
Dopuszczalna względna wilgotność powietrza	5% do 95% niekondensująca
Masa (wszystkich części objętych zakresem dostawy)	wariant 11 kW: 4,6 kg wariant 22 kW: 5,6 kg
Wymiary	Patrz rys. 10

13.2 Deklaracja zgodności z normami

Urządzenie Webasto Pure zostało zaprojektowane, wyprodukowane, przetestowane i dostarczone zgodnie z obowiązującymi dyrektywami, rozporządzeniami i normami dotyczącymi bezpieczeństwa, kompatybilności elektromagnetycznej i nieszkodliwości dla środowiska.

Webasto oświadcza, że produkt o nazwie Webasto Pure został wyprodukowany i dostarczony zgodnie z następującymi dyrektywami i normami:

- 2014/35/UE Dyrektywa w sprawie sprzętu elektrycznego przewidzianego do stosowania w określonych granicach napięcia
- 2014/30/UE Dyrektywa w sprawie kompatybilności elektromagnetycznej
- 2011/65/UE Dyrektywa RoHS
- 2001/95/WE Dyrektywa w sprawie ogólnego bezpieczeństwa produktów
- 2012/19/UE Dyrektywa w sprawie zużytego sprzętu elektrycznego i elektronicznego
- 1907/2006 Rozporządzenie REACH

Pełną treść deklaracji zgodności WE można pobrać w sekcji zawierającej materiały do pobrania na stronie internetowej <https://webasto-charging.com/>.

Patrz rys. 02 Kod QR dla dokumentacji.

1 Všeobecné informace

1.1 Účel dokumentu

Tyto pokyny k obsluze a instalaci jsou součástí produktu a obsahují informace pro uživatele týkající se bezpečné obsluhy a pro autorizovaný elektrotechnický personál informace o bezpečné instalaci dobijecí stanice Webasto Pure.

1.2 Použití tohoto dokumentu

- ▶ Před instalací a uvedením zařízení Webasto Pure do provozu si přečtěte pokyny k obsluze a instalaci.
- ▶ Tyto pokyny uchovávejte tak, aby byly vždy po ruce.
- ▶ Tyto pokyny předejte dalšímu vlastníkovi nebo uživateli dobijecí stanice.

1.3 Použití ke stanovenému účelu

Dobijecí stanice Webasto Pure je určena k dobíjení elektromobilů podle normy IEC 61851-1, režim nabíjení 3. V tomto režimu nabíjení zajišťuje dobijecí stanice následující:

- připojení napětí proběhne teprve po správném připojení vozidla.
- maximální síla proudu je vyrovnána.

Měníč AC/DC se nachází ve vozidle.

1.4 Použití symbolů a značek



NEBEZPEČÍ

Ohrožení s vysokým stupněm rizika, které, pokud nebude eliminováno, má za následek smrt nebo těžké zranění.



VÝSTRAHA

Ohrožení se středním stupněm rizika, které, pokud nebude eliminováno, může mít za následek drobné nebo lehké zranění.



POZOR

Ohrožení s nízkým stupněm rizika, které, pokud nebude eliminováno, má za následek drobné nebo lehké zranění.



Upozornění označuje technickou zvláštnost nebo možné poškození výrobku.



Odkaz na samostatné dokumenty

- ✓ Popis předpokladu

- ▶ Popis postupu

1.5 Záruka a ručení

Webasto neručí za závady a škody, ke kterým došlo v důsledku nerespektování pokynů k obsluze a instalaci. Toto vyloučení ze záruky se vztahuje zejména na:

- Nesprávné používání.
- Instalace a uvedení do provozu neautorizovaným elektrotechnickým personálem.
- Opravy provedené mimo servisní středisko Webasto.
- Použití neoriginálních náhradních dílů.
- Úprava přístroje bez souhlasu Webasto.

2 Bezpečnost

2.1 Všeobecné informace

Dobijecí stanici mohou používat pouze osoby starší 18 let.

Dobijecí stanice Webasto Pure byla zkonstruována, vyrobena, vyzkoušena a zdokumentována v souladu s relevantními bezpečnostními předpisy a předpisy na ochranu životního prostředí. Přístroj používejte pouze v technicky bezvadném stavu.

Poruchy, které mají vliv na bezpečnost osob nebo zařízení, je třeba nechat neprodleně odstranit autorizovaným elektrotechnikem v souladu s platnými předpisy dané země.

Může se stát, že se signalizace na straně vozidla od tohoto popisu liší. Za tímto účelem je nutné si vždy přečíst a respektovat pokyny v návodu k obsluze příslušného výrobce vozidla.

2.2 Všeobecné bezpečnostní pokyny



- Nebezpečně vysoká napětí uvnitř zařízení.
- Před použitím vizuálně zkontrolujte možná poškození dobijecí stanice. V případě poškození dobijecí stanici nepoužívejte.
- Instalace, elektrické připojení a uvedení dobijecí stanice do provozu může provést pouze odpovídajícím způsobem autorizovaný, kvalifikovaný elektrotechnik.
- Během provozu neodstraňujte kryt zakrývající oblast instalace.

- Z dobijecí stanice neodstraňujte označení, výstražné symboly ani typový štítek.
- Dobijecí kabel smí měnit pouze autorizovaný elektrotechnik podle příloženého návodu.
- Je přísně zakázáno připojovat k dobijecí stanici jiné přístroje.
- Pokud se dobijecí kabel nepoužívá, musí být uložen do určeného držáku a dobijecí zástrčka musí být aretována v dobijecí stanici. Dobijecí kabel volně uložte kolem krytu tak, aby se nedotýkal podlahy.
- Přítom dbejte na ochranu dobijecího kabelu a dobijecí zástrčka před přejetím, přiskřípnutím a jiným mechanickým ohrožením.
- Pokud by byla dobijecí stanice, dobijecí kabel nebo dobijecí zástrčka poškozena, okamžitě o tom informujte servis. Dobijecí stanici dále nepoužívejte.
- Během dobijecího procesu se ve vozidle nesmí nacházet žádné osoby.
- Dobijecí kabel a zástrčku chraňte před kontaktem s externími zdroji tepla, vodou, nečistotami a chemikáliemi.
- Dobijecí kabel neprodužujte pomocí prodlužovacího kabelu nebo adaptéru, abyste ho spojili s vozidlem.
- Dobijecí kabel odpojte pouze zatažením za dobijecí zástrčku.
- Dobijecí stanici nikdy nečistěte vysokotlakým čističem nebo podobným přístrojem.
- Při čištění zdívek v dobijecí zástrčce odpojte přívod elektrického napětí.



- Přesvědčte se, že k dobijecí stanici mají přístup pouze osoby, které si přečly tyto pokyny k obsluze.

2.3 Bezpečnostní pokyny pro instalaci



- Instalaci a připojení dobijecí stanice smí provádět pouze patřičně autorizovaný elektrotechnik.
- Použijte pouze dodaný montážní materiál.
- Bezpečnostní koncept Webasto Pure je založen na uzemněné síťové formě, která musí být vždy zajištěna. Autorizovaný elektrotechnik tuto musí zajistit při instalaci.

- Dobíjecí stanici neinstalujte do prostředí ohroženého výbuchem (explozivní zóna).
- Dobíjecí stanici instalujte tak, aby dobíjecí kabel neblokoval žádný průchod.
- Dobíjecí stanici neinstalujte do prostředí, v kterých se vyskytuje amoniak nebo vzduch obsahující amoniak.
- Dobíjecí stanici nemontujte na místě, kde by mohla být poškozena padajícími předměty (např. kabelovými bubny nebo pneumatikami).
- Dobíjecí stanice je vhodná pro použití v interiérech, např. v garážích, a pro použití na zastřešených vnějších plochách, např. carportech. Dobíjecí stanici neinstalujte do blízkosti ostřikovačů vody, jako např. myček aut, vysokotlakých čističů nebo zahradních hadic.
- Dobíjecí stanici chraňte před přímým deštěm, abyste zabránili jejímu poškození v důsledku zamrznutí nebo krupobití.
- Dobíjecí stanici chraňte před přímým slunečním světlem. Dobíjecí proud může být snížen v důsledku vysokých teplot, nebo za určitých okolností může být proces nabíjení přerušen.
- Místo postavení dobíjecí stanice by mělo být zvoleno tak, aby nedošlo k poškození v důsledku neúmyslného najetí vozidly. Pokud nelze vyloučit poškození, musí být provedena ochranná opatření.
- Pokud dojde k poškození dobíjecí stanice během instalace, musí být uvedena mimo provoz. Je nutná její výměna.

2.4 Bezpečnostní pokyny pro elektrickou přípojku



- Na plánovaném místě instalace je nutné dodržet národní zákonné předpisy týkající se elektroinstalací, protipožární ochrany, bezpečnostní předpisy a únikové cesty.
- Každá dobíjecí stanice musí být vybavena vlastním proudovým chráničem. Měl by to být přinejmenším proudový chránič typu A (vypínací proud 30 mA AC, viz také kapitola 8.1).
- Před elektrickým připojením dobíjecí stanice se přesvědčte, že jsou elektrické přípojky bez napětí.

- Při prvním uvedení dobíjecí stanice do provozu ještě nepřipojujte žádné vozidlo.
- Přesvědčte se, že je pro připojení k elektrické síti použit správný přípojovací kabel.
- Dobíjecí stanici nenechávejte bez dozoru s otevřeným instalačním krytem.
- Dobíjecí stanici neinstalujte bez instalačního rámu.
- Nastavení DIP spínače měřte pouze při vypnutém zařízení.
- Dodržujte případná přihlášení u provozovatele rozvodné sítě.

2.5 Bezpečnostní pokyny pro uvedení do provozu



- Uvedení dobíjecí stanice do provozu smí vykonávat pouze autorizovaný elektrotechnik.
- Správné připojení dobíjecí stanice musí před uvedením do provozu zkontrolovat autorizovaný elektrotechnik.
- Před uvedením dobíjecí stanice do provozu zkontrolujte vizuálně případná poškození dobíjecího kabelu, dobíjecí spojky a dobíjecí stanice. Uvedení poškozené dobíjecí stanice nebo stanice s poškozeným dobíjecím kabelem/spojkou do provozu není přípustné.

3 Popis přístroje

U dobíjecí stanice popsané v těchto pokynech k obsluze a instalaci se jedná o Webasto Pure. Přesný popis přístroje je uveden na typovém štítku dobíjecí stanice (viz příklad na obr. 01).

4 Obsluha

4.1 Přehled Webasto Pure

Viz obr. 11

Legenda:

1. Ukazatel LED
2. Spínač dotykového ovládání
3. Držák dobíjecího kabelu
4. Držák dobíjecí zástrčky
5. Zamykací spínač s klíčem, přístupný ze spodní strany
6. Instalační kryt

4.2 Ukazatele LED

Barevné LED, všeobecné informace

Barevné LED	Popis
Modrá	Standby
Zelená	Dobíjení
Červená	Závady
Žlutá	Teplotní omezení
Fialová	Omezení nabíjecího proudu aktivováno (20 A při jednofázovém dobíjení)
Světlemodrá	Omezení nabíjecího proudu deaktivováno
Bílá	Programování

Provozní ukazatele – viz obr. 05

Provozní ukazatele	Popis
N1	LED bliká v sekundové sekvenci červeně, zeleně a modře: Dobíjecí stanice se spouští.
N2	LED trvale svítí modře: Dobíjecí stanice je v pohotovostním režimu, je možno ji použít.
N3	LED trvale svítí zeleně: Dobíjecí stanice se používá, vozidlo se nabíjí.
N4	LED bliká v sekundovém intervalu modře: Dobíjecí zástrčka je připojena k vozidlu, proces dobíjení byl ukončen nebo dočasně přerušen.
N5	LED na půl sekundy problikává v 5sekundovém intervalu modře: Dobíjecí stanice je v provozu, ale je zamčená zamykacím spínačem s klíčem.

Ukazatele a odstraňování chyb – viz obr. 05

Ukazatele chyb	Popis
F1	LED svítí 1 s žlutě a 2 s zeleně: Dobíjecí stanice je silně zahřátá a dobíjí vozidlo se sníženým výkonem. Po ochlazení bude vozidlo dobíjeno s maximálním výkonem.
F2	LED trvale svítí žlutě: Nadměrná teplota. Dobíjecí proces bude kvůli příliš vysoké teplotě ukončen. Po ochlazení bude dobíjecí stanice pokračovat v normálním dobíjecím procesu.
F3	LED trvale svítí červeně a na 28 s se rozezná signální tón. Pak se tón každých 10 min ozve na 2 s: Došlo k problému se sledováním napětí nebo sledováním systému. ⚠ NEBEZPEČÍ Nebezpečí smrtelného zásahu elektrickým proudem ▶ Odpojte přívod napětí do dobíjecí stanice ▶ Obratě se na asistenční linku Webasto Charging na čísle +800-CHARGING (00800-24274464)
F4	LED bliká 1 s červeně a 2 s zeleně: Vyskytla se chyba instalace při připojení dobíjecí stanice, sledování fáze je aktivní, dobíjecí stanice dobíjí s omezeným výkonem. ▶ Kontrola točivého pole autorizovaným elektrotechnikem

Ukazatele chyb	Popis
F5	LED bliká v 2s intervalu 1 s červeně a na 28 s zazní signální tón. Pak každých 10 min na 2 s: Na straně vozidla se vyskytla chyba. ▶ Zopakujte připojení vozidla ▶ Pokud výstraha přetrvává, obraťte se na asistenční linku Webasto Charging na čísle +800-CHARGING (0080024274464)
F6	LED bliká v intervalu 0,5 s a 3 s po dobu 0,5 s červeně: napájecí napětí je mimo platný rozsah 180 V až 270 V. ▶ Kontrola autorizovaným elektrotechnikem

4.3 Spínač dotykového ovládní (reset)

Spínač dotykového ovládní nemačkejte, pouze se ho dotkněte. Při obsluze nemějte na rukou rukavice.

Spínač dotykového ovládní slouží k potvrzení předchozích chyb.

Opatření	Popis
▶ Spínače se dotkněte a podržte ho na minimálně 10 s.	Systém spustí samočinný test a chybu vynuluje. Pokud byla chyba odstraněna, dobíjecí stanice se znovu přepne do režimu „připraveno k použití“.

4.4 Zamykací spínač s klíčem

Zamykací spínač s klíčem slouží k autorizaci a jej otočným o 90°. Pro odemknutí dobíjecí stanice otočte spínačem v směru hodin. Pro zamknutí dobíjecí stanice otočte spínačem proti směru hodin. Viz obr. 07.

Klíč lze vytáhnout v obou polohách.

4.5 Spuštění dobíjecího procesu

Než začnete vozidlo nabíjet, vždy splňte požadavky nutné pro dané vozidlo.

Vozidlo zaparkujte u dobíjecí stanice tak, aby dobíjecí kabel nebyl napnutý. Viz obr. 06.

Opatření	Popis
▶ Připojte dobíjecí zástrčku k vozidlu.	Dobíjecí stanice provede test systému a připojení. LED: Svítí trvale modře, po připojení vozidla přejde na cca 2 sekundy na červenou a následně buď na zelenou (vozidlo se nabíjí) nebo na blikající modrou (vozidlo ještě není připraveno k nabíjení)

4.6 Ukončení dobíjecího procesu

Opatření	Popis
Vozidlo automaticky ukončilo dobíjecí cyklus: ▶ Příp. vozidlo odjížděte. ▶ Odpojte dobíjecí zástrčku od vozidla. ▶ Zareťujte dobíjecí zástrčku v držáku dobíjecí stanice.	LED: bliká v sekundovém intervalu modře. Vozidlo je připojené, ale nedobíjí se.

Opatření	Popis
Pokud není dobíjecí proces automaticky ukončen na straně vozidla: ▶ Zamykací spínač s klíčem nastavte do polohy „Off“.	Dobíjecí cyklus je přerušen. LED se změní na modrou a bliká v 5sekundovém intervalu. Viz obr. „05“ - Provozní stav N5.
Nebo ▶ Ukončíte dobíjecí cyklus na straně vozidla.	Dobíjecí cyklus je přerušen. LED se změní na modrou a bliká v sekundovém intervalu. Viz obr. „05“ - Provozní stav N4.

5 Přeprava a skladování

Aklimatizace:

Dodávku neotevírejte, pokud je rozdíl teploty mezi místem přepravy a místem instalace vyšší než 15 °C. Pro aklimatizaci nechte stanici nejméně 2 hodiny stát neotevřenou, aby se v zařízení netvořil kondenzát.

Při přepravě dodržujte rozmezí teplot pro skladování. Viz kapitola „13.1 Technická data“.

Přepravujte výhradně ve vhodném obalu.

6 Obsah dodávky

Obrázek	Popis
11	Dobíjecí stanice s předmontovaným dobíjecím kabelem
04	Instalační rám
	2 klíče
	Instalační sadu pro upevnění na stěnu tvoří: <ul style="list-style-type: none">■ 4 hmoždinky (8 x 50 mm, Fischer UX R 8)■ 2 šrouby (6 x 70, T25)■ 2 šrouby (6 x 90, T25)■ 4 podložky (ISO 7089-8,4)
	Dokumentace

- ▶ Dobíjecí stanici a instalační rám vyjměte z obalu.
- ▶ Zkontrolujte, zda je obsah dodávky úplný.
- ▶ Zkontrolujte neporušený stav celé dodávky.

7 Potřebné nástroje

Popis vozidla	Počet kusů
Plochý šroubovák 0,5x3,5 mm	1
Šroubovák Torx Tx25	1
Šroubovák Torx Tx10	1
Vrtačka s vrtákem 8 mm	1
Montážní nářadí pro 8mm hmoždinky a šrouby	1
Kladivo	1
Montážní nářadí pro elektrické kabely a kabelové koncovky	1

Popis vozidla	Počet kusů
Multimetr	1
Simulátor EV s ukazatelem točivého pole	1
Při výměně dobíjecího kabelu je zapotřebí: Montážní nářadí pro kabelové průchodky M16 (velikost klíče 20 mm) a M32 (velikost klíče 36 mm)	1

8 Instalace a elektrická přípojka

Dodržte bezpečnostní pokyny uvedené v kapitole 2.

Kromě těchto pokynů k instalaci dodržujte rovněž místní předpisy týkající se provozu, instalace a životního prostředí.

 Bezpečnostní koncept Webasto Pure je založen na uzemněné síťové formě, která musí být při instalaci autorizovaným elektrotechnikem vždy zajištěna.

8.1 Požadavky na oblast instalace

Dobíjecí stanici je nutno chránit jističem vedení a proudovým chráničem. V dobíjecí stanici se nachází zařízení k monitorování chybného stejnosměrného proudu (RDC-MD), které v případě hladkých chybných stejnosměrných proudů > 6 mA odpojí dobíjecí stanici na dobíjecím výstupu od napětí.

Na ochranu před poruchovými proudy AC a pulzujícími stejnosměrnými proudy musí být předřazen proudový chránič (RCD) typu A podle IEC 61008 nebo IEC 61009, nebo RCD typu F podle IEC 62423. Vypínací proud nesmí být větší než 30 mA. Jistič vedení musí splňovat normu IEC 60898.

Všechny výše uvedené jističe musí být instalovány tak, aby byla dobíjecí stanice v případě chyby na všech pólech odpojena od sítě.

Při výběru místa instalace Webasto Pure dodržte následující body:

- Normální parkovací pozice vozidla
- Pozice dobíjecího konektoru na vozidle
- Co nejkratší délka kabelu od dobíjecí stanice k vozidlu
- Žádné riziko, že by mohlo dojít k přejetí dobíjecího kabelu.

– Možné elektrické přípojky.

Má-li být vedle sebe namontováno několik dobíjecích stanic, musí být vzdálenost mezi jednotlivými stanicemi minimálně 200 mm.

Montážní plocha musí být dokonale rovná (max. 1 mm rozdíl mezi jednotlivými montážními body).

Kryt dobíjecí stanice se nesmí ohýbat ani kroutit.

8.2 Kritéria pro elektrickou přípojku

Maximální nabíjecí proud, parametrizovaný ve výrobním závodě, je uveden na typovém štítku dobíjecí stanice. Se spínači DIP je možno upravit maximální nabíjecí proud na hodnotu vestavěného jističe.

Před začátkem připojovacích prací nechte předpoklady pro připojení zkontrolovat autorizovaným elektrotechnikem.

V závislosti na zemi instalace je nutné dodržovat pravidla úřadů a provozovatelů rozvodné sítě, např. povinnost přihlásit instalaci dobíjecí stanice.

 Na základě pokynů pro aplikace E VDE-AR-N 4100 (návrh) je v Německu jednofázové dobíjení vozidel omezeno na 20 A.

 V jiných evropských zemích je dovoleno jednofázové dobíjení s nabíjecím proudem 32 A. Omezení na 20 A může uživatel při dodržení předpisů a norem dané země na vlastní odpovědnost deaktivovat.

Dimenzování jističe vedení pro připojovací kabel

Hodnota proudu vybraného jističe nesmí být v žádném případě nižší než hodnota proudu uvedená na typovém štítku dobíjecí stanice nebo nastavená pomocí spínače DIP. Viz kapitola 8.5.

Při výběru jističe vedení se řiďte instalačními předpisy a normami platnými v dané zemi.

Zařízení k odpojení od sítě

Dobíjecí stanice není vybavená vlastním síťovým spínačem. Ochranná zařízení instalovaná na straně sítě tudíž slouží i k odpojení od sítě.

8.3 Instalace (viz obr. 14)

Dodaný montážní materiál je určen pro instalaci dobíjecí stanice na betonovou stěnu nebo na externí stojan.

Instalační rám montujte pouze s daným montážním materiálem.

Viz obr. 04 pro popis instalačního rámu.

Legenda obr. 04

1. Instalační rám

2. Vodováha

3. Hák k zavěšení dobíjecí stanice

A Perforace pro kabelové průchodky při instalaci přípojovacího kabelu na omítku.

► Pomocí instalačního rámu a vodováhy zakreslete čtyři otvory.

– Ujistěte se, že jsou vrtání vycentrovaná.

► Do stěny vyvrtejte čtyři otvory.

► Do otvorů vložte hmoždinky.

► Připravte instalační rám na instalaci kabelu:

– Přípojovací kabel zezadu:

Kabel vedte spodní částí rámu.

– Přípojovací kabel shora/zleva/zprava/zdola:

z rámu odstraňte připravená perforovaná místa.

► Vyrovnajte instalační rám.

► Instalační rám upevněte do horních děr pomocí dvou krátkých šroubů a podložek.

► Odstraňte oba šrouby (viz obr. 03) z upevňovací části a odejměte spodní kryt.

► Přípojovací kabel vedte otvorem ve spodní části krytu a zafixujte jej gumovou průchodkou, která je součástí dodávky (viz obr. „14“, 1).

► Dobíjecí stanici nasadte na oba háky v horní části rámu.

► Spodní díl dobíjecí stanice upevněte pomocí dvou dlouhých šroubů a podložek.

8.4 Elektrické přípojký

■ Přípojovací svorky jsou konstruovány jako spojovací svorky.

■ Minimální průřez pro standardní instalaci je – v závislosti na kabelu a typu instalace – 6 mm² (pro 16 A) a 10 mm² (pro 32 A).

☞ V případě flexibilního přípojovacího vedení použijte kabelové koncovky.

► Přípojovací kabel vedte středem, rovně a bez napětí gumovou průchodkou do krytu dobíjecí stanice (viz obr. 14, 1).

► Přípojovací kabel položte v správném poloměru (cca průměr kabelu x 10) k přípojovacím svorkám.

► Vodiče seřízněte na vhodnou délku. Vytvořte co nejkratší spojení. Ochranný vodič by měl být delší než všechny ostatní vodiče.

► Vodiče zbavte izolace v délce 12 mm. V případě netuhých vodičů použijte kabelové koncovky.

► Zkontrolujte, zda je k dispozici jednofázový nebo trojfázový přívod proudu.

– Jednofázový: použijte pouze L1, N a PE.

– Trojfázový: použijte L1, L2, L3, N a PE. Následně proveďte měření točivého pole. Je vyžadováno pravotočivé pole.

► Vodiče upevněte na přípojovací svorky podle označení. Viz obr. 09)

► Zkontrolujte, zda jsou spojeny pevná a zda je přípojovací vedení zajištěno.

8.5 Nastavení spínače DIP



VÝSTRAHA Vysoká napětí

Nebezpečí smrtelného zásahu elektrickým proudem.

► Přesvědčte se o nepřítomnosti napětí

Nastavení velikosti proudu na dobíjecí stanici jsou konfigurována se spínači DIP (viz obr. 08).

Spínač DIP nahoře/zap = 1

Spínač DIP dole/vyp = 0

Tovární nastavení: 1100



Změny nastavení spínače DIP jsou aktivní až po restartování dobíjecí stanice.



Spínače DIP 3 a 4 jsou definované z výroby. Spínače 3 a 4 musí být v poloze 0.

	Nastavení spínače DIP				Výkon
	Spínač				
Popis	1	2	3	4	
16 A jednofázový	0	0	0	0	3,7 kW
32 A jednofázový *	0	1	0	0	7,4 kW
16 A trojfázový	1	0	0	0	11 kW
32 A trojfázový, nastavení z výroby **	1	1	0	0	22 kW

* Nabíjecí proud je u varianty 22 kW při jednofázovém dobíjení z výroby omezen na 20 A. Viz kapitola 9.3 na straně 43 „Deaktivace omezení nabíjecího proudu“.

U varianty 11 kW je nabíjecí proud již z výroby omezen na 16 A na fázi.

** Webasto Pure nakonfigurované z výroby na 11 kW nelze spínači DIP nastavit na 22 kW.

8.6 První uvedení do provozu

Bezpečnostní zkouška

Výsledky zkoušky a měření při prvním uvedení do provozu zdokumentujte podle platných pravidel a norem pro instalaci.

Platí místní předpisy týkající se provozu, instalace a životního prostředí.

Start

► Z přípojovací oblasti odstraňte zbytky materiálu.

► Před spuštěním zkontrolujte dotažení všech šroubových a svorkových spojů.

► Namontujte spodní kryt.

► Namontujte a utáhněte montážní šrouby spodního krytu. Viz obr. 03)

► Zapněte síťové napětí.

- Je aktivována spouštěcí sekvence (doba trvání až 60 sekund)
- Ukazatel LED bliká v sekundovém intervalu červeně/ zeleně/modře. Viz obr. „05“ - Provozní stav N1.
- ▶ Dobíjecí stanici příp. odemkněte pomocí zamykacího spínače s klíčem.
- ▶ Proveďte zkoušku při prvním uvedení do provozu a naměřené hodnoty zaznamenejte do zkušebního protokolu. Jako měřící bod slouží dobíjecí spojka a jako měřící pomůcka EV simulátor.
- ▶ S EV simulátorem simulujte a otestujte jednotlivé provozní a ochranné funkce.
- ▶ Připojte dobíjecí kabel k vozidlu.
 - LED se předpne z modré na zelenou.

9 Nastavení

 U následujících postupů je důležité včasné provedení, všechny kroky si proto přečtěte ještě před jeho provedením.

Modrou a zelenou barvu LED je možno ztlumit. Intenzitu výstražné červené barvy nelze změnit.

9.1 Aktivace programovacího režimu

- ✓ Dobíjecí stanice je spuštěna.
- ✓ Ukazatel LED svítí trvale modře.
- ✓ Zamykací spínač s klíčem je v poloze ON.
- ✓ Není připojené žádné vozidlo.
- ▶ Zamykací spínač s klíčem přepněte z ON na OFF (obr. 07); vyčkejte, než třikrát blikne modrý ukazatel LED.
- ▶ Zamykací spínač s klíčem přepněte z OFF na ON (max. 3 sekundy v poloze ON).
- ▶ Zamykací spínač s klíčem přepněte z ON na OFF, vyčkejte než jednou blikne modrý ukazatel LED.
- ▶ Zamykací spínač s klíčem přepněte z OFF na ON (max. 3 sekundy v poloze ON).
- ▶ Zamykací spínač s klíčem přepněte z ON na OFF; vyčkejte, než třikrát blikne modrý ukazatel LED.
- ▶ Dobíjecí stanice přepne při čtvrtém bliknutí LED na bílou barvu a automaticky přejde do programovacího režimu.

Programovací režim aktivován

Dobíjecí stanice vykoná dvě možnosti 10krát. Pokud po 10

sekvencích není pomocí zamykacího spínače s klíčem vybrána žádná možnost, programovací režim se beze změny automaticky deaktivuje.

9.2 Ztlumení ukazatele LED (možnost 1)

✓ Programovací režim aktivován

Ukazatel LED jednou bíle blikne v následující sekvenci:

- 0,5 s OFF;
- 0,5 s ON;

Po čtyřsekundové přestávce se ukazatel LED na jednu sekundu přepne na žlutou barvu:

- ▶ Zamykací spínač s klíčem přepněte z OFF na ON:
 - Funkce „Ztlumení ukazatele LED“ je aktivována.

Ukazatel LED se přepne na modrou barvu a ztlumí se ve více stupních v třisekundovém intervalu od maxima po minimum. Po nejnižším stupni ztlumení se ukazatel LED opět přepne na maximum.

 Pokud zamykací spínač s klíčem nepřepnete během 180 sekund z ON na OFF, zůstane původní stupeň ztlumení beze změny a programovací režim bude deaktivován.

- ▶ Zamykací spínač s klíčem přepněte z ON na OFF:
 - Stupeň ztlumení je zvolen.

Po 60 sekundách bez další změny na zamykacím spínači s klíčem se uloží zvolený stupeň ztlumení a programovací režim bude deaktivován.

- ▶ Pokud chcete přejít do pohotovostního režimu, přepněte zamykací spínač s klíčem opět z OFF na ON.

9.3 Deaktivace omezení nabíjecího proudu (možnost 2)

 Omezení nabíjecího proudu je z výroby aktivováno pouze u varianty 22 kW.

 Nabíjecí proud je omezen na 20 A pouze při jednofázovém dobíjení.

 Omezení nabíjecího proudu se smí deaktivovat pouze při dodržení předpisů a norem dané země.

✓ Programovací režim aktivován

Ukazatel LED jednou bíle blikne v následující sekvenci: 0,5 s OFF; 0,5 s ON;

0,5 s OFF;

0,5 s ON;

Po třisekundové přestávce se ukazatel LED na jednu sekundu přepne na žlutou barvu:

- ▶ Zamykací spínač s klíčem přepněte z OFF na ON:
 - Funkce „Deaktivace omezení nabíjecího proudu“ aktivována.

Aktuální nastavení se barevně zobrazí na ukazateli LED:

Omezení nabíjecího proudu aktivováno = fialová

Omezení nabíjecího proudu deaktivováno = světle modrá

 Pokud zamykací spínač s klíčem nepřepnete během 60 sekund z ON na OFF, zůstane původní nastavení beze změny a programovací režim bude deaktivován.

- ▶ Zamykací spínač s klíčem přepněte z ON na OFF:

✓ Omezení nabíjecího proudu aktivováno:

- Omezení na 20 A bude deaktivováno a dobíjecí stanice nakonfigurována na maximální hodnotu proudu (viz typový štítek). Ukazatel LED přepne na světlemodrou barvu.

✓ Omezení nabíjecího proudu deaktivováno:

- Bude aktivováno omezení na 20 A. Ukazatel LED přepne na fialovou barvu.

Po 60 sekundách bez další změny na zamykacím spínači s klíčem se uloží zvolené nastavení a programovací režim bude deaktivován.

- ▶ Pokud chcete přejít do pohotovostního režimu, přepněte zamykací spínač s klíčem opět z OFF na ON.

10 Vyřazení produktu z provozu

Vyřazení z provozu smí provést pouze autorizovaný elektrotechnik.

- ▶ Odpojte stanici od síťového napětí.
- ▶ Elektrická demontáž dobíjecí stanice.
- ▶ Likvidace: viz kapitola 12.

11 Údržba, čištění a opravy

11.1 Údržba

Údržbu stanice mimo provoz smí provést pouze autorizovaný elektrotechnik v souladu s místními předpisy.

11.2 Čištění



NEBEZPEČÍ

Vysoká napětí

Nebezpečí smrtelného zásahu elektrickým proudem. Dobíjecí stanici nikdy nečistíte vysokotlakým čističem nebo podobným přístrojem.

- ▶ Zařízení pouze nasucho otřete hadrem. Nepoužívejte žádné agresivní čisticí prostředky, vosk nebo rozpouštědla.

11.3 Oprava

Svépomocná oprava dobíjecí stanice je zakázána. Pokud dojde k výpadku dobíjecí stanice, musí být tato kompletně vyměněna.

Společnost Webasto Thermo & Comfort SE si vyhradzuje právo na opravy dobíjecí stanice.

Jedinou povolenou opravou dobíjecí stanice je výměna dobíjecího kabelu autorizovaným elektrotechnikem.

11.4 Výměna dobíjecího kabelu



NEBEZPEČÍ

Vysoká napětí uvnitř zařízení

Nebezpečí smrtelného zásahu elektrickým proudem.

- ▶ Dobíjecí kabel Webasto Pure smí vyměnit pouze autorizovaný elektrotechnik.
- ▶ Před zahájením prací na dobíjecí stanici vypněte přívod napětí do stanice a zajistěte ji před zapnutím.
- ▶ Přesvědčte se, že jsou elektrické přípojky bez napětí.
- ▶ Dobíjecí stanici nenechávejte bez dozoru s otevřeným krytem.

Smějí se používat pouze originální díly Webasto.

Čísla dílů najdete v online obchodě společnosti Webasto.

www.webasto-charging.com

- ▶ Odpojte přívod napětí do dobíjecí stanice a zajistěte ho.
- ▶ Odstraňte kryt přípojovacích svorek (obr. 03).

- ▶ Odpojte přípojovací kabel.
- ▶ Demontujte spodní šrouby s podložkami.
- ▶ Dobíjecí stanici vyjměte z instalačního rámu.
- ▶ Odstraňte kabelovou svorku dobíjecího kabelu (obr. 12; 1).
- ▶ Odpojte vodič PE (obr. 12; PE).
- ▶ Otevřete servisní dvířka na zadní straně dobíjecí stanice. (Obr. 13; 6) Kryt je zapečetěn.
- ▶ Odpojte zbývající vodiče dobíjecího kabelu (obr. 13; 1-5).
- ▶ Vyměňte dobíjecí kabel.
- ▶ Dobíjecí stanici znovu sestavte a smontujte v opačném pořadí. Přitom dbejte na to, aby byl správně nasazen těsnící O kroužek, aby byl zachován stupeň krytí IP 54.
- ▶ Připojte přívod napětí do dobíjecí stanice.
- ▶ Přesvědčte se, že dobíjecí stanice úspěšně absolvovala samočinný test, který zaručuje funkčnost stanice.

12 Likvidace



Symbol přeškrtnuté popelnice znamená, že tento elektrický respektive elektronický přístroj nesmí být na konci své životnosti zlikvidován v rámci domovního odpadu. Pro likvidaci jsou k dispozici sběrná místa pro elektrická a elektronická zařízení, umístěná ve Vašem okolí. Adresy Vám poskytne městská nebo obecní správa. Oddělený sběr elektrických a elektronických zařízení má umožnit opakované použití, zhodnocení surovin resp. jiné formy zhodnocení starých přístrojů a zároveň při likvidaci zabránit negativním vlivům nebezpečných látek, které mohou tato zařízení obsahovat, na životní prostředí a lidské zdraví.

WEEE reg. č.: DE 17725267

- ▶ Obal odevzdejte dle platných národních právních předpisů do odpovídajících recyklačních nádob.

13 Příloha

13.1 Technická data

	Data
Jmenovité napětí	230/400 VAC
Jmenovitý proud:	16 nebo 32 A AC

	Data
Síťová frekvence	50 Hz
Kategorie přepětí	III podle ČSN EN 60664
Stupeň krytí	I
Stupeň krytí IP	IP54 podle DIN EN 60529 (VDE 0470-1) (Kód IP popisuje rozsah ochrany krytu s ohledem na možný kontakt a vniknutí cizích těles, jakož i proniknutí vlhkosti nebo vody.)
Mechanický typ ochrany	IK08 (Kód IK popisuje stupeň ochrany krytu proti škodlivému mechanickému namáhání.)
Zařízení k monitorování chybného stejnosměrného proudu (integrované)	6 mA RDC-MD RDC na ochranu RCD na straně instalace před chybnými stejnosměrnými proudy.
Průřez přípojky	Minimální průřez pro standardní instalaci čítá – v závislosti od kabelu a typu instalace: <ul style="list-style-type: none">– 6 mm² (pro 16 A)– 10 mm² (pro 32 A).
Dobíjecí kabel s dobíjecí zástrčkou	Podle EN 62196-1 a EN 62196-2
Síťová přípojovací svorka	Přípojovací vedení: <ul style="list-style-type: none">■ tuhé (min.-max.) 2,5-10 mm²■ flexibilní (min.-max.) 2,5-10 mm²■ flexibilní (min.-max.) s koncovkou 2,5-10 mm²
Výstupní napětí	230/400 VAC
Max. dobíjecí výkon	11 kW nebo 22 kW (podle konfigurace z výroby)
Rozsah provozní teploty	-25 až +55 °C
Rozsah teploty skladování	-25 až +80 °C
Ukazatel	Prvek LED
Zamknutí	Zamykací spínač s klíčem pro povolení dobíjení
Výšková poloha	Max. 3000 m nad mořem

	Data
Přípustná relativní vlhkost vzduchu	5 až 95 % nekondenzující
Hmotnost (všechny díly obsažené v dodávce)	Varianta 11 kW: 4,6 kg Varianta 22 kW: 5,6 kg
Rozměry	Viz obr. 10

13.2 Prohlášení o shodě s produktovými normami

Webasto Pure byla zkonstruována, vyrobena, vyzkoušena a dodána v souladu s relevantními směrnici, nařízeními a normami pro bezpečnost, elektromagnetickou kompatibilitu a nezávadnost pro životní prostředí.

Webasto prohlašuje, že produkt Webasto Pure byl vyroben a dodán v souladu s následujícími směrnici a nařízeními:

- Směrnice Evropského parlamentu a Rady 2014/35/EU o harmonizaci právních předpisů členských států týkajících se dodávání elektrických zařízení určených pro používání v určitých mezích napětí na trh
- Směrnice Evropského parlamentu a Rady 2014/30/EU o harmonizaci právních předpisů členských států týkajících se elektromagnetické kompatibility
- Směrnice Evropského parlamentu a Rady 2011/65/EU o omezení používání některých nebezpečných látek v elektrických a elektronických zařízeních
- Směrnice Evropského parlamentu a Rady 2001/95/ES o obecné bezpečnosti výrobků
- Směrnice Evropského parlamentu a Rady 2012/19/EU o odpadních elektrických a elektronických zařízeních
- Nařízení REACH 1907/2006

Kompletní prohlášení o shodě CE najdete v části pro stahování dokumentů na adrese <https://webasto-charging.com/>.

Viz obr. 02 s QR kódem pro dokumentaci.

1 Általános

1.1 A dokumentum célja

Ezek a kezelési és felszerelési utasítások a termék részét képezik, és a felhasználónak a biztonságos üzemeltetéshez, a meghatalmazott villanyszerelőnek a Webasto Pure töltőállomás biztonságos felszereléséhez nyújtanak információkat.

1.2 Teendő a dokumentummal

- ▶ A Webasto Pure felszerelése és üzembe helyezése előtt olvassa el a kezelési és felszerelési utasításokat.
- ▶ Tartsa ezt a kezelési utasítást mindig jól hozzáférhető helyen.
- ▶ Ezt a kezelési utasítást adja tovább a következő tulajdonosnak, vagy a töltőállomást használó személynek.

1.3 Rendeltetészerű használat

A Webasto Pure töltőállomás alkalmas az IEC 61851-1, 3. töltő üzemmód szerint az elektromos járművek töltésére. Ebben a töltő üzemmódban a töltőállomás a következőket biztosítja:

- a feszültség csak akkor kapcsolódik be, ha a jármű helyesen van csatlakoztatva.
- kiegyenlítették a legnagyobb áramot.

A vá. / eá. átalakító a járműben helyezkedik el.

1.4 A szimbólumok és kiemelések értelmezése



VESZÉLY

Magasfokú kockázattal járó veszélyeztetés, amely, ha nem kerülik el, halált vagy súlyos sérülést okoz.



FIGYELMEZTETÉS

Közepes kockázattal járó veszélyeztetés, amely, ha nem kerülik el, csekély vagy közepes sérülést okozhat.



ÓVATOSAN

Alacsony kockázattal járó veszélyeztetés, amely, ha nem kerülik el, csekély vagy közepes sérülést okoz.



A jelzőszó egy műszaki jellegzetességet, vagy a terméken lehetséges kárt jelöl.



Hivatkozás különálló dokumentumokra

- ✓ Egy előfeltétel leírása

- ▶ A cselekmény leírása

1.5 Garancianyújtás és felelősség

A Webasto nem vállal semmilyen felelősséget a kezelési és a felszerelési utasítás be nem tartása miatt keletkező hiányosságokért és károkért. E felelősség kizárása különösen vonatkozik:

- Szakszerűtlen használatra.
- A töltőállomás felszerelését és üzembe helyezését nem engedélyes villanyszerelő készítette el.
- Nem a Webasto szakszerviz által végzett javításokra.
- Nem eredeti pótalkatrészek használatára.
- A készülék Webasto jóváhagyása nélküli átalakítására.

2 Biztonság

2.1 Általános

A töltőállomást csak 18 éven felüli személyek használhatják.

A Webasto Pure töltőállomást a rá vonatkozó biztonsági határozatok és környezetvédelmi előírások szerint fejlesztették, gyártották, próbálták és dokumentálták. Az készüléket csak műszakilag tökéletes állapotban használja.

A személyek, vagy a készülék biztonságát veszélyeztető üzemzavarokat azonnal hátrésszárkál az egy meghatalmazott villamosági szak személlyel.

 Előfordulhat, hogy a kijelzés a járműben eltér ettől a leírástól. Ehhez mindig olvassa el és tartsa be az adott jármű gyártójának üzemeltetési utasítását.

2.2 Általános biztonsági figyelmeztetések



- A belsejében veszélyes nagyfeszültség van.
- Alkalmazás előtt szemrevételezéssel ellenőrizze a töltőállomás épségét. Ha sérült, ne használja a töltőállomást.
- A töltőállomás felszerelését, elektromos csatlakoztatását és üzembe helyezését csak erre szóló engedélyes villanyszerelő készítheti el.
- Üzem közben ne távolítsa el a felszerelés burkolatát.
- A töltőállomásról ne távolítsa el a jelzéseket, figyelmeztető jelképeket és adattáblát.

- A töltőkábel csak igazolt villanyszerelő cserélheti ki.
- Szigorúan tilos más készülékek csatlakoztatása a töltőállomáshoz.
- Használaton kívül tárolja a töltőkábel az erre tervezett tartóban, és rögzítse a töltőcsatlakozót a töltőállomásban. Lazán helyezze a töltőkábel a ház köré úgy, hogy ne érjen a talajhoz.
- Ügyeljen rá, hogy a töltőkábel és a töltőcsatlakozó védve legyen a ráfutástól, a beszorulástól és egyéb mechanikai veszélyektől.
- Ha a töltőállomás, a töltőkábel vagy a töltőcsatlakozó megsérült, azonnal értesítse a szervizt. Ne folytassa a töltőállomás üzemeltetését.
- A töltőfolyamat során személyek nem lehetnek a járműben.
- Védje a töltőkábel és a csatlakozót a külső hőforrásoktól, víztől, szennytől és vegyszerektől.
- A töltőkábel a járműhöz csatlakoztatáshoz hosszabbítóval vagy adapterrel ne toldja meg.
- A töltőkábel csak a töltőcsatlakozóról húzza le.
- A töltőállomást soha ne tisztítsa nagynyomású tisztító-, vagy hasonló készülékekkel.
- A töltőcsatlakozó hüvelyének tisztításához kapcsolja ki az áramellátást.



- Győződjön meg, hogy csak a kezelési utasításokat elolvasott személyek férjenek hozzá a töltőállomáshoz.

2.3 A felszerelés biztonsági utasításai



- A töltőállomás felszerelését és a villamos bekötését csak erre szóló engedélyes villanyszerelő készítheti el.
- Csak a vele szállított szerelési anyagot használja.
- A Webasto Pure biztonsági elve földelt hálózaton alapul, és ez mindenkor legyen garantált. Az engedélyes villanyszerelő a töltőállomás felszerelésekor gondoskodik erről.
- Ne telepítse a töltőállomást robbanásveszélyes környezetbe (Ex zóna).
- Úgy szerelje fel a töltőállomást, hogy a töltőkábel ne akadályozza az áthaladást.

- Ne telepítse a töltőállomást ammóniát tartalmazó környezetbe vagy ammónia-tartalmú légkörbe.
- Ne szerelje fel a töltőállomást olyan helyre, ahol azt leeső tárgyak (pl. kábeldob vagy gumiabroncs) károsíthatják.
- A töltőállomás beltéri használatra pl. garázsokban, és védett kültéri használatra, mint pl. egy "Carport", alkalmas. A töltőállomást ne szerelje fel vízrettermező rendszerek, pl. autósosók, nagynyomású tisztítók vagy kerti tömlők közelében.
- Védje a töltőállomást a közvetlen esőtől, hogy elkerülje a befagyás, a jégeső vagy hasonló miatti károsodást.
- Védje a töltőállomást a közvetlen napsugárzástól. A töltőáram magas hőmérséklet miatt csökkenhet, vagy bizonyos körülmények között a töltő folyamat megszakadhat.
- A töltőállomás felállítási helyét úgy válassza meg, hogy megakadályozza a járművek nem szándékos ráfutásával okozott károkat. Ha a károkat nem lehet kizárni, hozzon óvintézkedéseket.
- Ha a töltőállomás a telepítés során megsérül, akkor helyezze üzemem kívül. Csere szükséges.

2.4 A villamos bekötés biztonsági utasításai



- A tervezett telepítés helyszínén vegye figyelembe a villamos felszerelésekre, a tűzvédelemre, a biztonsági előírásokra és a menekülő útvonalakra vonatkozó helyi, törvényi előírásokat.
- Minden egyes töltőállomásnak legyen saját hibaáram védőkapcsolója. A hibaáram védőkapcsoló legyen legalább A típusú (30 mA vá. kioldóáram, lásd még a 8.1 fejezetet).
- A töltőállomás villamos bekötése előtt győződjön meg, hogy a villamos csatlakozások feszültségmentesek.
- A töltőállomás első üzembehelyezésekor még ne csatlakoztasson járművet.
- Győződjön meg, hogy a helyes csatlakozókábel használja a villamos hálózat bekötéséhez.
- Ne hagyja a töltőállomást kinyitott szerelvény burkolattal felüveget nélkül.
- Ne telepítse a töltőállomást a szerelőkeret nélkül.

- Csak kikapcsolt készüléken módosítsa a DIP kapcsolók beállítását.
- Ügyeljen az esetleges bejelentésre a villamos hálózat üzemeltetőjénél.

2.5 Az üzembevétel biztonsági utasításai



- A töltőállomás üzembehelyezését csak engedélyes villamossági szakember végezheti el.
- A töltőállomás helyes bekötését még az üzembehelyezés előtt ellenőrizze az engedélyes villamossági szakember.
- A töltőállomás üzembehelyezése előtt szemrevételezéssel ellenőrizze a töltőkábel, a töltőcsatlakozó és a töltőállomás épségét. Sérült töltőállomás vagy sérült töltőkábel / töltőcsatlakozó üzembehelyezése nem megengedett.

3 Készülék leírás

Az ebben a kezelési és telepítési leírásban ismertetett töltőállomás Webasto Pure. A készülék pontos leírását a töltőállomás adattábláján találja (lásd pl. az 01 ábrát).

4 Kezelés

4.1 Az Webasto Pure áttekintése

Lásd a 11. ábrát.

Jelmagyarázat:

1. LED-kijelző
2. Érintős vezérlőkapcsoló
3. A töltőkábel tartója
4. A töltőcsatlakozó tartója
5. Lezáró-kulcskapcsoló, hozzáférés az alsó oldalon
6. Szerelvény burkolat

4.2 LED-kijelzések

A LED-ek színei általában

LED színek	Leírás
Kék	Készenlét
Zöld	Töltés
Piros	Hiba
Sárga	Hőmérséklet korlátozás
Lila	Töltőáram korlátozás éles (20 A, 1 fázisú töltésnél)
Világos kék	Töltőáram korlátozás bénítva
Fehér	Programozás

Üzemjelzések - ld. az 05 ábrát

Üzemjelzések	Leírás
N1	A LED minden másodpercben piros-zöld-kéken villog: A töltőállomás indul.
N2	A LED folyamatos kéken világít: A töltőállomás készenlétben, a töltőállomás használható.
N3	A LED folyamatos zölden világít: Töltőállomás használatban, a jármű töltődik.
N4	A LED minden másodpercben kéken villog: A töltőcsatlakozó a járműhöz csatlakoztatva, a töltés befejeződött vagy átmenetileg megszakadt.
N5	A LED minden 5. másodpercben, egy fél másodpercig kéken villog: A töltőállomás üzemben, de a reteszelő kulcskapcsolóval zárva van.

Hibajelzések és hibaelhárítás - lásd az 05 ábrát.

Hibajelzések	Leírás
F1	LED 1 mp-ig sárgán, és 2 mp-ig zölden világít: A töltőállomás erősen felmelegedett, és a járművet csökkentett teljesítménnyel tölti. Egy lehűlési fázis után a járművet a legnagyobb terheléssel fogja tölteni.
F2	A LED folyamatos sárgán világít: Túlhőmérséklet. A töltőfolyamat a túl magas hőmérséklet miatt befejeződik. A lehűlési fázis után a töltőállomás folytatja a normál töltőfolyamatot.
F3	A LED folyamatos pirosan világít a és 28 mp-es hangjelzés hallatszik. Ezután minden 10 percen 2 mp-ig: Probléma van a feszültség- vagy rendszerfelügyelettel. ⚠ VESZÉLY Halálos áramütés veszélye ▶ Kapcsolja ki a töltőállomás áramellátását ▶ Hívja a Webasto Charging forródrótot itt +800-CHARGING (00800-24274464)
F4	LED 1 mp-ig pirosan, és 2 mp-ig zölden villog: A töltőállomás bekötésénél hiba történt után, a fázisfelügyelet éles, a töltőállomás csökkentett teljesítménnyel tölt. ▶ A fázis-sorrendet engedélyes villanyszerelő ellenőrizze
F5	A LED 2 mp-s ütemben 1 mp-ig pirosan villog és 28 mp-es hangjelzés hallatszik. Ezután minden 10 percen 2 mp-ig: A hiba a járműben van. ▶ Újra csatlakoztassa a járművet ▶ Ha a figyelmeztetés továbbra is fennáll, hívja a Webasto Charging forródrótot itt +800-CHARGING (0080024274464)

Hibajelzések	Leírás
F6	LED 0,5 mp-es és 3 mp-es ütemben 0,5 mp-ig pirosan villog: a tápfeszültség az érvényes 180 V - 270 V-os tartományon kívülre esik. ▶ Engedélyes villanyszerelő ellenőrizze

4.3 Érintős vezérlőkapcsoló (visszaállítás)

☞ Ne nyomja meg az érintős kapcsolót, csak ha a kezeléshöz / érintéshez nem húzott kesztyűt.

Az érintőkapcsoló a korábbi hibákat nyugtázza.

Intézkedés	Leírás
▶ Legalább 10 mp-ig tartsa megérintve és lenyomva a kapcsolót.	A rendszer önellenőrzést indít, és visszaállítja a hibákat. Ha a hibát elhárították, a töltőállomás visszatér a "üzemkész" üzemmódba.

4.4 Lezáró-kulcskapcsoló

A lezáró kulcskapcsoló az engedélyezésre szolgál, és 90°-kal elforgatható. A töltőállomás kireteszeléséhez forgassa az óramutató irányában. A töltőállomás reteszeléséhez forgassa az óramutató irányával szemben. Lásd a 07. ábrát.

☞ Mindkét helyzetben ki tudja húzni a kulcsot.

4.5 Indítsa el a töltőfolyamatot

☞ A jármű töltésének indítása előtt mindig ügyeljen a jármű követelményeire.

☞ A járművet úgy állítsa le a töltőállomáshoz, hogy a töltőkábel ne legyen megfeszítve. Lásd a 06. ábrát.

Intézkedés	Leírás
▶ Csatlakoztassa a töltőcsatlakozót a járműre.	A töltőállomás rendszer- és csatlakozás-próbákat végez. LED: Folyamatos kéken világít, a jármű bekötése után kb. 2 mp-ig pirosra vált, majd zölden (a jármű töltődik) vagy villogva kéken világít (a jármű még nem kész a töltésre)

4.6 Fejezze be a töltőfolyamatot

Intézkedés	Leírás
A jármű automatikusan befejezte a töltőciklust: ▶ Adott esetben oldja fel a jármű biztosítását. ▶ Húzza ki a töltőcsatlakozót a járműből. ▶ Rögzítse a töltőcsatlakozót a töltőállomás tartójában.	LED: Minden másodpercben kéken villog. Jármű bekötve, nem tölt.

Intézkedés	Leírás
Ha a töltőfolyamatot a jármű automatikusan nem fejezi be: ▶ Fordítsa a lezáró-kulcskapcsolót az "Off" helyzetbe.	A töltő ciklus megszakad. A LED 5 mp-s ütemben kékre vált és villog. Lásd az „05” ábrát - 5. sz. üzemállapot.
Vagy ▶ A töltő ciklust a járműben fejezze be.	A töltő ciklus megszakad. A LED kékre vált és egy mp-s ütemben villog. Lásd az „05” ábrát - 4. sz. üzemállapot.

5 Szállítás és tárolás

Akklimatizálás:

Ne nyissa ki a szállítmányt, ha a szállítási- és a telepítési hely közötti hőmérséklet különbség meghaladja a 15°C-ot. Az akklimatizálódáshoz tartsa kinyitás nélkül legalább 2 órán keresztül, hogy a készülékben ne csapódjon le víz.

A szállítás során vegye figyelembe a tárolási hőmérsékletet. Lásd az „13.1 Műszaki adatok”.

Csak alkalmas csomagolásban szállítsa.

6 Szállítási terjedelem

Kép	Leírás
11	Töltőállomás előre szerelt töltőkábelrel
04	Szerelőkeret
	2 kulcs
	A falra rögzítő szerelőkészlet a következőkből áll: <ul style="list-style-type: none">■ 4 tágulók (8 x 50 mm, Fischer UX R 8)■ 2 csavar (6 x 70, T25)■ 2 csavar (6 x 90, T25)■ 4 alátét (ISO 7089-8,4)
	Dokumentáció

- ▶ Vegye ki a töltőállomást a csomagolásból.
- ▶ Ellenőrizze a szállítmány teljességét.
- ▶ Ellenőrizze a szállítmány komplettiségét és épségét.

7 A szükséges szerszámok

A szerszámok leírása	Darabszám
Lapos csavarhúzó, 0,5x3,5 mm	1
Torx-csavarhúzó, Tx25	1
Torx-csavarhúzó, Tx10	1
Fúrógép, 8 mm-es fúróval	1
Szerelő szerszám a 8 mm-es tágulóékekhez és csavarokhoz	1
Kalapács	1
Szerelő szerszámok a villamos kábelekhez és érvég-hüvelyekhez	1
Multiméter	1

A szerszámok leírása	Darabszám
EV szimulátor a fázissorrend kijelzővel	1
A töltőkábel cseréjekor szükséges: Szerelő szerszám az M16-os kábel átvételkhoz (20 mm-es kulcsméret) és M32 (36 mm-es kulcsméret)	1

8 Telepítés és villamos bekötés

Tartsa be a 2 fejezet biztonsági utasításait.

A felszerelés utasításain túl tartsa be az üzemelés, a telepítés és a környezet helyi előírásait is.

 A Webasto Pure biztonsági elve földelt hálózaton alapul, és ez a meghatalmazott szaksemély általi felszerelés során mindenkor legyen garantált.

8.1 Követelmények a telepítés területével szemben

A töltőállomás legyen vezeték- és hibaáram védőkapcsolóval védett. A töltőállomásban van egy egyenáramú hibaáram-felügyelő berendezés (RDC-MD), amely a > 6 mA-es síma egyenáramú hibáknál a töltőállomást a töltő kimenetnél feszültség-mentesre kapcsolja.

A vá. hibaáramok és a pulzáló egyenáramok elleni védelemhez kössön elő egy, az IEC 61008 vagy IEC 61009 szabvány szerinti A típusú, vagy az IEC 62423 szabvány szerinti F típusú hibaáram védőkapcsolót (RCD). A kioldó hibaáram nem haladhatja meg a 30 mA-t. A vezeték-védőkapcsoló feleljen meg az IEC 60898 szabványnak.

Minden megnevezett védőkapcsolót úgy tervezzen meg, hogy hibánál a töltőállomás minden sarkán leváljon a hálózatról.

A Webasto Pure telepítése helyének kiválasztásakor vegye figyelembe az alábbiakat:

- A jármű normál parkolóhelyét
- A jármű töltődugójának helyzetét
- A töltőállomásról a járműre vezető kábel lehetőleg legyen rövid
- A töltőkábelt ne fenyegetse a ráfutás veszélye.
- A lehetséges villamos bekötések.

Ha több töltőállomást szerelnek egymás mellé, az egyes állomások közötti távolság legyen legalább 200 mm.

A szerelőfelület legyen teljesen sík / egyenletes (legfeljebb 1 mm-es eltérés az egyes szerelőpontok között).

A töltőállomás háza nem hajolhat vagy csavarodhat meg.

8.2 A villamos bekötés követelményei

A gyárilag beállított legnagyobb töltőáram a töltőállomás adattábláján látható. A DIP kapcsolókkal a legnagyobb töltőárampt a beépített védőkapcsoló értékéhez tudja igazítani.

A bekötő munkák megkezdése előtt egy engedélyezett villamosági szaksemély ellenőrizze az előfeltételek meglétét.

Az országtól függően vegye figyelembe a hatóságok és a villamosenergia-hálózat üzemeltetőinek szabályait, pl. egy töltőállomás felszerelésének bejelentési kötelezettségét.

 Az E VDE-AR-N 4100 (tervezet) alkalmazás szabály szerint Németországban a jármű 1-fázisú töltése 20 A-ra korlátozott.

 Más európai országokban az 1-fázisú töltés 32 A töltőárammal engedélyezett. A 20 A-es korlátozást a felhasználás az országspecifikus előírások és szabványok betartásával, a saját felelősségére béníthatja.

A csatlakozókábel vezeték-védőkapcsolójának méretezése

A kiválasztott védőkapcsoló áramértéke semmi esetre nem lehet kisebb, mint a töltőállomás adattábláján megadott, vagy a DIP kapcsolóval beállított áramérték. Lásd az 8.5.

A vezeték-védőkapcsoló kiválasztásakor alkalmazza az országspecifikus szerelési előírásokat és szabványokat.

Hálózatot leválasztó készülék

A töltőállomásnak nincs saját hálózati szakaszolója. A hálózatot felszerelt védőberendezések ezért a hálózat leválasztását is szolgálják.

8.3 Telepítés (ld. az 14 ábrát)

A vele szállított szerelési anyagot a töltőállomás betonfalra vagy külső állványlábba történő felszerelésére terveztük.

A szerelőkeretet csak a vele szállított szerelési anyaggal szerelje fel.

A szerelőkeret leírásához lásd az 04 ábrát.

Jelmagyarázat az 04 ábrához

1. Szerelőkeret
 2. Vízmérték
 3. Kampó a töltőállomás felfüggesztéséhez
- A** A kábel átvezetések gyenge pontjai a csatlakozókábel vakolatra szerelésekor.
- ▶ A szerelőkeret és a vízmérték segítségével jelöljön meg négy furatot.
 - Győződjön meg, hogy a furatok központosan vannak kijelölve.
 - ▶ Fúrjon négy furatot a falba.
 - ▶ Tegye be a furatokba a tágulóékeket.
 - ▶ Készítse elő a szerelőkeretet kábelfektetéshez:
 - Csatlakozókábel a hátoldaltól: Vezesse át a kábelt a keret alsó részén.
 - Csatlakozókábel a fentről / balról / jobbról / alulról: Vegye ki az előkészített gyenge pontokat a keretből.
 - ▶ Állítsa szintbe a szerelőkeretet.
 - ▶ A szerelőkeretet két rövid csavarral és alátéttel rögzítse a felső lyukakhoz.
 - ▶ Távolítsa el a két csavart (lásd az 03 ábrát) a felvevő részből, és vegye le az alsó fedelet.
 - ▶ Vezesse át a csatlakozókábelt a ház alsó részén lévő nyíláson, és rögzítse a szállítási terjedelemben lévő gumitömítővel (lásd az „14” ábrán, 1.).
 - ▶ Tegye fel a töltőállomást a keret felső részén lévő két kampóra.
 - ▶ Rögzítse a töltőállomás alsó részét a két hosszú csavarral és alátéttel.

8.4 Elektromos csatlakozók

- A csatlakozókapsok összekötő kapsokként vannak kialakítva.
- A szabványos telepítés legkisebb keresztmetszete a kábeltől és a telepítés fajtájától függően 6 mm² (16 A) és 10 mm² (32 A).

 Rugalmas csatlakozókábelnél használjon érhüvelyeket.

- ▶ Vezesse be a bekötő kábelt a gumigyűrűn keresztül

középen, egyenesen és feszítés-mentesen a töltőállomás házába, (lásd az 14 ábrán, 1.).

- ▶ Fektesse a csatlakozókábelt a helyes sugárban (kb. X10 kábelátmérő) a csatlakozókhoz.
- ▶ Az illeszkedő hosszra vágja le az ereket. A kötéseket hagyja a lehető legrövidebben. A védővezető legyen hosszabb, mint minden más ér.
- ▶ Az ereket 12 mm hosszúságra szigetelje le. Ha nem merev ereket használ, használjon érhüvelyeket.
- ▶ Ellenőrizze, hogy 1- vagy 3-fázisú az áramellátás.
 - 1-fázisú: csak az L1, N és PE [védőföld] kapsokat használja.
 - 3-fázisú: használja az L1, L2, L3, N és PE kapsokat. Ezután hajtsa végre a fázisrend ellenőrzést. Jobbra forgó fázis-sorrendre van szükség.
- ▶ Az ereket a feliratok szerint rögzítse a csatlakozó kapsokban. (Lásd a 09. ábrát)
- ▶ Ellenőrizze a csatlakozások szilárdságát és a csatlakozókábel rögzítését.

8.5 A DIP kapcsolók beállítása



FIGYELMEZTETÉS Magas feszültségek

Halálos áramütés veszélye.

- ▶ Állapítsa meg a feszültség-mentességet

A töltőállomás áram-beállításait a DIP kapcsolókkal konfiguráljuk (lásd az 08 ábrát).

DIP kapcsoló fent / be = 1

DIP kapcsoló lent / ki = 0

Gyári beállított: 1100



A DIP kapcsoló beállításainak módosítása csak a töltőállomás újraindítása után élesedik.



A 3. és 4. DIP kapcsolók gyárilag meghatározottak. A 3. és 4. kapcsolók álljanak a 0 helyzetben.

Leírás	DIP kapcsoló beállítások				Teljesítmény
	Kapcsoló				
	1	2	3	4	
16 A, 1-fázis	0	0	0	0	3,7 kW
32 A, 1-fázis *	0	1	0	0	7,4 kW
16 A, 3-fázis	1	0	0	0	11 kW
32 A, 3-fázis, gyári beállítás **	1	1	0	0	22 kW

* A töltőáram egy 22 kW-os gyári változatnál, 1-fázisú töltéssel 20 A-ra korlátozott. Lásd a "A töltőáram korlátozás bénítása" 9.3 a oldalon 51 fejezetet.

A töltőáram egy 11 kW-os változatnál a töltőáram már gyárilag fázisonként 16 A-ra van korlátozva.

** Egy gyárilag 11 kW-ra konfigurált Webasto Pure nem állítható át 22 kW-ra a DIP kapcsolókkal.

8.6 Első üzembe helyezés

Biztonsági ellenőrzés

Dokumentálja az első üzembehelyezés próba- és mérési eredményeit az érvényes szerelési szabályok és szabványok szerint.

Az üzemelés, a telepítés és a környezet helyi előírásai érvényesek.

Az indítás eljárása

- ▶ Távolítsa el az anyagmaradványokat a csatlakozás területéről.
- ▶ Az indítás előtt ellenőrizze a csavarok és a szorító kötések szilárdságát.
- ▶ Szerelje be az alsó burkolatot.
- ▶ Szerelje be az alsó burkolat rögzítő csavarjait és szilárdan húzza meg. (Lásd a 03. ábrát)

- ▶ Kapcsolja be a hálózati feszültséget.
 - Élesedik az indító sorrend (időtartam legfeljebb 60 másodperc)
 - A LED minden másodpercben pirosan / zölden / kéken villog. Lásd az „05” ábrát - 1. sz. üzemmódot.
- ▶ Adott esetben a töltőállomást a reteszelő kulcskapcsolóval szabadítsa fel.
- ▶ Végezze el az első üzembehelyezés ellenőrzését és mért értékeket rögzítse a vizsgálati jegyzőkönyvben. A töltőcsatlakozást mérési pontnak használjuk, és egy EV szimulátor szolgál mérőeszközként.
- ▶ Szimulálja és próbálja ki az egyes működési és védelmi funkciókat az EV szimulátorral.
- ▶ Csatlakoztassa a töltőkábelét egy járműre.
 - A LED kékről zöldre vált.

9 Beállítások

 Az időzítés fontos az alábbi leírásban, ezért olvassa el az összes lépést, mielőtt elkezdene a folyamatot.

A LED kék és zöld színeit el tudja halványítani. A piros figyelmeztető szín fényereje nem módosítható.

9.1 A programozó üzemmód élesítése

- ✓ A töltőállomás elindult.
- ✓ A LED kijelző folyamatosan kéken világít.
- ✓ A reteszelő kulcskapcsoló BE van.
- ✓ Jármű nincs bekötve.
- ▶ Állítsa a reteszelő kulcskapcsolót a BE-ről a KI állásba (07 ábra); várjon, amíg a LED háromszor kéken villog.
- ▶ Állítsa a reteszelő kulcskapcsolót a Ki-ről a BE állásba (legfeljebb 3 másodpercig BE).
- ▶ Állítsa a reteszelő kulcskapcsolót a BE-ről a KI állásba; várjon, amíg a LED egyszer kéken villog.
- ▶ Állítsa a reteszelő kulcskapcsolót a Ki-ről a BE állásba (legfeljebb 3 másodpercig BE).
- ▶ Állítsa a reteszelő kulcskapcsolót a BE-ről a KI állásba; várjon, amíg a LED háromszor kéken villog.
- ▶ A töltőállomás a negyedik villogásnál a fehér LED színre vált, és automatikusan belép a programozó üzemmódba.

A programozó üzemmód éles

A töltőállomás két opciót fut át 10-szer. Ha a 10 átfutás

után a reteszelő kulcskapcsolóval nem választott ki egyetlen opciót sem, a programozó üzemmód automatikusan bűnül.

9.2 A LED kijelző halványítása (1. opció)

✓ A programozó üzemmód éles

A LED kijelző egyszer felvillan a következő sorrendben, fehér:

- 0,5 s OFF;
- 0,5 s ON;

Négy másodperces szünet után a LED-kijelző egy másodpercig sárgára vált:

▶ Állítsa a reteszelő kulcskapcsolót a Ki-ről a BE állásba:

- A "LED kijelző halványítása" funkció élesedik.

A LED-jelző kékre vált, és 3 másodperces időközökben, több lépcsőben változik a legerősebb értékről a leghalványabbra. A leghalványabb fokozat után a LED-kijelző visszaugrik a legerősebbre.

 Ha a reteszelő-kulcskapcsolót 180 másodpercen belül nem kapcsolja a BE-ről a KI állásba, akkor az eredeti fényerősség változatlan marad és a programozó üzemmód bűnül.

▶ Állítsa a reteszelő kulcskapcsolót a BE-ről a KI állásba:

- Kiválasztotta a halványítás fokozatát.

Ha a reteszelő-kulcskapcsolón 60 másodpercen belül nem történik beavatkozás, akkor a kiválasztott fényerősség tárolódik, és a programozó üzemmód bűnül.

▶ Állítsa a reteszelő kulcskapcsolót ismét a KI-ről a BE állásba, és váltson át a készenlétre.

9.3 A töltőáram korlátozás bűnítása (2. opció)

 A töltőáram korlátozás csak 22 kW-os gyári változatnál éles.

 A töltőáram csak az 1-fázisú töltésnél korlátozott 20 A-ra.

 A töltőáram korlátozást csak az országspecifikus előírások és szabványok betartásával szabad bűníteni.

✓ A programozó üzemmód éles

A LED kijelző egyszer felvillan a következő sorrendben, fehér: 0,5 mp KI; 0,5 s ON;

0,5 s OFF;

0,5 s ON;

Három másodperces szünet után a LED-kijelző egy másodpercig sárgára vált:

▶ Állítsa a reteszelő kulcskapcsolót a Ki-ről a BE állásba:

- A "töltőáram korlátozás bűnítása" funkció éles.

Az aktuális beállítást a LED kijelző a színekkel mutatja:

Töltőáram korlátozás éles = lila

Töltőáram korlátozás bűnítva = világos kék

 Ha a reteszelő-kulcskapcsolót 60 másodpercen belül nem kapcsolja a BE-ről a KI állásba, akkor az eredeti beállítás változatlan marad és a programozó üzemmód bűnül.

▶ Állítsa a reteszelő kulcskapcsolót a BE-ről a KI állásba:

✓ Töltőáram korlátozás éles:

– A 20 A-es korlátozás bűnül, és a töltőállomás a legnagyobb áramértékre van konfigurálva (lásd az adattáblát). A LED-kijelző világoskék színre vált.

✓ Töltőáram korlátozás bűnítva:

– A 20 A-es korlátozás élesedik. A LED-kijelző lila színre vált.

Ha a reteszelő-kulcskapcsolón 60 másodpercen belül nem történik beavatkozás, akkor a kiválasztott beállítás tárolódik, és a programozó üzemmód bűnül.

▶ Állítsa a reteszelő kulcskapcsolót ismét a KI-ről a BE állásba, és váltson át a készenlétre.

10 A termék üzemem kívül helyezése

Az üzemem kívül helyezést csak engedélyes villamossági szakember végezze el.

- ▶ Válassza le a hálózati ellátást.
- ▶ A töltőállomás villamos leszerelése.
- ▶ A mentesítést: Lásd az 12 fejezetben.

11 Karbantartás, tisztítás és javítás

11.1 Karbantartás

A karbantartást csak engedélyes villamossági szakember végezze a helyi rendelkezések szerint.

11.2 Tisztítás



VESZÉLY

Magas feszültségek

Halálos áramütés veszélye.

A töltőállomást ne tisztítsa nagynyomású tisztító-, vagy hasonló készülékekkel.

- ▶ A berendezést csak ruhával törölje szárazra. Ne használjon agresszív tisztítószereket, viaszt vagy oldószereket.

11.3 Javítás

Tilos a töltőállomás önhatalmú javítása tilos. Ha a töltőállomás kimarad, teljesen ki kell cserélni.

A Webasto Thermo & Comfort SE fenntartja a töltőállomás javításának kizárólagos jogát.

A töltőállomás egyetlen megengedett javítása a töltőkábel cseréje egy engedélyes villamossági szakember által.

11.4 A töltőkábel cseréje



VESZÉLY

A belsejében magas feszültségek

Halálos áramütés veszélye.

- ▶ A Webasto Pure töltőkábelét csak meghatalmazott villamossági szakember cserélheti ki.
- ▶ A töltőállomáson végzett munka előtt kapcsolja ki a töltőállomás áramellátását, és biztosítsa a bekapcsolás ellen.
- ▶ Győződjön meg, hogy a villamos csatlakozások feszültségmentesek.
- ▶ Ne hagyja a töltőállomást felügyelet nélkül kinyitott burkolattal.



Kizárólag eredeti Webasto alkatrészeket használjon.

Az alkatrész számokat a Webasto Online Shop-ban kapja meg.
www.webasto-charging.com

- ▶ Kapcsolja ki és biztosítsa a töltőállomás villamos áramellátását.
- ▶ Távolítsa el a csatlakozó kapcsok burkolatát (03 ábra).

- ▶ Válassza le az áramellátó kábelt.
- ▶ Távolítsa el az alsó csavarokat az alátétekkel.
- ▶ Vegye ki a töltőállomást a szerelőkeretből.
- ▶ Távolítsa el a töltőkábel kábelbilincset (12 ábra, 1.).
- ▶ Válassza le a PE [védőföld] vezetőt (12 ábra; PE).
- ▶ Nyissa fel a töltőállomás hátoldalán a karbantartó ajtót. (13 ábra, 6.) A fedél tömített.
- ▶ Válassza le a töltőkábel megmaradó ereit (13 ábra, 1-5).
- ▶ Cserélje ki a töltőkábelt.
- ▶ Fordított sorrendben szerelje össze és szerelje fel a töltőállomást. Ügyeljen rá, hogy a tömítő O-gyűrűt helyesen tegye be, hogy megtartsa az IP54 minősítést.
- ▶ Kapcsolja be a töltőállomás áramellátását.
- ▶ Győződjön meg, hogy a töltőállomás sikeresen befejezte az önellenőrzést, ezzel szavatolva a töltőállomás helyes működését.

12 Hulladék kezelés



Az áthúzott szemétdör jelkép jelzi, hogy ezt az elektromos vagy elektronikus készüléket az élettartama végén nem szabad a háztartási hulladékkal együtt kidobni. A közelben ingyenes gyűjtőhelyek állnak rendelkezésre a villamos és elektronikus berendezések számára. A címetek beszerezheti a városi vagy a helyi önkormányzattól. A villamos és elektronikus készülékek hulladékainak elkülönített gyűjtése lehetővé teszi a villamos és elektronikus készülékek hulladékainak újra-hasznosítását, az anyagok ismételt felhasználását és egyéb hasznosítását, és a készülékekben található, potenciálisan veszélyes anyagok ártalmatlanításának környezetre és emberi egészségre gyakorolt negatív hatásának megelőzését.

WEEE-Reg-Nr: DE 17725267

- ▶ A csomagolást az érvényes nemzeti jogi előírások szerint helyezze el a megfelelő szelektív hulladékgyűjtő tartályba.

13 Függelék

13.1 Műszaki adatok

	Adatok
Névleges feszültség	230/400 VAC
Névleges áram:	16 vagy 32 A AC
Hálózati frekvencia	50 Hz
Tűlfeszültség kategória	III, at EN 60664 szerint
Védettség	I
IP-védettség	IP54 a DIN EN 60529 (VDE 0470-1) szerint (az IP-Code írja le, hogy a készülékház milyen mértékben nyújt védelmet a megérintés, az idegen testek, nedvesség és víz behatolása ellen.)
Mechanikai védelem	IK08 (Az IK-kód leírja a ház védettségének fokát a káros mechanikai igénybevételek ellen.)
Hiba-egyenáram felügyelő berendezés (beépítve)	6 mA RDC-MD RDC ["maradék egyenáram"], hogy megvédje az RCD-t a felszerelés oldalán a hiba-egyenáramoktól.
Csatlakozó keresztmetszet	A szabványos felszerelés legkisebb keresztmetszete a kábeltől és a telepítés fajtájától függően: <ul style="list-style-type: none">– 6 mm² (16 A-ra)– 10 mm² (32 A-ra).
A töltőkábel a töltőcsatlakozóval	Az EN 62196-1 és az EN 62196-2 szerint
Hálózati csatlakozó kapocs	Bekötő vezeték: <ul style="list-style-type: none">■ merev (min.-max.) 2,5-10 mm²■ rugalmas (min.-max.) 2,5-10 mm²■ rugalmas (min.-max.) érvég-hüvellyel, 2,5-10 mm²
Kimenő feszültség	230/400 VAC

	Adatok
A legnagyobb töltő teljesítmény	11 kW vagy 22 kW (a gyári konfigurációtól függ)
Üzemi hőmérséklet tartomány	-25 és +55 °C
A tárolás hőmérséklet tartománya	-25 és +80 °C
Kijelző	LED-elem
Reteszelés	Reteszelő kulcskapcsoló a töltés engedélyezéséhez
Magasság	Legfeljebb 3000 m, tengerszint felett
Megengedett relatív páratartalom	5 - 95 %, nem lecsapódó
Súly (az összes, a szállítási terjedelemben lévő alkatrész)	11 kW-os változat: 4,6 kg 22 kW-os változat: 5,6 kg
Méretetek	Lásd a 10. ábrát.

13.2 Nyilatkozat a terméknormákkal összhangban lévősegről

A Webasto Pure-t a rávonatköző, biztonsági, EMV és környezet megfeleléségi irányelvek, rendeletek és szabványok szerint fejlesztettük, gyártottuk, vizsgáltuk be és szállítottuk ki.

A Webasto kijelenti, hogy a Webasto Pure terméket a következő irányelvek és rendeletek szerint gyártja és szállítja:

- 2014/35/EU, kiefeszültség irányelv
- 2014/30/EU EMV irányelv
- 2011/65/EU RoHS irányelv
- 2001/95/EG, általános termékbiztonság
- 2012/19/EU, irányelv az elavult villamos és elektronikus készülékekre
- 1907/2006 REACH rendelet

A teljes CE megfeleléségi nyilatkozatot a <https://webasto-charging.com/> letöltő területen találja meg.

Lásd a 02 ábrát a QR-kódot a dokumentációhoz.

1 Všeobecne

1.1 Účel dokumentu

Návod na obsluhu a inštaláciu je súčasťou výrobku a obsahuje informácie o bezpečnej obsluhu pre používateľa a pre kvalifikovaného odborného elektrikára pre bezpečnú inštaláciu nabíjacej stanice Webasto Pure.

1.2 Manipulácia s týmito dokumentom

- ▶ Návod na obsluhu a inštaláciu si prečítajte pred uvedením Webasto Pure do prevádzky.
- ▶ Tento návod uschovajte v blízkosti nabíjacej stanice.
- ▶ Tento návod na obsluhu odovzdajte ďalším vlastníkovi alebo používateľom nabíjacej stanice.

1.3 Používanie v súlade s určením

Nabíjacia stanica Webasto Pure je vhodná na nabíjanie elektromobilov podľa normy IEC 61851-1, režim nabíjania 3. V tomto režime nabíjania zaručuje nabíjacia stanica nasledovné:

- K zapnutiu napájania dôjde až vtedy, keď je vozidlo správne pripojené.
- Maximálna intenzita prúdu bola porovnaná.

Vo vozidle sa nachádza menič striedavého/jednosmerného prúdu (AC/DC).

1.4 Použitie symbolov a zvýraznení



NEBEZPEČENSTVO

Hrozba s vysokým stupňom rizika, teda hrozba, ktorá v prípade, že sa jej nezabráni, má za následok smrť alebo vážnu ujmu na zdraví.



VAROVANIE

Hrozba so stredným stupňom rizika, teda hrozba, ktorá v prípade, že sa jej nezabráni, môže mať za následok miernu alebo stredne vážnu ujmu na zdraví.



UPOZORNENIE

Hrozba so nízkym stupňom rizika, teda hrozba, ktorá v prípade, že sa jej nezabráni, má za následok miernu alebo stredne vážnu ujmu na zdraví.



Oznámenie označuje technickú osobitosť alebo potenciálne poškodenie výrobku.



Odkaz na samostatné dokumenty

- ✓ Popis podmienky/predpokladu

- ▶ Popis činnosti

1.5 Záruka a záručné plnenie

Spoločnosť Webasto odmieta ručenie za nedostatky a škody spôsobené nedodržaním pokynov uvedených v návode na obsluhu a inštaláciu. Toto obmedzenie zodpovednosti sa obzvlášť vzťahuje na:

- Neodborné používanie.
- Inštalácia a uvedenie do prevádzky nekvalifikovaným/ neautorizovaným odborným elektrikárom.
- Opravy, ktoré nie sú vykonávané servisným strediskom Webasto.
- Použitie iných ako originálnych náhradných dielov.
- Prestavbu zariadenia bez súhlasu od spoločnosti Webasto.

2 Bezpečnosť

2.1 Všeobecne

Nabíjajúcu stanicu smú používať len osoby staršie ako 18 rokov.

Nabíjacia stanica Webasto Pure bola vyvinutá, vyrobená, otestovaná a zdokumentovaná podľa relevantných bezpečnostných predpisov a predpisov o životnom prostredí. Zariadenie používajte len v technicky bezchybnom stave.

Poruchy, ktoré ohrozujú bezpečnosť osôb a zariadenia, musia byť okamžite odstránené autorizovaným odborným elektrikárom podľa platných národných predpisov.



Môže sa stať, že signalizácia zo strany vozidla sa od tohto popisu líši. Kvôli tomu si vždy prečítajte návod na obsluhu príslušného výrobcu vozidla a riadte sa ním.

2.2 Všeobecné bezpečnostné pokyny



- Nebezpečne vysoké napätia vo vnútri.
- Pred použitím vizuálne skontrolujte nabíjajúcu stanicu, či nie je poškodená. V prípade poškodenia nabíjajúcu stanicu nepoužívajte.
- Inštaláciu, elektrické zapojenie a uvedenie nabíjajúcej stanice do prevádzky smie vykonať len odborný elektrikár s príslušným oprávnením.

- Počas prevádzky neodstraňujte kryt montážnej oblasti.
- Neodstraňujte z nabíjacej stanice označenia, výstražné symboly a typový štítok.
- Nabíjací kábel smie podľa návodu vymeniť len autorizovaný odborný elektrikár.
- Pripájanie iných zariadení k nabíjajúcej stanici je prísne zakázané.
- Ak sa nabíjací kábel nepoužíva, uložte ho na určený držiak a nabíjajúcu spojku zasuňte do nabíjajúcej stanice. Nabíjací kábel voľne zaveste okolo puzdra zariadenia tak, aby sa nedotýkal zeme.
- Dbajte na to, aby nabíjací kábel a nabíjacia spojka boli chránené pred prejením, zovretím a iným mechanickými hrozbami.
- Pokiaľ sa nabíjacia stanica, nabíjací kábel alebo nabíjacia spojka poškodia, okamžite informujte servis. Nabíjajúcu stanicu ďalej nepoužívajte.
- Počas nabíjania sa vo vozidle nesmú nachádzať žiadne osoby.
- Nabíjací kábel a spojku chráňte pred kontaktom s externými zdrojmi tepla, vodou, nečistotami a chemikáliami.
- Nabíjací kábel nepredlžujte s predlžovacím káblom alebo adaptérom, aby ste ho pripojili k vozidlu.
- Nabíjací kábel vyťahujte len za nabíjajúcu spojku.
- Nabíjajúcu stanicu nikdy nečistite s vysokotlakových čističom alebo podobným zariadením.
- Kvôli čisteniu otvorov v nabíjajúcej spojke odpojte elektrický zdroj napätia.



- Postarajte sa, aby k nabíjajúcej stanici mali prístup len tie osoby, ktoré si prečítali tento návod na obsluhu.

2.3 Bezpečnostné pokyny pre inštaláciu



- Inštaláciu a zapojenie nabíjajúcej stanice smie vykonať len odborný elektrikár s príslušným oprávnením.
- Používajte len dodaný montážny materiál.
- Bezpečnostný koncept Webasto Pure je založený na uzemnenom type siete, ktorý musí byť zaručený po celú dobu. Autorizovaný odborný elektrikár musí toto zabezpečiť pri inštalácii.

- Nabíjacíu stanicu neinštalujte vo výbušnom prostredí (Ex zóna).
- Nabíjacíu stanicu nainštalujte tak, aby nabíjací kábel neblokoval prechod.
- Nabíjacíu stanicu neinštalujte v prostredí s výskytom amoniaku alebo vzduchu s obsahom amoniaku.
- Nabíjacíu stanicu neinštalujte na mieste, kde by ju mohli poškodiť padajúce predmety (napr. kablový bubon alebo pneumatiky).
- Nabíjacíu stanicu je vhodné na použitie v interiéri, ako napr. garáže a na použitie v chránených vonkajších priestoroch, ako napr. prístrešky pre automobily. Nabíjacíu stanicu neinštalujte v blízkosti rozprašovačích zariadení, ako napr. autoumyvárne, vysokotlakové čističe alebo záhradné hadice.
- Nabíjacíu stanicu chráňte pred priamym dažďom, aby ste predišli poškodeniu zamrznutím, krupo-bíťm a pod.
- Nabíjacíu stanicu chráňte pred priamym slnečným žiarením. Nabíjací prúd sa vplyvom vysokých teplôt môže znížiť alebo sa za určitých okolností preruší proces nabíjania.
- Miesto inštalácie nabíjacej stanice je potrebné zvoliť tak, aby sa zabránilo poškodeniu neúmyselným nárazom vozidiel. Ak nie je možné vylúčiť možnosť poškodenia, musia sa prijať bezpečnostné opatrenia.
- Ak sa nabíjacíu stanica počas inštalácie poškodí, musí sa vyradiť z prevádzky. Je potrebná výmena.

2.4 Bezpečnostné pokyny pre elektrické zapojenie



- Na plánovanom mieste inštalácie je potrebné zohľadniť miestne zákonné požiadavky na elektroinštalácie, protipožiarnu ochranu, bezpečnostné predpisy a únikové cesty.
- Každá nabíjacíu stanica musí mať vlastný prúdový chránič. Prúdový chránič musí byť minimálne typ A, (vypínací prúd 30 mA AC, pozri tiež kapitolu 8.1).

- Pred elektrickým zapojením nabíjacej stanice sa ubezpečte, že elektrické prípojky nie sú pod napätím.
- Pri prvom uvedení nabíjacej stanice do prevádzky ešte nepripájajte žiadne vozidlo.
- Ubezpečte sa, že je použitý správny pripájací kábel pre elektrickú sieťovú prípojku.
- Nabíjacíu stanicu s otvoreným montážnym krytom nenechávajte bez dozoru.
- Nabíjacíu stanicu neinštalujte bez montážneho rámu.
- Nastavenie spínača DIP meňte len pri vypnutom zariadení.
- Riadte sa prípadnými oznámeniami prevádzkovateľa elektrickej siete.

2.5 Bezpečnostné pokyny pre uvedenie do prevádzky



- Uvedenie nabíjacej stanice do prevádzky smie vykonať len odborný elektrikár s príslušným oprávnením.
- Správne zapojenie nabíjacej stanice musí pred uvedením do prevádzky skontrolovať autorizovaný odborný elektrikár.
- Pred uvedením nabíjacej stanice do prevádzky vizuálne skontrolujte, či nabíjací kábel, nabíjací spojka a nabíjacíu stanica nevykazujú žiadne viditeľné miesta poškodenia. Uvedenie poškodenej nabíjacej stanice do prevádzky alebo jej uvedenie do prevádzky s poškodeným nabíjacím káblom/poškodenou nabíjacou spojkou je zakázané.

3 Popis zariadenia

V prípade nabíjacej stanice opísanej v tomto návode na obsluhu a inštaláciu ide o Webasto Pure. Presný popis zariadenia nájdete na typovom štítku nabíjacej stanice (pozri príklad obr. 01).

4 Obsluha

4.1 Prehľad Webasto Pure

Pozri obr. 11

Legenda:

1. LED indikátor

2. Dotykový ovládací spínač
3. Držiak pre nabíjací kábel
4. Držiak pre nabíjacíu spojku
5. Uzamykací kľúčový vypínač, prístupný zo spodnej strany
6. Montážny kryt

4.2 LED indikácie

LED farby všeobecne

LED farby	Popis
Modrá	Pohotovostný režim
Zelená	Nabíjanie
Červená	Chyba
Žltá	Teplotné obmedzenie
Fialová	Obmedzenie nabíjacieho prúdu aktivované (20 A pri 1-fázovom nabíjaní)
Svetlo-modrá	Obmedzenie nabíjacieho prúdu deaktivované
Biela	Programovanie

Indikátory prevádzky - Pozri obr. 05

Indikátory prevádzky	Popis
N1	LED bliká v sekundovom intervale červená-zelená-modrá: Nabíjacíu stanica sa zapína.
N2	LED svieti nepretržite modrou: Nabíjacíu stanica v pohotovostnom režime (Standby), nabíjacíu stanica sa môže používať.
N3	LED svieti nepretržite zelenou: Nabíjacíu stanica sa používa, vozidlo sa nabíja.
N4	LED bliká v sekundovom intervale modrou: Nabíjacíu spojka je pripojená k vozidlu, proces nabíjania ukončený alebo dočasne prerušený.
N5	LED bliká v 5-sekundovom intervale polsekundy modrou: Nabíjacíu stanica je v prevádzke, alebo uzamknutá uzamykacím kľúčovým vypínačom.

Indikácie chýb a odstraňovanie porúch

- Pozri obr. 05

Indikácie chýb	Popis
F1	LED svieti 1 s žltou a 2 s zelenou: Nabíjacia stanica je veľmi zohriata a nabíja vozidlo so zníženým výkonom. Po fáze vychladnutia bude vozidlo nabíjané maximálnym výkonom.
F2	LED svieti nepretržite žltou: Nadmerná teplota. Proces nabíjania sa ukončí kvôli príliš vysokej teplote. Po fáze vychladnutia pokračuje nabíjacia stanica v normálnom procese nabíjania.
F3	LED svieti nepretržite červenou a na dobu 28 s zaznie signálny tón. Potom každých 10 min. na dobu 2 s: Vyskytol sa problém s monitorovaním napätia alebo monitorovaním systému. ! NEBEZPEČENSTVO Nebezpečenstvo smrteľného úrazu elektrickým prúdom ▶ Vypnite zdroj napätia nabíjacej stanice ▶ Kontaktujte technickú podporu Webasto Charging Hotline na čísle +800-CHARGING (00800-24274464)
F4	LED bliká 1 s červenou a 2 s zelenou: Vyskytla sa chyba inštalácie pri pripojení nabíjacej stanice, sledovanie fáz je aktívne, nabíjacia stanica nabíja so zníženým výkonom. ▶ Kontrola elektrickej fázy autorizovaným odborným elektrikárom

Indikácie chýb	Popis
F5	LED bliká v 2 s intervale 1 s červenou a na dobu 28 s zaznie signálny tón. Potom každých 10 min. na dobu 2 s: Vyskytla sa chyba na strane vozidla. ▶ Vozidlo znovu ešte raz pripojte ▶ Ak varovanie naďalej pretrváva, kontaktujte technickú podporu Webasto Charging Hotline na čísle +800-CHARGING (0080024274464)
F6	LED bliká v 0,5 s a 3 s intervale na 0,5 s červenou: Napájacie napätie je mimo platného rozsahu 180 V až 270 V. ▶ Kontrola autorizovaným odborným elektrikárom

4.3 Dotykový ovládací spínač (reset)

 Dotykový ovládací spínač nestláčajte, len sa ho dotknite. Kvôli ovládaniu si nenaťahujte rukavice.

Dotykový ovládací spínač slúži na potvrdenie predchádzajúcej chyby.

Opatrenie	Popis
▶ Dotknite sa spínača a podržte ho aspoň 10 s.	Systém vykoná autotest a resetuje chybu. Po odstránení chyby sa nabíjacia stanica znovu prepne do režimu „Pripravená na použitie“.

4.4 Uzamykací kľúčový vypínač

Uzamykací kľúčový vypínač slúži na autorizáciu a dá sa otočiť o 90°. Otočte ho doprava (v smere hodinových ručičiek) na odomknutie nabíjacej stanice. Otočte ho doľava (proti smeru hodinových ručičiek) na uzamknutie nabíjacej stanice. Pozri obr. 07.

 Kľúč je možné vytiahnuť v oboch polohách.

4.5 Spustenie procesu nabíjania

 Pred začatím nabíjania vozidla vždy zohľadnite požiadavky vozidla.

 Vozidlo zaparkujte k nabíjacej stanici tak, aby nabíjací kábel nebol napnutý. Pozri obr. 06.

Opatrenie	Popis
▶ Nabíjaciú spojku pripojte k vozidlu.	Nabíjacia stanica vykoná test systému a pripojenia. LED: Svieti nepretržite modrou, po pripojení vozidla prejde na cca 2 sekundy na červenú a následne buď na zelenú (vozidlo sa nabíja) alebo na blikajúcu modrú (vozidlo ešte nie je pripravené na nabíjanie)

4.6 Ukončenie procesu nabíjania

Opatrenie	Popis
Vozidlo automaticky ukončilo cyklus nabíjania: ▶ Vozidlo príp. odistite. ▶ Nabíjaciú spojku vytiahnite z vozidla. ▶ Nabíjaciú spojku zaistite v držiaku nabíjacej stanice.	LED: Bliká v sekundovom intervale modrou. Vozidlo je pripojené, nenabíja sa.

Opatrenie	Popis
Ak proces nabíjania nie je automaticky ukončený zo strany vozidla: ▶ Uzamykací kľúčový vypínač prepnite do polohy „Off“ (Vyp).	Cyklus nabíjania sa preruší. LED zmení farbu na modrú a bliká v 5-sekundovom intervale. Pozri obr. „05“ - Prevádzkový stav N5.

Alebo

Opatrenie	Popis
▶ Ukončíte cyklus nabíjania zo strany vozidla.	Cyklus nabíjania sa preruší. LED zmení farbu na modrú a bliká v sekundovom intervale. Pozri obr. „05“ - Prevádzkový stav N4.

5 Preprava a skladovanie

Aklimatizácia:

Obsah dodávky neotvárajte, ak je teplotný rozdiel medzi miestom prepravy a miestom montáže väčší ako 15 °C. Dodávku nechajte kvôli aklimatizácii minimálne 2 hodiny neotvorenú, aby sa v zariadení nevytvorila kondenzovaná voda.

Pri preprave dodržte teplotný rozsah pre skladovanie. Pozri kapitolu „13.1 Technické údaje“.

Prepravu vykonajte len vo vhodnom obale.

6 Obsah dodávky

Obrázok	Popis
11	Nabíjacia stanica s predmontovaným nabíjajúcim káblom
04	Montážny rám 2 kľúče
	Montážna súprava pre upevnenie na stenu pozostáva z: <ul style="list-style-type: none"> ■ 4 hmoždinky (8 x 50 mm, Fischer UX R 8) ■ 2 skrutky (6 x 70, T25) ■ 2 skrutky (6 x 90, T25) ■ 4 podložky (ISO 7089-8,4) Dokumentácia

- ▶ Nabíjajúcu stanicu a montážny rám vyberte z obalu.
- ▶ Skontrolujte, či je dodávka úplná.
- ▶ Celú dodávku skontrolujte na neporušenosť.

7 Potrebne náradie

Popis náradia	Počet kusov
Plochý skrutkovač 0,5 x 3,5 mm	1
Skrutkovač Torx Tx25	1
Skrutkovač Torx Tx10	1
Vítačka s vrtákom 8 mm	1
Montážne náradie na 8 mm hmoždinky a skrutky	1
Kladivo	1
Montážne náradie na elektrické káble a dutinky na vodiče	1
Multimeter	1
EV simulátor s indikátorom elektrickej fázy	1
Na výmenu nabíjacieho kábla potrebujete: Montážne náradie na káblové priedochky M16 (veľkosť kľúča 20 mm) a M32 (veľkosť kľúča 36 mm)	1

8 Inštalácia a elektrické zapojenie

Dodržte bezpečnostné pokyny uvedené v kapitole 2.

Okrem týchto pokynov pre inštaláciu sa riadte tiež miestnymi predpismi týkajúcimi sa prevádzky, inštalácie a životného prostredia a dodržujte ich.

 Bezpečnostný koncept Webasto Pure je založený na uzemnenom type siete, ktorý musí vždy počas inštalácie zabezpečiť autorizovaný odborný elektrikár.

8.1 Požiadavky na miesto montáže

Nabíjacia stanica musí byť chránená elektrickým ističom a prúdovým chráničom. V nabíjajúcej stanici sa nachádza prúdový chránič (RDC-MD), ktorý pri hladkých jednosmerných chybových prúdoch > 6 mA vypne napätie na nabíjacom výstupe nabíjajúcej stanice.

Na ochranu pred chybovými prúdmi striedavého napätia a pulznými jednosmernými prúdmi musí byť predradený prúdový chránič (RCD) typu A podľa normy IEC 61008 alebo IEC 61009, alebo RCD typu F podľa normy IEC 62423.

Vypínací prúd nesmie byť väčší ako 30 mA. Elektrický istič musí vyhovovať norme IEC 60898.

Všetky uvedené ističe a chrániče musia byť dimenzované tak, aby v prípade chyby bola nabíjacia stanica celopólovo odpojená od siete.

Pri výbere miesta montáže Webasto Pure zohľadnite nasledujúce body:

- Normálna parkovacia poloha vozidla
- Umiestnenie nabíjajúcej zásuvky na vozidle
- Najkratšia trasa kábla od nabíjajúcej stanice k vozidlu
- Žiadne nebezpečenstvo prejedenia nabíjacieho kábla.
- Možné elektrické prípojky.

Ak majú byť vedľa seba namontované viaceré nabíjacie stanice, vzdialenosť medzi jednotlivými stanicami musí byť minimálne 200 mm.

Montážna plocha musí byť úplne rovná (max. rozdiel 1 mm medzi jednotlivými montážnymi bodmi).

Skríňa nabíjajúcej stanice sa nesmie prehýbať alebo krútiť.

8.2 Kritériá pre elektrické zapojenie

Maximálny nabíjací prúd, parametrizovaný zo závodu, je uvedený na typovom štítku nabíjajúcej stanice. S pomocou spínačov DIP je maximálny nabíjací prúd možné prispôsobiť hodnote zabudovaného ističa.

Pred začatím zapojenia nechajte podmienky skontrolovať autorizovaným odborným elektrikárom.

V závislosti od danej krajiny je potrebné dodržiavať smernice a nariadenia úradov a prevádzkovateľov elektrických sietí, napr. ohlasovacia povinnosť inštalácie nabíjajúcej stanice.

 Na základe aplikačného pravidla E VDE-AR-N 4100 (návrh) je v Nemecku 1-fázové nabíjanie vozidiel obmedzené na 20 A.

 V iných európskych krajinách je 1-fázové nabíjanie povolené s nabíjajúcim prúdom 32 A. Obmedzenie 20 A je možné deaktivovať používateľom na vlastnú zodpovednosť pri dodržaní predpisov a noriem danej krajiny.

Dimenzovanie elektrického ističa pre pripájací kábel

Prúdová hodnota vybraného ističa nesmie byť v žiadnom

pripade nižšia ako prúdová hodnota uvedená na typovom štítku nabijacej stanice alebo nastavená so spínačom DIP. Pozri kapitolu 8.5.

Pri výbere elektrického ističa sa musia aplikovať predpisy pre inštaláciu a normy danej krajiny.

Odpojovač

Nabijacia stanica nedisponuje vlastným sieťovým vypínačom. Ochranné zariadenia nainštalované na strane siete tak slúžia aj na odpojenie od siete.

8.3 Inštalácia (pozri obr. 14)

Dodaný montážny materiál je určený na inštaláciu nabijacej stanice na betónovú stenu alebo na externý stojan.

Montážny rám namontujte len s dodaným montážnym materiálom.

Pozri obr. 04 pre popis montážneho rámu.

Legenda obr. 04

1. Montážny rám

2. Vodováha

3. Hák na zavesenie nabijacej stanice

A Slabé miesta pre káblové priechodky pri uložení pripájacieho kábla na omietku.

► S pomocou montážneho rámu a vodováhy naznačte štyri otvory.

– Postarajte sa, aby vrtnané otvory boli vycentrované.

► Vyrývajte do steny štyri otvory.

► Do vyrývaných otvorov vložte rozperky.

► Príprava montážneho rámu pre uloženie kábla:

– Pripájací kábel zo zadnej strany:

– Kábel vedte cez dolnú časť rámu.

– Pripájací kábel zhora/zľava/sprava/zdola:

– Pripravené slabé miesta odstráňte z rámu.

► Vyrovnajte montážny rám.

► Montážny rám upevnite pomocou dvoch krátkych skrutiek a podložiek na horné otvory.

► Obidve skrutky (pozri obr. 03) v protikuse vyťahnite a odoberte dolný kryt.

► Pripájací kábel vedte cez otvor v dolnej časti skrine a zafixujte gumovou priechodkou, ktorá je súčasťou obsahu dodávky (pozri obr. „14“, 1).

► Nabijaciu stanicu nasadte na obidva háky v hornej časti rámu.

► Dolnú časť nabijacej stanice upevnite pomocou oboch dlhých skrutiek a podložiek.

8.4 Elektrické pripojky

■ Pripájacie svorky sú vyhotovené ako spojovacie svorky.

■ Minimálny prierez pre štandardnú inštaláciu je - v závislosti od kábla a typu inštalácie - 6 mm² (pre 16 A) a 10 mm² (pre 32 A).

☞ V prípade flexibilného pripájacieho kábla je potrebné použiť dutinky na vodiče.

► Pripájací kábel vedte vystredene, priamo a bez prnutia cez gumový priechodku do skrine nabijacej stanice (pozri obr. 14, 1).

► Pripájací kábel položte v správnom polomere (cca priemer kábla x10) k pripájacím svorkám.

► Vodiče prirežte na vhodnú dĺžku. Vytvorte čo najkratšie spojenia. Ochranný vodič má byť dlhší ako všetky ostatné vodiče.

► Vodiče odizolujte na dĺžku 12 mm. V prípade, že vodiče nie sú tuhé, je potrebné použiť dutinky na vodiče.

► Skontrolujte, či je k dispozícii 1-fázový alebo 3-fázový zdroj napätia.

– 1-fázový: Použite len L1, N a PE.

– 3-fázový: Použite L1, L2, L3, N a PE. Následne zmerajte elektrický fáz. Potrebne je pravotočivé pole.

► Vodiče upevnite podľa popisiek na pripájacích svorkách. (Pozri obr. 09)

► Skontrolujte, či spojenia pevne držia a pripájacie vedenie je zaistené.

8.5 Nastavenie spínača DIP

VAROVANIE

Vysoké napätie

Nebezpečenstvo smrteľného zásahu elektrickým prúdom.

► Zistite, či nie je prítomné napätie

Nastavenia prúdu nabijacej stanice sa konfigurujú pomocou spínačov DIP (pozri obr. 08).

Spínač DIP hore/zap = 1

Spínač DIP dole/vyp = 0

Továrenské nastavenie: 1100

☞ Zmeny nastavení spínačov DIP sa aktivujú až po reštartovaní nabijacej stanice.

☞ Spínače DIP 3 a 4 sú definované zo závodu. Spínače 3 a 4 musia byť v polohe 0.

Popis	Nastavenia spínačov DIP				Výkon
	Spínač				
	1	2	3	4	
16 A 1-fázové	0	0	0	0	3,7 kW
32 A 1-fázové *	0	1	0	0	7,4 kW
16 A 3-fázové	1	0	0	0	11 kW
32 A 3-fázové	1	1	0	0	22 kW
Továrenské nastavenie **	1	1	0	0	22 kW

* Nabijací prúd je pri variante 22 kW zo závodu obmedzený na 20 A pri 1-fázovom nabíjaní. Pozri kapitolu 9.3 na strane 59 „Deaktivácia obmedzenia nabijacieho prúdu“.

Pri variante 11 kW je nabijací prúd už zo závodu obmedzený na 16 A na fáz.

** Webasto Pure nakonfigurovaná zo závodu na 11 kW sa pomocou spínačov DIP nedá nastaviť na 22 kW.

8.6 Prvé uvedenie do prevádzky

Bezpečnostná kontrola

Výsledky kontroly a merania prvého uvedenia do prevádzky zadokumentujte podľa platných montážnych predpisov a noriem.

Platia miestne predpisy týkajúce sa prevádzky, inštalácie a životného prostredia.

Spustenie

► Odstráňte zvyšky materiálu z oblasti pripojenia.

- ▶ Pred spustením skontrolujte, či všetky skrutkové a svorkové spoje pevne držia.
- ▶ Namontujte dolný kryt.
- ▶ Namontujte montážne skrutky dolného krytu a pevne ich zakrúťte. (Pozri obr. 03)
- ▶ Zapnite sieťové napätie.
 - Aktivuje sa štartovacia sekvencia (doba trvania až do 60 sekúnd)
 - LED indikácia bliká v sekundovom intervale vo farbách červená/zelená/modrá. Pozri obr. „05“ - Prevádzkový stav N1.
- ▶ Nabíjaciu stanicu príp. odomknite uzamykacím kľúčovým vypínačom.
- ▶ Vykonajte kontrolu uvedenia do prevádzky a namerané hodnoty zaznamenajte do protokolu o skúške. Ako merací bod slúži nabíjacia spojka a ako meracia pomôcka slúži EV simulátor.
- ▶ S EV simulátorom nasimulujte a otestujte jednotlivé prevádzkové a ochranné funkcie.
- ▶ Nabíjací kábel pripojte k vozidlu.
 - LED sa zmení z modrej na zelenú.

9 Nastavenia

 Pri nasledujúcich popisoch je dôležité časové vykonanie, preto si prečítajte všetky kroky skôr, než začnete s procesom.

Modrá a zelená LED farba sa dajú stlmiť. Jas výstražnej červenej farby sa nedá zmeniť.

9.1 Aktivácia režimu programovania

- ✓ Nabíjacia stanica spustená.
- ✓ LED indikácia nepretržite svieti modrou farbou.
- ✓ Uzamykací kľúčový vypínač je na ON (Zap.).
- ✓ Nie je pripojené žiadne vozidlo.
- ▶ Uzamykací kľúčový vypínač prepnite z ON (Zap) na OFF (Vyp) (obr. 07); počkajte, kým LED indikácia trikrát nezabliká namodro.
- ▶ Uzamykací kľúčový vypínač prepnite z OFF (Vyp) na ON (Zap) (max. 3 sekundy na ON (Zap)).
- ▶ Uzamykací kľúčový vypínač prepnite z ON (Zap) na OFF

(Vyp); počkajte, kým LED indikácia jedenkrát nezabliká namodro.

- ▶ Uzamykací kľúčový vypínač prepnite z OFF (Vyp) na ON (Zap) (max. 3 sekundy na ON (Zap)).
- ▶ Uzamykací kľúčový vypínač prepnite z ON (Zap) na OFF (Vyp); počkajte, kým LED indikácia trikrát nezabliká namodro.
- ▶ Nabíjacia stanica pri štvrtom zablíkaní zmení LED farbu na bielu a automaticky sa prepne do režimu programovania.

Režim programovania aktivovaný

Nabíjacia stanica prebehne dve možnosti 10-krát. Ak po 10 priebehoch nebude prostredníctvom uzamykacieho kľúčového vypínača zvolená žiadna možnosť, režim programovania sa bez zmien automaticky deaktivuje.

9.2 Stlmenie LED indikácie (možnosť 1)

✓ Režim programovania aktivovaný
LED indikácia zabliká jedenkrát v nasledujúcej sekvencii Biela:

- 0,5 s VYP;
- 0,5 s ZAP;

Po štvorsekundovej prestávke sa LED indikácia na jednu sekundu zmení na žltú:

- ▶ Uzamykací kľúčový vypínač prepnite z OFF (Vyp) na ON (Zap):
 - Funkcia „Stlmiť LED indikáciu“ je aktivovaná.

LED indikácia sa zmení na modrú a vo viacerých stupňoch sa stmieva v 3-sekundovom intervale z maxima na minimum. Na najnižšom stupni stlmenia sa LED indikácia znovu vráti na maximum.

 Ak sa uzamykací kľúčový vypínač do 180 sekúnd neprepne zo ZAP na VYP, zostane pôvodný stupeň stlmenia nezmenený a režim programovania sa deaktivuje.

- ▶ Uzamykací kľúčový vypínač prepnite zo ZAP na VYP:
 - Zvolí sa stupeň stlmenia.

Po 60 sekundách bez ďalšej zmeny na uzamykacom kľúčovom vypínači sa zvolený stupeň stlmenia uloží a režim programovania sa deaktivuje.

- ▶ Uzamykací kľúčový vypínač prepnite z VYP na ZAP na prepnutie do pohotovostného režimu (Standby).

9.3 Deaktivácia obmedzenia nabíjacieho prúdu (možnosť 2)

 Obmedzenie nabíjacieho prúdu je továrensky aktivované len pri variante 22 kW.

 Nabíjací prúd je obmedzený na 20 A iba pri 1-fázovom nabíjaní.

 Obmedzenie nabíjacieho prúdu sa smie deaktivovať len pri dodržaní špecifických predpisov a noriem danej krajiny.

- ✓ Režim programovania aktivovaný

LED indikácia zabliká jedenkrát v nasledujúcej sekvencii Biela: 0,5 s VYP;

0,5 s ZAP;

0,5 s VYP;

0,5 s ZAP;

Po trojsekundovej prestávke sa LED indikácia na jednu sekundu zmení na žltú:

- ▶ Uzamykací kľúčový vypínač prepnite z OFF (Vyp) na ON (Zap):
 - Funkcia „Deaktivovať obmedzenie nabíjacieho prúdu“ je aktívna.

Aktuálne nastavenie sa farebne zobrazí v LED indikácii:

Obmedzenie nabíjacieho prúdu aktivované = fialová

Obmedzenie nabíjacieho prúdu deaktivované = svetlomodrá

 Ak sa uzamykací kľúčový vypínač do 60 sekúnd neprepne zo ZAP na VYP, zostane pôvodné nastavenie nezmenené a režim programovania sa deaktivuje.

- ▶ Uzamykací kľúčový vypínač prepnite zo ZAP na VYP:
- ✓ Obmedzenie nabíjacieho prúdu aktivované:
 - Obmedzenie 20 A sa deaktivuje a nabíjacia stanica sa nakonfiguruje na maximálnu prúdovú hodnotu (pozri typový štítok). LED indikácia sa zmení na svetlomodrú farbu.
- ✓ Obmedzenie nabíjacieho prúdu deaktivované:
 - Obmedzenie 20 A sa aktivuje. LED indikácia sa zmení na fialovú farbu.

Po 60 sekundách bez ďalšej zmeny na uzamykacom

klúčom vypínači sa zvolené nastavenie uloží a režim programovania sa deaktivuje.

- ▶ Uzamykací kľúčový vypínač prepnete z VYP na ZAP na prepnutie do pohotovostného režimu (Standby).

10 Vyradenie produktu z prevádzky

Vyradenie z prevádzky smie vykonať len autorizovaný odborný elektrikár.

- ▶ Odpojte sieťové napájanie.
- ▶ Vykonajte elektrickú demontáž nabíjacej stanice.
- ▶ Likvidácia: pozri kapitolu 12.

11 Údržba, čistenie a oprava

11.1 Údržba

Údržbu smie vykonávať len autorizovaný odborný elektrikár podľa miestnych predpisov.

11.2 Čistenie



NEBEZPEČENSTVO

Vysoké napätia

Nebezpečenstvo smrteľného zásahu elektrickým prúdom.

Nabíjaciu stanicu nečistíte s vysokotlakových čističom alebo podobným prístrojom.

- ▶ Zariadenie utrite len nasucho utierkou. Nepoužívajte žiadne agresívne čistiace prostriedky, vosk alebo rozpúšťadlá.

11.3 Oprava

Svojevoľná oprava nabíjacej stanice je zakázaná. Ak nabíjacia stanica vypadne, musí sa kompletne vymeniť.

Spoločnosť Webasto Thermo & Comfort SE si vyhradzuje výlučné právo na vykonávanie opráv nabíjacej stanice.

Jediná povolená oprava nabíjacej stanice je výmena nabíjacieho kábla autorizovaným odborným elektrikárom.

11.4 Výmena nabíjacieho kábla



NEBEZPEČENSTVO

Vysoké napätia vo vnútri

Nebezpečenstvo smrteľného zásahu elektrickým prúdom.

- ▶ Nabíjací kábel Webasto Pure smie vymieňať len autorizovaný odborný elektrikár.
- ▶ Pred prácami na nabíjacej stanici vypnite zdroj napätia nabíjacej stanice a zaistíte ho proti zapnutiu.
- ▶ Ubezpečte sa, že elektrické prípojky nie sú pod napätím.
- ▶ Nabíjaciu stanicu s otvoreným krytom nenechávajte bez dozoru.



Používať sa smú len originálne diely Webasto.

Čísla dielov nájdete v internetovom obchode Webasto.

www.webasto-charging.com

- ▶ Vypnite zdroj napätia nabíjacej stanice a zaistíte ho.
- ▶ Odoberte kryt pripájacích svoriek (obr. 03).
- ▶ Odpojte elektrický pripájací kábel.
- ▶ Odoberte dolné skrutky s podložkami.
- ▶ Nabíjaciu stanicu odoberte z montážneho rámu.
- ▶ Odoberte káblovú svorku nabíjacieho kábla (obr. 12; 1).
- ▶ Odpojte ochranný (PE) vodič (obr. 12; PE).
- ▶ Otvorte údržbovú klapku na zadnej strane nabíjacej stanice. (Obr. 13; 6) Kryt je zapečatený.
- ▶ Odpojte zostávajúce vodiče nabíjacieho kábla (obr. 13; 1-5).
- ▶ Vymeňte nabíjací kábel.
- ▶ Nabíjaciu stanicu zmontujte v obrátenom poradí a namontujte. Dávajte pozor, aby O-krúžok na utesnenie bol správne vložený na zachovanie stupňa ochrany IP54.
- ▶ Zapnite zdroj elektrického napätia nabíjacej stanice.
- ▶ Ubezpečte sa, že nabíjacia stanica úspešne vykoná autotest, aby bola zaručená funkčnosť nabíjacej stanice.

12 Likvidácia



Symbol preškrtnutého odpadkového koša znamená, že toto elektrické resp. elektronické zariadenie sa po uplynutí jeho životnosti nesmie zlikvidovať prostredníctvom domáceho odpadu. Na odovzdanie sú vo vašej blízkosti k dispozícii bezplatné zberné strediská pre elektrické a elektronické zariadenia. Adresy vám poskytne váš mestský resp. obecný úrad. Osobitný zber elektrických a elektronických starých zariadení má umožniť opätovné použitie, materiálové využitie resp. iné formy využitia starých zariadení, ako aj pri likvidácii zabrániť negatívnym dopadom nebezpečných látok, ktoré možno obsahujú zariadenia, na životné prostredie a zdravie osôb.

Č. smernice WEEE: DE 17725267

- ▶ Obal vyhodte do príslušného recyklačného kontajnera podľa platných vnútroštátnych právnych predpisov.

13 Príloha

13.1 Technické údaje

	Údaje
Menovité napätie	230/400 VAC
Menovitý prúd	16 alebo 32 A AC
Sieťová frekvencia	50 Hz
Kategória prepätia	III podľa EN 60664
Trieda ochrany	I
Stupeň ochrany IP	IP54 podľa DIN EN 60529 (VDE 0470-1) (IP kód popisuje, aký rozsah ochrany poskytuje skriňa ohľadom kontaktu a cudzích telies, ako aj vlhkosti resp. vody.)
Mechanický stupeň ochrany	IK08 (IK kód popisuje stupeň ochrany skrine proti škodlivým mechanickým záťažiam.)
Prúdový chránič (integrovaný)	6 mA RDC-MD RDC na ochranu RDC (prúdový chránič) na strane inštalácie proti chybovým prúdom.
Prierez pripojenia	Minimálny prierez pre štandardnú inštaláciu je - v závislosti od kábla a typu inštalácie: <ul style="list-style-type: none">- 6 mm² (pre 16 A)- 10 mm² (pre 32 A).
Nabijací kábel s nabijacou spojkou	Podľa EN 62196-1 a EN 62196-2
Sieťová pripájacia svorka	Pripájacie vedenie: <ul style="list-style-type: none">■ tuhé (min.-max.) 2,5-10 mm²■ flexibilné (min.-max.) 2,5-10 mm²■ flexibilné (min.-max.) s dutinkou 2,5-10 mm²
Výstupné napätie	230/400 VAC
Max. nabijací výkon	11 kW alebo 22 kW (v závislosti od továrenskej konfigurácie)
Rozsah prevádzkovej teploty	-25 až +55 °C

	Údaje
Rozsah skladovacej teploty	-25 až +80 °C
Indikátor	LED prvok
Zablokovanie	Uzamykací kľúčový vypínač pre odblokovanie nabíjania
Výšková poloha	Max. 3000 m nad morom
Povolená relatívna vlhkosť vzduchu	5 až 95 %, nekondenzujúca
Hmotnosť (všetky diely zahrnuté v obsahu dodávky)	11 kW variant: 4,6 kg 22 kW variant: 5,6 kg
Rozmery	Pozri obr. 10

13.2 Vyhlásenie o zhode s produktovými normami

Nabíjacia stanica Webasto Pure bola vyvinutá, vyrobená, otestovaná a dodaná v súlade s príslušnými smernicami, nariadeniami a normami pre bezpečnosť, elektromagnetickú kompatibilitu a ekologickú znášanlivosť.

Spoločnosť Webasto vyhlasuje, že produkt Webasto Pure bol vyrobený a dodaný v súlade s nasledujúcimi smernicami a nariadeniami:

- 2014/35/EÚ Smernica o nízkom napätí
- 2014/30/EÚ Smernica o elektromagnetickej kompatibilite
- 2011/65/EÚ Smernica RoHS
- 2001/95/ES Všeobecná bezpečnosť produktov
- 2012/19/EÚ Smernica o odpade z elektrických a elektronických zariadení
- 1907/2006 Nariadenie REACH

Úplné znenie CE-vyhlásenie o zhode si môžete stiahnuť v sekcii Na stiahnutie <https://webasto-charging.com/>.

Pozri obr. 02 QR kód pre dokumentáciu.

1 Splošno

1.1 Namen dokumentacije

To navodilo za uporabo in namestitve je sestavni del izdelka in vsebuje informacije za uporabnika za varno upravljanje ter za pooblaščen električarje za varno namestitev polnilne postaje Webasto Pure.

1.2 Rokovanje z dokumentacijo

- ▶ Pred namestitvijo in dajanjem polnilne postaje Webasto Pure v uporabo preberite navodilo za uporabo in namestitve.
- ▶ To navodilo hranite tako, da bo vselej pri roki.
- ▶ To navodilo predajte naslednjim lastnikom ali uporabnikom polnilne postaje.

1.3 Namenska uporaba

Polnilna postaja Webasto Pure je primerna za polnjenje električnih vozil v skladu s standardom IEC 61851-1, način polnjenja 3. V tem načinu polnjenja polnilna postaja zagotavlja naslednje:

- vklop napetosti se izvede šele, ko je vozilo pravilno priključeno;
- maksimalni tok se izenači.

Usmernik (AC/DC) se nahaja v vozilu.

1.4 Uporaba simbolov in poudarkov



NEVARNOST

Nevarnost z visoko stopnjo tveganja, ki ima v primeru neupoštevanja za posledico težke telesne poškodbe ali celo smrt.



OPOZORILO

Nevarnost s srednjo stopnjo tveganja, ki ima v primeru neupoštevanja za posledico lažje ali srednje težke telesne poškodbe.



PREVIDNO

Nevarnost s srednjo stopnjo tveganja, ki ima v primeru neupoštevanja za posledico lažje ali srednje težke telesne poškodbe.



Opozorilna beseda označuje tehnično posebnost ali morebiten nastanek stvarne škode na izdelku.

Sklic na ločene dokumente

- ✓ Opis pogoja
- ▶ Opis ravnanja

1.5 Jamstvo in odgovornost

Webasto ne prevzema odgovornosti za pomanjkljivosti in škode, ki so posledica neupoštevanja navodil za uporabo in namestitve. Ta izključitev odgovornosti velja še posebej pri:

- nepravilni uporabi.
- namestitvi in dajanju v pogon, če ju izvede nepooblaščen električar.
- popravilih, ki jih ni opravila servisna delavnica Webasto.
- uporabe neoriginalnih nadomestnih delov.
- predelavo naprave brez dovoljenja Webasto.

2 Varnost

2.1 Splošno

Polnilno postajo lahko uporabljajo samo osebe, stare 18 let ali več.

Polnilna postaja Webasto Pure je bila razvita, izdelana, preiskovana in dokumentirana v skladu z zadevnimi varnostnimi in okoljskimi predpisi. Napravo uporabljajte le v tehnično brezhibnem stanju.

Motnje, ki negativno vplivajo na varnost oseb ali naprave, mora nemudoma odpraviti pooblaščen električar v skladu z nacionalnimi predpisi.



Signalizacija na strani vozila se lahko razlikuje od tega opisa. Zato vselej preberite navodilo za uporabo proizvajalca vozila in ga tudi v vseh primerih upoštevajte.

2.2 Splošna varnostna navodila



- Nevarna električna napetost v notranjosti naprave.
- Pred uporabo preverite polnilno postajo na vidne zunanje poškodbe. Če je polnilna postaja poškodovana, je ne uporabljajte.
- Namestitve, priključitev elektrike in dajanje polnilne postaje v pogon lahko izvede samo ustrezno pooblaščen električar.
- Med delovanjem ne odstranjajte pokrova področja instalacij.

- S polnilne postaje ne odstranjajte oznak, opozorilnih simbolov in tipske ploščice.
- Polnilni kabel lahko zamenja samo pooblaščen električar v skladu z navodilom.
- Priključevanje drugih naprav na polnilno postajo je strogo prepovedano.
- Če polnilnega kabla ne uporabljate, ga shranite v zanj predvideno držalo in pritrđite polnilno sklopko v polnilno postajo. Polnilni kabel položite ohlapno okrog ohišja, tako da se ne bo dotikal tal.
- Pazite na to, da sta polnilni kabel in polnilna sklopka zaščiteni pred mehanskimi poškodbami, da ju ne povozite ali ukleščite.
- Če se polnilna postaja, polnilni kabel ali polnilna sklopka poškodujejo, o tem nemudoma obvestite servis. V tem primeru polnilne postaje ne uporabljajte več.
- Med polnjenjem se nihče ne sme zadrževati v vozilu.
- Zaščitite polnilni kabel in sklopko pred stikom z zunanjimi viri toplote, vodo, umazanijo in kemičnimi snovmi.
- Polnilnega kabla za priključitev na vozilo ne podaljšujte s kabelskimi podaljški ali adapterji.
- Ko izvlčete polnilni kabel, primate za polnilno sklopko.
- Polnilne postaje nikoli ne čistite z visokotlačnim čistilnikom ali podobnimi napravami.
- Pri čiščenju kontaktov v polnilni postaji odklopite napajanje z električno energijo.



- Poskrbite, da bodo dostop do polnilne postaje imele le osebe, ki so prebrale to navodilo za uporabo.

2.3 Varnostni napotki za namestitve



- Namestitve in priključitev elektrike polnilne postaje lahko izvede samo ustrezno pooblaščen električar.
- Uporabljajte samo priloženi material za montažo.
- Varnostni koncept polnilne postaje Webasto Pure temelji na ozemljeni obliki omrežja, ki mora biti vselej zagotovljena. Pooblaščen električar mora to preveriti ob namestitvi.

- Polnilne postaje ne nameščajte v eksplozijsko ogroženem okolju (Ex-coni).
- Polnilno postajo namestite tako, da polnilni kabel ne blokira prehoda.
- Polnilne postaje ne nameščajte v bližini amonijaka ali zraka, ki vsebuje amonijak.
- Polnilne postaje ne montirajte na mestu, kjer bi jo lahko poškodovali padajoči predmeti (npr. kabelski koluti ali pnevmatike).
- Polnilna postaja je primerna za uporabo v zaprtih prostorih, kot so garaže, ali v zaščitnih odprtih prostorih, kot so na primer nadstreški za vozila. Polnilne postaje ne nameščajte v bližini naprav za pršenje vode, kot so na primer naprave za pranje vozil, visokotlačni čistilniki ali vrtno zalivalne naprave.
- Zaščitite polnilno postajo pred dežjem, da preprečite poškodbe zaradi zamrzovanja, toče in podobno.
- Zaščitite polnilno postajo pred neposredno sončno svetlobo. Pri visoki temperaturi se polnilni tok lahko zmanjša, pod določenimi pogoji pa se polnjenje lahko tudi prekine.
- Mesto postavitve polnilne postaje izberite tako, da je ne bo mogoče poškodovati pri nepredvidnem parkiranju vozila. Če poškodb ni mogoče izključiti, je treba izvesti druge zaščitne ukrepe.
- Če se polnilna postaja poškoduje med samo namestitvijo, jo je treba vzeti iz uporabe. Treba jo bo zamenjati.

2.4 Varnostni napotki za električni priklop



- Upošteвайте lokalne zakonske zahteve za električne inštalacije, protipožarno zaščito, varnostne predpise in predvidite evakuacijske poti na mestu namestitve.
- Vsaka polnilna postaja mora biti opremljena z lastnim zaščitnim stikalom na diferenčni tok. Zaščitno stikalo na diferenčni tok mora biti najmanj tipa A (tok proženja 30 mA AC, glejte tudi poglavje 8.1).

- Pred priključitvijo polnilne postaje na električno omrežje preverite, ali so električni priključki brez napetosti.
- Pri prvem zagonu polnilne postaje še ne priključite vozila.
- Preverite, ali se za priključitev na električno omrežje uporablja pravilen priključni kabel.
- Polnilne postaje ne puščajte brez nadzora, ko je pokrov inštalacij odprt.
- Polnilne postaje ne nameščajte brez inštalacijskega okvira.
- Nastavitve stikal DIP spreminjajte samo pri izključeni napravi.
- Upošteвайте morebitno obveznost prijave pri upravljavcu električnega omrežja.

2.5 Varnostni napotki za dajanje v uporabo



- Dajanje polnilne postaje v uporabo lahko izvede samo ustrezno pooblaščen električar.
- Pravilen priklop polnilne postaje mora pred dajanjem v uporabo preveriti ustrezno pooblaščen električar.
- Pred dajanjem polnilne postaje v uporabo vizualno preverite nepoškodovanost polnilnega kabla, polnilne sklopke in polnilne postaje. Dajanje poškodovane polnilne postaje v uporabo ali polnilne postaje s poškodovanim polnilnim kablom ali polnilno sklopko ni dovoljeno.

3 Opis naprave

To navodilo za uporabo opisuje polnilno postajo Webasto Pure. Natanlen opis naprave je naveden na tipski ploščici polnilne postaje (glejte primer na sl. 01).

4 Upravljanje

4.1 Pregled polnilne postaje Webasto Pure

Glej sliko 11

Legenda:

1. LED-prikaž
2. Stikalo Touch Control
3. Držalo za polnilni kabel

4. Držalo za polnilno sklopko
5. Stikalo na ključ za zaklepanje, dosegljivo s spodnje strani
6. Pokrov inštalacije

4.2 LED-prikaži

Barve lučk LED splošno

Barve LED	Opis
Modra	Mirovanje
Zelena	Polnjenje
Rdeča	Napaka
Rumena	Temperaturna omejitev
Lila	Omejitev toka polnjenja aktivirana (20 A pri 1-faznem polnjenju)
Svetlomodra	Omejitev toka polnjenja deaktivirana
Bela	Programiranje

Indikatorji delovanja - glejte sl. 05

Indikatorji delovanja	Opis
N1	Lučka LED utripa v sekundnem ritmu rdeče-zeleno-modro: polnilna postaja se zaganja.
N2	Lučka LED strajno sveti v modri barvi: Polnilna postaja je v stanju mirovanja, lahko jo pričnete uporabljati.
N3	Lučka LED neprekinjeno sveti v zeleni barvi: Polnilna postaja se uporablja, vozilo se polni.
N4	Lučka LED utripa v sekundnem ritmu v modri barvi: Polnilna sklopka je priključena na vozilo, postopek polnjenja zaključen aličasno prekinjen.
N5	Lučka LED utripa v 5-sekundnem ritmu, zasveti za pol sekunde v modri barvi: Polnilna postaja deluje, vendar je zaklenjena s stikalom na ključ.

Prikaz in odpravljanje napak - glejte sl. 05

Indikatorji napak	Opis
F1	<p>Lučka LED sveti 1 s v rumeni in 2 s v zeleni barvi:</p> <p>Polnilna postaja je močno segreti in polni vozilo z zmanjšano močjo. Po fazi ohlajanja bo vozilo spet polnjeno z maksimalno močjo.</p>
F2	<p>Lučka LED neprekinjeno sveti v rumeni barvi:</p> <p>Previsoka temperatura. Polnjenje se zaključi zaradi previsoke temperature. Po fazi ohlajanja polnilna postaja nadaljuje običajen postopek polnjenja.</p>
F3	<p>Lučka LED sveti neprekinjeno v rdeči barvi in 28 s se sliši signalni ton. Nato vsakih 10 minut za 2 s:</p> <p>Prisotna je težava z nadzorom napetosti ali nadzorom sistema.</p> <div style="border: 1px solid black; padding: 5px; margin-top: 10px;"> <p>⚠ NEVARNOST</p> <p>Nevarna električnega udara s smrtnimi posledicami.</p> <ul style="list-style-type: none"> ▶ Odklopite napajanje polnilne postaje z električno energijo. ▶ Pokličite Webasto CHARGING Hotline na številko +800-CHARGING (00800-24274464) </div>
F4	<p>Lučka LED utripa 1 s rdeče in 2 s zeleno:</p> <p>Prisotna je napaka inštalacije pri priključitvi polnilne postaje, nadzor faz je aktiven, polnilna postaja deluje z zmanjšano močjo.</p> <ul style="list-style-type: none"> ▶ Pooblaščen električar naj preveri zaporedje faz.

Indikatorji napak	Opis
F5	<p>Lučka LED utripa v 2-sekundnem taktu 1 s v rdeči barvi in oglasi se signalni ton, ki traja 28 s. Nato vsakih 10 minut za 2 s:</p> <p>Prisotna je napaka na strani vozila.</p> <ul style="list-style-type: none"> ▶ Ponovno priključite vozilo. ▶ Če je opozorilo še vedno prisotno, pokličite Webasto Charging Hotline na številko +800-CHARGING (0080024274464)
F6	<p>Lučka LED utripa v 0,5-sekundnem in 3-sekundnem taktu za 0,5 sekunde v rdeči barvi:</p> <p>napajalna napetost je izven veljavnega območja od 180 V do 270 V.</p> <ul style="list-style-type: none"> ▶ Pooblaščen električar naj preveri napetost.

4.3 Stikalo Touch Control (Reset)

 Stikala Touch-Control ne pritiskejte ampak se ga samo dotaknite, za upravljanje stikala ne nosite rokavic.

Stikalo Touch-Control je namenjeno potrjevanju prisotnosti napak.

Ukrep	Opis
▶ Stikala se dotaknite in zadržite najmanj 10 s.	Sistem izvede samopreizkus in ponastavi napako. Ko je napaka odpravljena, polnilna postaja znova preklopi v način „Pripravljena za uporabo“.

4.4 Stikalo na ključ za zaklepanje

Stikalo na ključ za zaklepanje se uporablja za avtorizacijo in se lahko zavrti za 90°. Da odklenete polnilno postajo, zavrtite ključ v smeri urnega kazalca. Da zaklenete polnilno postajo, zavrtite ključ v nasprotni smeri urnega kazalca. Glej sliko 07.

 Ključ lahko izvlečete v obeh položajih.

4.5 Zagon postopka polnjenja

 Preden pričnete s polnjenjem vozila, vedno upoštevajte zahteve vozila.

 Vozilo parkirajte ob polnilni postaji tako, da polnilni kabel ne bo napet. Glej sliko 06.

Ukrep	Opis
▶ Priključite polnilno sklopko na vozilo.	<p>Polnilna postaja izvede preskus sistema in povezave.</p> <p>LED: Sveti neprekinjeno v modri barvi, pribl. po priključitvi vozila za 2 sekundi sveti rdeče in nato sveti v zeleni barvi (vozilo se polni) ali utripa v modri barvi (vozilo še ni pripravljeno na polnjenje)</p>

4.6 Zaključek postopka polnjenja

Ukrep	Opis
<p>Vozilo je samodejno zaključilo postopek polnjenja:</p> <ul style="list-style-type: none"> ▶ Če je potrebno, rezklenite varovalko vozila. ▶ Odklopite polnilno sklopko z vozila. ▶ Aretirajte polnilno sklopko v držalo. 	<p>Lučka LED: utripa v sekundnem ritmu v modri barvi. Vozilo je povezano, se ne polni.</p>

Ukrep	Opis
<p>Če vozilo ne zaključí postopka polnjenja samodejno:</p> <ul style="list-style-type: none"> ▶ Stikalo na ključ za zaklepanje prestavite v položaj „Off“. 	<p>Cikel polnjenja se prekine. Lučka LED spremeni barvo v modro in utripa v 5-sekundnem taktu. Glejte sl. „05“ - status obratovanja N5.</p>
Ali	

Ukrep	Opis
▶ Zaključite cikel polnjenja na strani vozila.	Cikel polnjenja se prekine. Lučka LED spremeni barvo v modro in utripa v sekundnem taktu. Glejte sl. „05“ - status obratovanja N4.

5 Transport in skladiščenje

Aklimatizacija:

Ne odpirajte embalaže, če je temperaturna razlika med transportnim prostorom in mestom namestitve večja od 15 °C. Da se naprava aklimatizira, jo pustite najmanj 2 uri neodprto, da v njej ne bi prišlo do kondenzacije.

Pri transportu upoštevajte temperaturno območje skladiščenja. Glejte poglavje „13.1 Tehnični podatki“.

Napravo transportirajte samo v primerni ovojnini.

6 Obseg dobave

Slika	Opis
11	Polnilna postaja s predhodno nameščenim polnilnim kablom
04	Inštalacijski okvir
	2 ključa
	Set za namestitev na zid sestavljajo: <ul style="list-style-type: none"> ■ 4 vložki (8 x 50 mm, Fischer UX R 8) ■ 2 vijaka (6 x 70, T25) ■ 2 vijaka (6 x 90, T25) ■ 4 podložke (ISO 7089-8,4)
	Dokumentacija

- ▶ Vzemite polnilno postajo in inštalacijski okvir iz ovojnine.
- ▶ Preverite celovitost pošiljke.
- ▶ Preverite vse prejete dele, ali so nepoškodovani.

7 Potrebno orodje

Opis orodja	Število kosov
Izvijač za vijake z zarezo 0,5x3,5 mm	1
Izvijač Torx Tx25	1
Izvijač Torx Tx10	1
Vrtalni stroj s svedrom 8 mm	1
Orodje za montažo vložkov 8 mm in vijakov	1
Kladivo	1
Orodje za montažo električnih kablov in kabelskih čevljevčkov	1
Multimeter	1
EV-simulator s prikazom zaporedja faz	1
Za menjavo polnilnega kabla potrebujete:	1
Montažno orodje za kabelske uvodnice M16 (velikost ključa 20 mm) in M32 (velikost ključa 36 mm)	

8 Namestitev in priključitev elektrike

Upoštevajte v poglavju 2 navedene varnostne napotke.

Poleg tega navodila za namestitev preverite in upoštevajte tudi lokalne predpise glede obratovanja, inštalacije in varovanja okolja.

 Varnostni koncept polnilne postaje Webasto Pure temelji na ozemljeni obliki omrežja, ki jo mora vselej zagotoviti pooblaščen električar.

8.1 Zahteve za mesto vgradnje

Polnilna postaja mora biti zaščitena z zaščitnim stikalom na diferenčni tok in zaščitnim stikalom za vodnike. V polnilno postajo je vgrajena naprava za nadzor diferenčnega toka (RDC-MD), ki odklopi izhod električne napetosti iz polnilne postaje pri gladkih okvarnih enosmernih tokovih > 6 mA. Za zaščito pred izmeničnimi okvarnimi tokovi in pulzirajočimi enosmernimi tokovi mora biti pred polnilno postajo vgrajeno zaščitno stikalo na diferenčni tok (RCD) tipa A po IEC 61008 ali IEC 61009, ali RCD tipa F po IEC 62423. Sprožilni diferenčni tok ne sme biti večji od 30 mA. Zaščitno stikalo za vodnike mora ustrezati IEC 60898.

Vsa zaščitna stikala morajo biti izvedena tako, da se v primeru napake odklopijo vsi poli od omrežja.

Pri izbiri mesta namestitve polnilne postaje Webasto Pure upoštevajte naslednje točke:

- Običajno mesto parkiranega vozila
 - Položaj polnilne vtičnice na vozilu
 - Po možnosti naj bo razdalja med polnilno postajo in vozilom čim manjša
 - Pazite, da ne bo možnosti, da bi kabel povozili
 - Možnost priključitve na električno napajanje.
- Če drugo poleg druge nameščate več polnilnih postaj, mora biti razmik med posameznimi polnilnimi postajami vsaj 200 mm.

Površina za montažo mora biti popolnoma ravna (maks. 1 mm razlike med posameznimi montažnimi točkami). Ohišje polnilne postaje se ne sme zvijati ali upogibati.

8.2 Kriteriji za električni priklp

Maksimalni tovarniško nastavljeni tok polnjenja je naveden na tipski ploščici polnilne postaje. Z DIP-stikali lahko prilagodite maksimalni tok polnjenja na vrednost vgrajenega zaščitnega stikala

Pred pričetkom priključitve naj pooblaščen električar preveri pogoje za priklp.

V odvisnosti od posamezne države je treba upoštevati pravne zahteve raznih uradov in operaterja električnega omrežja oziroma v določenih primerih je treba namestitev polnilne postaje prijaviti.

 Na podlagi pravilnika o uporabi E VDE-AR-N 4100 (osnutek) je v Nemčiji 1-fazno polnjenje vozil omejeno na polnilni tok 20 A.

 V drugih evropskih državah je 1-fazno polnjenje dovoljeno s polnilnim tokom do 32 A. Omejitev na 20 A lahko uporabnik na lastno odgovornost deaktivira ob hkratnem upoštevanju nacionalnih predpisov in standardov.

Dimenzioniranje zaščitnega stikala za vodnike za priključni kabel

Vrednost toka izbranega zaščitnega stikala ne sme v nobenem primeru presegati na tipski ploščici polnilne postaje navedenega ali z DIP-stikalom nastavljene jakosti toka. Glejte poglavje 8.5.

Pri izbiri zaščitnega stikala za vodnike uporabite nacionalne predpise in standarde za inštalacijo.

Naprava za odklop od omrežja

Polnilna postaja nima lastnega stikala za odklop od omrežja. Zaščitne naprave, nameščene na strani električnega omrežja, tako služijo tudi za odklop od omrežja.

8.3 Namestitev (glejte sl. 14)

Priloženi montažni material je predviden za namestitev polnilne postaje na betonski zid ali zunanje nosilno podnožje. Za namestitev inštalacijskega okvirja uporabljajte samo priloženi material za montažo.

Glejte sl. 04 za opis inštalacijskega okvirja

Legenda k sliki 04

1. Inštalacijski okvir

2. Libela

3. Kavelj za obešanje polnilne postaje

- A Oslabitev za kabselske uvodnice pri nadometni montaži priključnega kabla.
- S pomočjo inštalacijskega okvirja in libele označite točke za štiri izvrtine.
 - Preverite, ali so točke za izvrtine poravnane v sredino.
- V zid izvrtajte štiri izvrtine.
- V izvrtine vstavite zidne vložke.
- Priprava inštalacijskega okvirja za polaganje kabla:
 - Priključni kabel z zadnje strani: Kabel napeljite skozi spodnji del okvirja.
 - Priključni kabel z zgornje/leve/desne/spodnje strani: Iz okvirja izbijte predvidene oslavitve.
- Z libelo izravnajte inštalacijski okvir.
- Pritrдите inštalacijski okvir z dvema kratkima vijakoma in podložkama skozi zgornji dve luknji.

- Odstranite oba vijaka iz pritrdilnega dela (glejte sl. 03) in snemite spodnji pokrov.
- Napeljite priključni kabel skozi odprtino v spodnjem delu ohišja in ga fiksirajte s priloženim gumijastim tulcem (glejte sl. „14“, 1).
- Natakните polnilno postajo na oba kavlja na zgornjem delu okvirja.
- Spodnji del polnilne postaje pritrđite z dvema dolgima vijakoma in podložkama.

8.4 Električni priključki

- Priključne sponke so izvedene kot vrstne sponke.
- Minimalni presek vodnikov pri običajni namestitvi mora biti - v odvisnosti od kabla in načina namestitve - 6 mm² (za 16 A) oz. 10 mm² (za 32 A).

☞ Pri gibkih priključnih kablích za posamezne žice uporabite kabselske čevljičke.

- Priključni kabel napeljite po sredini in brez napetosti skozi gumijasti tulec v ohišje polnilne postaje (glejte sl. 14, 1).
- Položite priključni kabel v primernem radiju (pribl. premer kabla x 10) proti priključnim sponkam.
- Vodnike prirežite na primerno dolžino. Povezave naj bodo čim krajše. Zaščitni vodnik mora biti daljši od ostalih vodnikov.
- Snemite izolacijo z vodnikov v dolžini 12 mm. Če vodniki niso toki, uporabite kabselske čevljičke.
- Preverite, ali je na voljo 1-fazna ali 3-fazna napajalna napetost.
 - 1-fazna: uporabite samo L1, N in PE.
 - 3-fazna: uporabite L1, L2, L3, N in PE. Nato preverite pravilno zaporedje faz. Potrebno je desnosučno električno polje.
- Pritrđite vodnike v skladu z oznakami na priključnih sponkah. (Glej sliko 09)
- Preverite, ali so spoji trdni in ali je priključni vodnik zavarovan.

8.5 Nastavitev DIP-stikal



OPOZORILO

Visoka napetost

- Nevarnost električnega udara s smrtnimi posledicami.
 - Preverite, ali je naprava brez napetosti.

Nastavitve toka polnilne postaje konfigurirate z DIP-stikalom (glejte sl. 08).

DIP-stikalo zgoraj/on = 1

DIP-stikalo spodaj/off = 0

Tovarniška nastavitev: 1100

☞ Spremembe nastavitve DIP stikal pričnejo veljati šele po ponovnem vklopu polnilne postaje.

☞ DIP stikali 3 in 4 sta tovarniško določeni. Stikali 3 in 4 morata biti v položaju 0.

	Nastavitve DIP-stikal				Moč
	Stikalo				
	1	2	3	4	
Opis	1- ali 3-fazno delovanje	16 ali 32 A na fazo	Tovarniško določeno		
16 A 1-fazno	0	0	0	0	3,7 kW
32 A 1-fazno *	0	1	0	0	7,4 kW
16 A 3-fazno	1	0	0	0	11 kW
32 A 3-fazno tovarniška nastavitev **	1	1	0	0	22 kW

* Polnilni tok je pri različici z močjo 22 kW pri 1-faznem polnjenju tovarniško omejen na 20 A. Glejte poglavje 9.3 na strani 67 „Deaktiviranje omejitve polnilnega toka“.

Pri različici z močjo 11 kW je polnilni tok že tovarniško omejen na 16 A na fazo.

** Tovarniško konfigurirane različice polnilne postaje Webasto Pure z močjo 11 kW ni mogoče z DIP-stikalom nastaviti na 22 kW.

8.6 Prvi zagon

Varnostni pregled

Rezultate preskusov in meritev prvega zagona dokumentirajte v skladu z veljavnimi pravili namestitve in standardi.

Veljajo lokalni predpisi glede obratovanja, inštalacije in varovanja okolja.

Postopek zagona

- ▶ Z mesta namestitve odstranite ostanke materiala.
- ▶ Pred zagonom preverite vse vijake in spončne zveze, ali so dobro pritrjene.
- ▶ Namestite spodnji pokrov.
- ▶ Vgradite montažne vijake spodnjega pokrova in jih privijte. (Glej sliko 03)
- ▶ Vključite dovod omrežne napetosti.
 - Aktivira se zagona sekvenca (traja do 60 sekund).
 - Lučka LED utripa v sekundnem ritmu v barvah rdeča/zelena/modra. Glejte sl. „05“ - status obratovanja N1.
- ▶ Po potrebi s stikalom na ključ odklenite polnilno postajo.
- ▶ Izvedite pregled pri prvem zagonu in zapišite izmerjene vrednosti v zapisnik pregleda. Kot merilno točko uporabite polnilno sklopko in kot merilno napravo uporabite simulator EV (električnega vozila).
- ▶ S simulatorjem EV simulirajte in preskusite posamezne uporabne in zaščitne funkcije.
- ▶ Priključite polnilni kabel na vozilo.
 - Lučka LED spremeni barvo z modre v zeleno.

9 Nastavitve

☞ Pri naslednjih opisih je pomemben čas izvedbe, zato pred pričetkom preberite vse korake.

Svetlost modre in zelene lučke LED lahko nastavite. Svetlost opozorilne rdeče lučke ni mogoče spreminjati.

9.1 Aktiviranje načina za programiranje

- ✓ Polnilna postaja se je zagnala.
- ✓ Lučka LED sveti neprekinjeno v modri barvi.
- ✓ Stikalo na ključ je v položaju ON.
- ✓ Vozilo ni priključeno.
- ▶ Stikalo na ključ prestavite iz položaja ON v položaj OFF

(sl. 07); počakajte, da lučka LED utripne trikrat v modri barvi.

- ▶ Prestavite stikalo na ključ s položaja OFF v položaj ON (maks. 3 sekunde v položaju ON).
- ▶ Stikalo na ključ prestavite iz položaja ON v položaj OFF (sl.); počakajte, da lučka LED utripne enkrat v modri barvi.
- ▶ Prestavite stikalo na ključ s položaja OFF v položaj ON (maks. 3 sekunde v položaju ON).
- ▶ Stikalo na ključ prestavite iz položaja ON v položaj OFF; počakajte, da lučka LED utripne trikrat v modri barvi.
- ▶ Pri četrtem blisku lučka LED preklopi v belo barvo, naprava vstopi v način za programiranje.

Način za programiranje je aktiviran

Polnilna postaja 10-krat preklopi med dvema možnostma. Če po 10 preklopih s stikalom na ključ ne izberete nobene možnosti, bo način za programiranje samodejno deaktiviran brez shranjevanja sprememb.

9.2 Zatemnitev lučke LED (možnost 1)

✓ Način za programiranje je aktiviran

Lučka LED utripne v beli barvi v naslednjem zaporedju:

- 0,5 s OFF;
- 0,5 s ON;

Po štirih sekundah premora preklopi lučka LED za eno sekundo v rumeno barvo:

- ▶ Prestavite stikalo na ključ s položaja OFF v položaj ON.
 - Funkcije „Zatemnitev lučke LED“ je aktivirana.

Lučka LED zasveti v modri barvi in v več stopnjah in v 3-sekundnih presledkih zmanjšuje svetlost od maksimalne do minimalne svetlosti. Po prikazu najnižje svetlosti se lučka LED znova vrne na najvišjo svetlost.

☞ Če stikala v 180 sekundah ne prestavite iz položaja ON v položaj OFF, bo ostala svetlost nespremenjena in način za programiranje se deaktivira.

- ▶ Prestavite stikalo na ključ s položaja ON v položaj OFF.
 - S tem izberete stopnjo svetlosti.

Po 60 sekundah brez nadaljnega spreminjanja položaja stikala na ključ bo nastavljena stopnja svetlosti shranjena in način za programiranje se deaktivira.

- ▶ Stikalo na ključ znova prestavite iz položaja OFF v položaj ON, da preklopite v način mirovanja.

9.3 Deaktiviranje omejitve polnilnega toka (možnost 2)

☞ Omejitev polnilnega toka je tovarniško aktivirana le pri različici z močjo 22 kW.

☞ * Polnilni tok je omejen le pri 1-faznem polnjenju na 20 A.

☞ Omejitev polnilnega toka lahko uporabnik deaktivira ob upoštevanju nacionalnih predpisov in standardov.

✓ Način za programiranje je aktiviran

Lučka LED utripne v beli barvi v naslednjem zaporedju: 0,5 s OFF;

0,5 s ON;

0,5 s OFF;

0,5 s ON;

Po treh sekundah premora preklopi lučka LED za eno sekundo v rumeno barvo:

- ▶ Prestavite stikalo na ključ s položaja OFF v položaj ON.
 - Funkcija „Deaktiviranje omejitve polnilnega toka“ je omogočena.

Trenutno nastavitve prikazuje barva lučke LED:

Omejitev toka polnjenja aktivirana = lila

Omejitev toka polnjenja deaktivirana = svetlomodra

☞ Če stikala v 60 sekundah ne prestavite iz položaja ON v položaj OFF, bo ostala nastavitve nespremenjena in način za programiranje se deaktivira.

- ▶ Prestavite stikalo na ključ s položaja ON v položaj OFF.

✓ Omejitev toka polnjenja aktivirana:

- Omejitev na 20 A se deaktivira in polnilna postaja se nastavi na maksimalni tok (glejte tipsko ploščico). Lučka LED spremeni barvo v svetlomodro.

✓ Omejitev toka polnjenja deaktivirana:

- Omejitev na 20 A se aktivira. Lučka LED spremeni barvo v lila.

Po 60 sekundah brez nadaljnega spreminjanja položaja stikala na ključ bo izbrana nastavitve shranjena in način za programiranje se deaktivira.

- ▶ Stikalo na ključ znova prestavite iz položaja OFF v položaj ON, da preklopite v način mirovanja.

10 Jemanje izdelka iz obratovanja

Jemanje izdelka iz obratovanja lahko izvede samo kvalificirani električar.

- ▶ Odklopite napajanje iz omrežja.
- ▶ Demontirajte električni priklop polnilne postaje.
- ▶ Odstranjevanje: glejte poglavje 12.

11 Vzdrževanje, čiščenje in popravila

11.1 Vzdrževanje

Vzdrževanje naj izvaja le pooblaščen električar v skladu z lokalnimi predpisi.

11.2 Čiščenje



NEVARNOST **Visoka napetost**

Nevarnost električnega udara s smrtnimi posledicami. Polnilne postaje ne čistite z visokotlačnim čistilnikom ali podobnimi napravami.

- ▶ Napravo samo obrišite s suho krpo. Ne uporabljajte agresivnih čistil, voska ali topil.

11.3 Popravilo

Samovoljno popraviljanje polnilne postaje je prepovedano. Če pride do izpada polnilne postaje, jo je treba zamenjati.

Webasto Thermo & Comfort SE si pridržuje izključno pravico do popravil polnilnih postaj.

Edino dovoljeno popravilo polnilne postaje je menjava polnilnega kabla, ki jo lahko izvede pooblaščen električar.

11.4 Menjava polnilnega kabla



NEVARNOST

Visoka napetost v notranjosti naprave.

Nevarnost električnega udara s smrtnimi posledicami.

- ▶ Polnilni kabel naprave Webasto Pure lahko zamenja samo pooblaščen električar.
- ▶ Pred deli na polnilni postaji odklopite napajanje polnilne postaje z električno energijo in jo zavarujte pred ponovnim vklopom.
- ▶ Preverite, ali so električni priključki brez napetosti.
- ▶ Polnilne postaje ne puščajte brez nadzora, ko je pokrov odprt.



Uporabljati smete izključno originalne dele podjetja Webasto.

Številke delov najdete v spletni trgovini Webasto Online Shop.

www.webasto-charging.com

- ▶ Odklopite napajanje polnilne postaje z električno energijo in ga zavarujte pred ponovnim priklopom.
- ▶ Odstranite pokrov priključnih sponk (sl. 03).
- ▶ Odklopite priključni kabel.
- ▶ Odstranite spodnja vijaka s podložkama.
- ▶ Snemite polnilno postajo z inštalacijskega ohišja.
- ▶ Odstranite kabelske sponke polnilnega kabla (sl. 12; 1).
- ▶ Odklopite ozemljitveni vodnik PE (sl. 12; PE).
- ▶ Odprite pokrov za vzdrževanje na hrbtni strani polnilne postaje. (Sl. 13; 6) Pokrov je zatesnjen.
- ▶ Odklopite preostale vodnike polnilnega kabla (sl. 13; 1-5).
- ▶ Zamenjajte polnilni kabel.
- ▶ Sestavite polnilno postajo v obratnem vrstnem redu in jo znova namestite. Pazite, da bo tesnilni obroček za tesnjenje pokrova pravilno vstavljen, da se ohrani zaščita razreda IP54.
- ▶ Vključite napajanje polnilne postaje z električno energijo.
- ▶ Preverite, ali polnilna postaja uspešno izvede samopreizkus, da bo zagotovljeno pravilno delovanje polnilne postaje.

12 Odstranjevanje med odpadke



Simbol prekrizanega koša za smeti prepoveduje odstranjevanje električnih in elektronskih naprav ob koncu njihove življenjske dobe skupaj z gospodinjstvi odpadki. Napravo lahko brezplačno odložite v bližnjih centrih za zbiranje odpadkov, kjer sprejemajo električne in elektronske naprave. Naslove si lahko priskrbite od državne ali lokalne uprave oz. izvajalca komunalnih storitev. Z ločenim zbiranjem odpadnih električnih in elektronskih naprav se omogoča ponovna uporaba, snovno recikliranje oz. druge oblike uporabe starih naprav, obenem pa se preprečujejo negativne posledice odstranjevanja starih naprav, ki lahko vsebujejo snovi, nevarne za okolje in človeško zdravje.

Reg. št. za OEEO: DE 17725267

- ▶ Ovojnjino odstranite v skladu z veljavnimi nacionalnimi pravnimi predpisi v ustrezni kontejner za recikliranje.

13 Priloga

13.1 Tehnični podatki

	Podatki
Nazivna napetost	230/400 VAC
Nazivni tok	16 ali 32 A AC
Omrežna frekvenca	50 Hz
Kategorija previsoke napetosti	III po EN 60664
Zaščitni razred	I
Vrsta zaščite IP	IP54 po DIN EN 60529 (VDE 0470-1) (Koda IP opisuje, kakšen obseg zaščite nudi ohišje naprave v zvezi z dotikom in vdorom tujkov ter v zvezi z odpornostjo na vlago in vodo.)
Vrsta mehanske zaščite	IK08 (Koda IK opisuje stopnjo zaščite, ki jo zagotavlja ohišje, proti škodljivim mehanskim obremenitvam.)
Naprava za nadzor enosmernih diferencialnih tokov (integrirana)	6 mA RDC-MD RDC za zaščito RCD na strani inštalacije pred enosmernimi diferencialnimi tokovi.
Presek vodnikov	Minimalni presek vodnikov pri običajni namestitvi mora biti - v odvisnosti od kabla in načina namestitve: <ul style="list-style-type: none">– 6 mm² (za 16 A)– 10 mm² (za 32 A).
Polnilni kabel s polnilno sklopko	V skladu z EN 62196-1 in EN 62196-2
Omrežne priključne sponke	Priključni vodnik: <ul style="list-style-type: none">■ tog (min.-maks.) 2,5-10 mm²■ gibek (min.-maks.) 2,5-10 mm²■ gibek (min.-maks.) s kabelskimi čevljevki 2,5-10 mm²
Izhodna napetost	230/400 VAC

	Podatki
Maks. polnilna moč	11 kW ali 22 kW (v odvisnosti od tovarniške nastavitve)
Temperaturno območje obratovanja	-25 do +55 °C
Temperaturno območje skladiščenja	-25 do +80 °C
Prikaz	Element LED
Zaklepanje	Stikalo na ključ za sprostitve polnjenja
Nadmorska višina	Največ 3000 m nad morsko gladino
Dovoljena relativna zračna vlažnost	5 do 95 % brez kondenzacije
Teža (vsi v obsegu dobave vsebovani deli)	Različica 11 kW: 4,6 kg Različica 22 kW: 5,6 kg
Dimenzije	Glej sliko 10

13.2 Izjava o skladnosti s standardi v zvezi z izdelkom

Naprava Webasto Pure je bila razvita, izdelana, preskušena in dobavljena ob upoštevanju zadevnih direktiv, uredb in standardov v zvezi z varnostjo, elektromagnetno združljivostjo in okoljsko neoporečnostjo.

Družba Webasto izjavlja, da je izdelek Webasto Pure izdelan in dobavljen v skladu z naslednjimi direktivami in uredbami:

- 2014/35/EU Direktiva o nizkonapetostni opremi
- 2014/30/EU Direktiva o EMZ
- Direktiva 2011/65/ES RoHS
- 2001/95/EG Splošna varnost izdelkov
- 2012/19/EU Direktiva o odpadnih električnih in elektronskih napravah
- 1907/2006 Uredba REACH

Celotna izjava o skladnosti ES je na voljo v področju za prenos <https://webasto-charging.com/>.

Glejte sl. 02 koda QR za dokumentacijo.

Estas son las instrucciones originales. Se considera vinculante el texto en alemán. Se pueden solicitar otros idiomas, en caso de que falte alguno. Puede encontrar el número de teléfono del país correspondiente en el folleto de centros de servicio de Webasto o en la página web del representante de Webasto en su país.

Esta é a instrução original. A versão em idioma alemão é vinculativa. Caso faltem idiomas estes podem ser solicitados. Para o número de telefone do respectivo país consulte o flyer de Serviço da Webasto ou a página web das vossas respectivas Webasto Representação.

Þetta er frumútgáfa leiðbeininganna. Þýska útgáfan er bindandi. Ef tungumál vantar er hægt að panta þau. Símanúmer viðkomandi lands er að finna í bæklingnum með upplýsingum um þjónustuaðila Webasto eða á vefsíðu umboðsaðila Webasto í viðkomandi landi.

To jest instrukcja oryginalna. Wiążący jest język niemiecki. W razie braku potrzebnych wersji językowych możliwe jest ich zamówienie. Numer telefonu dla odpowiedniego kraju jest podany w składanej ulotce zawierającej wykaz punktów serwisowych Webasto, albo na stronie internetowej przedstawicielstwa Webasto w tym kraju.

Toto jsou Originální pokyny. Německý jazyk je závazný. Pokud by chyběly určité jazykové verze, je možné si je vyžádat. Telefonní číslo příslušné země je uvedeno na prospektu servisních středisk Webasto nebo na webových stránkách Vaší příslušné zemské pobočky Webasto.

Ez az eredeti utasítás. A német nyelv kötelező. Ha nyelvek hiányoznak, azokat meg lehet kérni. Az adott ország telefonszámát kérjük, a Webasto ügyfélszolgálati központjának szórólapjából, illetve a Webasto országos képviselőtének honlapjáról kikeresni.

Toto je originálny návod. Nemecký jazyk je záväzný. Ak by niektorý z jazykov chýbal, môžete si ho vyžiadať. Telefónne číslo príslušnej krajiny si prosím vyhľadajte v letáku servisných stredísk Webasto alebo na webovej stránke príslušného zastúpenia Webasto vo vašej krajine.

To je originalno navodilo. Nemški jezik je obvezujoč. Če kakšen jezik manjka, ga lahko dobite na zahtevo. Telefonsko številko za posamezno državo najdete v zgibanki s servisnimi mesti Webasto ali v spletnem mestu lokalnega zastopstva Webasto.

Webasto Charging-Hotline: +800-CHARGING (00800-24274464).

Webasto Thermo & Comfort SE
Postfach 1410
82199 Gilching
Germany

Company address:
Friedrichshafener Str. 9
82205 Gilching
Germany

Technical Extranet: <https://dealers.webasto.com>



00000011471903

www.webasto.com