

MS ENERGY

e-SCOOTER x10

SK

Návod pre používanie

Záručný list



VITAJTE

Ďakujeme, že ste si zakúpili elektrické skútre MS Energy.

Pred prvým použitím nového výrobku je dôležité prečítať si pokyny na použitie.

Ak chcete dosiahnuť čo najlepšie a najužitočnejšie používanie výrobku, postupujte podľa pokynov uvedených veľmi opatrne, najmä častí uvedených vo "Výstrahy a bezpečnosť". Návod na použitie si uschovajte na bezpečnom mieste pre budúce použitie. Sme presvedčení, že nový elektrický skúter splní vaše potreby.

Toto zariadenie je vyrobené podľa najvyšších štandardov, inovatívnych technológií a je určené pre maximálny komfort užívateľa.



Blesk so symbolom šípky vnútri trojuholníka upozorňuje používateľa na prítomnosť nebezpečného napätia v produkte, ktorý môže byť dostatočne silný na to, aby predstavoval riziko úrazu elektrickým prúdom



Výkričník vnútri trojuholníka upozorňuje užívateľa na prítomnosť dôležitých pokynov pre obsluhu a údržbu v dokumente priloženom k prístroju.



UPOZORNENIE



NEBEZPEČENSTVO ÚRAZU ELEKTRICKÝM PRÚDOM NE OTVARATI

Neotvárajte kryt nabíjačky ani žiadnu časť elektrického bicykla. Používateľ nesmie v žiadnom prípade vykonávať činnosti v rámci elektrických častí. Iba kvalifikovaný a autorizovaný servis má vedomosti a skúsenosti pre tieto práce a opravy.



Hlavná zástrčka sa používa na vypnutie nabíjačky batérie z napájacieho zdroja.



Nesprávna výmena batérie môže viesť k nebezpečenstvu, vrátane výmeny podobného alebo rovnakého typu batérie. Nevystavujte batérie nadmernému teplu, ako je priame slnečné žiarenie, oheň a podobne.

Prosíme prečítajte si nasledujúce ochranné opatrenia a uchovajte si tieto pokyny pre budúce použitie. Vždy dodržiavajte všetky upozornenia a bezpečnostné pokyny.

DÔLEŽITÉ BEZPEČNOSTNÉ POKYNY

1. Nepoužívajte elektrický skúter pred tým, ako si pozorne prečítate pokyny a úplne im neporozumiete a nepožičiavajte skúter ľuďom, ktorí nemajú žiadne vedomosti a skúsenosti z jazdy.
2. Odporúčame vám, aby ste sa cvičili na otvorenom priestranstve bez premávky v prvej rýchlosti, a až následne jazdu v cyklistickom pruhu.

3. **POZOR! Maximálna nosnosť e-skútra je 120 kg.**

- Aby ste predišli zraneniam počas jazdy, vždy dodržiavajte všetky potrebné bezpečnostné opatrenia vrátane bezpečnostnej prilby, rukavíc a iného ochranného vybavenia.

Nepoužívajte elektrický skúter na verejných priestranstvách alebo na cestách!

- Nejazdite bez riadneho tréningu.
- Nejazdite vo vysokých rýchlostiach, na nerovnom teréne alebo na svahoch.
- Nejazdite po konzumácii alkoholu alebo drog!
- Elektrický skúter je určený len pre dospelých. Toto vozidlo nesmú používať osoby mladšie ako 16 rokov. Jazdec by mal byť vysoký cez 120 cm a musí vážiť viac ako 20 kg. Maximálna hmotnosť je 120 kg.
- Musíte dodržiavať miestne zákony a dať prednosť chodcom.
- Kedykoľvek idete týmto vozidlom, riskujete zranenia v dôsledku straty kontroly, kolízie a pádu. Aby ste mohli bezpečne jazdiť, musíte si prečítať a dodržiavať všetky pokyny a varovania v užívateľskej príručke.
- Nie je určený na profesionálne použitie (de exemplu, utilizarea unui scuter pentru livrare).



JAZDA

4. Elektrický skúter je osobné vozidlo pre dopravu a je určený iba na prepravu jednej osoby. Prosím, nevezte cestujúcich na tomto elektrickom skútri.
5. Nejazdite elektrickým skútrom na nebezpečnom povrchu alebo mimo cesty.
6. Prosíme vždy počas jazdy držte obe ruky na riadidle a obe nohy na

povrchu pre státie. Prosím neskáčte po doske.

7. Nevypínajte motor počas jazdy.

8. **Nepokúšajte sa riadiť:**

- Nad obrubníky vyššie ako 3 cm. To môže spôsobiť zranenie vodiča alebo poškodenie skútra.
- Na hrubej alebo nerovnej ceste, prosím, spomaľte jazdu alebo úplne zastavte jazdu.
- Na klzkých povrchoch, ako je olej alebo ľad.
- Ak je teplota nižšia ako 0° C.
- Cez vodu aby nedošlo k poškodeniu elektrických častí vozidla.
- Pri zlom počasí, ako je dážď, sneh alebo vietor, aby sa zabránilo nehodám. Ak budete jazdiť v týchto podmienkach, nikdy neprekročujte rýchlosť od 10 km/h.

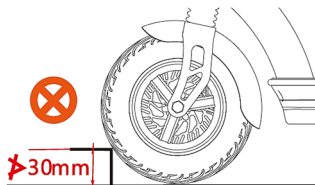

1. Nepoužívajte ani nepohybujte kolobežkou počas pripojenia na nabíjačku. To môže spôsobiť poškodenie kábla, nabíjačky a/alebo konektorov.
2. Nejazdte na skútri ak sa vyskytne porucha batérie alebo akejkoľvek inej súčasti systému V opačnom prípade môžete stratiť kontrolu a vážne sa zraniť.
3. Pred jazdou v noci nezabudnite skontrolovať zostávajúcu kapacitu batérie. Svetlo, ktoré je napájané z batérie, zhasne rýchlo po znížení zostávajúcej kapacity batérie do bodu, kde to už nie je možné. Jazda bez svetiel môže zvýšiť riziko zranenia
4. Odporúča sa nabíjať batériu, keď je batéria je 30-70% celkovej kapacity. Vyvarujte sa úplného vyprázdnenia batérie skútra pred dobíjaním.
5. Neupravujte ani neodstraňujte žiadne časti. Neinštalujte neoriginálne súčasti alebo príslušenstvo. Ak tak urobíte, to môže poškodiť výrobok, spôsobiť poruchu alebo zvýšiť riziko zranenia
6. **Príprava pred jazdou:** Počas jazdy noste prilbu, rukavice a iné ochranné prostriedky, aby ste boli chránení pred zranením alebo nehodou.



Stav svojej kolobežky vždy skontrolujte a zabezpečte sa, že sú všetky časti správne upevnené. Ak je to potrebné, nezabudnite pred jazdou dotiahnuť všetky uvoľnené diely. Jazda s uvoľnenými alebo nedostatočne pripevnenými dielcami môže spôsobiť zranenie, pád alebo mechanické poškodenie, na ktoré sa

nevzťahuje záruka!

7. **Podmienky jazdy:** Podmienky jazdy: teplota okolia 0 až 40 ° C, bez vietor a na rovných cestách; bez častého štartovania a brzdeniam, všeobecná vzdialenosť používania môže byť 20 až 30 km (v závislosti od kapacity batérie, podmienok terénu a zaťaženia)
8. **Maximálne zaťaženie:** maximálne zaťaženie e-skútra je 120 kg; ak dôjde k nehoda, v ktorom záťaž bola vyššia ako 120kg, spoločnosť nenesie žiadnu zodpovednosť
9. V prípade častého brzdenia, štartovania, jazdy di kopca, pohybu v smere k vetru, po blatistých cestách, preťaženia a podobne, spotrebuje sa veľké množstvo elektrickej energie a tým sa zníži kapacita, preto odporúčame aby ste sa vyhýbali vyššie uvedeným faktorom pri jazde.
10. Pokiaľ sa e-skúter nebude používať dlhšiu dobu, uistite sa že ste batériu dostatočne nabili a e ju dobíjate raz za mesiac.
11. **Dávajte pozor:** elektrický skúter by sa nemal používať vo veľmi vlhkých podmienkach (prechádzanie vodou atď.), pretože ak voda vstúpi do riadidla a kolesa motoru, môže to spôsobiť poruchu motora alebo iné elektrických častí!
12. Zabráňte neoprávnenému zneškodneniu alebo zmenám na skútri. Spoločnosť nie je zodpovedná za žiadnu škodu alebo stratu.
13. Staré alebo chybné batérie nesmú byť likvidované náhodne, aby sa predišlo znečisteniu životného prostredia.
14. Pri skladaní vozidla stlačte rukoväť montážneho systému kým neklikne a uistite sa , že je na správnom mieste.

NABÍJAČKA

15. Nikdy nepoužívajte nabíjačku akumulátorov na nabíjanie iných elektrických spotrebičov.
16. Na nabíjanie batérie e-skútra nepoužívajte inú nabíjačku ako dodávanú nabíjačku alebo spôsob nabíjania. batérii e-skútrov. Použitie inej nabíjačky môže spôsobiť požiar, explóziu alebo poškodenie batérie.
17. Túto nabíjačka batérií môže používať deti vo veku od 8 rokov a staršie a osoby s telesným, zmyslovým alebo duševným postihnutím alebo osoby, ktoré nemajú žiadne skúsenosti a vedomosti v práci s takýmito zariadeniami za predpokladu, že sú pod dozorom a dostali pokyny o bezpečnom používaní nabíjačky a že rozumeli potenciálnym nebezpečenstva, ktorým sú vystavené. Nedovoľte deťom hrať s nabíjačkou alebo skútrom. Čistenie a údržba nemusí vykonávať deti bez dozoru

18. Hoci je nabíjačka vodotesná, neodkladajte ju do vlhkého prostredia, nepotápajte ju do vody alebo iných kvapalín. Naďalej, nikdy nepoužívajte nabíjačku, ak sú konektory vlhké.
19. Nikdy sa nedotýkajte zástrčky nabíjačky, štrbín, nabíjacích kontaktov ani kontaktov s mokrymi rukami. Vystavujete sa riziku úrazu elektrickým prúdom.
20. Nedotýkajte sa kontaktov nabíjačky kovovými predmetmi. Nedovoľte, aby akýkoľvek cudzí materiál vstúpil do pripojení a konektorov, pretože by mohlo dôjsť ku skratu, úrazu elektrickým prúdom, požiaru alebo poškodeniu nabíjačky.
21. **Pravidelne čistite prach zo sieťovej zástrčky. Vlhkosť alebo iné nečistoty môžu znížiť účinnosť izolácie a spôsobiť požiar.** 
Ochranný gumený uzáver na nabíjacom porte skútra musí byť vždy riadne zatvorený! Ak je nabíjací port vlhký alebo znečistený, nenabíjajte ho! Najskôr úplne očistite zástrčku adaptéra a nabíjaciu zásuvku na skútri, všetky časti vysušte a potom adaptér zapojte! Ak tak neurobíte, môže to mať za následok skrat, iskry, požiar a riziko zranenia.
22. Nikdy nerozoberajte ani neupravujte nabíjačku batérií. Môže dôjsť k požiaru alebo úrazu elektrickým prúdom.
23. Nepoužívajte adaptéry s viacerými slotmi alebo predlžovacích káblov. Používanie adaptérov alebo podobných zariadení môže spôsobiť vyšší prúd, ako je povolené, čo môže spôsobiť požiar alebo poškodenie zariadenia.
24. Nepoužívajte nabíjačku, ak sú káble zapletená alebo zložený. Neukladáme nabíjačku takým spôsobom, že je kábel ovinutý okolo tela nabíjačky. Ak je kábel poškodený, to môže spôsobiť požiar alebo môže dôjsť k úrazu elektrickým prúdom.
25. Pevne zasuňte konektor nabíjacieho kábla do e-skútra a zapojte ho do elektrickej zásuvky. Ak nie sú úplne zasunuté, môže to spôsobiť požiar spôsobený elektrickým výbojom alebo prehriatím.
26. Nabíjačku nepoužívajte v blízkosti horľavých materiálov alebo plynov. Môže to spôsobiť požiar alebo výbuch.
27. Nikdy nezakrývajte nabíjačku a počas prevádzky nepokladajte na ňu iné veci. Môže to spôsobiť vnútorné prehriatie a požiar.

28. Nabíjačku nehádzte ani nevystavujte silným úderom. V opačnom prípade môže spôsobiť požiar alebo úraz elektrickým prúdom.
29. Ak je napájací kábel poškodený, prestaňte používať nabíjačku a okamžite kontaktujte autorizovaného servisu alebo servisu.
30. Opatrne manipulujte s káblom. Zapnutie nabíjačky v domácnosti, kým je e-skúter vo vonkajšom priestore, môže spôsobiť poškodenie kábla v dôsledku stlačenia ho dverami alebo oknami.
31. Neťahajte kolesá kolobežky cez napájací kábel alebo zástrčku. V opačnom prípade môže dôjsť k poškodeniu napájacieho kábla alebo zásuvky

BATÉRIA

32. Udržujte batériu a nabíjačku mimo dosahu detí.
33. Nikdy nedovoľte, aby sa batéria úplne vybila. Naplňte ju ihneď, ako sa to stane!
34. Batéria sa nachádza v tele e-skútra a nemôže byť odstránená. Avšak, nedotýkajte sa batérie alebo nabíjačky pri nabíjaní. Keďže batéria a nabíjačka pri nabíjaní dosahujú teploty medzi 40-70 ° C, kontakt môže spôsobiť popáleniny prvého stupňa.
35. Pokiaľ sa kryt batérie poškodí, praskne alebo ak si všimnete nezvyčajný zápach, nepoužívajte ju. Vytekajú kvapaliny z batérie môže spôsobiť vážne zranenia alebo autorizované servisné stredisko. Obráťte sa na autorizovaného distribútora alebo predajcu.
36. Nedovoľte aby sloty nabíjačky mali krátke spojenie. Ak k tomu dôjde, môžete spôsobiť zahriatie alebo zapálenie batérie, čo môže spôsobiť vážne zranenie alebo poškodenie majetku.
37. Batériu nerozoberajte ani neupravujte. Ak tak urobíte, môže dôjsť k prehriatiu alebo vznieteniu batérie, vážnemu zraneniu alebo škode na majetku.
38. Ak nebudete používať elektrický skúter niekoľko mesiacov, pred jeho uložením nabite batériu 100%. Okrem toho sa odporúča zapínať skúter každý mesiac, prevádzkovať motor niekoľko minút a znovu nabiť batériu na 100%.
39. Nabíjačku nehádzte ani nevystavujte silným úderom. Ak tak urobíte, môžete spôsobiť prehriatie alebo zapálenie batérie, čo



- môže mať za následok vážne zranenie alebo poškodenie majetku.
40. Batériu nevyhadzujte do ohňa ani nevystavujte zdrojom tepla. V opačnom prípade môže dôjsť k požiaru alebo explózii, čo spôsobí vážne zranenie alebo poškodenie majetku. 
 41. Kapacita batérie a vzdialenosť sa môžu znížiť, ak používate E-kolobežku v chladnom počasí, pod 0°C.
 42. E-kolobežku neskladujte v horúcom počasí v kufri auta pridlho. Kolobežku skladujte na chladnom a suchom mieste.

Poznámky

E-skúter je navrhnutá na základe pôvodného skútra v kombinácii s dopytom na trhu a považuje sa za dopravný prostriedok so špeciálnymi funkciami a použitiami. V čase zakúpenia prosíme vyberte model a zakúpte model vhodný pre potreby, pre ktoré je vodič dostatočne schopný pred jazdou na ceste. Aby ste správne a bezpečne používali svoj skúter, prosíme aby ste dodržiavali nasledujúce:

1. V procese používania dajte pozor na kontrolu stavu motora a iné skútre a pokiaľ zistíte nejaké voľne spojenie, je potrebné včas zatiahnuť ich alebo opraviť.
2. Pri spustení prístroja alebo príchode do prudkého stúpania terénu, pomôžte čo najviac aby ste znížili výkon potrebný za štartovania a predĺžili životnosť batérie, ako aj jej kapacitu.
3. Počas daždivých dní nezabudnite na toto: Počas dažďa, snehu alebo ľadu sa používanie elektronických skútrov neodporúča.
4. Používatelia musia používať iba nabíjačku dodutú výrobcom na nabíjanie batérie. Počas nabíjania dávajte pozor na to aby zástrčky boli správne a úplne správne zapojené.
5. Je zakázané umiestňovať iné predmety na miesto, kde sa nachádza batéria na skútru, pretože to môže spôsobiť prehriatie a je nutné zachovať dobré podmienky pre vetranie.
6. Prosíme aby ste udržiavali primeraný tlak v pneumatikách (ak máte pneumatiky plné vzduchom) aby ste predišli zvýšeniu odporu počas jazdy a väčšiu spotrebu pneumatík ako aj deformáciu ráfikov.
7. Vodiči by mali rešpektovať pravidlá premávky a rýchlosti jazdy by mala byť vždy maximálne 25 km/h alebo nižšie v závislosti od podmienok na ceste.

8. Pri rýchlej jazde alebo jazde z kopca, kontrolujte rýchlosť, aby sa zabránilo prudkému brzdeniu alebo náhlej zmene stredového bodu gravitácie, čo môže viesť k nebezpečným situáciám
9. Po dlhej jazde nechajte batériu 30 minút vychladnúť a potom ju pripojte k nabíjačke. Urobte to isté po jazde v chladnom počasí.
10. Nepoužívajte skúter na snehu alebo v búrkach!



DÔLEŽITÉ:

Ochranný kryt nabíjacieho konektora e-kolobežky musí byť vždy správne usadený, aby sa zabránilo vniknutiu vody alebo prachu do konektora. V opačnom prípade môže vlhkosť alebo nečistoty spôsobiť skrat a poruchu. Na vady spôsobené nedbanlivosťou používateľa sa nevzťahuje záruka!



Pred každou jazdou vždy skontrolujte, či je e-kolobežka v dobrom stave, či nemá nejaké uvoľnené časti. Ak nájdete uvoľnené diely, ihneď ich utiahnite dodaným náradím.

Týmto spôsobom vždy zaistíte bezpečnú jazdu a dlhšiu životnosť.

Príslušenstvo a komponenty:

Skontrolujte všetky doplnky.

Návod na použitie 1x

Skrutky 4x



Šesťhranný kľúč 1x

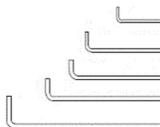

Nabíjací adaptér 1x.

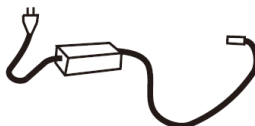

1. ZÁKLADNÝ RÁM A ČASTI

x10

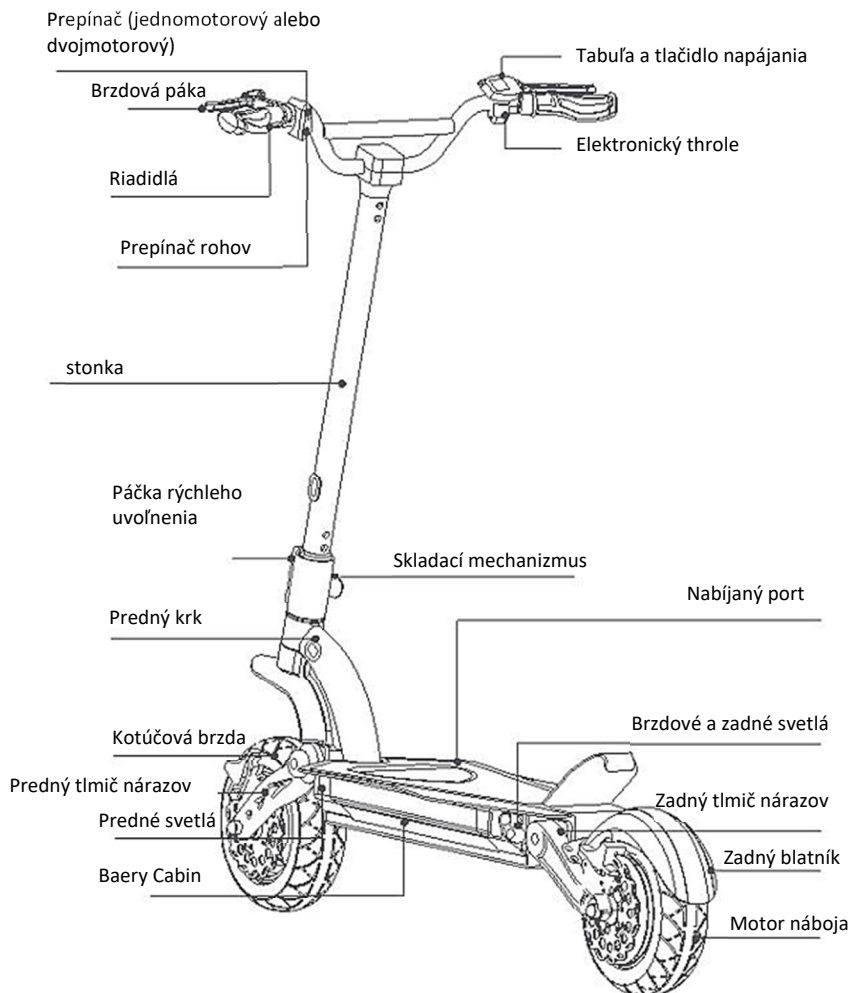

2. MONTÁŽNY NÁVOD

1. Rozložte rám a pripevnite ho.
2. Potom rozložte stojan a podoprite elektrickú kolobežku.

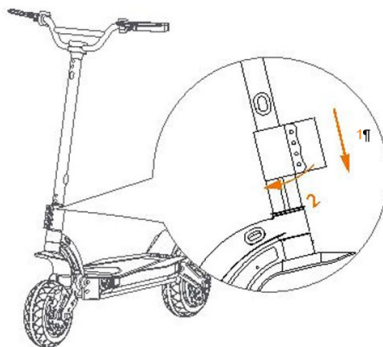

Poznámka: upevňovací mechanizmus musí byť dobre utiahnutý. Ak máte pocit, že páka úplne nezatiahla mechanizmus, postup opakujte!



3. Pomocou dodávaného šesťhranného kľúča zaskrutkujte štyri skrutky.

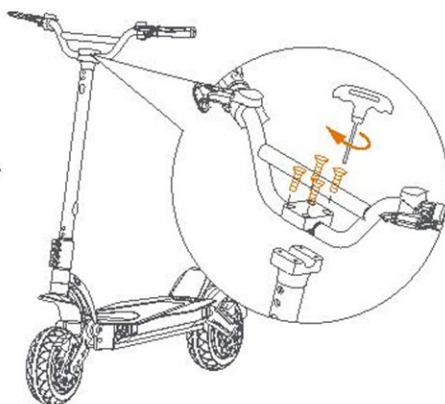

Poznámka: Pevne ho utiahnite pomocou pripevnených skrutiek a súpravy nástrojov.

4. Potvrďte rozhranie napájacieho zdroja.
5. Zarovnajte šípky indikátora a spojte ich.

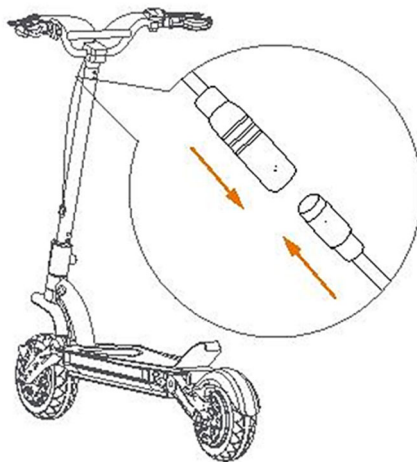

3. NABÍJANIE

Poznámka: Pred prvým použitím batériu kolobežky najskôr nabite.

1. Otvorte gumený uzáver.
2. **Najskôr zasuňte nabíjaciú zástrčku.** Následne zapojte nabíjačku do zásuvky!

Poznámka: Pozorne zarovnajte zárez na zástrčke a zásuvke!



Počas procesu nabíjania bude svetlo na nabíjačke svietiť na červeno. Po nabití batérie sa LED indikátor nabíjačky rozsvieti na zeleno.

Po dokončení nabíjania najskôr odpojte nabíjačku zo zásuvky a potom odpojte nabíjačku od e-kolobežky.

3. **Zatvorte gumovú čiapočku!**

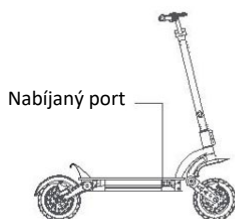

1

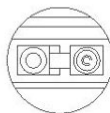

2

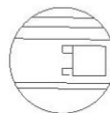

3

DÔLEŽITÉ:

Ochranný kryt zásuvky nabíjačky e-kolobežky musí byť vždy správne uzatvorený, aby sa zabránilo vniknutiu vody alebo prachu. V opačnom prípade môže vlhkosť alebo nečistoty spôsobiť skrat alebo poruchu zariadenia! Na vady spôsobené nedbanlivosťou používateľa sa nevzťahuje záruka!



Doba nabíjania je ovplyvnená teplotou. Vyššia teplota okolia spôsobí dlhší čas nabíjania.

Nikdy nenechávajte kolobežku na nabíjačke bez dozoru!

4. AKO NAŠTARTOVAŤ

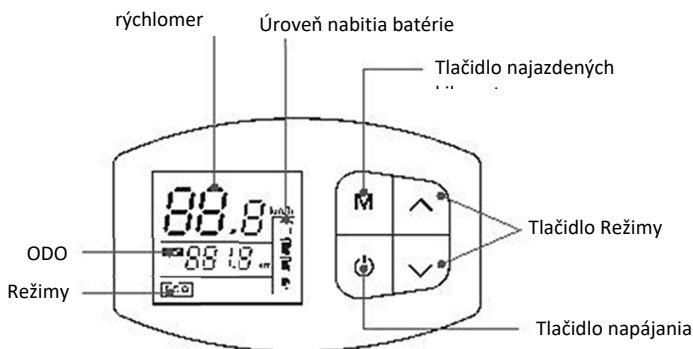

Displej



Zapnúť/vypnúť

- Dlhé stlačenie  asi na 2 sekundy zariadenie zapne.
- Opätovným dlhým stlačením asi na 2 sekundy sa zariadenie vypne.

Jazdné režimy sa zmenené.

- Krátkym stlačením  alebo  zmeňte jazdný režim **EKO**, **STREDNÉ**, **VYSOKÉ**
- Režim nastavovania zariadenia 0, môžeme zvoliť **EKO / MID / HIGH** režimy.
 - EKO: do 20 km / h
 - MID: do 30 km / h
 - HIGH: len 1: do 50 km / h dvojité motor do 60 km / h

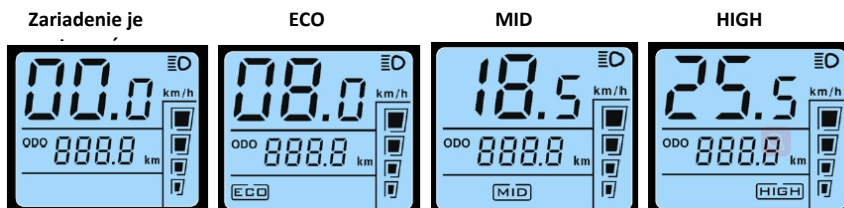

Tlačidlo kilometrov

- Krátkym stlačením tlačidla M zobrazíte ODO / TRIP / napätie / chybový kód

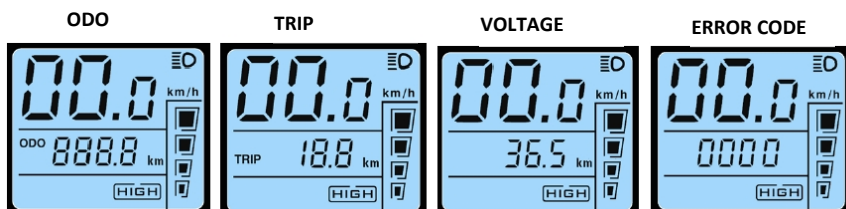





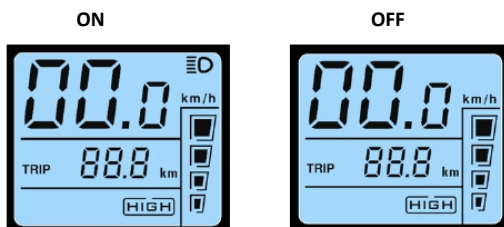

Predný svetlomet

- Krátke stlačenie  zapne/vypne predné svetlo



Nastavenie

- Keď je zariadenie zapnuté, súčasným dlhým stlačením  a  na asi 3 sekundy vstúpíte do režimu nastavenia.
- Stlačením   a  spustíte nastavenie. Po nastavení opakujte stlačenie  na potvrdenie a dokončenie nastavenia.

- Noste schválenú prilbu a iný ochranný výstroj, aby ste minimalizovali možné zranenie.



- Dlhým stlačením vypínača zapnite napájanie, zapnite skúter a skontrolujte úroveň napájania svetla.

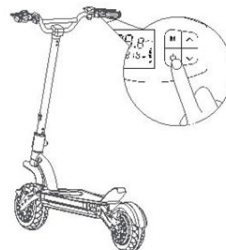

- Jednou nohou sa postavte na opierku pre nohy a druhou nohou sa odrazte, začnete svoju jazdu.



- Druhú nohu položte na opierku na nohu tak, aby boli obe nohy stabilné. Otočením zápestia pravej ruky zrýchlite.

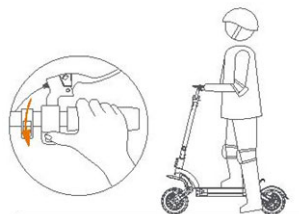

- Spomalte uvoľnením plynu; a zabrzdíte stlačením brzdovej páky.



- Ak sa chcete otočiť, presuňte váhu a mierne otočte rukoväťou.

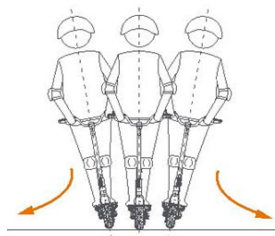

5. Skladanie

- Vypnite svoju elektrickú kolobežku. Otočte bezpečnostný hák proti smeru hodinových ručičiek a otvorte rýchloúpnaciu páku.

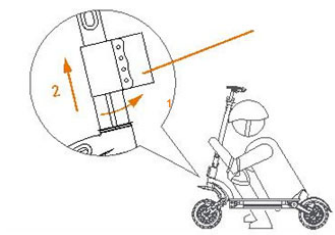

- Sklopte predný rám

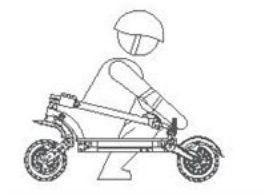

6. DIAĽKOVÉ OVLÁDAČE – OCHRANA PROTI KRÁDEŽI



1. Najprv **vložte batérie CR2032.**
2. **Tlačidlo 1:** bez funkcie
3. **Tlačidlo 2:** pre alarm, stlačte tlačidlo "bibibi..."zvuk 5 krát. Stlačením ľubovoľného tlačidla zastavíte zvuk. (To môže pomôcť užívateľovi vedieť, kde je jeho scooter.)
4. **Tlačidlo 3:** žiadna funkcia
5. **Tlačidlo 4:** odomknutie e-skútra
6. **Tlačidlo 5:** po vypnutí scooteru stlačte tlačidlo 5 s "bi" zvukom - Uzamknite scooter. V tejto situácii, ak pohybuje sa scooter alebo scooter cítiť vibrácie. Potom to bude so zvukom "bibibibi". približne 15 sekundy. Medzitým sa motor automaticky uzamkne.
7. Stlačením tlačidla odomknutia (**tlačidlo 4**) uvoľníte

7. POKYNY NA JAZDU

Pred jazdou

- Vyberte vhodné miesto pre jazdu.
- Elektrickú kolobežku rozložte podľa pokynov (**Sklopný kľúč musí byť v správnej polohe a musí byť dotiahnutý blokovací mechanizmus!**).
- **Pri jazde s elektrickou kolobežkou vždy používajte prilbu, obuv a bezpečnostné príslušenstvo, ako sú chrániče kolien a lakťov, aby ste predišli zraneniu**

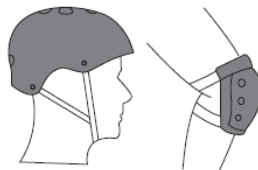

Jazda

- Dlhým stlačením tlačidla napájania zapnete napájanie.
- Z bezpečnostných dôvodov má Elektrická kolobežka dizajn bezpečného štartu, čo znamená, že motor je možné naštartovať, iba keď je rýchlosť vozidla nad 0. Zabráňuje štartu motora, keď sa omylom stlačí páka zrýchlenie. Ak chcete začať jazdu, položte jednu nohu na stojace dosku a druhú nohu na zem a kopne ju ako klasický kopák. Keď je kolobežka v pohybe a jej rýchlosť je nad 0, hladko použite na spustenie motora páku zrýchlenia. Akonáhle motor naskočí, položte druhú nohu na dosku a pokračujte v jazde.
- Uvoľnením škrtiacej klapky sa môže spomaliť rýchlosť a systém automatického spätného získavania energie môže pomôcť spomaliť. Núdzovej brzdy musí zatiahnuť za rukoväť brzdy na ľavej strane.
- **VAROVANIE: Uvedomte si na svojej ceste možnosť neočakávaných prekážok a ovládajte rýchlosť.**

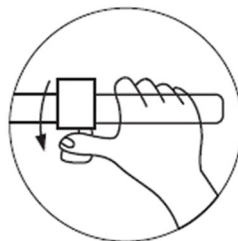

Brzdenie

- Zariadenie má zadnú elektrickú brzdú (motorovú brzdú s regeneráciou do batérie) a prednú a zadnú kotúčovú brzdú. Za normálnych okolností používajte ľavú a pravú páčku brzdy na súčasné brzdenie prednej i zadnej brzdy. Upravte rýchlosť podľa jazdných podmienok a dbajte na to, aby ste v akejkoľvek situácii mohli bezpečne zastaviť.
- Čím väčší tlak vyvíjate, tým väčšia bude pôsobiť brzdná sila. Uvedomte si, že prudké brzdenie môže spôsobiť nehodu v dôsledku preklzu kolies, straty rovnováhy a pádu vozidla. Tvrdé brzdenie môže tiež poškodiť pneumatiku.

Bezpečnosť jazdy

- Vyhňte sa jazde v daždi. Je zakázané jazdiť na vodných plochách, ktoré sú hlbšie ako 2 cm



- Pri stretnutí so spomaľovacou zónou/prahom a inými nekonvenčnými vozovkami nejazdite vysokou rýchlosťou. Pri stretnutí s drsnou cestou udržiajte nízku rýchlosťou (5-10 km/h). Pokrčenie kolenách vám umožní lepšie sa prispôbiť zložitej ceste.



- Počas jazdy sa vyhňte prekážkam.

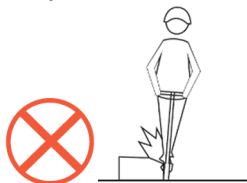

- Počas riadenia nestojte iba jednou nohou na pedáli alebo na podlahe.



- Pri jazde z kopca nezrýchľujte



- Aby nedošlo k nárazu hlavy na rám dverí, výťah a ďalšie prekážky.



- Pri chôdzi s e-kolobežkou netlačte na kolík akcelérátora

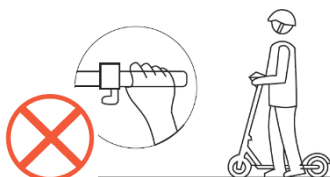

- Na riadidlá nezavesujte ťažké predmety.

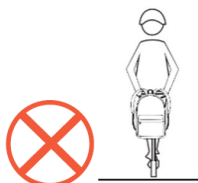

- Nepokúšajte sa vykonávať žiadne nebezpečné pohyby. Je zakázané jazdiť po príjazdových cestách alebo v preplnených obytných oblastiach
- Je zakázané silno otáčať držadlom pri jazde s vysokorýchlostnými obytnými oblasťami.

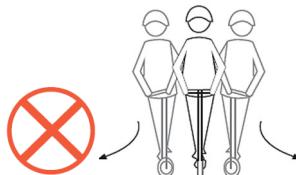

- Je zakázané riadiť vozidlo, ak je na nej viac ako jedna osoba a/alebo drží dieťa
- Je zakázané riadiť bez toho, aby vaše ruky držali riadidlá za jazdy a jazdenie hore/dole po schodoch alebo skákanie.

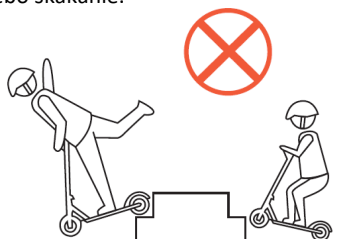

8. POUŽITIE A ÚDRŽBA

Kolesá

- Elektrický skúter používa elastické gumové kolesá. Keď sú spotrebované alebo prepichnuté, musia byť včas nahradené.
- Obráťte sa na miestneho distribútora na výmenu opotrebovaných pneumatík.
- Počas jazdy vibrácie povolujú skrutky a niektoré časti e-kolobežky. Odporúča sa každých 250 km alebo podľa potreby predtým skontrolovať elektrický skúter, všetky pohyblivé časti, kolesá a skontrolovať, či sú skrutky dostatočne utiahnuté. Skontrolujte skúter a jeho kolesá každý mesiac a uistite sa, že sú skrutky dostatočne utiahnuté. Ak sú uvoľnené, utiahnite ich.
- Odporúča sa vytvoriť pravidelnú pravidelnú službu skútrov raz ročne alebo každých 3 000 km.

Batéria

- Elektrický skúter je vybavený lítium-polymérovou batériou. Priemerná životnosť batérie je 400 nabíjajúcich cyklov (každý cyklus znamená nabíjanie od 0 do 100% kapacity). Pri bežnom používaní a údržbe môže životnosť batérie dosiahnuť viac

ako 600 cyklov s minimálnym znížením životnosti batérie.

- Pred prvým použitím skútra najskôr úplne nabite batériu. Vyvarujte sa úplnému vybitiu batérie svojho skútra pred nabíjaním. Vždy sa postarajte aby bola minimálne 10 % nabitá. Pre uspokojivý výkon a bezpečnú jazdu, batéria musia byť najmenej 50% plná.
- Nenechávajte elektrický skúter s podstatne vybitou batériou po dlhú dobu. Nabite batériu čo najskôr.
- Pri dlhodobom odkladaní skútra sa uistite, že batéria je naplnená minimálne 40-50%. Odporúča sa nabíjať skúter aspoň raz za 30 dní.
- Vždy používajte originálnu nabíjačku, ktorá zodpovedá modelu skútra.
- Nenechávajte elektrický skúter v zime pod nulou alebo pod priamym slnečným svetlom. Udržujte skúter v suchom prostredí. Negatívne podmienky prostredia môžu poškodiť kapacitu batérie a iné obvody.
- Litiové polymérové batérie je potrebné ošetriť mimoriadne opatrne. Nesprávne nabíjanie, poškodenie alebo prehriatie môže spôsobiť požiar. Nenechávajte elektrický skúter na nabíjaní bez dozoru. Nenechávajte elektrický skúter na nabíjaní cez noc. Vždy dohliadnite na nabíjanie elektrického skútra a vyhnite sa prebíjaniu. Nepoužívajte, nenabíjajte ani nenechávajte poškodenú batériu bez dozoru a dodržiavajte protokoly o likvidácii.

Nabíjačka

Samostatná nabíjačka ktorá prišla spolu s elektrickým skútrom má funkciu časovača ochrany nabíjania.

Pokyny na nabíjanie

- Otvorte kryt nabíjačky na elektrickom skútri a zasuňte konektor nabíjačky do nabíjacieho otvoru.
- Vložte nabíjačku do zásuvky (AC100-240V, 50/60Hz)
- Svetlo nabíjačky je červené, čo znamená, že nabíjanie práve prebieha; Keď svetlo nabíjačky svieti na zeleno, znamená to, že batéria je úplne nabitá.
- Pri nabíjaní batérie umiestnite skúter do suchého a vetraného prostredia.

Kotúčové brzdy

Ak máte pocit, že je brzda pri jazde napnutá, môžete kotúčovú brzdú upraviť uvoľnením skrutky na otočnom gombíku pomocou šesťhranného kľúča, otočným gombíkom otočte trochu doprava a dotiahnite skrutku šesťhranným kľúčom. Ak máte pocit, že je brzda uvoľnená. po uvoľnení skrutky na otočnom gombíku pomocou šesťhranného kľúča môžete otočným gombíkom pootočiť trochu doľava a potom skrutku utiahnuť.

Rukoväť sa trepe

Ak máte pocit, že je rám uvoľnený a že sa pri jazde trasie, tak skontrolujte vidlicu a sklopný mechanizmus a uvoľnenú časť pritiahnite.

9. RIEŠENIE PROBLÉMOV

Ak váš skúter nefunguje ako obvykle alebo sa zdá, že je v poruche, prečítajte si pozorne túto časť. Používateľ môže vyriešiť mnohé bežné každodenné problémy. Tento jednoduchý postup pomáha obnoviť stabilné podmienky prúdového obvodu. Obráťte sa na Službu zákazníckej pomoci pokiaľ sa problém nevyriešil alebo pokiaľ máte ďalšie obavy.

<i>SYMPTÓMY</i>		<i>MOŽNÉ RIEŠENIA</i>
Nepodarilo sa zmeniť rýchlosť alebo príliš nízka maximálna rýchlosť	<ul style="list-style-type: none"> Nízke napätie batérie Hlavná rukoväť v poruche Nesprávny ovládač 	<ul style="list-style-type: none"> Naite batériu úplne Vymeňte hlavnú rukoväť a ovládač
Motor nefunguje	<ul style="list-style-type: none"> Nesprávna hlavná rukoväť Nesprávny zámok elektrických dverí Nesprávny ovládač 	<ul style="list-style-type: none"> Vymeňte hlavnú rukoväť a ovládač Znovu skontrolujte všetky káble a kontakty
Prejdená vzdialenosť s jedným nabíjaním batérie je nižšia, ako sa očakávalo	<ul style="list-style-type: none"> Pokles tlaku v pneumatikách Nedostatočné nabíjanie alebo zlyhanie nabíjania Batéria je poškodená alebo jej životnosť vypršala Časté náhly pohyby alebo ťažké riadenia, preťaženia 	<ul style="list-style-type: none"> Pneumatika je plná vzduchu Batéria je opotrebovaná Vymeňte nabíjačku Vymeňte batériu
Nabíjačka nenabíja	<ul style="list-style-type: none"> Nabíjacie káble sú uvoľnené alebo poškodené 	<ul style="list-style-type: none"> Znova skontrolujte všetky káble a kontakty

<i>CHYBOVÝ KÓD</i>	<i>DIAGNOSTIKA CHÝB</i>
E00	<ul style="list-style-type: none"> bez chyby
E01	<ul style="list-style-type: none"> Chyba komunikácie, prístroj nemôže prijímať výstup z ovládača
E02	<ul style="list-style-type: none"> Chyba komunikácie, regulátor nemôže prijať výstup prístroja
E03	<ul style="list-style-type: none"> Chyba radiča
E04	<ul style="list-style-type: none"> Chyba snímačov motorovej haly
E05	<ul style="list-style-type: none"> Chyba motora
E06	<ul style="list-style-type: none"> Chyba rýchlosti škrtiacej klapky
E07	<ul style="list-style-type: none"> Chyba brzdovej páky
E08	<ul style="list-style-type: none"> Chyba snímača napájania
E09	<ul style="list-style-type: none"> Ochrana nízkeho napätia

10. Technické špecifikácie

Model	x10
Typ	Elektrická kolobežka 10 "
Napätie batérie	52V
Kapacita batérie	Lítium 18Ah
Počet článkov	98
Výkon motora	2 x 1 000 W, bezkartáčový zadný motor
Maximálna rýchlosť *	≤ 60 km / h
Dojazd *	55-75km
Koleso	Hliníková zliatina Predné / zadné odpruženie
Rozmer kolies / pneumatiky	10 "
Brzdy predné / zadné	Mechanické kotúčové brzdy
Rozmer	130 x 67 x 122 cm
Rozmery pri zložení	130 x 67 x 51 cm
Max. Zaťaženie	120kg
Hmotnosť brutto / netto	37,0 / 32 kg

Pretože je produkt neustále pripravený, špecifikácie a pokyny je možné zmeniť bez špeciálneho upozornenia.

* Môže sa líšiť v závislosti od jazdných podmienok, konfigurácie terénu, teploty atď.

Likvidácia starých elektrických a elektronických zariadení



Označenie výrobkov týmto symbolom znamená, že výrobok patrí do skupiny elektrického a elektronického odpadu (OEEZ), ktorý sa nesmie likvidovať spoločne s domácim a objemným odpadom. Preto je potrebné tento výrobok odovzdať na označenom zbernom mieste určenom na zber elektrického a elektronického odpadu. Správnu likvidáciu tohto výrobku zabránite prípadným negatívnym následkom pre životné prostredie a ľudské zdravie, ktoré by mohli byť ohrozené nezodpovednou likvidáciou opotrebovaného výrobku. Recykláciou materiálov z tohto výrobku pomáhate chrániť zdravé životné prostredie a prírodné zdroje.

Podrobné informácie o zbere OEEZ získate od spoločnosti v predajni, v ktorej ste výrobok kúpili

Likvidácia použitých batérií



Skontrolujte miestne predpisy týkajúce sa likvidácie opotrebovaných batérií alebo zavolajte miestny zákaznícky servis o pokynmi na likvidáciu starých a použitých batérií.

Batérie z tohto produktu by sa nemali likvidovať spolu s domovým odpadom. Vždy vložte staré batérie do špeciálnych miest na likvidáciu použitých batérií ktoré sa nachádzajú vo všetkých predajniach, kde si môžete kúpiť batérie.

EU Vyhlásenie o zhode

M SAN grupa d.o.o. týmto vyhlasuje, že výrobok je v súlade so smernicami:

- Machinery Directive 2006/42/EC
- RED Directive 2014/53/EU
- RoHS Directive 2011/65/EU.



Úplné znenie vyhlásenia o zhode EÚ je k dispozícii na tejto internetovej adrese:

www.msan.hr/dokumentacijaartikala