

Inteligentné švihadlo

Smart Skipping Rope

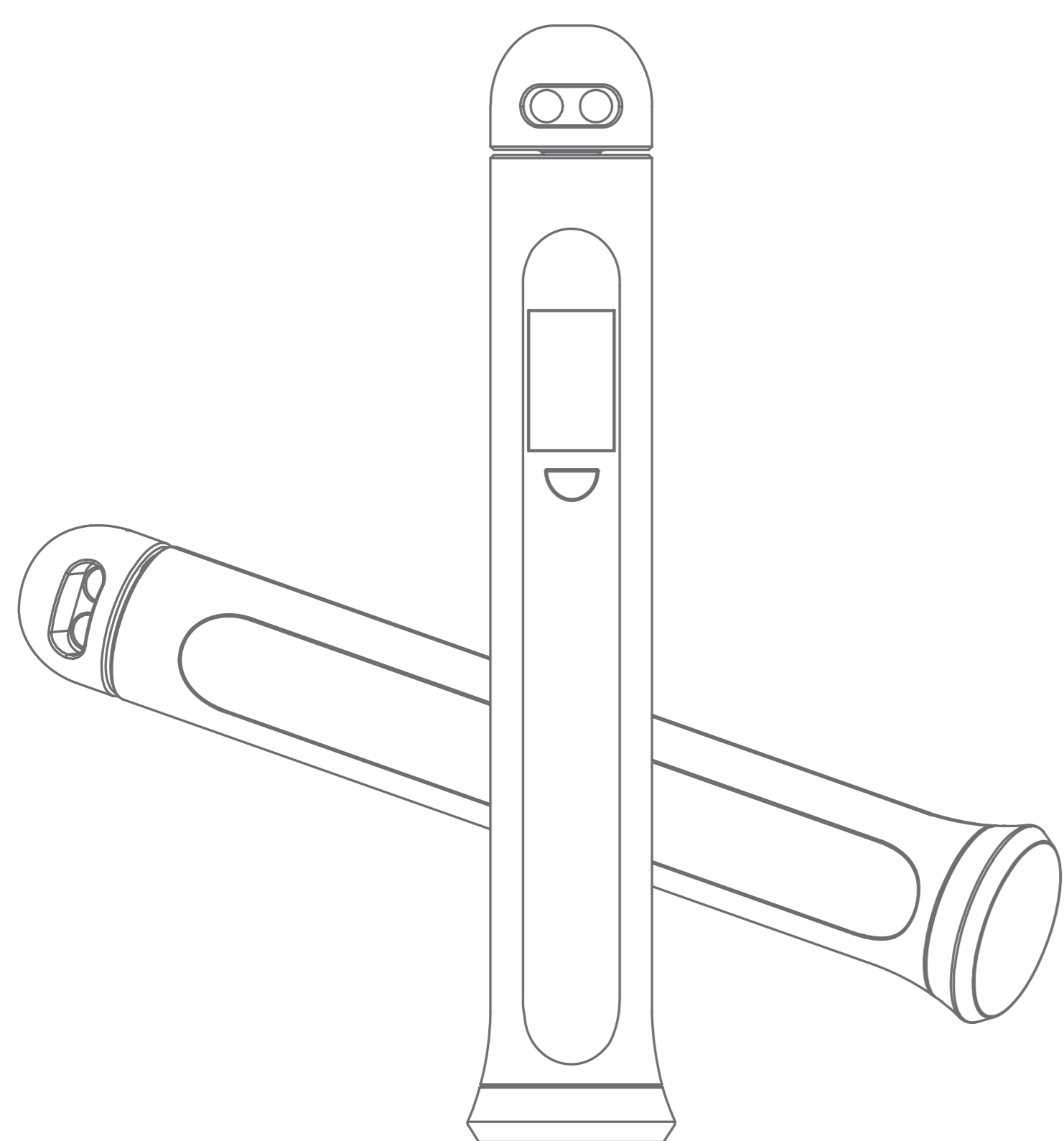

⚠ Dôležité upozornenie

Ďakujeme, že ste si zakúpili a chystáte sa použiť naše inteligentné švihadlo. Pred použitím si, prosím, prečítajte bezpečnostné opatrenia, aby ste predišli zbytočným rizikám. Prajeme vám príjemný používateľský zážitok.

1. Švihadlo je vybavené dlhým lanom. Pri používaní švihadla dávajte pozor na spôsob preskakovania, aby ste o lano nezakopli.
2. Keď sa švihadlo nepoužíva, malo by byť umiestnené mimo dosahu detí. Deti musia byť pri používaní švihadla pod dozorom, aby sa predišlo nebezpečenstvu, spôsobenému nesprávnym používaním.
3. Dodávané lano je určené len na cvičenie so švihadlom. Nepoužívajte ho na iné účely. Nepoužívajte ho na uviazanie alebo ťahanie ťažkých predmetov, aby ste predišli nebezpečenstvu pretrhnutia lana počas cvičenia, ktoré môže spôsobiť zranenie alebo poškodenie majetku.
4. Keď sa výrobok dlhší čas nepoužíva, batérie by sa mali z výroby vybrať, aby sa predišlo zlému stavu batérií, ktoré môžu spôsobiť koróziu a poškodenie produktu.

Vloženie batérií

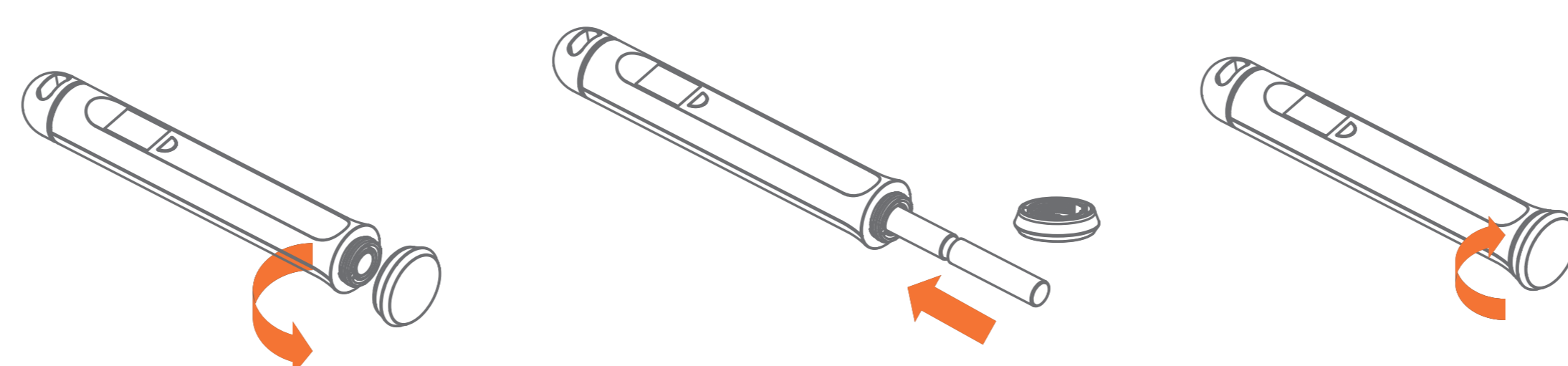

1. Odskrutkujte kryt batérií, v spodnej časti rukoväti švihadla.
2. Vložte dve batérie AAA.
3. Priskrutkujte a utiahnite kryt batérií v rukoväti.

Poznámka: Po vložení batérie skontrolujte LCD obrazovku. Ak sa displej rozsvieti, batérie sú správne vložené.

Popis funkcií



LCD displej a rukoväť švihadla

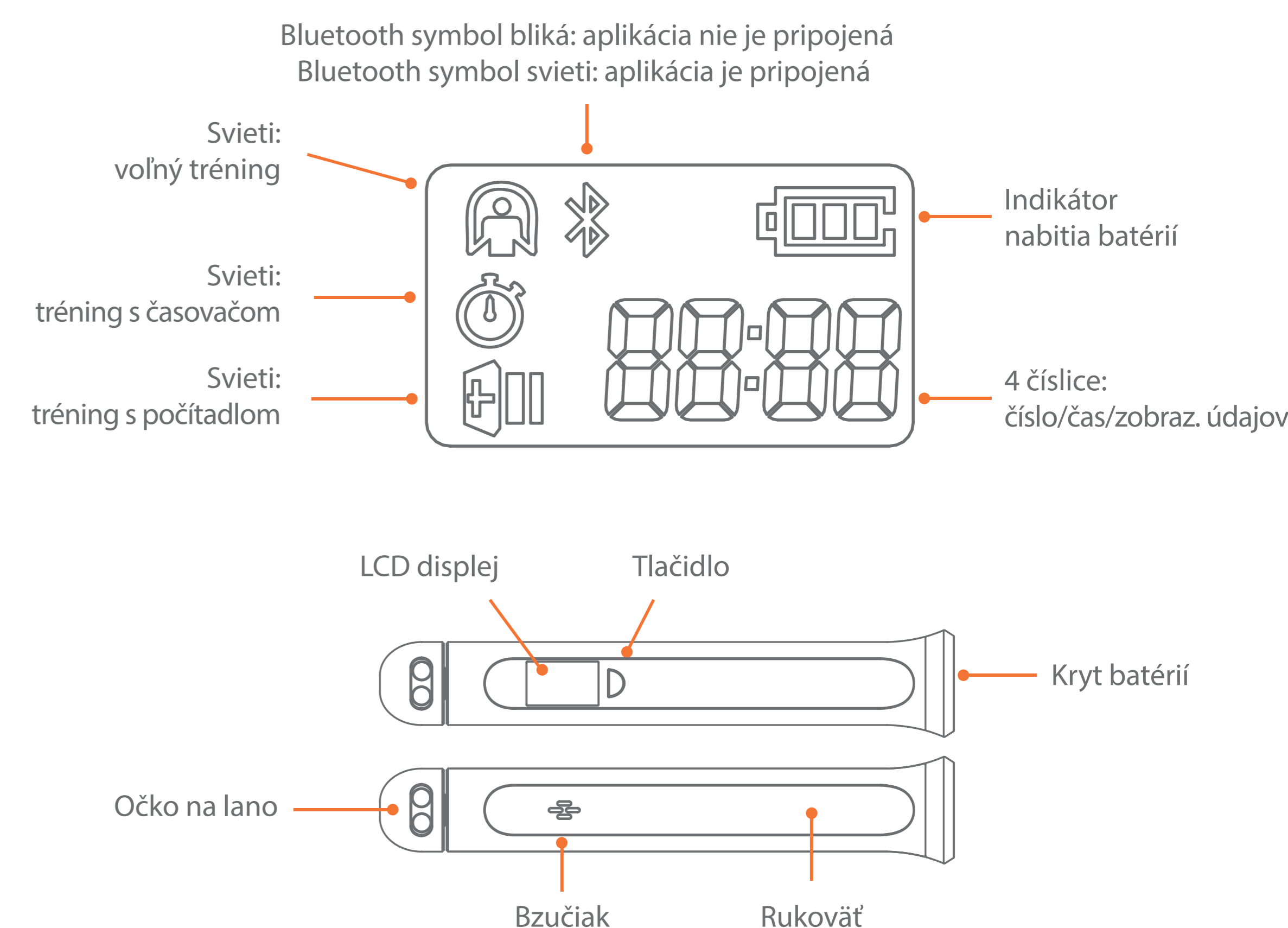

Obsluha švihadla

Existujú dva prevádzkové režimy

- **Švihadlo nie je spojené s aplikáciou:** Odporúča sa vypnúť Bluetooth v mobilnom telefóne, aby sa zabránilo ovplyvneniu prevádzky automatickým spojením medzi zariadením a mobilným telefónom. Keď nie je pripojenie k aplikácii, LCD displej švihadla môže zobrazovať údaje o pohybe a má tri voliteľné režimy cvičenia: voľné cvičenie, odpočítavanie času a počítadlo.
- **Švihadlo je pripojené k aplikácii:** Keď je švihadlo pripojené k mobilnej aplikácii, nastavenie prevádzky sa bude ovládať v aplikácii, LCD displej švihadla sa zmení súčasne s prepnutím režimu prevádzky v aplikácii.
- Na telefóne je možné zvoliť režim voľného skákania, odpočítavanie času, počítadla, kontrolu kalórií. Funkcia hlasového vysielania vo vašom mobilnom telefóne vás povzbudí so zvýšením počtu preskakovaní lana, vďaka čomu bude vaše cvičenie zábavnejšie.

Švihadlo nie je pripojené k aplikácii

Voľný režim preskakovania lana:

Stav zobrazenia	Spôsob prevádzky
	<ul style="list-style-type: none"> • Zapnutie: po vložení batérií sa automaticky zapne predvolený režim voľného preskakovania. • Ak je obrazovka v pohotovostnom režime vypnutá, zapnite ju stlačením tlačidla. • Voľné preskakovanie: môžete začať preskakovať lano a zariadenie začne počítať. Ak ho chcete resetovať, stlačte tlačidlo na 2 sekundy, a po zaznení „pípnutia“ sa počítanie resetuje na 0. • Ikona Bluetooth a voľného preskakovania sa zobrazí po zapnutí, predvoleným režimom je totiž voľné preskakovanie. Jedným krátkym stlačením tlačidla prejdete do ďalšieho režimu, dlhým stlačením tlačidla na 2 s voľbu potvrdíte.

Režim s časovačom

	<p>Krok 1: krátkym stlačením tlačidla prepnete režim, keď sa zobrazí ikona , dôjde k prepnutiu do režimu odpočítavania času.</p>
	<p>Krok 2: dlho stlačte tlačidlo na 2 s, kým nebudete počuť „pípnutie“, čím vstúpíte do nastavenia času. Každé krátke stlačenie predĺži čas o 1 minútu. Po nastavení času cvičenia, začnite dlhým stlačením tlačidla na 2 sekundy. „Pípnutie“ bude pokračovať 5 sekúnd a potom začne odpočítavanie času.</p>

	<p>Krok 3: začne sa odpočítavanie času, pri preskakovaní lana.</p>
	<p>Krok 4: po skončení odpočítavania sa zobrazí počet preskočení za minútu. Stlačením a podržaním tlačidla na 2 s, vynulujete číslo a vrátite sa do pôvodného stavu.</p>

Režim s počítadlom

	<p>Krok 1: krátkym stlačením tlačidla prepnete režim, keď sa zobrazí ikona , dôjde k prepnutiu do režimu odpočítavania času.</p>
	<p>Krok 2: stlačte tlačidlo na 2 s, kým nebudete počuť „pípnutie“, čím vstúpíte do režimu počítadla. Každým krátkym stlačením sa číslo zvýši o 50. Po nastavení čísla preskočení, spustíte cvičenie dlhým stlačením tlačidla na 2 s. Zaznie „Pípnutie“ 5-krát a potom sa začne odpočítavanie.</p>
	<p>Krok 3: po preskočení lana sa zobrazí čas. Zobrazený čas je čas potrebný na dokončenie predtým nastaveného počtu preskokov cez švihadlo. Dlhým stlačením tlačidla na 2 sekundy vynulujete čas a vrátite sa do pôvodného stavu.</p>

Poznámka: Keď mobilná aplikácia nie je pripojená, symbol Bluetooth bude blikať, po pripojení zostane zapnutý.

Prepojenie švihadla s mobilnou aplikáciou

1. Zapnite Bluetooth a GPS v telefóne a vyhľadajte v obchode s aplikáciami, resp. medzi stiahnutými aplikáciami „Antik SmartHome“.

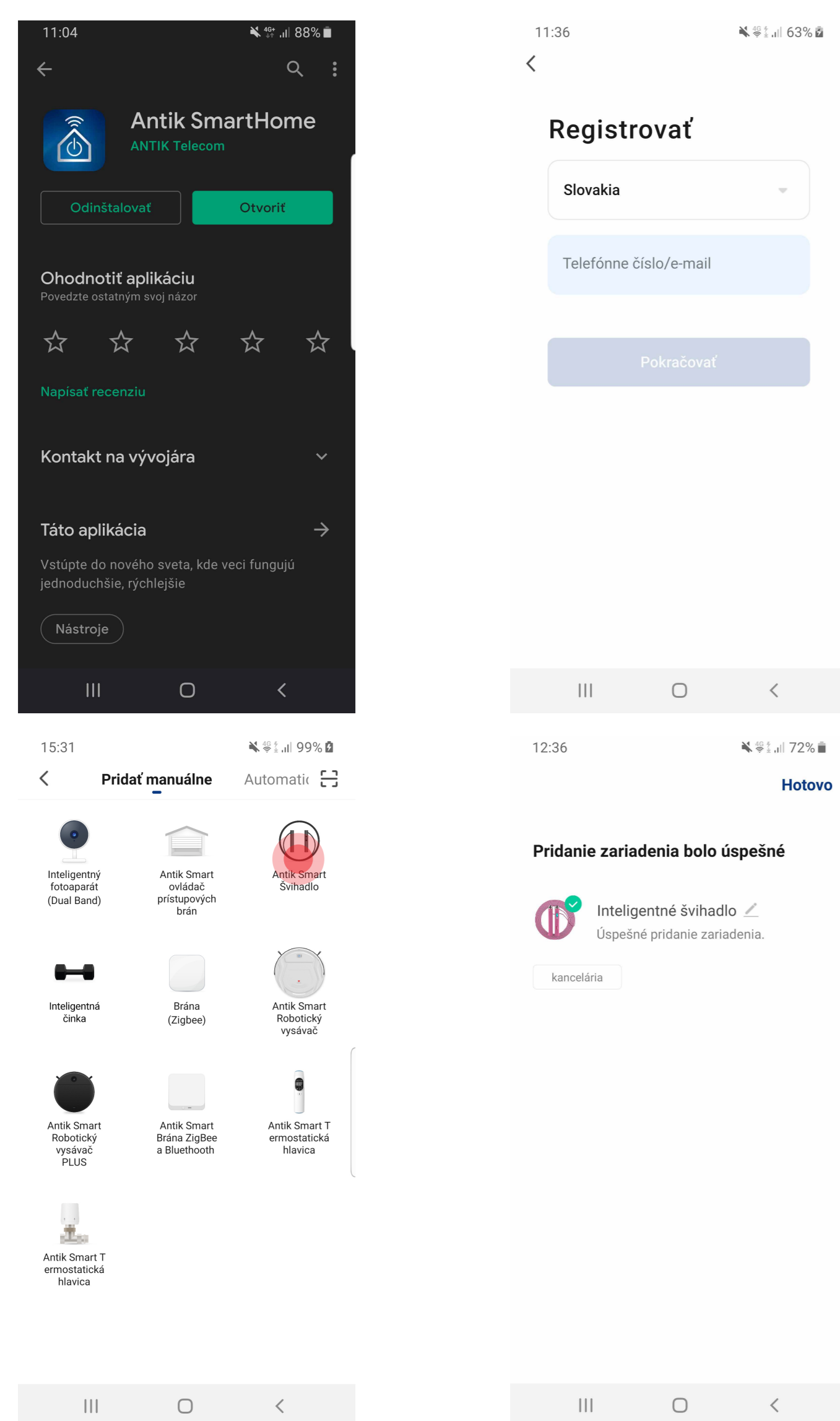

Vyberte Pridať zariadenie cez modré „+“ a potom zapnite švihadlo, ikona Bluetooth na LCD obrazovke bude blikať, aplikácia automaticky identifikuje a pridá švihadlo.

7

2. Pri prvom použití, zadajte svoje osobné fyzické parametre: pohlavie, výšku a váhu na stránke osobných nastavení v aplikácii. Aplikácia vám potom môže poskytnúť osobný index cvičenia. Počet denných tréningových cieľov je možné nastaviť na stránke nastavení.

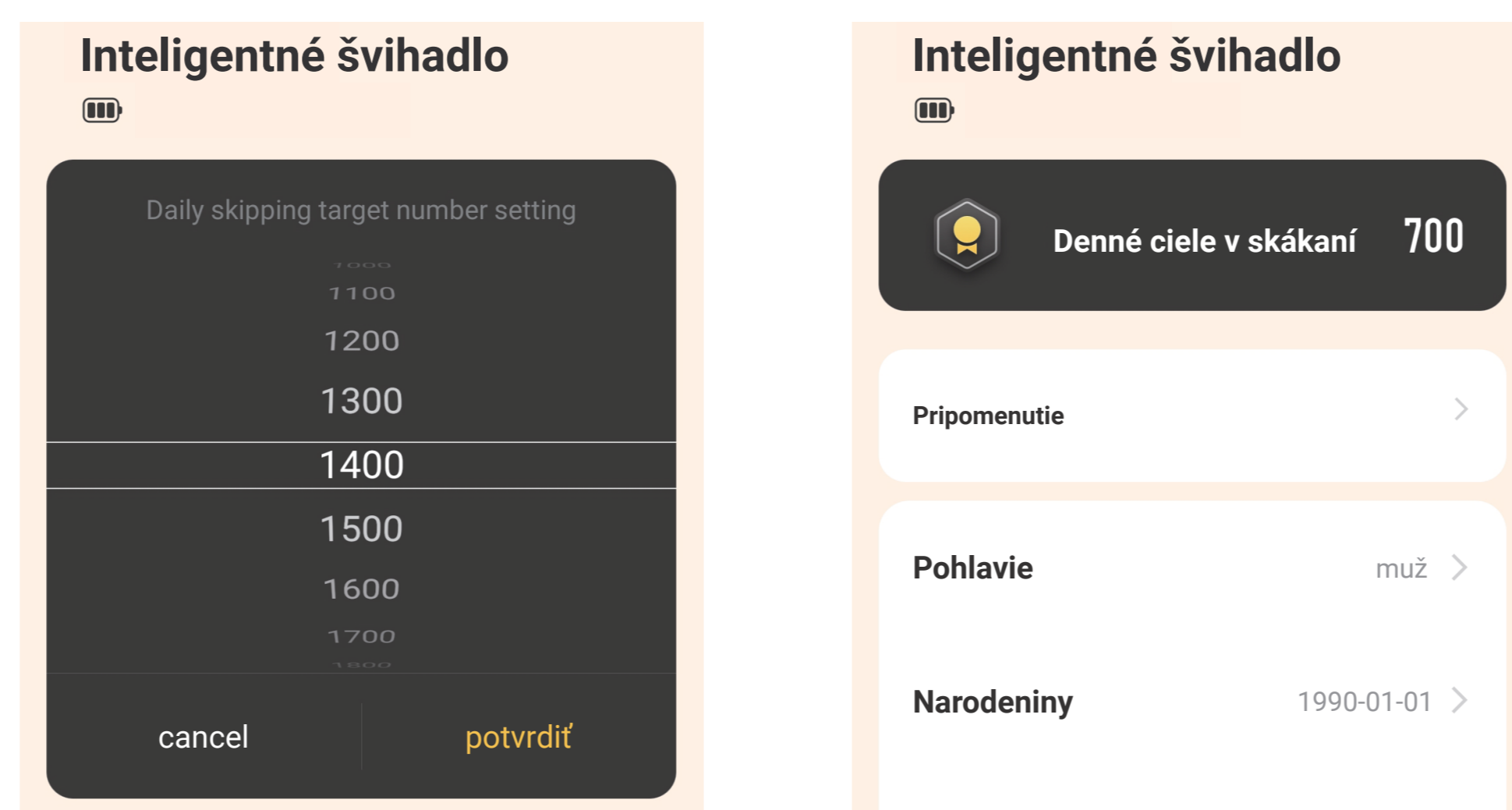

3. Používanie aplikácie: po pripojení švihadla k mobilnej aplikácii, funkcia hlasového vysielania poskytne povzbudenie v rôznych jazykoch, so zvyšovaným počtom preskakovaní, aby bolo cvičenie zábavnejšie. Na základe vašich preferencií je možné túto funkciu zapnúť alebo vypnúť nasledujúcimi spôsobmi.

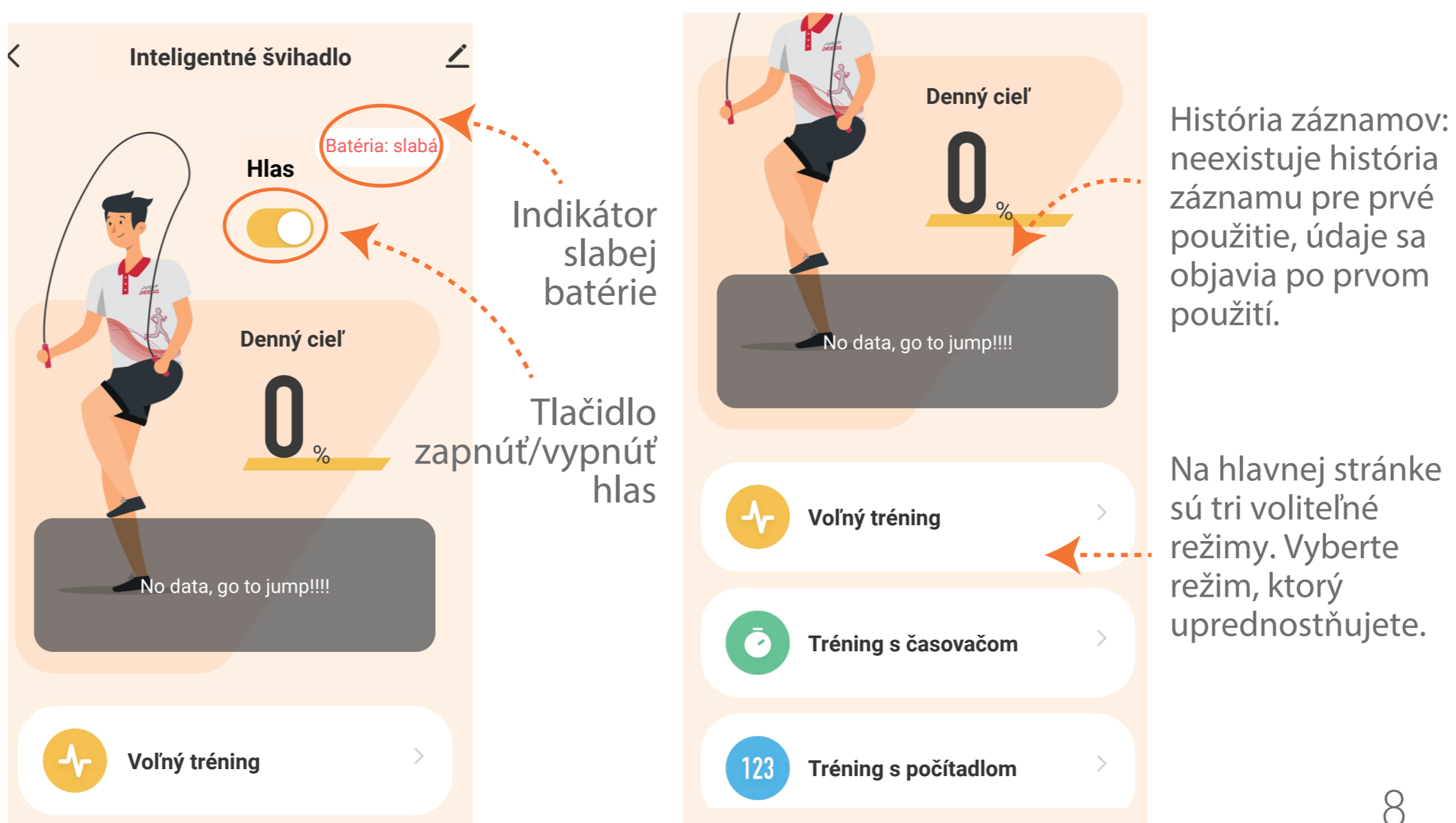

História záznamov: neexistuje história záznamu pre prvé použitie, údaje sa objavia po prvom použití.

Na hlavnej stránke sú tri voliteľné režimy. Vyberte režim, ktorý uprednostňujete.

8

Odpočítavanie času: po nastavení času kliknite na tlačidlo potvrdenia.

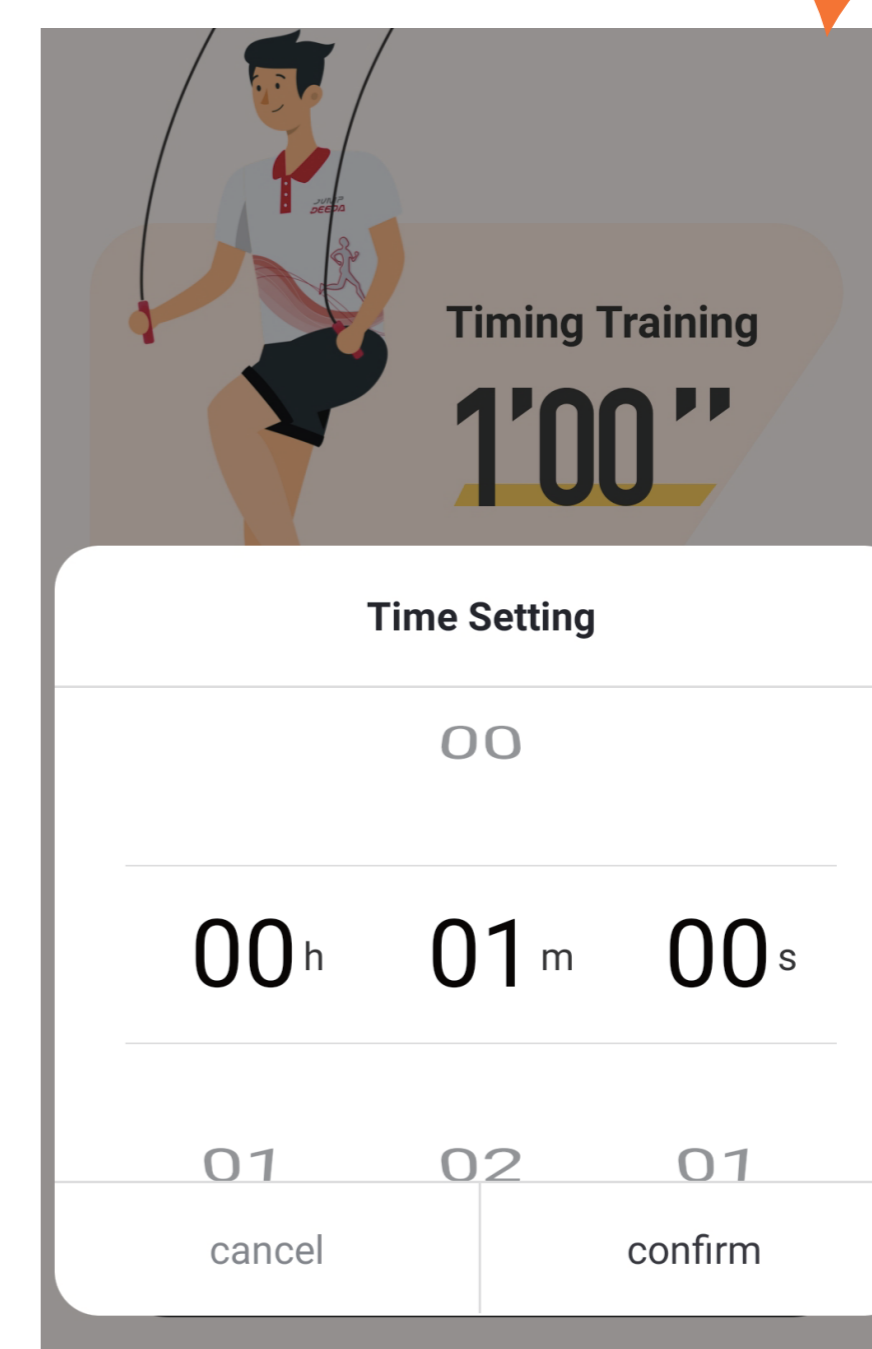

Odpočítavanie čísla: predvolená hodnota je 100. Môžete ho upraviť na ľubovoľné číslo. Kliknutím na ľubovoľnú oblasť potvrdíte číslo.

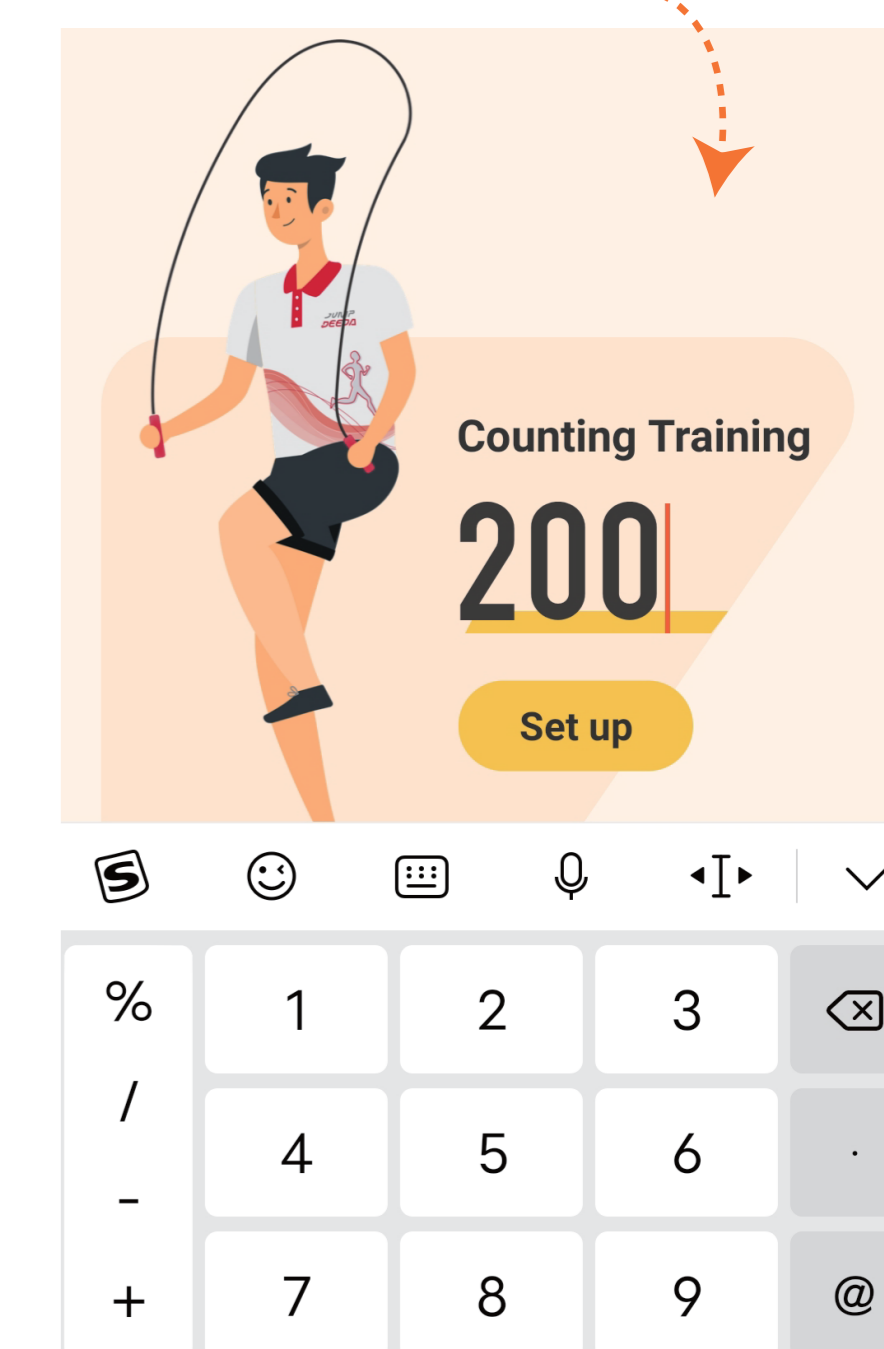

Záznam histórie: údaje o preskakovaní lana sa automaticky uložia do aplikácie pre vašu potrebu

4. Švihadlo sa musí spárovať s aplikáciou iba raz. Párovanie sa vymaže, ak zo švihadla vyberiete batériu a bude potrebné opätovné spárovanie.

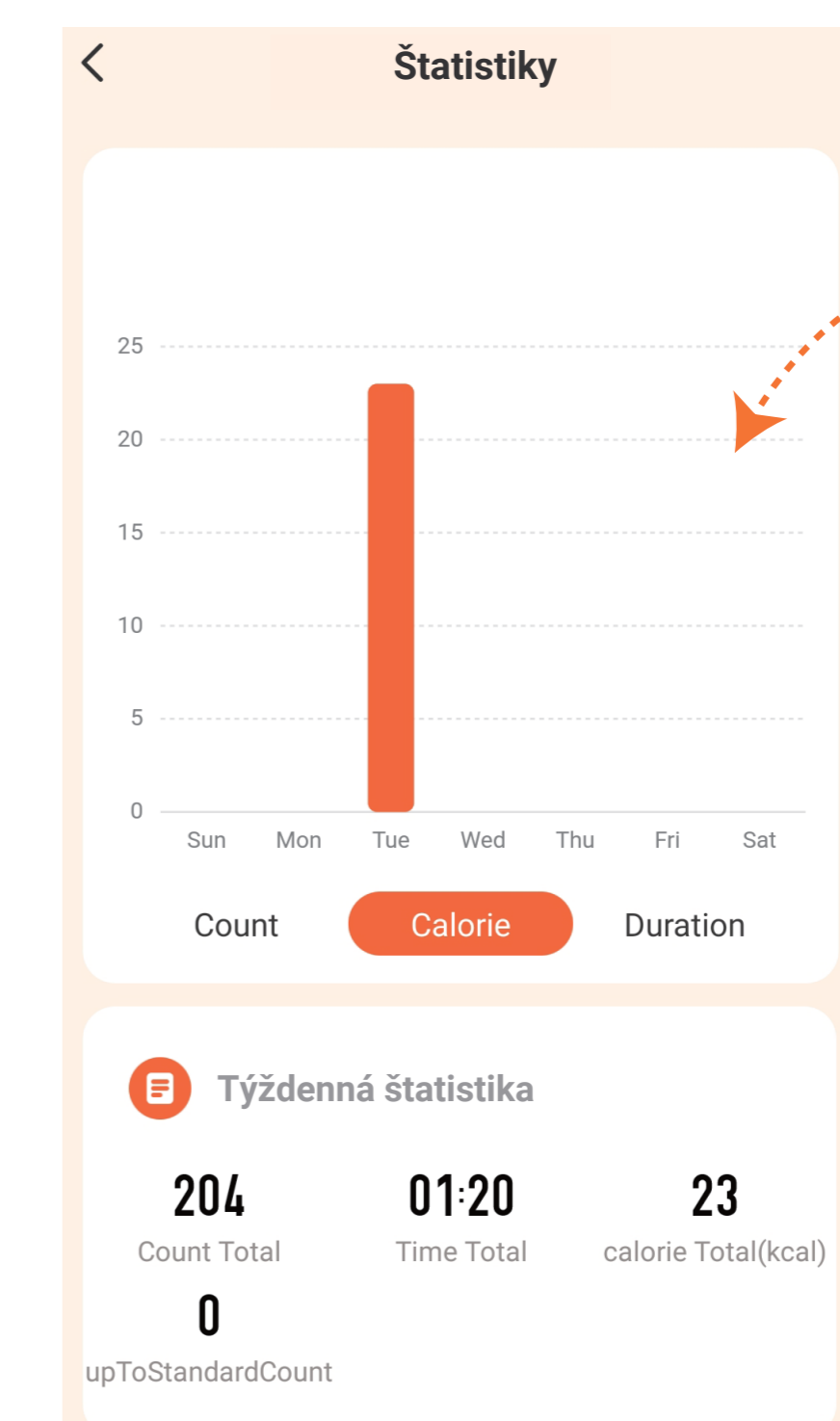

9

Špecifikácia produktu

Názov produktu:	Inteligentné švihadlo
Bluetooth verzia:	Bluetooth 4.2
Bluetooth vzdialenosť:	10 metrov
Veľkosť rukoväti:	172,87 × 32,10 mm
Materiál:	plast, kov, PE, PVC
Hmotnosť produktu:	245 g
Displej:	LCD displej
Špecifikácia batérie:	2x AAA batéria
Pohotovostný čas:	1 rok

10

Funkcia automatického spánku

- Ak nie je žiadny vstup, podsvietenie sa vypne do 10 sekúnd, LCD displej sa vypne a Bluetooth odpojí po 3 minútach. Celá jednotka sa vypne po 20 minútach. Vybratím batérie zo švihadla, prerušíte spárovanie s aplikáciou.
- Ak je obrazovka vypnutá, aktivujete zobrazenie na obrazovke jedným stlačením tlačidla. Pre zapnutie jednotky stlačte tlačidlo.

Použitie a skladovanie

Prostredie používania

Prevádzková teplota okolia: 20 °C – 45 °C
Vlhkosť pracovného prostredia: 20 % – 80 % RH

Prostredie skladovania

Skladovacia teplota okolia: -20 °C – 55 °C
Vlhkosť skladovaného prostredia 20 % – 90 % RH

11

Popredajné služby

S dokladom o kúpe je záručná doba dva roky na problém s kvalitou. Záruka sa nevzťahuje na nasledujúce prípady:

- Poškodenie spôsobené neautorizovanou demontážou, opravou, poškodením vodou/kvapalinou, nesprávnym použitím, úpravou, nehodou a nedbanlivosťou.
- Poškodenie spôsobené zanedbaním alebo pádom zariadenia zo strany používateľa.
- Príčina poškodenia nesprávnou obsluhou a nevykonaním odporúčanej údržby.
- Opravy, na ktoré sa nevzťahuje záruka, budú účtované podľa stavu poškodenia.
- Výrobca má výhradné právo na konečné rozhodnutie o rozsahu záruky.

Záručný list

Meno: Dátum:
Produktové č.: Predajca:
Tel. č.:
Adresa:

Pečiatka predajcu

Vyrobené v Číne



12