

# BELLA

Kuchynský robot

10008232	10008233	10008234	10031672
10031673	10033677	10033678	10034363
10034364	10034365	10035519	10035520
10035521			



COOKINGCO  
OOKINGCOO  
KINGCOOKIN  
INGCOOKING  
COOKINGCO  
OOKINGCOO  
KINGCOOKIN  
INGCOOKING

## KLARSTEIN

[www.klarstein.com](http://www.klarstein.com)



Vážený zákazník,

Blahoželáme k zakúpeniu tohto produktu. Prečítajte si pozorne nasledujúce pokyny a postupujte podľa nich, aby ste predišli možným škodám. Nezodpovedáme za škody spôsobené nedodržaním pokynov alebo nesprávnym použitím. Naskenujte QR kód, aby ste získali prístup k najnovšiemu používateľskému manuálu a ďalším informáciám o produkte.



---

## OBSAH

---

Bezpečnostné pokyny 2  
 Popis produktu 3  
 Montáž a prevádzka 4  
 Recepty 5  
 Čistenie a starostlivosť 6  
 Pokyny k likvidácii 6  
 Výrobca a dovozca (UK) 6

---

## TECHNICKÉ ÚDAJE

---

Kód produktu	10008232, 10008233, 10008234, 10031672, 10031673, 10033677, 10033678, 10034363, 10034364, 10034365, 10035519, 10035520, 10035521
Napájanie	220-240 V ~ 50-60 Hz
Objem nádoby	≤ 5 L

---

## BEZPEČNOSTNÉ POKYNY

---

- Pozorne si prečítajte pokyny a užívateľský manuál a uchovajte ho pre prípad potreby.
- Aby ste zabránili riziku úrazu elektrickým prúdom neponárajte napájací kábel ani, zástrčku do vody alebo inej kvapaliny.
- Nenechávajte prístroj bez dozoru pokiaľ je zapnutý a používa sa.
- Pred zmontovaním, demontážou, použitím alebo čistením prístroj vypnite a odpojte zo siete.
- Dbajte na to, aby sa časti tela, šperky alebo voľné oblečenie nedostali do kontaktu s pohyblivými časťami produktu.
- Počas používania nekladajte prsty do produktu.
- Ak je napájací kábel poškodený, musí byť vymenený výrobcom, alebo kvalifikovaným technikom. servisnému personálu.
- Uistite sa, že napätie zariadenia je rovnaké ako napájanie vo vašej domácnosti. Pri zapojení zariadenia do elektrickej energie by mal byť motor nastavený na možnosť „vypnuté“.
- Používajte iba príslušenstvo schválené výrobcom, inak by ste sa mohli vážne zraniť alebo poškodiť zariadenie. Zariadenie používajte iba vo vnútri.
- Nenechávajte prístroj bez dozoru.
- Nenechávajte kábel visieť z okraja stola alebo kuchynskej linky, a dbajte na to, aby sa nedotýkal horúcich plôch.
- Počas prevádzky držte ruky a kuchynské náčinie mimo nožov a pohyblivých častí, aby ste predišli zraneniu alebo poškodeniu spotrebiča.
- Pri čistení nožov buďte opatrní, aby ste sa nezranili.
- Pred uvedením spotrebiča do prevádzky sa uistite, že sú všetky časti pevne spojené.

### PREVÁDZKA

- Nepoužívajte príslušenstvo, ktoré nie je schválené výrobcom.
- Pri zdvíhaní zariadenia buďte opatrní - je pomerne ťažké. Pri zdvíhaní zariadenia sa uistite, že je zmiešavacia hlava zaistená a všetky časti sú pevne dotiahnuté.
- Keď prístroj necháte bez dozoru alebo počas montáže alebo demontáže, vytiahnite zástrčku zo zásuvky.
- Pri nalievaní horúceho jedla do mixéra buďte opatrní, pretože môže uniknúť horúca para. Tento prístroj nikdy nepoužívajte na varenie potravín.
- Deti staršie ako 8 rokov, osoby s mentálnym a telesným postihnutím smú prístroj používať len vtedy, ak boli dôkladne oboznámení s jeho funkciami a bezpečnostnými opatreniami od nadriadených osôb.
- Spotrebič nie je určený na komerčné použitie, ale len na použitie v domácnosti a v podobných prostrediach, ako sú kuchyne v kanceláriách, farmách, hoteloch, motelloch atď.
- Nesprávne použitie zruší záruku.

## Poznámky k čisteniu

- Na čistenie nepoužívajte prchavé alebo žieravé kvapaliny. Nadmerný tlak počas stierania môže poškodiť povrchy. Gumové alebo plastové časti by nemali byť dlhodobo v kontakte so zariadením.
- Nepoužívajte drsné ani leptavé čistiace prostriedky, pretože môžu korodovať povrch.
- Pred prvým použitím dôkladne vyčistite všetky diely.

## POPIS PRODUKTU

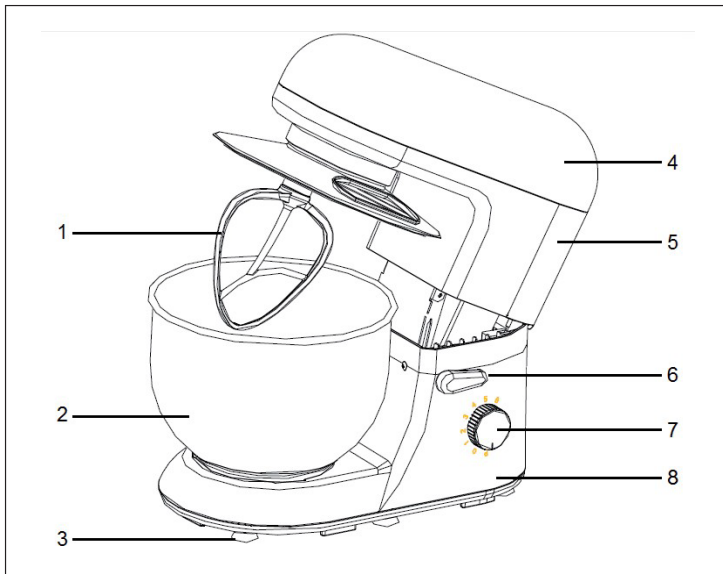

- 1 Lopatka na miešanie
- 2 Nádoaba na miešanie
- 3 Chodidlá
- 4 Vrchná časť krytu
- 5 Kryt
- 6 Páka
- 7 Vypínač
- 8 Spodok

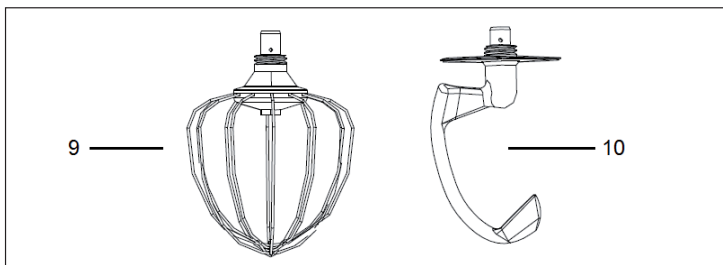

- 9 Metlička na šľahanie
- 10 Hák na hnetenie cesta

## MONTÁŽ A PREVÁDZKA

- 1 Potraviny miešajte podľa receptu.
- 2 Potom otvorte horný kryt pomocou páky (6).
- 3 Umiestnite nádobu na miešanie (2) do prístroja a otočte nádobu na miešanie proti smeru hodinových ručičiek,

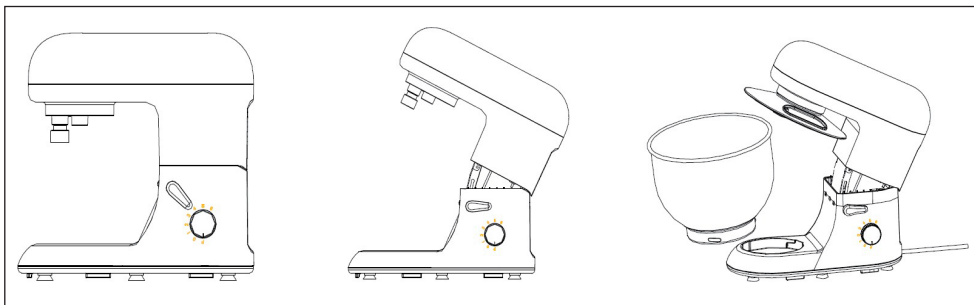

- 4 Upevnite lopatku mixéra (10), šľahač vaječ (9) alebo lopatku na cesto (1) na konektor a otáčajte nástavec v smere hodinových ručičiek, až kým sa pevne neuzamkne.
- 5 Otočte pákou v smere šípky (na stroji) a stlačte hornú časť krytu (5) smerom nadol jednou rukou.
- 6 Uistite sa, že je ovládač nastavený na hodnotu "P" alebo "0" a pripojte zástrčku do sieťovej zásuvky. Bella je teraz pripravená na použitie.

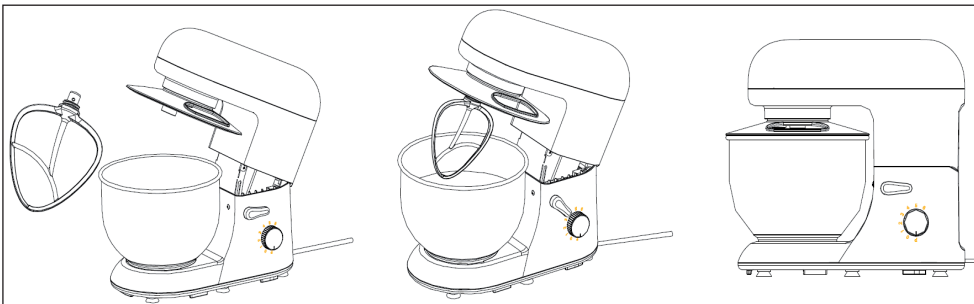

---

## PRÍKLAD RECEPTU

---

### Batter pre pandanové vafle

#### ingrediencie:

- 125 g múky
- 60 g cukru
- 2 lyžičky sódy bikarbóny
- 1 štipka soli
- 1 vajce
- Pandanová pasta
- 200 ml kokosového mlieka
- 60 ml kokosového oleja
- 1 štipka vanilkového cukru

#### Príprava:

Zmiešajte múku, cukor, prášok do pečiva a soľ v nádobe na miešanie. Pomocou lopatky na miešanie (1) miešajte ingrediencie úrovni 1 (asi 20 sekúnd) a potom zvýšte úroveň na stupeň 2 (približne na 20 sekúnd).

Potom nastavte rýchlosť na úroveň 3 a miešajte cesto po ďalšie 2 až 3 minúty.

Potom pridajte vajce, pandanovú pastu, kokosové mlieko, kokosový olej a vanilkový cukor.

Nakoniec premiešajte cesto do jemnej svetlej zelenej hmoty. Použite šľahač a zvyšujte rýchlosť z úrovne 1. Uistite sa, že zariadenie nepracuje dlhšie ako cca. 4 minúty naraz a neprehrieva sa.

Výsledkom bude jemná, exotická vaflová zmes. Toto chutí veľmi dobre napríklad s kokosovým krémom. Ako pripraviť tento a mnoho ďalších receptov možno nájsť na [www.urban-hunger.com](http://www.urban-hunger.com).

Použite šľahač na vyšľahanie šľahačky alebo vaječných bielok, až kým nebudete tuhá. Zvoľte nastavenie vyššej rýchlosti a dávajte pozor, aby ste nepreplnili misku na miešanie.

---

## ČISTENIE A STAROSTLIVOSŤ

---

Poznámka: Upozorňujeme, že miešacie prvky nie sú vhodné na čistenie v umývačke riadu alebo alkalickými čistiacimi prostriedkami. Môže to mať za následok čierne sfarbenie.

Poznámka: Sklenené nádoby na miešanie je možné čistiť iba ručne. Teplota v umývačke je vysoká a sklo môže prasknúť.

---

## POKYNY K LIKVIDÁCII

---



Ak vo vašej krajine existujú právne predpisy o zneškodňovaní elektrických a elektronických zariadení, tento symbol na výrobku alebo na jeho obale znamená, že tento výrobok nesmie byť likvidovaný spolu s domácim komunálnym odpadom. Namiesto toho ho treba odovzdať na zbernom mieste na recykláciu elektrických a elektronických zariadení. Likvidáciou v súlade s predpismi chránite životné prostredie a zdravie svojich blízkych pred negatívnymi následkami. Informácie o recyklácii a likvidácii tohto produktu získate od miestnych úradov alebo u služby likvidácie domáceho odpadu.

---

## VÝROBCA A DOVOZCA (UK)

---

Výrobca:  
Chal-Tec GmbH, WALLSTRASSE 16, 10179 Berlín, Nemecko

Dôležité pre Veľkú Britániu:  
Berlin Brands Group UK Ltd  
PO Box 1145  
Oxford, OX1 9UW  
United Kingdom







**KLARSTEIN**