

MAVIC AIR 2

Uživatelská příručka v1.0

5/2020

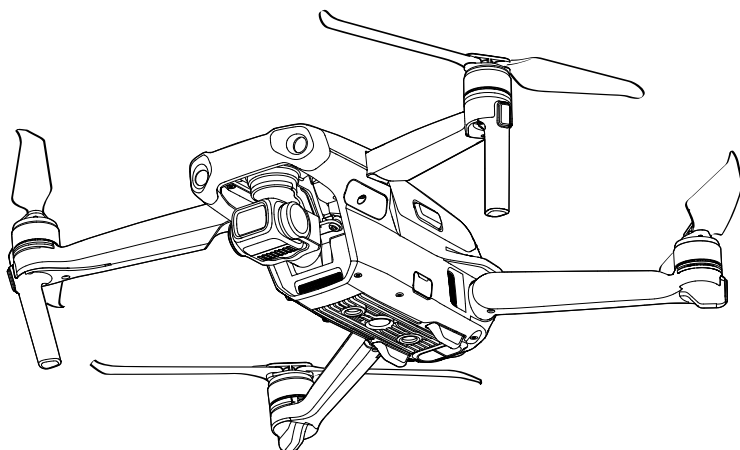

Vyhledávání klíčových slov

Pro nalezení určitého tématu vyhledejte klíčová slova, například „baterie“ či „instalace“. Pokud ke čtení tohoto dokumentu používáte program Acrobat Reader, stiskněte v případě systému Windows klávesy Ctrl + F a v případě Macu klávesy Command + F.

Přechod na určité téma

Kompletní seznam témat lze vidět v obsahu. Pro přechod na určitý oddíl klikněte na dané téma.

Tisk tohoto dokumentu

Tento dokument podporuje tisk ve vysokém rozlišení.

Použití této příručky

Legenda

 Výstraha

 Důležité informace

 Tipy a triky

 Odkaz

Přečtěte si před prvním letem

Před použitím zařízení DJI™ MAVIC™ Air 2 si přečtěte následující dokumenty:

1. Obsah balení, vyloučení odpovědnosti a bezpečnostní pokyny
2. Příručka pro rychlé spuštění
3. Uživatelská příručka

Před prvním použitím doporučujeme zhlédnout všechna výuková videa na oficiálních webových stránkách společnosti DJI a přečíst si vyloučení odpovědnosti a bezpečnostní pokyny. Pro přípravu na první let si přečtěte příručku pro rychlé spuštění, přičemž více informací pak naleznete v této uživatelské příručce.

Výuková videa

Přejděte na níže uvedenou adresu nebo naskenujte QR kód a podívejte se na výuková videa o zařízení Mavic Air 2, která popisují jeho bezpečné používání:

<http://www.dji.com/mavic-air-2/video>



Stáhněte si aplikaci DJI Fly

Během letu používejte aplikaci DJI Fly. Pro stažení nejnovější verze naskenujte QR kód vpravo.

Verze aplikace DJI Fly pro systém Android je kompatibilní s verzí systému Android v6.0 nebo novější. Verze aplikace DJI Fly pro systém iOS je kompatibilní s verzí systému iOS v10.0.2 nebo novější.



Pokud nejste během letu připojeni k aplikaci nebo do ní přihlášení, je pro větší bezpečnost let omezen na výšku 98,4 stop (30 m) a na dosah 164 stop (50 m). To platí pro aplikaci DJI Fly a všechny aplikace kompatibilní s dronem DJI.

Stáhněte si program DJI Assistant 2 for Mavic

Stáhněte si program DJI Assistant 2 for Mavic na stránce <http://www.dji.com/mavic-air-2/downloads>.



- Provozní teplota tohoto výrobku je -10 °C až 40 °C. Nesplňuje standardní provozní teplotu pro využití na vojenské úrovni (-55 °C až 125 °C), která se vyžaduje za účelem výdrže v případě větší proměnlivosti prostředí. Výrobek používejte náležitým způsobem a pouze v případech, které splňují požadavky na rozsah provozní teploty dané úrovně.

Obsah

Použití této příručky	2
Legenda	2
Přečtete si před prvním letem	2
Výuková videa	2
Stáhněte si aplikaci DJI Fly	2
Stáhněte si program DJI Assistant 2 for Mavic	2
Profil výrobku	6
Úvod	6
Příprava dronu	6
Příprava dálkového ovladače	7
Popis dronu	8
Popis dálkového ovladače	8
Aktivace zařízení Mavic Air 2	9
Dron	11
Režimy letu	11
Stavové indikátory dronu	11
Návrat do výchozí polohy	12
Pozorovací systémy a systém detekce infračerveného záření	16
Inteligentní letový režim	18
Záznam letu	23
Vrtule	23
Inteligentní letová baterie	24
Gimbal a kamera	28
Dálkový ovladač	31
Profil dálkového ovladače	31
Použití dálkového ovladače	31
Spárování dálkového ovladače	35
Aplikace DJI Fly	37
Domovská obrazovka	37
Obrazovka kamery	38

Let	42
Požadavky na letové prostředí	42
Letové limity a GEO zóny	42
Kontrolní seznam před letem	43
Automatický vzlet/přistání	44
Spouštění/vypínání motorů	44
Test letu	45
Příloha	47
Specifikace	47
Kalibrace kompasu	50
Aktualizace firmwaru	51
Informace o poprodejním servisu	52

Profil výrobku

Tento oddíl představuje zařízení Mavic Air 2 a uvádí seznam komponentů dronu a dálkového ovladače.

Profil výrobku

Úvod

Zařízení DJI Mavic Air 2 disponuje jak systémem detekce infračerveného záření, tak předním, zadním a spodním pozorovacím systémem, což umožňuje vznášení na místě, let ve vnitřních i venkovních prostorech a automatický návrat do výchozí polohy. Zachycování komplexních snímků je maximálně snadné díky vlastním technologiím společnosti DJI, například detekce překážek a Advanced Pilot Assistance System (pokročilý asistenční pilotní systém) 3.0. Oceníte také inteligentní letové režimy, například QuickShots, Panorama a FocusTrack, které zahrnují funkce ActiveTrack 3.0, Spotlight 2.0 a Point of Interest 3.0. Díky plně stabilizovanému 3osému gimbalu a kameře s 1/2" senzorem nahrává zařízení Mavic Air 2 videa ve formátu 4K / 60 fps a zachycuje fotografie v rozlišení 48 Mpx. Aktualizovaná funkce Hyperlapse naproti tomu podporuje časosběrné snímkování ve formátu 8K.

Do dálkového ovladače je zabudovaná technologie OCUSSYNC™ 2.0 společnosti DJI pro dálkový přenos, která poskytuje maximální dosah přenosu 6 mil (10 km) a zajišťuje zobrazení videa z dronu v aplikaci DJI Fly na mobilním zařízení až do rozlišení 1080p. Dálkový ovladač pracuje jak na frekvenci 2,4 GHz, tak 5,8 GHz a je schopen automaticky bez zpoždění zvolit kanál pro nejlepší přenos. Dron i kameru lze snadno ovládat prostřednictvím palubních tlačítek.

Maximální rychlost letu zařízení Mavic Air 2 je 42 mph (68 km/h) a maximální doba letu je 34 minut, přičemž maximální doba provozu dálkového ovladače je šest hodin.



- Maximální doba letu byla testována v bezvětrném prostředí za letu stálou rychlostí 11 mph (18 km/h) a maximální rychlost letu byla testována v nadmořské výšce odpovídající hladině moře v bezvětrném prostředí. Tyto hodnoty jsou pouze orientační.
- Dálkový ovladač dosahuje své maximální vzdálenosti přenosu (FCC) v otevřené oblasti bez elektromagnetického rušení ve výšce asi 400 stop (120 m). Maximální doba provozu byla testována v laboratorním prostředí a bez nabíjení mobilního zařízení. Tato hodnota je pouze orientační.
- Frekvence 5,8 GHz není v některých regionech podporována. Dodržujte místní zákony a předpisy.

Příprava dronu

Všechna ramena dronu jsou před jeho zabalením složena. Pro rozložení dronu postupujte dle následujících kroků.

1. Odstraňte z kamery chránič gimbalu.
2. Rozložte přední ramena a poté zadní ramena.

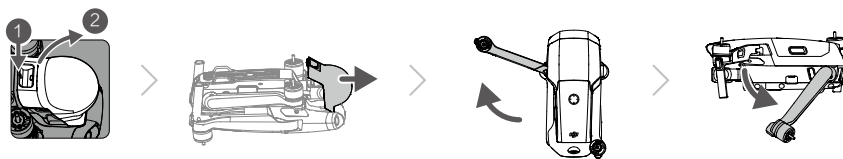

- Pokud zařízení nepoužíváte, opětovně upevněte chránič gimbalu na své místo.

3. Upevnění vrtulí.

Bíle označené vrtule připevněte k bíle označeným motorům. Zatláchte vrtuli na motory a otáčejte s ní, dokud nebude zajištěná. Připevněte další vrtule k neoznačeným motorům. Rozložte listy vrtulí.

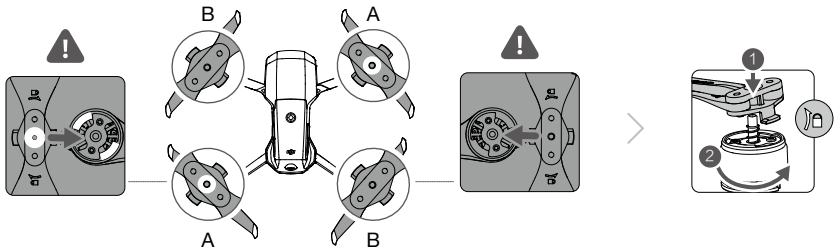

4. Všechny inteligentní letové baterie jsou před expedicí pro zajištění bezpečnosti v režimu hibernace. Pro nabití a první aktivaci inteligentních letových baterií použijte dodanou nabíječku. Kompletní nabití inteligentní letové baterie trvá přibližně 1 hodinu a 35 minut.

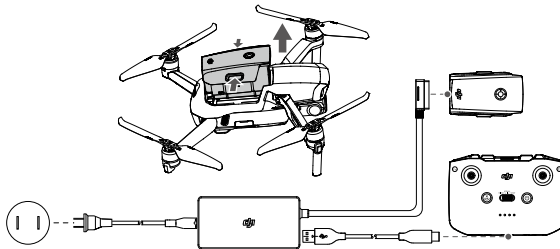

- ⚠ • Nejprve rozložte přední ramena a teprve poté zadní ramena.
 • Před zapnutím dronu se ujistěte, že je chránič gimbalu odstraněn a všechna ramena jsou rozložena. V opačném případě může dojít k ovlivnění autodiagnostiky dronu.

Příprava dálkového ovladače

1. Vyměňte ovládací páčky z úložných otvorů na dálkovém ovladači a zašroubujte je na místo.
2. Vytáhněte držák mobilního zařízení. Dle typu mobilního zařízení zvolte náležitý kabel dálkového ovladače. Kabel s konektorem Lightning, Micro USB kabel a USB-C kabel jsou obsaženy v balení. Zapojte konec kabelu s logem telefonu do svého mobilního zařízení. Ujistěte se, že je mobilní zařízení zajištěné.

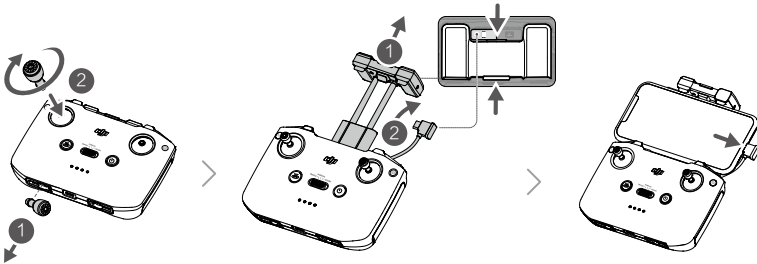

- ⚠ • Objeví-li se při používání mobilního zařízení se systémem Android výzva k připojení USB, zvolte možnost pouhého nabíjení. Jinak může dojít k selhání připojení.

Popis dronu

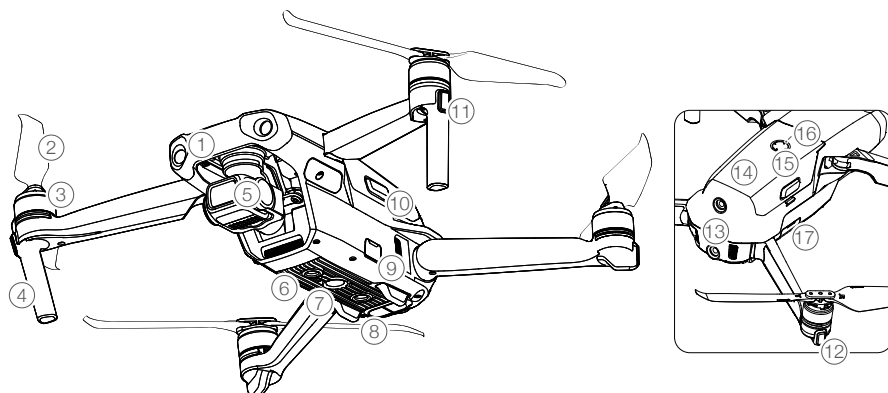

- | | |
|---|---|
| 1. Přední pozorovací systém | 10. Spony baterie |
| 2. Vrtule | 11. Přední LED kontrolky |
| 3. Motory | 12. Stavové indikátory dronu |
| 4. Podvozky (vestavěné antény) | 13. Zadní pozorovací systém |
| 5. Gimbal a kamera | 14. Inteligentní letová baterie |
| 6. Spodní pozorovací systém | 15. Tlačítko napájení |
| 7. Pomocné spodní světlo | 16. LED indikátory stavu nabití baterie |
| 8. Systém detekce infračerveného záření | 17. Slot na kartu microSD |
| 9. Port USB-C | |

Popis dálkového ovladače

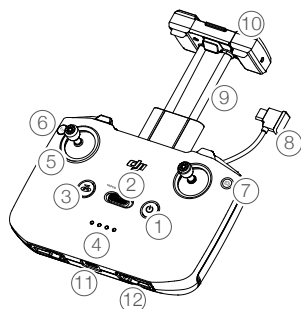

- 1. Tlačítko napájení**
Pro kontrolu aktuálního stavu nabití baterie stiskněte tlačítko jedenkrát. Pro zapnutí a vypnutí dálkového ovladače stiskněte tlačítko dvakrát a při druhém stisknutí ho držte stisknuté.
- 2. Přepínač režimů letu**
Lze přepínat mezi sportovním režimem,

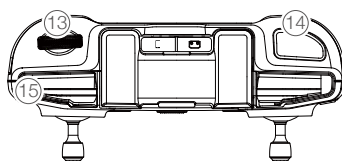

- normálním režimem a režimem stavivu.
- 3. Tlačítko přerušení letu / návratu do výchozí polohy (RTH)**
Stisknete-li tlačítko jedenkrát, dron se zastaví a bude se vznášet na místě (pouze pokud je dostupný GPS signál a systémy pozorování). Pro zahájení návratu do výchozí polohy tlačítko

- stiskněte a držte ho stisknuté. Dron se vrátí na poslední zaznamenané výchozí místo. Pro zrušení návratu do výchozí polohy stiskněte tlačítko znovu.
4. **LED indikátory stavu nabití baterie**
Zobrazují aktuální stav nabití baterie dálkového ovladače.
 5. **Ovládací páčky**
Ovládacími páčkami se ovládají pohyby dronu. V aplikaci DJI Fly nastavte režim ovládání letu. Ovládací páčky jsou odnímatelné a lze je snadno skladovat.
 6. **Přizpůsobitelné tlačítko**
Stisknete-li tlačítko jedenkrát, zapnete či vypnete pomocné spodní světlo. Pro opětovné vystředění gimbalu nebo jeho naklonění směrem dolů stiskněte tlačítko dvakrát (výchozí nastavení). Tlačítko lze nastavit v aplikaci DJI Fly.
 7. **Přepínání fotografování / nahrávání videa**
Stiskněte tlačítko jedenkrát pro přepnutí mezi režimem fotografování a videa.
 8. **Kabel dálkového ovladače**
Pro propojení videa prostřednictvím kabelu dálkového ovladače připojte tento kabel k mobilnímu zařízení. Správný kabel zvolte v závislosti na mobilním zařízení.
 9. **Držák mobilního zařízení**
Používá se pro bezpečné upevnění mobilního zařízení k dálkovému ovladači.
 10. **Antény**
Zajišťují přenos bezdrátových signálů ovládání dronu a videa.
 11. **Port USB-C**
Pro nabíjení a připojení dálkového ovladače k počítači.
 12. **Úložné otvory pro ovládací páčky**
Pro uložení ovládacích páček.
 13. **Ovládací kolečko gimbalu**
Ovládá náklon kamery.
 14. **Tlačítko spouště/nahrávání**
Stiskněte jedenkrát pro zachycení fotografie nebo zahájení či ukončení nahrávání.
 15. **Otvor pro mobilní zařízení**
Používá se pro zajištění mobilního zařízení.

Aktivace zařízení Mavic Air 2

Zařízení Mavic Air 2 vyžaduje před prvním použitím aktivaci. Po zapnutí dronu a dálkového ovladače postupujte pro aktivaci zařízení Mavic Air 2 pomocí aplikace DJI Fly podle pokynů na obrazovce. Pro aktivaci je třeba připojení k internetu.

Dron

Tento oddíl popisuje ovladač letu, přední, zadní a spodní pozorovací systém a inteligentní letovou baterii.

Dron

Zařízení Mavic Air 2 obsahuje ovladač letu, systém přenosu videa směrem k uživateli, pozorovací systémy, systém detekce infračerveného záření, systém pohonu a inteligentní letovou baterii.

Režimy letu

Zařízení Mavic Air 2 má tři režimy letu a dále pak ještě čtvrtý režim, do něhož se dron přepne v určitých situacích. Režimy letu lze přepínat přepínačem režimů letu na dálkovém ovladači.

Normální režim: Dron pro stanovení vlastní polohy a stabilizaci používá GPS a přední, zadní a spodní pozorovací systémy a systém detekce infračerveného záření. Pokud je GPS signál silný, dron pro stanovení vlastní polohy a stabilizaci používá GPS. Pokud je GPS signál slabý a světelné podmínky jsou dostatečné, dron pro stanovení vlastní polohy a stabilizaci používá pozorovací systémy. Pokud jsou přední, zadní a spodní pozorovací systémy aktivované a světelné podmínky jsou dostatečné, maximální úhel výšky letu je 20° a maximální rychlost letu je 12 m/s.

Sportovní režim: Ve sportovním režimu využívá dron pro stanovování polohy GPS a reakce dronu jsou optimalizovány pro svižnost a rychlost, díky čemuž dron lépe reaguje na pohyby ovládacích páček. Maximální rychlost letu je 19 m/s. Ve sportovním režimu je deaktivována funkce detekce překážek.

Režim stativu: Režim stativu vychází z normálního režimu, přičemž rychlost letu je omezena, aby byl dron stabilnější při pořizování snímků.

Pokud jsou pozorovací systémy nedostupné či deaktivované a pokud je GPS signál slabý nebo u kompasu dochází k rušení, dron se automaticky přepne do režimu polohy (Attitude, ATTI). V režimu ATTI může být dron snáze ovlivněn svým okolím. Faktory prostředí, například vítr, mohou vést k horizontálnímu posunu, což může představovat nebezpečí, a to především při letu ve stísněných prostorech.



- Ve sportovním režimu je deaktivován přední a zadní pozorovací systém, což znamená, že dron není schopen na své trase automaticky detekovat překážky.
- Ve sportovním režimu značně narůstá maximální rychlost a brzdná vzdálenost dronu. V bezvětřných podmínkách je nezbytná minimální brzdná vzdálenost 30 m.
- Ve sportovním režimu značně narůstá rychlost klesání. V bezvětřných podmínkách je nezbytná minimální brzdná vzdálenost 10 m.
- Ve sportovním režimu značně narůstá schopnost reakce dronu, což znamená, že malý pohyb ovládací páčky se převede na velkou vzdálenost pohybu dronu. Při letu bezpodmínečně udržujte náležitý prostor pro manévrování.

Stavové indikátory dronu



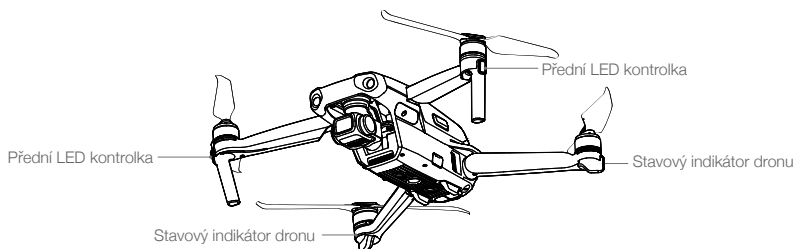









Zařízení Mavic Air 2 má přední LED kontrolky a stavové indikátory dronu.



Přední LED kontrolky indikují orientaci dronu, a pokud je dron zapnutý, svítí nepřetržitě červeně, a označují tak přední stranu dronu.



Stavové indikátory dronu indikují stav letového řídicího systému dronu. Více informací o stavových indikátorech dronu naleznete v níže uvedené tabulce.

Stavy stavových indikátorů dronu



	Barva	Činnost	Popis stavu dronu
Normální stavy			
	Střídavá červená, zelená a žlutá	Bliká	Probíhá zapínání a provádí se autodiagnostické testy
	Žlutá	Blikne čtyřikrát	Zahřívání
	Zelená	Bliká pomalu	Použití GPS
	Zelená	Bliká pravidelně dvakrát	Použití předního a zadního pozorovacího systému
	Žlutá	Bliká pomalu	Bez použití GPS, předního pozorovacího systému nebo spodního pozorovacího systému
	Zelená	Bliká rychle	Brzdění
Výstražné stavy			
	Žlutá	Bliká rychle	Ztráta signálu dálkového ovladače
	Červená	Bliká pomalu	Nízký stav nabití baterie
	Červená	Bliká rychle	Kritický stav nabití baterie
	Červená	Bliká	Chyba IMU
	Červená	Nepřetržitě svítí	Kritická chyba
	Střídavá červená a žlutá	Bliká rychle	Je nezbytná kalibrace kompasu

Návrat do výchozí polohy

Funkce návratu do výchozí polohy zajistí přesun dronu zpět na poslední zaznamenané výchozí místo, pokud je GPS signál silný. Existují tři typy funkce návratu do výchozí polohy: Chytrý návrat do výchozí polohy, návrat do výchozí polohy při nízkém stavu nabití baterie a bezpečnostní návrat do výchozí polohy. V tomto oddíle jsou podrobně popsány tyto tři typy funkce návratu do výchozí polohy. Dojde-li během letu ke ztrátě signálu videa, zatímco dálkový ovladač stále dokáže ovládat pohyby dronu, proběhne výzva k zahájení návratu do výchozí polohy. Návrat do výchozí polohy lze zrušit.

	GPS	Popis
Výchozí místo		Standardní výchozí místo je první poloha, kde dron zachytil silné GPS signály  (bílá GPS ikona má alespoň čtyři čárky). Po záznamu výchozího místa stavový indikátor dronu bliká rychle zeleně.

Chytrý návrat do výchozí polohy

Pokud je GPS signál dostatečně silný, lze pro přesun dronu zpět na výchozí místo použít funkci chytrého návratu do výchozí polohy. Chytrý návrat do výchozí polohy se zahájí buď poklepáním na ikonu  v aplikaci DJI Fly, nebo stisknutím a následným držením tlačítka pro návrat do výchozí polohy na dálkovém ovladači, dokud nezapípá. Chytrý návrat do výchozí polohy zrušte poklepáním na ikonu  v aplikaci DJI Fly nebo stisknutím tlačítka pro návrat do výchozí polohy na dálkovém ovladači.

Funkce chytrého návratu do výchozí polohy zahrnuje přímočarý návrat do výchozí polohy a úsporný návrat do výchozí polohy.

Postup přímočarého návratu do výchozí polohy:

1. Zaznamená se výchozí místo.
2. Spustí se chytrý návrat do výchozí polohy.
3. a. Pokud je při zahájení postupu návratu do výchozí polohy vzdálenost dronu od výchozího místa větší než 20 m, dron přizpůsobí svou orientaci, vznese se do přednastavené výšky pro návrat do výchozí polohy a přeletí na výchozí místo. Pokud je aktuální výška větší než výška pro návrat do výchozí polohy, dron přeletí na výchozí místo v aktuální výšce.
- b. Pokud je při zahájení postupu návratu do výchozí polohy vzdálenost dronu od výchozího místa mezi 5 a 20 m, dron přizpůsobí svou orientaci a přeletí na výchozí místo v aktuální výšce.
- c. Pokud je při zahájení postupu návratu do výchozí polohy vzdálenost dronu od výchozího místa menší než 5 m, dron okamžitě přistane.
4. Po dosažení výchozího místa dron přistane a motory se vypnou.



- Pokud je návrat do výchozí polohy spuštěn prostřednictvím aplikace DJI Fly a dron je dále než 5 m od výchozího místa, objeví se uživateli v aplikaci výzva k výběru možnosti přistání.

Postup úsporného návratu do výchozí polohy:

Pokud jsou při přímočarém návratu do výchozí polohy vzdálenost od výchozího místa a výška příliš velké, dron přejde za účelem úspory energie na úsporný návrat do výchozí polohy.

Úsporný návrat do výchozí polohy se spustí automaticky. Dron vypočítá nejlepší vzdálenost a úhel (16,7° horizontálně) a poté přeletí na výchozí místo. Když dron dosáhne bodu 50 m nad výchozím místem, přistane a motory se po přistání vypnou.

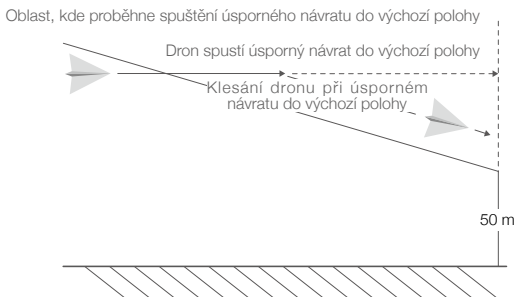

Návrat do výchozí polohy při nízkém stavu nabití baterie

Návrat do výchozí polohy při nízkém stavu nabití baterie se spustí, pokud je inteligentní letová baterie vyčerpána natolik, že by mohlo dojít k ovlivnění bezpečného návratu dronu. Objeví-li se výzva, ihned přesuňte dron do výchozí polohy a přistaňte s ním.

Pokud je stav nabití baterie nízký, aplikace DJI Fly zobrazí varování. Pokud se po odpočtení 10 sekund neprovede žádná akce, dron se automaticky vrátí na výchozí místo.

Uživatel může návrat do výchozí polohy zrušit stisknutím tlačítka pro návrat do výchozí polohy nebo tlačítkem pro přerušení letu na dálkovém ovladači. Pokud se po zobrazení výstražky o nízkém stavu nabití baterie návrat do výchozí polohy zruší, inteligentní letová baterie nemusí mít dostatek energie pro bezpečné přistání dronu, což může vést k jeho havárii nebo ztrátě.

Pokud aktuální stav nabití baterie dokáže dodat dronu energii už jen na klesnutí z aktuální výšky, dron automaticky přistane. Automatické přistávání nelze zrušit, ale pro změnu směru dronu během přistávání je možné použít dálkový ovladač.

Bezpečnostní návrat do výchozí polohy

Pokud bylo výchozí místo úspěšně zaznamenáno a kompas funguje normálně, bezpečnostní návrat do výchozí polohy se aktivuje, pokud dojde ke ztrátě signálu z dálkového ovladače na déle než 11 sekund. Dron poletí 50 m zpět po své původní letové trase a poté přejde do přímočarého návratu do výchozí polohy.

Po přeletu vzdálenosti 50 m:

1. Pokud je vzdálenost dronu od výchozího místa menší než 20 m, dron přiletí zpět na výchozí místo v aktuální výšce.
2. Pokud je vzdálenost dronu od výchozího místa větší než 20 m a aktuální výška je větší než přednastavená výška pro návrat do výchozí polohy, dron přiletí zpět na výchozí místo v aktuální výšce.
3. Pokud je vzdálenost dronu od výchozího místa větší než 20 m a aktuální výška je nižší než přednastavená výška pro návrat do výchozí polohy, dron se vznese do přednastavené výšky pro návrat do výchozí polohy a přeletí zpět na výchozí místo.

Vyhýbání se překážkám při návratu do výchozí polohy

Když dron stoupá:

1. Detekuje-li dron před sebou překážku, zabrzdí, a než bude pokračovat ve stoupání, poletí směrem vzad, dokud nedosáhne bezpečné vzdálenosti.
2. Detekuje-li dron za sebou překážku, zabrzdí, a než bude pokračovat ve stoupání, poletí směrem vpřed, dokud nedosáhne bezpečné vzdálenosti.
3. Detekuje-li dron překážku pod sebou, neproběhne žádná akce.

Když dron letí směrem vpřed:

1. Detekuje-li dron před sebou překážku, zabrzdí a poletí směrem vzad do bezpečné vzdálenosti. Bude stoupat, dokud nepřestane detekovat překážku, poté stoupne ještě o dalších 5 m a pak bude pokračovat v letu směrem vpřed.
2. Detekuje-li dron překážku za sebou, neproběhne žádná akce.
3. Detekuje-li dron překážku pod sebou, zabrzdí, a než bude pokračovat v letu směrem vpřed, bude stoupat, dokud nepřestane překážku detekovat.



- Při návratu do výchozí polohy nelze detekovat překážky na žádné straně dronu ani nad ním a nelze se jím ani vyhnout.
 - Když dron stoupá při návratu do výchozí polohy, nelze ho ovládat s výjimkou pohybů ovládacích páček za účelem zrychlení nebo zpomalení.
 - Dron se nemůže vrátit na výchozí místo, pokud je GPS signál slabý nebo nedostupný. Pokud po spuštění návratu do výchozí polohy GPS signál zeslábně nebo se ztratí, dron se bude před přistáním po krátkou dobu vznášet na místě.
-



- Je důležité před každým letem nastavit vhodnou výšku pro návrat do výchozí polohy. Spusťte aplikaci DJI Fly a nastavte výšku pro návrat do výchozí polohy.
- Dron se nemůže vyhýbat překážkám během bezpečnostního návratu do výchozí polohy, pokud nejsou systémy předního a zadního pozorování dostupné.
- Rychlost a výšku dronu lze během návratu do výchozí polohy ovládat dálkovým ovladačem nebo prostřednictvím aplikace DJI Fly, pokud je signál dálkového ovladače normální. Orientaci dronu a směr letu však ovládat nelze. Dron se nemůže vyhýbat překážkám, pokud uživatelé stlačí páčku rozteče pro zrychlení a překročí rychlost letu 12 m/s.
- Pokud dron vletí během návratu do výchozí polohy do GEO zóny, bude buď klesat, dokud neopustí GEO zónu, a poté bude pokračovat na výchozí místo, anebo se bude vznášet na místě.
- Dron nemusí být schopen se vrátit na výchozí místo, pokud je rychlost větru příliš velká. Létajte opatrně.

Ochrana při přistávání

Během chytrého návratu do výchozí polohy se aktivuje ochrana při přistávání.

1. Při aktivované ochraně při přistávání bude u dronu probíhat detekce, přičemž dron opatrně přistane na vhodné zemi.
2. Pokud je zem posouzena jako nevhodná pro přistání, zařízení Mavic Air 2 se bude vznášet na místě a čekat na potvrzení pilota.
3. Pokud není ochrana při přistávání funkční, aplikace DJI Fly zobrazí výzvu k přistání, když dron klesne pod 0,5 m. Pro přistání stáhněte škrtilci páčku nebo použijte automatický přistávací kluzák.

Ochrana při přistávání se aktivuje během návratu do výchozí polohy při nízkém stavu nabití baterie a během bezpečnostního návratu do výchozí polohy. Dron provede následující úkony: Během návratu do výchozí polohy při nízkém stavu nabití baterie a během bezpečnostního návratu do výchozí polohy se dron vznáší na místě ve výšce 2 m nad zemí a čeká na potvrzení pilota, že je zem vhodná pro přistání. Pro přistání stáhněte škrtilci klapku na jednu sekundu nebo použijte automatický přistávací kluzák v aplikaci. Aktivuje se ochrana při přistávání a dron provede výše uvedené kroky.



- Pozorovací systémy jsou při přistávání deaktivované. S dronem přistávejte opatrně.

Přesné přistání

Dron během návratu do výchozí polohy automaticky skenuje terén a pokouší se porovnat jeho rysy. Pokud aktuální terén odpovídá terénu výchozího místa, dron přistane. Pokud terén nesouhlasí, v aplikaci DJI Fly se objeví výzva.



- Při přesném přistání se aktivuje ochrana při přistávání.
- Provedení přesného přistání podléhá následujícím podmínkám:
 - a. Po vzletu musí proběhnout záznam výchozího místa a to nesmí být během letu změněno. Jinak dron nebude mít záznam rysů terénu výchozího místa.
 - b. Během vzletu musí dron před zahájením horizontálního pohybu stoupat vertikálně 7 m.
 - c. Rysy terénu výchozího místa se nesmí ve velké míře změnit.
 - d. Rysy terénu výchozího místa musí být dostatečně charakteristické.
 - e. Světelné podmínky nesmí být příliš světlé ani příliš tmavé.
- Během přesného přistání jsou k dispozici následující úkony:
 - a. Pro zrychlení přistání stlačte škrtilci páčku.
 - b. Pro ukončení přesného přistání pohněte ovládacími páčkami do jakéhokoli směru. Po uvolnění ovládacích páček dron klesne ve vertikálním směru.

Pozorovací systémy a systém detekce infračerveného záření

Zařízení Mavic Air 2 je vybaveno jak systémem detekce infračerveného záření, tak předním, zadním a spodním pozorovacím systémem.

Přední, zadní a spodní pozorovací systém se vždy skládá ze dvou kamer a systém detekce infračerveného záření se skládá ze dvou 3D infračervených modulů.

Spodní pozorovací systém a systém detekce infračerveného záření napomáhá dronu zachovat aktuální polohu, přesněji se vznášet na místě a létat ve vnitřních prostorách či v jiných prostředích, kde není GPS signál dostupný.

Pomocné spodní světlo umístěné na spodní straně dronu navíc zlepšuje viditelnost spodnímu pozorovacímu systému ve slabých světelných podmínkách.

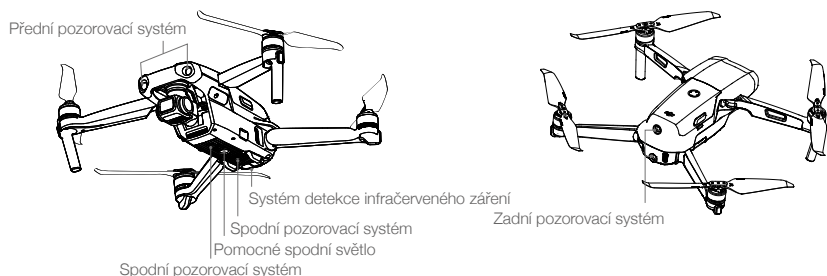

Rozsah detekce

Přední pozorovací systém: Rozsah detekce: 0,35–22 m; zorné pole: 71° (horizontální), 56° (vertikální)

Zadní pozorovací systém: Rozsah detekce: 0,37–23,6 m; zorné pole: 57° (horizontální), 44° (vertikální)

Spodní pozorovací systém: Spodní pozorovací systém pracuje nejlépe, když je dron ve výšce od 0,5 do 30 m, přičemž jeho provozní rozsah je 0,5 až 60 m.

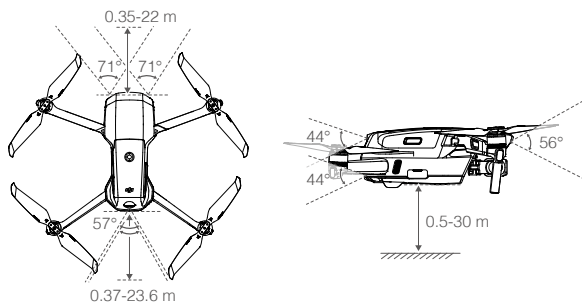

Kalibrace kamer pozorovacích systémů

Automatická kalibrace

Kamery pozorovacích systémů nainstalované na dronu jsou kalibrovány z výroby. Objeví-li se problém s kamerou pozorovacího systému, dron automaticky provede kalibraci a v aplikaci DJI Fly se objeví výzva. Není třeba provádět žádné další akce.

Pokročilá kalibrace

Pokud po automatické kalibraci problém přetrvává, v aplikaci se zobrazí výzva, že je nezbytné provést pokročilou kalibraci. Pokročilou kalibraci je třeba provést pomocí programu DJI Assistant 2 for Mavic. Pro kalibraci kamer předního pozorovacího systému postupujte dle níže uvedených kroků a pro kalibraci kamer ostatních pozorovacích systémů kroky zopakujte.



Použití pozorovacích systémů

Není-li GPS signál dostupný, spodní pozorovací systém je aktivován, pokud má povrch jasnou texturu a je dostatečně osvětlen. Spodní pozorovací systém funguje nejlépe, když je dron ve výšce od 0,5 do 30 m. Pokud výška dronu překračuje 30 m, může dojít k ovlivnění pozorovacího systému, a je proto třeba zvláštní opatrnosti.

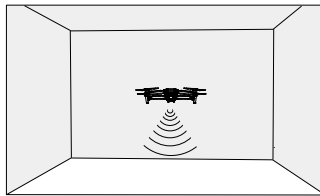

Pro používání spodního pozorovacího systému postupujte dle níže uvedených kroků:

1. Ujistěte se, že je dron v normálním režimu nebo v režimu stavu. Zapněte dron.
2. Dron se po vzletu vznáší na místě. Stavový indikátor dronu dvakrát zeleně zabliká, což indikuje, že spodní pozorovací systém funguje.

Pokud je dron v normálním režimu nebo v režimu stavu a detekce překážek je v aplikaci DJI Fly aktivovaná, přední a zadní pozorovací systémy se při zapnutí dronu automaticky aktivují. Pokud se používá přední a zadní pozorovací systém, dron může při detekci překážek aktivně brzdít. Přední a zadní pozorovací systémy pracují nejlépe při adekvátním osvětlení a v případě jasně zřetelných nebo texturovaných překážek.



- Pozorovací systémy nemohou řádně fungovat nad povrchy, u kterých se jasně nemění vzor. Pozorovací systémy nemohou řádně fungovat v žádné z následujících situací. Létajte s dronem opatrně.
 - a. Létání nad jednobarevnými povrchy (např. čistý černý, čistý bílý, čistý zelený).
 - b. Létání nad vysoc reflexními povrchy.
 - c. Létání nad vodou nebo průhlednými povrchy.
 - d. Létání nad pohyblivými povrchy nebo objekty.
 - e. Létání nad oblastí, kde se často a drasticky mění osvětlení.
 - f. Létání nad extrémně tmavými (<10 lux) nebo světlými (>40 000 lux) povrchy.
 - g. Létání nad povrchy, které silně odráží nebo absorbují infračervené vlny (např. zrcadla).
 - h. Létání nad povrchy bez jasných vzorů nebo textury.



- i. Létání nad povrchy s opakujícími se identickými vzory nebo texturami (např. dlaždice s totožným designem).
- j. Létání nad překážkami s malým plošným obsahem (např. větve stromů).
- Sensory neustále udržujte v čistotě. Se senzory NEMANIPULUJTE. Dron NEPOUŽÍVEJTE v prašném nebo vlhkém prostředí.
- Pokud u dronu dojde ke kolizi, je nezbytné provést kalibraci kamer. Kamery zkalibrujte, pokud vás k tomu vyzve aplikace DJI Fly.
- NELÉTEJTE, pokud v daný den prší, ve vzduchu je smog nebo je snížená viditelnost.
- Před každým vzletem zkontrolujte následující skutečnosti:
 - a. Ujistěte se, že na systému detekce infračerveného záření a na pozorovacích systémech nejsou nálepky ani jiné překážky.
 - b. Pokud jsou na systému detekce infračerveného záření nebo na pozorovacích systémech nečistoty, prach nebo voda, očistěte je jemným hadříkem. Nepoužívejte čisticla obsahující alkohol.
 - c. Pokud je sklo systému detekce infračerveného záření či pozorovacích systémů poškozené, kontaktujte podporu společnosti DJI.
- NEBLOKUJTE systém detekce infračerveného záření žádnými překážkami.

Inteligentní letový režim

FocusTrack

Funkce FocusTrack zahrnuje Spotlight 2.0, Active Track 3.0 a Point of Interest 3.0.

Spotlight 2.0: S tímto praktickým režimem můžete volně létat, zatímco kamera zůstane zaměřená na daný předmět. Pohybem s páčkou zatáčení zakroužkujte předmět, poté pohybem s páčkou rozteče upravte vzdálenost od předmětu, dále pohybem se škrtkicí páčkou změňte výšku a nakonec pohybem s panoramatickou páčkou upravte záběr.

ActiveTrack 3.0: ActiveTrack 3.0 disponuje dvěma režimy: Pohybem s páčkou zatáčení zakroužkujte předmět, poté pohybem s páčkou rozteče upravte vzdálenost od předmětu, dále pohybem se škrtkicí páčkou změňte výšku a nakonec pohybem s panoramatickou páčkou upravte záběr.

1. Stopování: Dron sleduje předmět v konstantní vzdálenosti. V normálním režimu a v režimu stavivu je maximální rychlost letu 8 m/s. Mějte na paměti, že pokud se pohybuje páčkou rozteče, dron je v tomto režimu schopen detekovat překážky a vyhýbat se jim. Dron není schopen se vyhýbat překážkám, pokud se pohybuje s páčkou zatáčení a škrtkicí páčkou. Ve sportovním režimu je maximální rychlost letu 19 m/s a dron není schopen detekovat překážky.
2. Paralelní: Dron sleduje předmět pod konstantním úhlem a v konstantní rychlosti od boční strany. V normálním režimu a v režimu stavivu je maximální rychlost letu 12 m/s. Ve sportovním režimu je maximální rychlost letu 19 m/s. V režimu Paralelní není dron schopen detekovat překážky.

Point of Interest 3.0 (POI 3.0): Dron sleduje předmět v kruhu, který je založen na poloměru a nastavené rychlosti letu. Režim podporuje jak nehybné, tak pohyblivé předměty. Mějte na paměti, že pokud se předmět pohybuje příliš rychle, dron ho nemusí být schopen sledovat.

Použití funkce FocusTrack

1. Nechte dron vzlétnout a vznášet se alespoň 3,3 stopy (1 m) nad zemí.

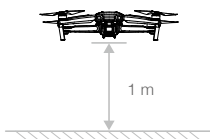

2. Pro aktivaci funkce FocusTrack přetáhněte na obrazovce kamery rámeček tak, aby byl kolem předmětu.

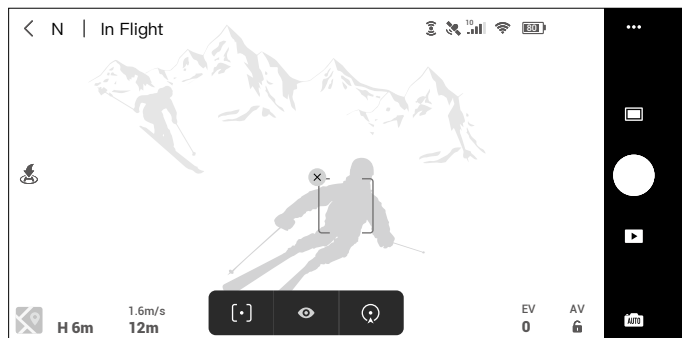

3. Funkce FocusTrack se spustí. Výchozím režimem je Spotlight. Pro přepínání mezi režimy Spotlight, ActiveTrack [•], a a POI (📍) klepněte na ikonu. Když se detekuje mávnutí (mávnutí jednou rukou a loket výše než rameno), režim ActiveTrack se spustí.
4. Pro pořízení fotografie či zahájení nahrávání stiskněte tlačítko spouště/nahrávání. Záznam si prohlédnete v režimu Přehrávání.

Ukončení funkce FocusTrack

Pro ukončení funkce FocusTrack klepněte v aplikaci DJI Fly na tlačítko **Stop** nebo jedenkrát stiskněte tlačítko přerušení letu na dálkovém ovladači.



- Funkci FocusTrack **NEPOUŽÍVEJTE** v oblastech s lidmi, zvířaty, malými nebo jemnými předměty (např. větve stromů nebo elektrické dráty) nebo průhlednými předměty (např. voda nebo sklo).
- Dávejte pozor na objekty kolem dronu a pomocí dálkového ovladače se vyhněte kolizím s dronem.
- S dronem létajte manuálně. V případě nouze stiskněte tlačítko přerušení letu nebo klepněte na tlačítko Stop v aplikaci DJI Fly.
- Při používání funkce FocusTrack v některé z následujících situací je třeba maximální opatrnosti:
 - a. Sledovaný předmět se pohybuje v ploché rovině.
 - b. Sledovaný předmět při pohybu drasticky mění tvar.
 - c. Sledovaný předmět je po delší dobu mimo dohled.
 - d. Sledovaný předmět se pohybuje po zasněženém povrchu.
 - e. Sledovaný předmět má podobnou barvu nebo vzor jako jeho okolní prostředí.
 - f. Osvětlení je extrémně nízké (<300 lux) nebo vysoké (>10 000 lux).
- Při používání funkce FocusTrack bezpodmínečně dodržujte místní zákony a předpisy o ochraně soukromí.
- Doporučuje se sledovat pouze dopravní prostředky, lodě a lidi (ale ne děti). Při sledování jiných předmětů létajte opatrně.
- Sledovaný předmět se může nedopatřením zaměnit za jiný předmět, pokud se tyto předměty minou ve vzájemné blízkosti.
- Pokud se pro aktivaci funkce ActiveTrack používá gesto, dron sleduje pouze člověka, který provede první detekované gesto. Vzdálenost mezi lidmi a dronem by měla být 5–10 m a úhel náklonu dronu by neměl překročit 60°.

QuickShots

Funkce QuickShots zahrnuje režimy Dronie (selfie pořízená dronem), Rocket (raketa), Circle (kruh), Helix (spirála), Boomerang (bumerang) a Asteroid (asteroid). Zařízení Mavic Air 2 provede záznam v závislosti na zvoleném režimu snímání a automaticky vygeneruje krátké video. Video lze zhlédnout, upravit nebo sdílet na sociální média z režimu přehrávání.



Dronie: Dron letí směrem vzad a stoupá, přičemž kamera je zaměřená na daný předmět.



Rocket: Dron stoupá s kamerou zaměřenou směrem dolů.



Circle: Dron krouží kolem předmětu.



Helix: Dron stoupá a pohybuje se kolem předmětu ve spirále.



Boomerang: Dron létá kolem předmětu v elipse, přičemž při odlétání od počátečního bodu stoupá a při návratu klesá. Počáteční bod dronu představuje jeden konec dlouhé osy elipsy, zatímco druhý konec její dlouhé osy je na opačné straně předmětu od počátečního bodu. Při používání funkce Boomerang se ujistěte, že je na místě dostatek prostoru. Zajistěte poloměr alespoň 99 stop (30 m) okolo dronu a alespoň 33 stop (10 m) nad dronem.



Asteroid: Dron letí směrem vzad a nahoru, pořídí několik fotografií a poté se vrátí do počátečního bodu. Vygenerované video začne panoramatickým obrazem z nejvyšší polohy a potom zobrazuje klesání. Při používání funkce Asteroid se ujistěte, že je na místě dostatek prostoru. Zajistěte alespoň 132 stop (40 m) za dronem a 164 stop (50 m) nad ním.

Použití funkce QuickShots

1. Nechte dron vzlétnout a vznášet se alespoň 6,6 stop (2 m) nad zemí.

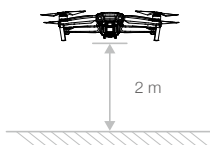

2. V aplikaci DJI Fly klepnutím na ikonu režimu pořizování snímků zvolte QuickShots a postupujte dle výzev. Ujistěte se, že správně chápete, jakým způsobem používat režim pořizování snímků a že v okolí nejsou žádné překážky.

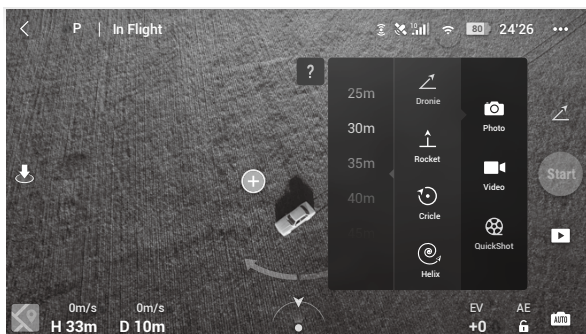

3. Na obrazovce kamery zvolte cílený předmět poklepnutím na kroužek nad předmětem nebo přetažením rámečku kolem předmětu. Zvolte režim pořizování snímků a pro zahájení nahrávání klepněte na tlačítko **Start**. Když se detekujete mávnutí (mávnutí jednou rukou a loket výše než rameno), spustí se také funkce QuickShots. Dron se po dokončení pořizování snímků vrátí do své původní polohy.
4. Pro zobrazení videa klepněte na ikonu .

Ukončení funkce QuickShots

Pro ukončení funkce QuickShots jedenkrát stiskněte tlačítko přerušení letu / návratu do výchozí polohy nebo klepněte na ikonu  v aplikaci DJI Fly. Dron se bude vznášet na místě.



- Funkci QuickShots používejte na místech, na kterých nejsou budovy ani jiné překážky. Ujistěte se, že na letové trase nejsou lidé, zvířata ani jiné překážky. Funkce Advanced Pilot Assistance System (pokročilý asistenční pilotní systém) je během používání funkce QuickShots deaktivovaná. Pokud dojde k detekci překážky, dron zabrzdí a bude se vznášet na místě.
- Dávejte pozor na objekty kolem dronu a pomocí dálkového ovladače se vyhýbejte kolizím s dronem.
- Funkci QuickShots NEPOUŽÍVEJTE v žádné z následujících situací:
 - a. Pokud je předmět po delší dobu zablokovaný nebo mimo dohled.
 - b. Pokud je předmět více než 50 m od dronu.
 - c. Pokud se barva či vzor předmětu podobá okolí.
 - d. Pokud je předmět ve vzduchu.
 - e. Pokud se předmět pohybuje rychle.
 - f. Osvětlení je extrémně nízké (<300 lux) nebo vysoké (>10 000 lux).
- Funkci QuickShots NEPOUŽÍVEJTE na místech, která jsou blízko budov nebo kde je slabý GPS signál. Jinak nebude letová trasa stabilní.
- Při používání funkce QuickShots bezpodmínečně dodržujte místní zákony a předpisy o ochraně soukromí.
- Pokud se pro aktivaci funkce QuickShots používá gesto, dron bude sledovat pouze člověka, který provede první detekované gesto. Vzdálenost mezi lidmi a dronem by měla být 5–10 m a úhel náklonu dronu by neměl překročit 60°.

Hyperlapse (časoběrné snímkování v pohybu)

Funkce Hyperlapse zahrnuje režimy snímání Free (volný), Circle (kruh), Course Lock (zaměření trasy) a Waypoint (bod na trase).

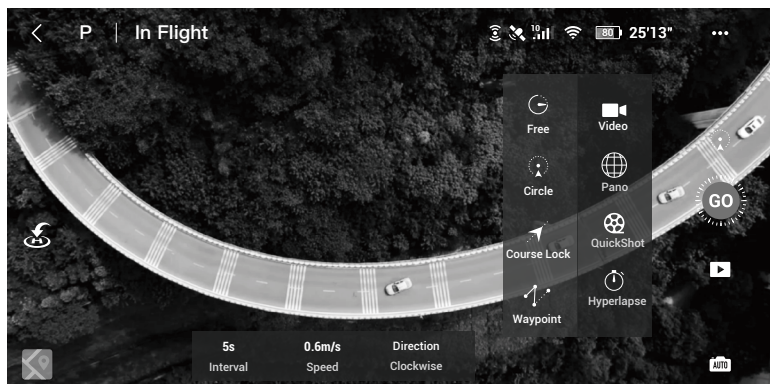

Free

Dron automaticky pořídí fotografie a vygeneruje časoběrné video. Režim Free lze použít, když je dron na zemi. Po vzletu pomocí dálkového ovladače ovládejte pohyby dronu a úhel gimbalu. Pro použití režimu Free postupujte dle následujících kroků:

1. Nastavte dobu trvání intervalu, délku videa a maximální rychlost. Na obrazovce se zobrazí počet fotografií, které budou pořízeny, a doba pořizování snímků.
2. Pro spuštění klepněte na tlačítko spouště.

Circle

Dron během letu okolo vybraného předmětu automaticky pořizuje fotografie, ze kterých vytvoří časosběrné video. Pro použití režimu Circle postupujte dle následujících kroků:

1. Nastavte dobu trvání intervalu, délku videa a maximální rychlost. Při režimu Circle se může dron pohybovat ve směru i proti směru hodinových ručiček. Na obrazovce se zobrazí počet fotografií, které budou pořízeny, a doba pořizování snímků.
2. Vyberte předmět na obrazovce.
3. Pro spuštění klepněte na tlačítko spouště.
4. Panoramatickou páčkou a ovládacím kolečkem gimbalu upravte rámeček záběru, páčkou náklonu změňte vzdálenost od předmětu, páčkou zatáčení ovládejte rychlost krouživého pohybu a škrtkou páčkou ovládejte vertikální rychlost letu.

Zaměření trasy

Režim Course Lock lze použít dvěma způsoby. V případě použití prvního způsobu se stanoví orientace dronu, ale nelze zvolit předmět. V případě použití druhého způsobu se stanoví orientace dronu a dron létá kolem zvoleného objektu. Pro použití režimu Course Lock postupujte dle následujících kroků:

1. Nastavte dobu trvání intervalu, délku videa a maximální rychlost. Na obrazovce se zobrazí počet fotografií, které budou pořízeny, a doba pořizování snímků.
2. Nastavte směr letu.
3. Pokud je to možné, zvolte předmět. Pro úpravu rámu použijte ovládací kolečko gimbalu a panoramatickou páčku.
4. Pro spuštění klepněte na tlačítko spouště. Pohybem s páčkou náklonu a páčkou zatáčení ovládejte rychlost horizontálního letu a pohybujte paralelně s dronem. Pohybem se škrtkou páčkou ovládejte rychlost vertikálního letu.

Waypoints

Dron automaticky vyfotí dva až pět bodů na letové trase a vygeneruje časosběrné video. Dron může letět v pořadí od bodu 1 k bodu 5 nebo od bodu 5 k bodu 1. Pro použití režimu Waypoints postupujte dle následujících kroků:

1. Nastavte požadované body na trase a směr objektivu.
2. Nastavte dobu trvání intervalu, délku videa a maximální rychlost. Na obrazovce se zobrazí počet fotografií, které budou pořízeny, a doba pořizování snímků.
3. Pro spuštění klepněte na tlačítko spouště.

Dron automaticky vygeneruje časosběrné video, které lze zobrazit v režimu přehrávání. V nastavení kamery mohou uživatelé zvolit uložení záznamu ve formátu JPEG nebo RAW a jeho uložení do vestavěné paměti nebo na microSD kartu.



- Pro optimální výkon se doporučuje používat režim Hyperlapse ve výšce nad 50 m a nastavit rozdíl mezi dobou intervalu a spouští alespoň na dvě sekundy.
 - Doporučuje se vybrat si nehybný předmět (např. výškové budovy, horský terén) v bezpečné vzdálenosti od dronu (větší než 15 m). Nevybírejte předmět, který je k dronu příliš blízko.
 - Pokud je během používání režimu Hyperlapse detekována překážka, dron zabrzdí a vznáší se na místě.
 - Dron vygeneruje video pouze tehdy, pokud vyfotil alespoň 25 fotografií, což je počet, který je nezbytný k vytvoření videa o délce jedné sekundy. Video se vygeneruje, když je k tomu zadán příkaz z dálkového ovladače nebo pokud dojde k neočekávanému ukončení režimu (například pokud se spustí návrat do výchozí polohy při nízkém stavu nabití baterie).
-

Advanced Pilot Assistance Systems 3.0 (pokročilé asistenční pilotní systémy)

Funkce Advanced Pilot Assistance Systems 3.0 (APAS 3.0) je dostupná v normálním režimu. Pokud je funkce APAS aktivována, dron nadále reaguje na příkazy uživatele a plánuje si trasu jak dle příkazů z ovládacích páček, tak dle letového prostředí. Díky funkci APAS se lze snáze vyhnout překážkám, získávat plynulejší záznam a lépe létat.

Pohybuje se páčkou rozteče vpřed a vzad. Dron se bude vyhýbat překážkám tak, že je nadletí, podletí nebo je obletí zleva či zprava. Dron bude současně reagovat i na další pohyby ovládacích páček.

Když je funkce APAS aktivována, dron lze zastavit stisknutím tlačítka přerušení letu na dálkovém ovladači nebo klepnutím na tlačítko Stop na obrazovce v aplikaci DJI Fly. Dron se vznáší po dobu tří sekund a čeká na další příkazy pilota.

Pro aktivaci funkce APAS otevřete aplikaci DJI Fly, přejděte na System Settings (systémová nastavení) > Safety (bezpečnost) a aktivujte funkci APAS.



- Funkce APAS je deaktivovaná při používání inteligentních letových režimů a při nahrávání ve vysokém rozlišení, například 2,7K 48/50/60 fps, 1080p 48/50/60/120/240 fps a 4K 48/50/60 fps.
- Funkce APAS je dostupná pouze při letu směrem vpřed a vzad. Pokud dron letí směrem vlevo nebo vpravo, funkce APAS se deaktivuje.
- Funkci APAS používejte, když jsou přední a zadní pozorovací systémy dostupné. Ujistěte se, že podél požadované letové trasy nejsou lidé, zvířata, objekty s malým plošným obsahem (např. větve stromů) ani průhledné objekty (např. sklo nebo voda).
- Při použití funkce APAS se ujistěte, že spodní pozorovací systém je dostupný a GPS signál je silný. Funkce APAS nemusí fungovat správně, pokud dron letí nad vodou nebo nad zasněženou oblastí.
- Maximální opatrnosti je třeba při letu v extrémně tmavých (<300 lux) nebo světlých (>10 000 lux) prostředích.
- Bedlivě sledujte aplikaci DJI Fly a ujistěte se, že dron v režimu APAS funguje normálně.

Záznam letu

Údaje o letu, včetně letové telemetrie, informací o stavu dronu a dalších parametrů, se automaticky ukládají do interního zařízení dronu pro záznam dat. Data lze zobrazit prostřednictvím programu DJI Assistant 2 for Mavic.

Vrtule

Zařízení má dva typy vrtulí Mavic Air 2 s rychlým uvolněním a nízkou hlučností, které jsou navrženy k otáčení v různých směrech. Aby bylo jasné, které vrtule se mají upevnit ke kterému motoru, jednotlivé části jsou označeny. Vrtule a motor se musí shodovat dle následujících pokynů.

Vrtule	Označeno	Neoznačeno
Ilustrace		
Umístění	Připevněte na motory s bílými značkami	Připevněte na motory bez bílých značek

Připevnění vrtulí

Označené vrtule připevněte k označeným motorům a neoznačené vrtule k neoznačeným motorům. Zatláčte každou vrtuli na motor a otáčejte s ní, dokud nebude zajištěná.

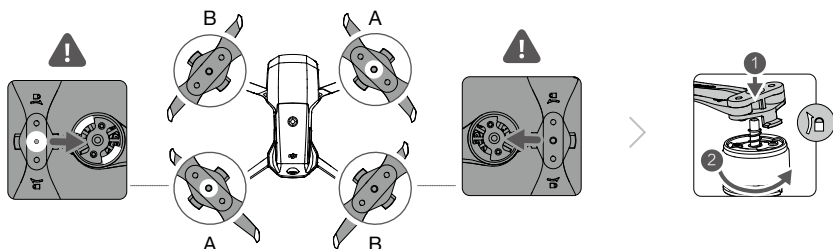

Odpojování vrtulí

Zatláčte vrtule na motory a otáčejte s nimi ve směru pro uvolnění.



- Listy vrtulí jsou ostré. Při manipulaci s nimi buďte opatrní.
- Používejte pouze oficiální vrtule společnosti DJI. **NEMÍCHEJTE** typy vrtulí.
- V případě nutnosti si vrtule zakupte zvlášť.
- Před každým letem se ujistěte, že jsou vrtule bezpečně nainstalované.
- Před každým letem se ujistěte, že jsou všechny vrtule v dobrém stavu. **NEPOUŽÍVEJTE** opotřebované, otlučené nebo zlomené vrtule.
- Nepřibližujte se k rotujícím vrtulím ani motorům, neboť může dojít ke zraněním.
- Při přepravě nebo skladování vrtule nemačkejte ani neohýbejte.
- Ujistěte se, že motory jsou bezpečně namontovány a že se hladce otáčí. Pokud se motor zasekne nebo se nemůže volně otáčet, okamžitě s dronem přistaňte.
- **NEPOKOUŠEJTE** se upravovat konstrukci motorů.
- Motory mohou být po letu horké, a proto se jich **NEDOTÝKEJTE** a zamezte jejich kontaktu s rukama či jinými částmi těla.
- **NEBLOKUJTE** žádný z ventilačních otvorů na motoru ani na trupu dronu.
- Ujistěte se, že ESC zní při zapnutí normálně.

Inteligentní letová baterie

Inteligentní letová baterie zařízení Mavic Air 2 je baterie s napětím 11,55 V, kapacitou 3 500 mAh a funkcí rychlého nabíjení a vybíjení.

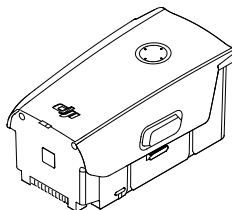

Funkce baterie

1. Zobrazení stavu nabití baterie: LED indikátory zobrazují aktuální stav nabití baterie.
2. Funkce automatického vybíjení: Pro prevenci vyboření se baterie v případě nečinnosti po dobu jednoho dne automaticky vybije na 96 % úrovně nabití a v případě nečinnosti po dobu pěti dní se pak automaticky vybije na 60 % úrovně nabití. Během procesu vybíjení můžete cítit, jak baterie vyzařuje mírné teplo, což je normální stav.
3. Vyvážené nabíjení: Během nabíjení jsou napětí článků baterie automaticky vyvážená.
4. Ochrana před přehřitím: Po úplném nabití se nabíjení baterie automaticky zastaví.
5. Detekce teploty: Aby nedošlo k poškození baterie, probíhá její nabíjení pouze při teplotě od 5° do 40° C.
6. Ochrana před nadproudem: Je-li detekován nadměrný proud, nabíjení baterie se zastaví.
7. Ochrana před přílišným vybitím: Když se baterie nepoužívá, vybíjení se automaticky zastaví, aby se zamezilo přílišnému vybití. Ochrana před přílišným vybitím není aktivní, pokud se baterie používá.
8. Ochrana před zkratem: Je-li detekován zkrat, napájení se automaticky přeruší.
9. Ochrana před poškozením článků baterie: Je-li detekován poškozený článek baterie, aplikace DJI Fly zobrazí výstražnou výzvu.
10. Režim hibernace: Baterie se po 20 minutách nečinnosti vypne za účelem úspory energie. Pokud je stav nabití baterie nižší než 5 %, baterie po šesti hodinách nečinnosti přejde do režimu hibernace, aby se zamezilo přílišnému vybití. V režimu hibernace indikátory stavu nabití baterie nesvítí. Pro probuzení z hibernace nabijte baterii.
11. Komunikace: Informace o napětí, kapacitě a proudu baterie se přenáší do dronu.



- Před použitím se přečtěte prohlášení o vyloučení odpovědnosti a bezpečnostní pokyny zařízení Mavic Air 2 a nálepku na baterii. Uživatelé přebírají veškerou odpovědnost za všechny činnosti a veškeré používání.

Použití baterie

Kontrola stavu nabití baterie

Pro kontrolu stavu nabití baterie jedenkrát stiskněte tlačítko napájení.

LED indikátory stavu nabití baterie

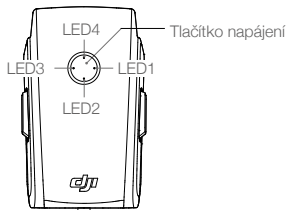

LED indikátory stavu nabití baterie

○ : LED indikátor svítí

⦿ : LED indikátor bliká

○ : LED indikátor nesvítí

LED1	LED2	LED3	LED4	Stav nabití baterie
○	○	○	○	Stav nabití baterie ≥ 88 %
○	○	○	⦿	75 % ≤ stav nabití baterie < 88 %
○	○	○	○	63 % ≤ stav nabití baterie < 75 %
○	○	⦿	○	50 % ≤ stav nabití baterie < 63 %
○	○	○	○	38 % ≤ stav nabití baterie < 50 %
○	⦿	○	○	25 % ≤ stav nabití baterie < 38 %
○	○	○	○	13 % ≤ stav nabití baterie < 25 %
⦿	○	○	○	0 % ≤ stav nabití baterie < 13 %

Zapnutí/vypnutí

Pro zapnutí či vypnutí baterie dvakrát stiskněte tlačítko napájení, přičemž při druhém stisknutí ho držte stisknuté po dobu dvou sekund. Když je dron zapnutý, LED indikátoru stavu nabití baterie zobrazují stav nabití baterie.

Oznámení o nízké teplotě

1. Kapacita baterie se značně snižuje při letu v prostředí s nízkou teplotou od 14 °F do 41 °F (-10 °C až 5 °C). Doporučuje se nechat dron se po krátkou dobu vznášet na místě, aby se baterie zahřála. Před vzletem musí být baterie zcela nabitá.
2. Baterie nelze používat v prostředí s extrémně nízkou teplotou, která je nižší než 14 °F (-10 °C).
3. Při použití v prostředí s nízkou teplotou ukončete let ihned, jakmile se v aplikaci DJI Fly zobrazí varování o nízkém stavu nabití baterie.
4. Pro zajištění optimálního výkonu baterie udržujte teplotu baterie nad 68 °F (20 °C).
5. Snižená kapacita baterie v prostředí s nízkou teplotou snižuje schopnost dronu odolávat rychlosti větru. Létejte opatrně.
6. Maximální opatrnosti je třeba při letu ve velkých nadmořských výškách.

Nabíjení baterie

Inteligentní letovou baterii zcela nabijte před každým letem prostřednictvím dodané nabíječky společnosti DJI.

1. Připojte napájecí adaptér střídavého napětí ke zdroji střídavého napětí (100–240 V, 50/60 Hz).
2. Připojte inteligentní letovou baterii k napájecímu adaptéru střídavého napětí pomocí kabelu pro nabíjení baterie, přičemž baterii ponechte vypnutou.
3. LED indikátory stavu nabití baterie během nabíjení ukazují aktuální stav nabití baterie.
4. Inteligentní letová baterie je zcela nabitá, když žádný z LED indikátorů stavu nabití baterie nesvítí. Po úplném nabití baterie odpojte nabíječku.



- Inteligentní letovou baterii **NENABÍJEJTE** ihned po letu, jelikož teplota může být příliš vysoká. Před opětovným nabíjením vyčkejte, dokud baterie nevychladne na pokojovou teplotu.
- Nabíječka přestane baterii nabíjet, pokud teplota článků baterie není v provozním rozsahu 41 °F až 104 °F (5 °C až 40 °C). Ideální teplota pro nabíjení činí 71,6 °F až 82,4 °F (22 °C až 28 °C).
- Rozbočovač pro nabíjení baterií (není obsahem balení) je schopen nabíjet až tři baterie. Pro více informací navštivte oficiální e-shop společnosti DJI.
- Pro zachování dobrého stavu baterie úplně nabijte baterii alespoň jedenkrát za tři měsíce.
- Společnost DJI nenese žádnou zodpovědnost za poškození způsobená nabíječkami od výrobců třetích stran.



- Doporučuje se inteligentní letové baterie vybit na 30 % nebo méně. Toho lze docílit tak, že se s dronem létá ve venkovních prostorách, dokud stav nabití baterie není nižší než 30 %.

Níže uvedená tabulka popisuje stav nabití baterie během nabíjení.

LED1	LED2	LED3	LED4	Stav nabití baterie
☀	☀	○	○	0 % < stav nabití baterie ≤ 50 %
☀	☀	☀	○	50 % < stav nabití baterie ≤ 75 %
☀	☀	☀	☀	75 % < stav nabití baterie < 100 %
○	○	○	○	Plně nabitó

Mechanismy pro ochranu baterie

LED indikátor baterie může oznamovat ochranu baterie vyvolanou neobvyklými podmínkami při nabíjení.

Mechanismy pro ochranu baterie					
LED1	LED2	LED3	LED4	Způsob blikání	Stav
○	☀	○	○	Indikátor LED2 bliká dvakrát za sekundu	Detekován nadproud
○	☀	○	○	Indikátor LED2 bliká třikrát za sekundu	Detekován zkrat
○	○	☀	○	Indikátor LED3 bliká dvakrát za sekundu	Detekováno přebíjení
○	○	☀	○	Indikátor LED3 bliká třikrát za sekundu	Detekováno přepětí na nabíječce
○	○	○	☀	Indikátor LED4 bliká dvakrát za sekundu	Teplota při nabíjení je příliš nízká
○	○	○	☀	Indikátor LED4 bliká třikrát za sekundu	Teplota při nabíjení je příliš vysoká

Pokud se aktivují mechanismy pro ochranu baterie, je pro pokračování v nabíjení nezbytné odpojit baterii z nabíječky a znovu ji zapojit. Pokud se objeví abnormální teplota při nabíjení, vyčkejte, než se teplota vrátí do normálu, a baterie bude pokračovat v nabíjení bez nutnosti jejího odpojení a opětovného zapojení do nabíječky.

Vložení inteligentní letové baterie

Inteligentní letovou baterii vložte do přihrádky na baterii na dronu. Ujistěte se, že baterie je vložena správně a že jsou její spony zaklapnuté na správném místě.

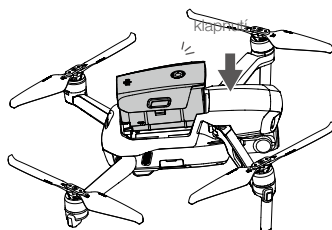

Vyjmutí inteligentní letové baterie

Pro vyjmutí baterie z přihrádky zatlačte na její spony na bocích inteligentní letové baterie.



- Při zapínání dronu NEODPOJUJTE baterii.
- Ujistěte se, že je baterie vložena pevně.

Gimbal a kamera

Profil gimbalu

3osý gimbal zařízení Mavic Air 2 zajišťuje stabilizaci kamery, což vám umožní zachytit jasně a stabilní snímky a video. Rozsah ovládání panoramatického přejíždění je -80° až $+80^\circ$ a rozsah ovládání náklonu je -90° až $+24^\circ$. Výchozí rozsah ovládání náklonu je -90° až 0° , přičemž ho lze rozšířit na -90° až $+24^\circ$ aktivací možnosti „Allow Upward Gimbal Rotation (povolit rotaci gimbalu směrem vzhůru)“ v aplikaci DJI Fly.

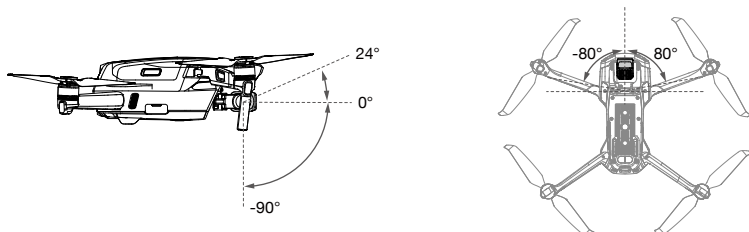

Pro ovládání náklonu kamery použijte ovládací kolečko gimbalu na dálkovém ovladači. Případně přejděte na obrazovku kamery v aplikaci DJI Fly. Držte prst na obrazovce, dokud se neobjeví nastavovací lišta, a ovládejte náklon kamery potahováním prstem nahoru a dolů a panoramatické přejíždění kamery potahováním prstem doleva a doprava.

Provozní režimy gimbalu

U gimbalu jsou k dispozici dva provozní režimy. Mezi provozními režimy přepínejte v aplikaci DJI Fly.

Follow Mode (režim následování): Úhel mezi orientací gimbalu a přední částí dronu zůstává po celou dobu neměnný.

FPV Mode (režim FPV): Gimbal se synchronizuje s pohybem dronu a umožňuje let z pohledu první osoby.



- Když je dron zapnutý, neklepejte do gimbalu. Pro ochranu gimbalu při vzletu provádějte vzlet z otevřené a rovné země.
- Přesné součásti v gimbalu se mohou v případě kolize či nárazu poškodit, což může způsobit nesprávnou funkci gimbalu.
- Zamezte vniknutí prachu či písku do gimbalu, především do jeho motorů.
- Motor gimbalu může přejít do režimu ochrany v následujících situacích:
 - a. Dron je na nerovné zemi nebo gimbalu něco překáží.
 - b. Na gimbal působí nadměrná vnější síla, například při kolizi.
- Po zapnutí gimbalu na něj NEVYVÍJEJTE vnější sílu. Gimbal ničím NEZATĚŽUJTE, neboť to může způsobit jeho nesprávnou funkci, nebo dokonce vést k permanentnímu poškození motoru.
- Ujistěte se, že je chránič gimbalu před zapnutím dronu odstraněn. Dále také upevněte chránič gimbalu na své místo, pokud se dron nepoužívá.
- Při létání v husté mlze nebo v mracích může gimbal zvlhnout, což může vést k jeho dočasnému selhání. Gimbal bude opět správně fungovat, až uschne.

Profil kamery

Zařízení Mavic Air 2 používá kameru s $1/2''$ senzorem CMOS, která umí zachytit video v rozlišení 4K 60 fps a fotografie v rozlišení 48 Mpx a podporuje režimy snímání, jako například Single (jediný snímek), Burst (více snímků), AEB (Auto Bracketing, expoziční věžir), Timed Shot (časované pořizování snímku), Panorama (panoráma) a Slow Motion (zpomalený pohyb). Parametr clony kamery je f2,8, přičemž clona dokáže zachytit snímky ve vzdálenosti od 1 m do nekonečna.



- Při používání a skladování se ujistěte, že teplota a vlhkost je pro použití kamery vhodná.
 - Pro zamezení poškozením objektivu používejte pro jeho čištění čistič objektivů.
 - NEBLOKUJTE ventilační otvory na kameře, jelikož vygenerované teplo může poškodit zařízení nebo způsobit zranění uživateli.
-

Ukládání fotografií a videí

Zařízení Mavic Air 2 podporuje pro ukládání fotografií a videí použití microSD karty. Vyžaduje se microSD karta s rychlostí UHS-I třídy 3 z důvodu vysokých rychlostí čtení a zápisu nezbytných pro videodata s vysokým rozlišením. Další informace o doporučených microSD kartách naleznete v oddílu Specifikace.



- Nevytahujte microSD kartu z dronu, pokud je zapnutý. Jinak může dojít k poškození microSD karty.
 - Pro zajištění stability systému kamery jsou jednotlivé videonahrávky omezeny na 30 minut.
 - Před použitím zkontrolujte nastavení kamery, abyste zajistili, že jsou nakonfigurována dle potřeby.
 - Před zachycováním důležitých fotografií či videí vyfoťte několik fotografií, abyste otestovali, zda kamera funguje správně.
 - Fotografie či videa nelze z kamery přenášet či kopírovat, pokud je dron vypnutý.
 - Ujistěte se, že dron vypínáte správně. Jinak se nemusí uložit vaše parametry kamery a může dojít k poškození nahraných videí. Společnost DJI není odpovědná za jakékoli poškození fotografií či videí, které se zachycují či nahrávají způsobem, který není strojově čitelný.
-

Dálkový ovladač

Tento oddíl popisuje funkce dálkového ovladače a zahrnuje pokyny k ovládní dronu a kamery.

Dálkový ovladač

Profil dálkového ovladače

Do dálkového ovladače je zabudovaná technologie OcuSync 2.0 společnosti DJI pro dálkový přenos, která poskytuje maximální dosah přenosu 6 mil (10 km) a zajišťuje zobrazení videa z dronu v aplikaci DJI Fly na mobilním zařízení až do rozlišení 1080p. Pomocí palubních tlačítek lze hladce ovládat dron a kameru, zatímco díky odnímatelným ovládacím páčkám se dálkový ovladač snadno skladuje.

V široce otevřených oblastech bez elektromagnetického rušení technologie OcuSync 2.0 hladce přenáší video až do rozlišení 1080p nezávisle na změnách výšky letu. Dálkový ovladač pracuje jak na frekvenci 2,4 GHz, tak 5,8 GHz, přičemž automaticky zvolí kanál pro nejlepší přenos.

Technologie OcuSync 2.0 zkracuje zpoždění na 120–130 ms na základě zlepšení výkonu kamery prostřednictvím jejího algoritmu pro dekodování videa a bezdrátového propojení.

Kapacita vestavěné baterie je 5 200 mAh a maximální doba jejího provozu je 6 hodin. Dálkový ovladač nabíjí mobilní zařízení pomocí nabíjecí schopnosti 500 mA@5 V. Dálkový ovladač automaticky nabíjí zařízení se systémem Android. V případě zařízení se systémem iOS se nejprve ujistěte, že je nabíjení aktivováno v aplikaci DJI Fly. Nabíjení je v případě zařízení se systémem iOS standardně deaktivováno a je třeba ho po každém zapnutí dálkového ovladače aktivovat.



- Verze z hlediska souladu s předpisy: Dálkový ovladač splňuje místní předpisy.
- Režim ovládacích páček: Režim ovládacích páček určuje funkci jednotlivých pohybů ovládacích páček. K dispozici jsou tři předem naprogramované režimy (Režim 1, Režim 2 a Režim 3), přičemž v aplikaci DJI Fly lze nakonfigurovat vlastní režimy. Výchozím režimem je Režim 2.

Použití dálkového ovladače

Zapnutí/vypnutí

Pro kontrolu aktuálního stavu nabití baterie jedenkrát stiskněte tlačítko napájení. Pro zapnutí a vypnutí dálkového ovladače stiskněte tlačítko dvakrát a při druhém stisknutí ho držte stisknuté. Pokud je stav nabití baterie příliš nízký, baterii před použitím znovu nabijte.

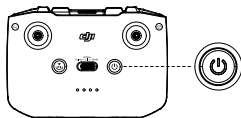

Nabíjení baterie

Nabíječku se střídavým napětím připojte k USB-C portu dálkového ovladače pomocí USB-C kabelu. Úplné nabití dálkového ovladače trvá přibližně čtyři hodiny.

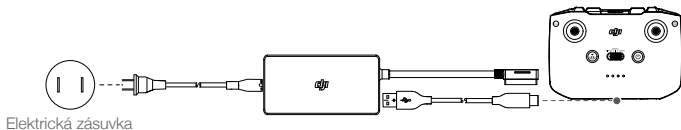

Ovládání gimbálu a kamery

1. Tlačítko spouště/nahrávání: Jedním stisknutím pořídíte fotografii nebo zahájíte či ukončíte nahrávání.
2. Přepínání fotografování / nahrávání videa: Stiskněte tlačítko jedenkrát pro přepnutí mezi režimem fotografování a videa.

3. Ovládací kolečko gimbalu: Kolečko použijte pro ovládání náklonu gimbalu.



Ovládání dronu

Ovládací páčky ovládají orientaci dronu (panoramatické přejíždění), pohyb vpřed/vzad (rozteč), výšku (škrcení) a pohyb vlevo/vpravo (zatáčení). Režim ovládacích páček určuje funkci jednotlivých pohybů ovládacích páček. K dispozici jsou tři předem naprogramované režimy (Režim 1, Režim 2 a Režim 3), přičemž v aplikaci DJI Fly lze nakonfigurovat vlastní režimy. Výchozím režimem je Režim 2.

Režim 1

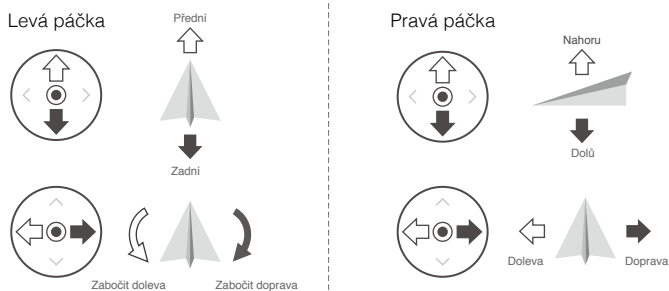



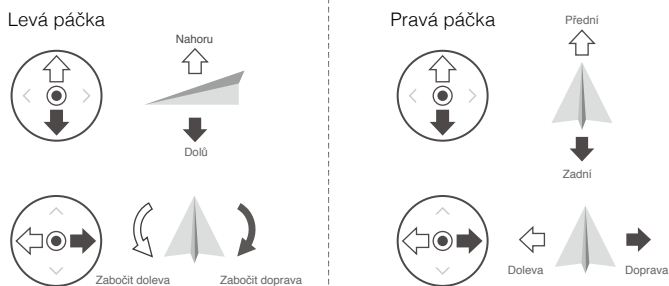

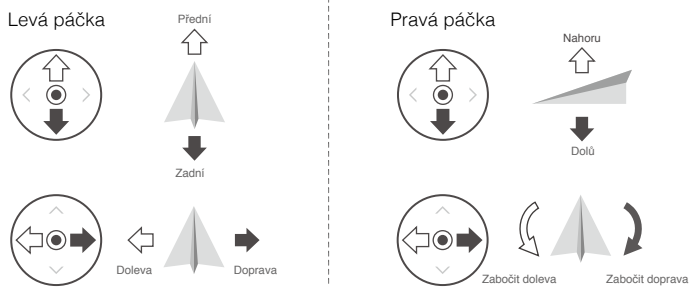

Režim 2

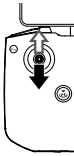

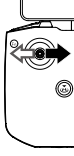
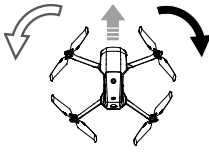
Režim 3

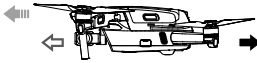

Dálkový ovladač (Režim 2)	Dron (← značí směr přední části)	Poznámky
		Pohybem levé páčky směrem nahoru nebo dolů změníte výšku dronu. Zatlačte na páčku směrem nahoru, aby se dron vznesl, a směrem dolů, aby klesl. Čím dále od středu je páčka stlačena, tím rychleji bude dron měnit výšku. Páčku vždy stlačujte jemně, čímž předejdete náhlým a neočekávaným změnám výšky.
		Pohybem levé páčky směrem doleva nebo doprava ovládáte orientaci dronu. Zatlačte na páčku směrem doleva, aby se dron otáčel proti směru hodinových ručiček, a doprava, aby se otáčel po směru hodinových ručiček. Čím dále od středu je páčka stlačena, tím rychleji se bude dron otáčet.
		Pohybem pravé páčky směrem nahoru a dolů změníte rozteč dronu. Zatlačte na páčku směrem nahoru, aby dron letěl směrem vpřed, a dolů, aby letěl směrem vzad. Čím dále od středu je páčka stlačena, tím rychleji se bude dron pohybovat.
		Pohybem pravé páčky směrem doleva či doprava s dronem zatočíte. Zatlačte na páčku směrem doleva, aby dron letěl doleva, a doprava, aby letěl doprava. Čím dále od středu je páčka stlačena, tím rychleji se bude dron pohybovat.

Přepínač režimů letu

Přepnutím přepínače zvolíte požadovaný režim letu.

Umístění	Režim letu
Sport	Sportovní režim
Normal	Normální režim
Tripod	Režim stativu



Tlačítko přerušení letu / návratu do výchozí polohy

Stisknete-li tlačítko jedenkrát, dron zabrzdí a bude se vznášet na místě. Pokud dron právě provádí režim QuickShots, návrat do výchozí polohy nebo automatické přistání, jedním stisknutím tohoto tlačítka danou akci ukončíte a dron zabrzdí.

Pro zahájení návratu do výchozí polohy stiskněte tlačítko návratu do výchozí polohy a držte ho stisknuté, dokud dálkový ovladač nezapípá. Opětovným stisknutím tohoto tlačítka zrušíte návrat do výchozí polohy a opětovně získáte kontrolu nad dronem. Více informací o návratu do výchozí polohy naleznete v oddílu Návrat do výchozí polohy.

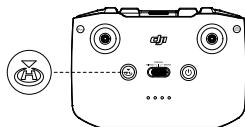

Přizpůsobitelné tlačítko

Přejděte do části System Settings (systémová nastavení) v aplikaci DJI Fly a poté zvolte možnost Control (ovládání), načtež budete moci upravit funkci tohoto tlačítka. Funkce zahrnují opětovné vystředění gimbalu, zapínání pomocného LED světla a přepínání mezi mapou a živého pohledu.

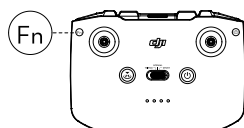

Výstražný zvukový signál dálkového ovladače

Dálkový ovladač vydá výstražný zvukový signál během návratu do výchozí polohy nebo v případě, že je stav nabití baterie nízký (6 až 10 %). Výstražný zvukový signál v případě nízkého stavu nabití baterie lze zrušit stisknutím napájecího tlačítka. Výstražný zvukový signál v případě kritického stavu nabití baterie (pod 5 %) však nelze zrušit.

Zóna pro optimální přenos

Signál mezi dronem a dálkovým ovladačem je nejspolehlivější, pokud je poloha antén vůči dronu nastavena dle níže uvedeného obrázku.

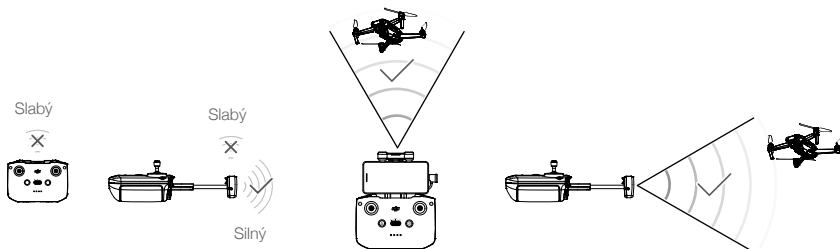

Zóna pro optimální přenos

Spárování dálkového ovladače

Dálkový ovladač je s dronem spárován před expedicí. Párování je nezbytné pouze v případě prvního použití nového dálkového ovladače. Pro spárování nového dálkového ovladače postupujte následovně:

1. Zapněte dálkový ovladač a dron.
2. Spusťte aplikaci DJI Fly.
3. Na obrazovce kamery klepněte na ikonu ●●● a zvolte možnost Control (ovládání) a následně Connect to Aircraft (připojit k dronu).
4. Stiskněte tlačítko napájení dronu a držte ho stisknuté po dobu delší než čtyři sekundy. Dron jednou pípne, což znamená, že je připraven na párování. Dron dvakrát pípne, což znamená, že párování bylo úspěšné. LED indikátory stavu nabití baterie dálkového ovladače budou nepřetržitě svítit.



- Při párování se ujistěte, že je dálkový ovladač ve vzdálenosti do 0,5 m od dronu.
- Dálkový ovladač se od dronu automaticky odpojí, pokud je s tímž dronem spárován nový dálkový ovladač.



- Před každým letem dálkový ovladač úplně nabijte. Dálkový ovladač vydá při nízkém stavu nabití baterie výstražný zvukový signál.
 - Pokud je dálkový ovladač zapnutý a po dobu pěti minut se nepoužívá, rozezní se výstražný zvukový signál. Po 6 minutách se dron automaticky vypne. Pro zrušení výstražného zvukového signálu pohněte s ovládacími páčkami nebo stiskněte kterékoli tlačítko.
 - Držák mobilního zařízení přizpůsobte tak, aby bylo mobilní zařízení bezpečně zajištěno.
 - Pro zachování dobrého stavu baterie úplně nabijte baterii alespoň jedenkrát za tři měsíce.
-

Aplikace DJI Fly

Tento oddíl popisuje hlavní funkce aplikace DJI Fly.

Aplikace DJI Fly

Domovská obrazovka

Spustíte aplikaci DJI Fly a přejdete na domovskou obrazovku.

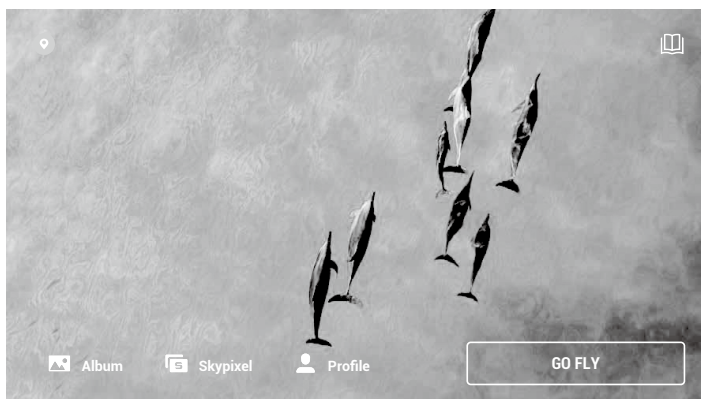

Academy (akademie)

Klepnutím na ikonu v pravém horním rohu přejdete do akademie. Tam můžete zhlédnout výukové materiály o výrobku, tipy pro let, informace o bezpečnosti letu a manuály.

Album

Umožňuje prohlížení alb aplikace DJI Fly a vašeho telefonu. Možnost Create (vytvořit) obsahuje možnosti Templates (šablony) a Pro (profesionální). Možnost Templates (šablony) poskytuje funkci automatické editace importovaného záznamu. Možnost Pro (profesionální) umožňuje manuální editaci záznamu.

SkyPixel

Otevřením možnosti SkyPixel si budete moci prohlédnout videa a fotografie sdílené jinými uživateli.

Profile (profil)

Zde lze zobrazit informace o účtu, záznamy letů, fórum společnosti DJI, e-shop, funkci Find My Drone (najdi můj dron) a jiná nastavení.

Obrazovka kamery

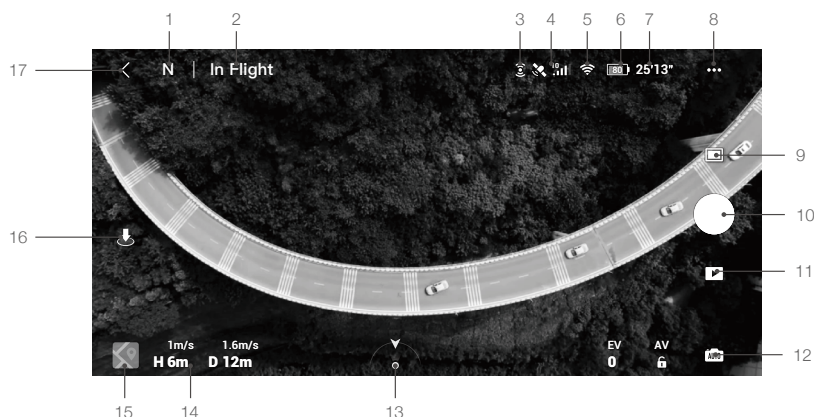

1. Režim letu

N : Zobrazuje aktuální režim letu.

2. Stavový řádek systému

In Flight (letí) : Oznamuje stav letu dronu a zobrazuje různá varovná hlášení.

3. Stav předního a zadního pozorovacího systému

 : Horní část ikony oznamuje stav předního pozorovacího systému a spodní část ikony oznamuje stav zadního pozorovacího systému. Pokud pozorovací systém pracuje správně, je ikona bílá, a pokud je pozorovací systém nedostupný, ikona je červená.

4. Stav GPS

 : Zobrazuje aktuální sílu GPS signálu.

5. Síla signálu pro přenos videa směrem k uživateli

 : Zobrazuje sílu signálu pro přenos videa směrem k uživateli mezi dronem a dálkovým ovladačem.

6. Stav nabití baterie

 : Zobrazuje aktuální stav nabití baterie.

7. Informace o baterii

25:13 : Klepnutím na ikonu zobrazíte informace o baterii, například teplotu baterie, napětí a dobu letu.

8. Systémová nastavení

●●● : Klepnutím na ikonu zobrazíte informace o bezpečnosti, ovládání a přenosu.

Safety (bezpečnost)

Flight Protection (ochranná nastavení pro let): Klepnutím na možnost nastavíte maximální výšku, maximální vzdálenost či výšku automatického návratu do výchozí polohy a aktualizujete výchozí místo.

Flight Assistance (podpurná nastavení pro let): Přední a zadní pozorovací systémy jsou aktivovány, což znamená, že dron může při aktivované možnosti **Obstacle Detection** (detekce překážek) detekovat překážky a vyhýbat se jim. Dron se nemůže vyhýbat překážkám, pokud je možnost **Obstacle Detection** (detekce překážek) deaktivovaná. Funkce **APAS** je aktivována pouze tehdy, když je možnost zapnutá.

Sensors (senzory): Klepnutím na možnost zobrazíte IMU a stav kompasu a v případě potřeby zahájíte kalibraci. Uživatelé také mohou zkontrolovat nastavení pomocného LED světla či odblokování GEO zón.

Advanced Safety Settings (pokročilá bezpečnostní nastavení) zahrnují nastavení chování dronu v případě ztráty signálu dálkového ovladače a možnosti zastavení vrtulí během letu. Možnost „Emergency Only (pouze v případě nouze)“ znamená, že se motory mohou během letu vypnout pouze v případě nouzové situace,

tedy například tehdy, když dojde ke kolizi, motor se zastaví, dron se ve vzduchu otáčí nebo ho nelze ovládat, přičemž velice rychle stoupá a klesá. Možnost „Anytime (kdykoli)“ znamená, že se motory mohou během letu vypnout kdykoli, když uživatel zadá příkaz prostřednictvím kombinace páček (combination stick command, CSC). Vypnutí motorů během letu povede k havárii dronu.

Funkce Find My Drone (najdi můj dron) pomůže najít polohu dronu na zemi.

Control (ovládání)

Aircraft Settings (nastavení dronu): Klepnutím na možnost nastavíte měrný systém.

Gimbal Settings (nastavení gimbálu): Klepnutím na možnost nastavíte režim gimbálu, povolíte jeho otáčení, opětovně ho vystředíte a zkalibrujete.

Remote Controller Settings (nastavení dálkového ovladače): Klepnutím na možnost nastavíte funkci přípusobitelného tlačítka, provedete kalibraci dálkového ovladače, povolíte nabíjení připojeného telefonu v případě zařízení se systémem iOS a přepnete režimy páček. Před změnou režimu páček se ujistěte, že chápete jednotlivé operace daného režimu páček.

Beginner Flight Tutorial (výukový materiál o letu pro začátečníky): Podívejte se na výukový materiál o letu.

Connect to Aircraft (připojit k dronu): Pokud není dron spárován s dálkovým ovladačem, klepnutím na tuto možnost zahájíte párování.

Camera (kamera)

Camera Parameter Settings (nastavení parametrů kamery): Zobrazí různá nastavení dle režimu pořizování snímků.

Režimy pořizování snímků	Nastavení
Fotografie	Formát a velikost fotografie
Video	Formát videa, barva, formát kódování videa a titulky videa
QuickShots	Formát videa, rozlišení a titulky videa
Hyperlapse	Formát videa, rozlišení, typ fotografie, zamezení blikání a rám fotografie
Panoráma	Typ fotografie

General Settings (obecná nastavení): Klepnutím zobrazíte a nastavíte histogram, výstrahu ohledně nadměrného osvětlení, mřížky, vyvážení bílé, HD fotografie s automatickou synchronizací a mezipaměť při nahrávání.

Storage Location (umístění úložiště): Záznam lze uložit do dronu nebo na microSD kartu.

Cache Settings (nastavení mezipaměti): Při nahrávání nastavte na mezipaměť a maximální kapacitu mezipaměti videa.

Transmission (přenos)

Nastavení rozlišení, frekvence a režimu kanálu.

About (O aplikaci)

Zobrazte informace o zařízení, firmwaru, verzi aplikace, verzi baterie a další informace.

9. Režimy pořizování snímků

Photo (fotografie): Single (jediný snímek), 48MP (48 Mpx), Smart (chytrý), AEB (expoziciční vějíř), Burst (více snímků) a Timed Shot (časované pořizování snímku).

Video: Normal (normální) (4K 24/25/30/48/50/60 fps, 2,7K 24/25/30/48/50/60 fps, 1080p 24/25/30/48/50/60 fps), HDR (4K 24/25/30 fps, 2,7K 24/25/30 fps, 1080p 24/25/30 fps), Slow Motion (zpomalený pohyb) (1080p 120/240 fps).

Pano (panoráma): Sphere (koule), 180°, Wide Angle (širokouhlý) a Vertical (vertikální). Dron automaticky zachytí několik fotografií v zvoleném typu panorámatu a vygeneruje panoramatický snímek.

QuickShots: Zvolte z možností Drone (selfie pořízená dronem), Circle (kruh), Helix (spirála), Rocket (raketa), Boomerang (bumerang) a Asteroid (asteroid).

Hyperlapse (časoběrné snímkování v pohybu): Zvolte z možností Free (volný), Circle (kruh), Course Lock (zaměření trasy) a Waypoints (body na trase). Možnosti Free a Waypoints podporují rozlišení 8K.

10. Tlačítko spouště/nahrávání

: Klepnutím na ikonu zachytíte fotografii nebo zahájíte či ukončíte nahrávání videa.

11. Přehrávání

: Klepnutím na ikonu přejdete do režimu přehrávání, kde si můžete prohlédnout zachycené fotografie a videa.

12. Přepínání režimů kamery

: V režimu fotografování si vyberte mezi režimem Auto (automatický) a Manual (manuální). V manuálním režimu lze nastavit clonu a ISO. V automatickém režimu lze nastavit zámek automatické expozice a počet EV.

13. Orientace dronu

: Zobrazuje orientaci dronu v reálném čase.

14. Telemetrie letu

D 12m H 6m 1.6m/s 1m/s: Zobrazuje vzdálenost mezi dronem a výchozím místem, výšku od výchozího bodu, horizontální rychlost dronu a vertikální rychlost dronu.

15. Mapa

: Klepnutím na ikonu zobrazíte mapu.

16. Automatický vzlet / přistání / návrat do výchozí polohy

: Klepněte na ikonu. Jakmile se objeví výzva, stisknutím a držením tlačítka zahájíte automatický vzlet nebo přistání.

Klepnutím na ikonu  zahájíte chytrý návrat do výchozí polohy a necháte dron se vrátit na poslední zaznamenané výchozí místo.

17. Zpět

: Klepnutím na ikonu se vrátíte na domovskou obrazovku.

Přetažením rámečku kolem předmětu na obrazovce kamery aktivujete funkci FocusTrack. Klepněte na obrazovku a držte na ní prst, čímž vyvoláte nastavovací lištu gimbalu, jejímž prostřednictvím upravíte úhel gimbalu.



- Před spuštěním aplikace DJI Fly úplně nabijte své mobilní zařízení.
 - Při používání aplikace DJI Fly jsou nezbytná mobilní data. Pro informace o cenách dat kontaktujte svého operátora pro bezdrátové připojení.
 - Pokud jako zobrazovací zařízení používáte mobilní telefon, **NEPŘIJÍMEJTE** během letu hovory ani **NEPOUŽÍVEJTE** textové zprávy.
 - Důkladně si přečtěte všechny bezpečnostní rady, výstražná hlášení a vyloučení odpovědnosti. Seznamte se se souvisejícími přepisy ve vaší oblasti. Znalost všech příslušných předpisů, jakož i skutečnost, že způsob, jakým létáte, je splňuje, jsou ve vaší výhradní zodpovědnosti.
 - a. Před použitím funkcí automatického vzletu a automatického přistání je třeba si řádně přečíst a pochopit výstražná hlášení.
 - b. Před nastavením výšky nad výchozí limit je třeba si řádně přečíst a pochopit výstražná hlášení a vyloučení odpovědnosti.
 - c. Před přepínáním mezi režimy letu je třeba si řádně přečíst a pochopit výstražná hlášení a vyloučení odpovědnosti.
 - d. V blízkosti GEO zón nebo v nich je třeba si řádně přečíst a pochopit výstražná hlášení a výzvy související s vyloučením odpovědnosti.
 - e. Před použitím inteligentních letových režimů je třeba si řádně přečíst a pochopit výstražná hlášení.
 - Objeví-li se v aplikaci výzva, okamžitě přistaňte s dronem na bezpečném místě.
 - Před každým letem si projděte všechna výstražná hlášení na kontrolním seznamu zobrazeném v aplikaci.
 - Pokud jste nikdy nepoužívali dron nebo nemáte dostatek zkušeností, abyste s dronem manipulovali s jistotou, procvičte si své letové dovednosti pomocí výukového materiálu v aplikaci.
 - Před každým letem se připojte k internetu a načtěte si do mezipaměti mapu dané oblasti, kde máte v úmyslu s dronem létat.
 - Aplikace je navržena tak, aby vám pomáhala při manipulaci s dronem. Používejte zdravou uvážlivost a **NESPOLÉHEJTE** se při ovládání dronu na aplikaci. Vaše používání aplikace podléhá podmínkám použití aplikace DJI Fly a zásadám ochrany soukromí společnosti DJI. Důkladně si je přečtěte v aplikaci.
-

Let

Tento oddíl popisuje postupy bezpečného letu a letová omezení.

Let

Jakmile dokončíte přípravu před letem, doporučujeme vám si zdokonalit letové dovednosti a procvičit si bezpečné létání. Ujistěte se, že vždy létaté v otevřených oblastech. Informace o používání dálkového ovladače a aplikace k ovládání dronu naleznete v oddílech Dálkový ovladač a Aplikace DJI Fly.

Požadavky na letové prostředí

1. Dron nepoužívejte v případě drsného počasí, což zahrnuje rychlosti větru přesahující 10 m/s, sněžení, déšť a mlhu.
2. Létejte pouze v otevřených oblastech. Létejte v otevřených oblastech. Vysoké konstrukce a velké kovové konstrukce mohou ovlivnit přesnost palubního kompasu a GPS systému. Doporučuje se udržovat dron ve vzdálenosti alespoň 5 m od konstrukcí.
3. Vyhybejte se překážkám, davům lidí, vysokonapětovému elektrickému vedení, stromům a vodním plochám a tokům. Doporučuje se udržovat dron alespoň 3 m nad vodou.
4. Minimalizujte rušení tak, že se vyhnete oblastem s vysokými úrovněmi elektromagnetismu, což jsou například místa v blízkosti elektrického vedení, vysílačů, elektrických stanic a vysílacích věží.
5. Výkon dronu a baterie závisí na faktorech prostředí, například na hustotě vzduchu a teplotě. Dbejte zvýšené opatrnosti při letech v nadmořské výšce 16 404 stop (5 000 m) nebo větší, neboť výkon baterie a dronu může být snížený.
6. Dron nemůže používat GPS v polárních oblastech. Při létání na takových místech použijte spodní pozorovací systém.
7. Při vzletání z pohyblivého povrchu, například z pohyblivé lodi nebo dopravního prostředku, létejte opatrně.

Letové limity a GEO zóny

Operátoři bezpilotních letounů (Unmanned Aerial Vehicle, UAM) by měli plnit předpisy samoregulačních organizací, jako jsou Mezinárodní organizace pro civilní letectví či Federální letecká správa, a místních leteckých úřadů. Z bezpečnostních důvodů jsou standardně aktivovány letové limity, což napomáhá uživatelům létat s tímto dronem bezpečným způsobem, který je v souladu se zákony. Uživatelé si mohou nastavit letové limity z hlediska výšky a vzdálenosti.

Limity výšky a vzdálenosti a GEO zóny fungují při dostupnosti GPS signálu současně za účelem zajištění bezpečnosti letu. Pokud je GPS signál nedostupný, lze omezit pouze výšku.

Limity výšky a vzdálenosti letu

Limity výšky a vzdálenosti letu lze změnit v aplikaci DJI Fly. Na základě těchto nastavení bude dron létat v omezeném válci dle níže uvedené ilustrace:

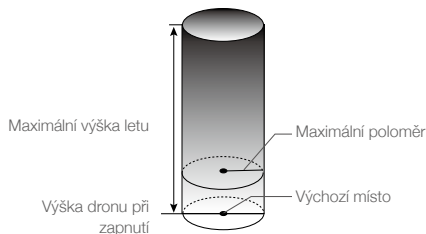

GPS signál je dostupný

	Letové limity	Aplikace DJI Fly	Stavový indikátor dronu
Maximální výška	Výška dronu nemůže překročit stanovenou hodnotu	Varování: Dosáhlo se limitu výšky	Bliká střídavě zeleně a červeně
Maximální poloměr	Vzdálenost letu musí být do maximálního poloměru	Varování: Dosáhlo se limitu vzdálenosti	

Je dostupný pouze spodní pozorovací systém

	Letové limity	Aplikace DJI Fly	Stavové indikátory dronu
Maximální výška	Pokud je GPS signál slabý a spodní pozorovací systém je aktivovaný, výška je omezena na 16 stop (5 m). Pokud je GPS signál slabý a spodní pozorovací systém není aktivní, výška je omezena na 98 stop (30 m).	Varování: Dosáhlo se limitu výšky.	Bliká střídavě zeleně a červeně
Maximální poloměr	Bliká žlutě		



- Pokud je při každém zapnutí GPS signál silný, limit výšky 5 m a 30 m se automaticky zneplatní.
- Pokud je dron v GEO zóně a GPS signál je slabý nebo není dostupný, stavový indikátor dronu se každých dvanáct sekund na pět sekund rozsvítí červeně.
- Pokud dron dosáhne limitu, je ho stále možné ovládat, ale nelze s ním letět dál. Pokud dron vyletí z maximálního poloměru, automaticky se v případě silného GPS signálu vrátí do stanoveného rozsahu.
- Za účelem zachování bezpečnosti nelétejte v blízkosti letišť, dálnic, vlakových nádraží, železničních tratí, center měst nebo jiných citlivých oblastí. S dronem létejte pouze v oblasti vaší přímé viditelnosti.

GEO zóny

Všechny GEO zóny jsou uvedeny na oficiálních webových stránkách společnosti DJI na adrese <http://www.dji.com/flysafe>. GEO zóny jsou rozděleny do různých kategorií a spadají do nich místa jako letiště, letové plochy, kde létají letadla s posádkou v malých výškách, státní hranice a citlivé oblasti, jako například elektrárny.

V případě vletu do GEO zón se v aplikaci DJI Fly zobrazí výzvy.

Kontrolní seznam před letem

1. Ujistěte se, že jsou dálkový ovladač, mobilní zařízení a inteligentní letová baterie plně nabitý.
2. Ujistěte se, že jsou inteligentní letová baterie a vrtule bezpečně upevněny.
3. Ujistěte se, že jsou ramena dronu rozložena.
4. Ujistěte se, že gimbal a kamera pracují správně.
5. Ujistěte se, že nic neblokuje motory a že motory pracují správně.
6. Ujistěte se, že je aplikace DJI Fly úspěšně připojena k dronu.
7. Ujistěte se, že jsou objektiv kamery a senzory pozorovacích systémů čisté.
8. Používejte pouze originální součástky společnosti DJI nebo součástky certifikované společností DJI. Neautorizované součástky nebo součástky od výrobců, kteří nejsou certifikováni společností DJI, mohou vést k poruchám systému a ohrožit bezpečnost.

Automatický vzlet/přistání

Automatický vzlet

Automatický vzlet použijete, když stavový indikátor dronu bliká zeleně.



1. Spusťte aplikaci DJI Fly a přejděte na obrazovku kamery.
2. Dokončete všechny kroky v kontrolním seznamu před letem.
3. Klepněte na ikonu . Pokud jsou podmínky pro vzlet bezpečné, pro potvrzení stiskněte tlačítko a držte ho stisknuté.
4. Dron vzletí a bude se vznášet 3,9 stop (1,2 m) nad zemí.



- Stavový indikátor dronu oznamuje, zda dron pro řízení letu používá GPS a/nebo spodní pozorovací systém. Před použitím automatického vzletu se doporučuje počkat, dokud nebude GPS signál silný.
- NEVZLÉTEJTE z pohybujícího se povrchu, například z pohybující se lodi nebo dopravního prostředku.

Automatické přistání

Automatické přistání použijete, když stavový indikátor dronu bliká zeleně.

1. Klepněte na ikonu . Pokud jsou podmínky pro přistání bezpečné, pro potvrzení stiskněte tlačítko a držte ho stisknuté.
2. Automatické přistání lze zrušit klepnutím na ikonu .
3. Pokud pozorovací systém funguje správně, aktivuje se ochrana při přistávání.
4. Motory se po přistání vypnou.



- Pro přistání zvolte vhodné místo.

Spouštění/vypínání motorů

Spouštění motorů

Pro spuštění motorů se používá příkaz zadaný prostřednictvím kombinace páček (Combination Stick Command, CSC). Pro spuštění motorů zatlačte obě páčky do vnitřních či vnějších spodních rohů. Jakmile se motory začnou otáčet, uvolněte současně obě páčky.



Vypínání motorů

Motory lze vypnout dvěma způsoby.

1. Způsob 1: Když dron přistane, zatlačte levou páčku směrem dolů a držte ji dole. Motory se vypnou po uplynutí tří sekund.
2. Způsob 2: Když dron přistane, zatlačte levou páčku směrem dolů a poté proveďte stejný kombinační příkaz (CSC) popsany výše, který se použil pro spuštění motorů. Motory se zastaví okamžitě. Jakmile se motory zastaví, uvolněte obě páčky.

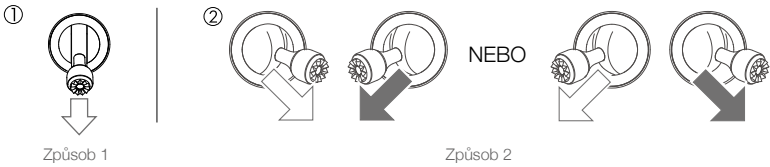

Vypnutí motorů během letu

Vypnutí motorů během letu povede k havárii dronu. Motory by se měly během letu vypínat pouze v případě nouzové situace, tedy například tehdy, když dojde ke kolizi, dron nelze ovládat, přičemž velice rychle stoupá a klesá, dron se ve vzduchu otáčí nebo se zastaví motor. Pro vypnutí motoru během letu použijte tentýž příkaz prostřednictvím kombinace páček (CSC), který se použil pro spuštění motorů. Výchozí nastavení lze změnit v aplikaci DJI Fly.

Test letu

Proces vzletu/přistání

1. Umístěte dron na otevřené, rovné místo tak, aby stavový indikátor dronu směřoval k vám.
2. Zapněte dron a dálkový ovladač.
3. Spusťte aplikaci DJI Fly a přejděte na obrazovku kamery.
4. Počkejte, dokud stavový indikátor dronu nebude blikat zeleně, čímž bude oznamovat, že byl proveden záznam výchozího místa a let je nyní bezpečný.
5. Vzlétněte jemným zatlačením na škrtkicí páčku anebo použijte automatický vzlet.
6. Pro přistání s dronem zatáhněte za škrtkicí páčku anebo použijte automatické přistání.
7. Po přistání stlačte škrtkicí páčku dolů a držte ji. Po uplynutí tří sekund se vypnou motory.
8. Vypněte dron a dálkový ovladač.

Rady a tipy ohledně videa

1. Kontrolní seznam před letem je navržen tak, aby vám pomohl létat bezpečně a zajistil, že budete během letu moci pořizovat video. Před každým letem projděte kompletní kontrolní seznam před letem.
2. V aplikaci DJI Fly zvolte požadovaný provozní režim gimbalu.
3. Video pořizujte při letu v normálním režimu nebo v režimu stativu.
4. **NELÉTEJTE** v případě špatného počasí, například při dešti či větru.
5. Zvolte nastavení kamery, které nejlépe vyhovuje vašim potřebám.
6. Pro vytvoření letových tras a náhled scén proveďte testy letu.
7. Aby byl pohyb dronu neustále hladký a stabilní, s ovládacími páčkami zacházejte jemně.

Příloha

Příloha

Specifikace

Dron	
Vzletová hmotnost	570 g
Rozměry (D × Š × V)	Ve složeném stavu: 180 × 97 × 84 mm V rozloženém stavu: 183 × 253 × 77 mm
Diagonální vzdálenost	302 mm
Maximální rychlost stoupání	4 m/s (sportovní režim) 4 m/s (normální režim)
Maximální rychlost klesání	3 m/s (sportovní režim) 3 m/s (normální režim)
Maximální rychlost (výška odpovídající zhruba hladině moře, bezvětrí)	19 m/s (sportovní režim) 12 m/s (normální režim) 5 m/s (režim stavivu)
Maximální servisní nadmořská výška	5000 m
Maximální doba letu	34 minut (měřeno za letu při rychlosti 18 km/h v bezvětrí)
Maximální doba vznášení (v bezvětrí)	33 minut
Maximální vzdálenost letu	18,5 km
Maximální odolnost rychlosti větru	10 m/s (stupeň 5)
Maximální úhel náklonu	35° (sportovní režim) 20° (normální režim)
Maximální úhlová rychlost	250°/s (sportovní režim) 250°/s (normální režim)
Provozní teplota	14 °F až 104 °F (-10 °C až 40 °C)
GNSS	GPS + GLONASS
Provozní frekvence	2,400–2,4835 GHz, 5,725–5,850 GHz
Výkon vysílače (EIRP)	2,400–2,4835 GHz: ≤26 dBm (FCC), ≤20 dBm (CE), ≤20 dBm (SRRC), ≤20 dBm (MIC) 5,725–5,850 GHz: ≤26 dBm (FCC), ≤14 dBm (CE), ≤26 dBm (SRRC)
Rozsah přesnosti vznášení	Vertikální: ±0,1 m (s polohováním pomocí pozorování), ±0,5 m (s polohováním pomocí GPS) Horizontální: Horizontální: ±0,1 m (s polohováním pomocí pozorování), ±1,5 m (s polohováním pomocí GPS)
Vnitřní paměť	8 GB
Gimbal	
Mechanický rozsah	Náklon: -135° až +45° Otáčení: -45° až +45° Panoramatické přejíždění: -100° až +100°
Ovladatelný rozsah	Náklon: -90° až 0° (výchozí nastavení), -90° až +24° (rozšířené nastavení) Panoramatické přejíždění: -80° až +80°
Stabilizace	3osá (náklon, otáčení, panoramatické přejíždění)
Maximální rychlost ovládání (náklon)	100°/s
Úhlový vibrační rozsah	±0,01°

Detekční systém	
Přední	Rozsah přesného měření: 0,35–22,0 m Rozsah detekce: 0,35–44 m Efektivní rychlost detekce: ≤12 m/s FOV: 71° (horizontální), 56° (vertikální)
Zadní	Rozsah přesného měření: 0,37–23,6 m Rozsah detekce: 0,37–47,2 m Efektivní rychlost detekce: ≤12 m/s FOV: 44° (horizontální), 57° (vertikální)
Spodní	Rozsah měření senzoru infračerveného záření: 0,1–8 m Rozsah vznášení: 0,5–30 m Rozsah vznášení senzoru pozorování: 0,5–60 m
Provozní prostředí	Bezodrazové rozeznatelné povrchy s rozptýlenou odrazovostí >20 %; průměrné osvětlení >15 lux
Kamera	
Senzor	1/2 CMOS Efektivní pixely: 12/48 Mpx
Objektiv	FOV: 84° 35 mm Ekvivalent formátu: 24 mm Clona: f/2,8 Rozsah snímání: 1 m až ∞
ISO	Video: 100–6400 Fotografie (12 Mpx): 100–3200 (automatický režim), 100–6400 (manuální režim) Fotografie (48 Mpx): 100–1600 (automatický režim), 100–3200 (manuální režim)
Rychlost elektronické závěrky	8–1/8000 s
Maximální velikost snímku	48 Mpx: 8000 × 6000 12 Mpx: 4000 × 3000
Režimy nehybných fotografií	Single (jediná fotografie): 12 Mpx / 48 Mpx Burst (více fotografií): 12 Mpx, 3/5/7 snímků Automatic Exposure Bracketing (AEB, expoziční vějíř): 12 Mpx, 3/5 snímků v kroku 0,7 EV Timed (časovaná fotografie): 12 Mpx 2/3/5/7/10/15/20/30/60 sekund SmartPhoto: 12 Mpx HDR Panorama (HDR panoráma): Vertikální (3 × 1): 3328 × 8000 pixelů (Š × V) Široké (3 × 3): 8000 × 6144 pixelů (Š × V) 180° panoráma (3 × 7): 8192 × 3500 pixelů (Š × V) Koule (3 × 8 + 1): 8192 × 4096 pixelů (Š × V)
Rozlišení videa	4K Ultra HD: 3840 × 2160 24/25/30/48/50/60 fps 2,7K: 2688 × 1512 24/25/30/48/50/60 fps FHD: 1920 × 1080 24/25/30/48/50/60/120/240 fps 4K Ultra HD HDR: 3840 × 2160 24/25/30 fps 2,7K HDR: 2688 × 1512 24/25/30 fps FHD HDR: 1920 × 1080 24/25/30 fps
Maximální přenosová rychlost videa	120 Mb/s
Podporovaný systém souborů	FAT32 exFAT (doporučeno)
Formát fotografie	JPEG/DNG (RAW)
Formát videa	MP4/MOV (H.264/MPEG-4 AVC, H.265/HEVC)

Dálkový ovladač	
Provozní frekvence	2,400–2,4835 GHz, 5,725–5,850 GHz
Maximální přenosová vzdálenost (bez překážek, bez rušení)	10 km (FCC) 6 km (CE) 6 km (SRRC) 6 km (MIC)
Provozní teplota	14 °F až 104 °F (-10 °C až 40 °C)
Výkon vysílače (EIRP)	2,400–2,4835 GHz: ≤26 dBm (FCC), ≤20 dBm (CE), ≤20 dBm (SRRC), ≤20 dBm (MIC) 5,725–5,850 GHz: ≤26 dBm (FCC), ≤14 dBm (CE), ≤26 dBm (SRRC)
Kapacita baterie	5 200 mAh
Provozní proud/napětí	1200 mA@3,7 V (se zařízením se systémem Android) 700 mA@3,7 V (se zařízením se systémem iOS)
Maximální podporovaná velikost mobilního zařízení (V × Š × T)	180 × 86 × 10 mm
Podporované typy USB portů	Lightning, Micro USB (typ B), USB-C
Systém přenosu videa	OcuSync 2.0
Kvalita živého sledování	720p@30 fps / 1080p@30 fps
Formát kódování videa	H.265
Maximální přenosová rychlost	12 Mb/s
Zpoždění (závisí na podmínkách prostředí a na mobilním zařízení)	120–130 ms
Nabíječka	
Vstup	100–240 V, 50/60 Hz, 1,3 A
Výstup	Baterie: 13,2 V = 2,82 A USB: 5 V / 2 A
Jmenovitý výkon	38 W
Inteligentní letová baterie	
Kapacita baterie	3 500 mAh
Napětí	11,55 V
Maximální nabíjecí napětí	13,2 V
Typ baterie	LiPo 3S
Energie	40,42 Wh
Hmotnost	198 g
Teplota při nabíjení	41 °F až 104 °F (5 °C až 40 °C)
Maximální nabíjecí výkon	38 W
Aplikace	
Aplikace	DJI Fly
Požadovaný operační systém	iOS v10.0.2 nebo novější; Android v6.0 nebo novější
SD karty	
Podporované SD karty	microSD karta s rychlostí UHS-I třídy 3

Doporučené microSD karty

SanDisk Extreme PRO 64GB U3 V30 A2 microSDXC
SanDisk High Endurance 64GB U3 V30 microSDXC
SanDisk Extreme 64GB U3 64GB V30 A2 microSDXC
SanDisk Extreme 128GB U3 V30 A2 microSDXC
SanDisk Extreme 256GB U3 A2 microSDXC
Lexar 667x 64GB U3 V30 A2 microSDXC
Lexar High-Endurance 64GB U3 V30 microSDXC
Samsung EVO Plus (žlutá) 64GB U3 V30 microSDXC
Samsung EVO Plus (červená) 64GB U3 microSDXC
Samsung EVO Plus 128GB U3 microSDXC
Samsung EVO Plus 256GB U3 microSDXC
Kingston V30 128GB U3 microSDXC
Netac 256GB U3 A1 microSDXC

Kalibrace kompasu

Doporučuje se, aby se při letu ve venkovních prostorách v následujících situacích provedla kalibrace kompasu:

1. Létání na místě, které je dál než 31 mil (50 km) od místa, kde se s dronem létalo naposledy.
2. S dronem se nelétalo déle než 30 dní.
3. V aplikaci DJI Fly se objeví výstražné hlášení o rušení kompasu nebo stavový indikátor dronu bliká střídavě červeně a žlutě.



- Kalibraci kompasu **NEPROVÁDĚJTE** na místech, kde se může vyskytovat magnetické rušení, například v blízkosti ložisek magnetovce nebo velkých kovových konstrukcí, jako jsou parkovací konstrukce, základy vyztužené ocelí, mosty, auta či lešení.
- Během kalibrace **NEPŘIBLIŽUJTE** k dronu předměty (například mobilní telefony), které obsahují feromagnetické materiály.
- Při letech ve vnitřních prostorech není třeba kompas kalibrovat.

Postup kalibrace

Následující postup provedte v otevřené oblasti.

1. V aplikaci DJI Fly klepněte na System Settings (systémová nastavení), zvolte Control (ovládání) a poté Calibrate (kalibrovat) a postupujte dle pokynů na obrazovce. Stavový indikátor dronu bliká žlutě, čímž oznamuje, že kalibrace začala.
2. Držte dron ve vodorovné poloze a otočte s ním o 360°. Stavový indikátor dronu se rozsvítí zeleně.
3. Držte dron ve svislé poloze a otočte s ním o 360° kolem svislé osy.
4. Pokud stavový indikátor dronu bliká červeně, kalibrace selhala. Přejděte na jiné místo a zkuste provést kalibraci znovu.

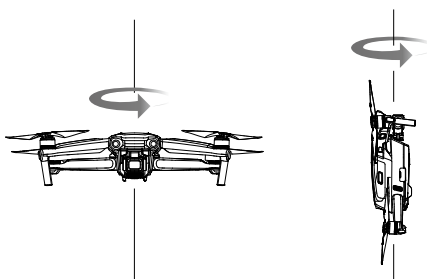



- Pokud po dokončení kalibrace stavový indikátor dronu bliká střídavě červeně a žlutě, znamená to, že aktuální místo není z důvodu úrovně magnetického rušení vhodné pro létání s dronem. Přejděte na jiné místo.



- Pokud je před vzletem nutné provést kalibraci kompasu, v aplikaci DJI Fly se zobrazí výzva.
- Jakmile se kalibrace dokončí, dron může ihned vzlétnout. Pokud po kalibraci čekáte déle než tři minuty, může být třeba provést kalibraci znovu.

Aktualizace firmwaru

Pro aktualizaci firmwaru použijte aplikaci DJI Fly nebo program DJI Assistant 2 for Mavic.

Použití aplikace DJI Fly

Po připojení dronu nebo dálkového ovladače k aplikaci DJI Fly obdržíte v případě dostupnosti nové aktualizace firmwaru oznámení. Pro zahájení aktualizace připojte své mobilní zařízení k internetu a postupujte dle instrukcí na obrazovce. Mějte na paměti, že pokud dálkový ovladač není spárován s dronem, aktualizaci firmwaru nelze provést. Je nezbytné připojení k internetu.

Použití programu DJI Assistant 2 for Mavic

Při použití programu DJI Assistant 2 for Mavic proveďte aktualizaci firmwarů dronu a dálkového ovladače samostatně.

Pro aktualizaci firmwaru dronu prostřednictvím programu DJI Assistant 2 for Mavic postupujte dle následujících instrukcí:

1. Spusťte program DJI Assistant 2 for Mavic a přihlaste se pod svým účtem u společnosti DJI.
2. Zapněte dron a poté ho připojte k počítači prostřednictvím portu USB-C.
3. Zvolte Mavic Air 2 a klikněte na Firmware Updates (aktualizace firmwaru) na levém panelu.
4. Zvolte verzi firmwaru, na kterou chcete dron aktualizovat.
5. Vyčkejte na stažení firmwaru. Aktualizace firmwaru se zahájí automaticky.
6. Po dokončení aktualizace firmwaru se dron automaticky restartuje.

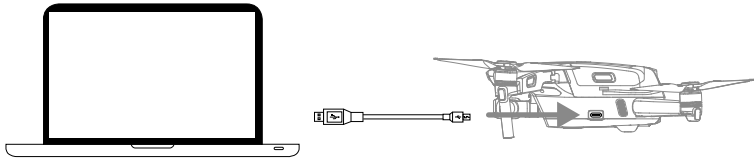

Pro aktualizaci firmwaru dálkového ovladače prostřednictvím programu DJI Assistant 2 for Mavic postupujte dle následujících instrukcí:

1. Spusťte program DJI Assistant 2 for Mavic a přihlaste se pod svým účtem u společnosti DJI.
2. Zapněte dálkový ovladač a připojte ho k počítači prostřednictvím portu USB-C pomocí Micro USB kabelu.
3. Zvolte Mavic Air 2 Remote Controller (dálkový ovladač zařízení Mavic Air 2) a klikněte na Firmware Updates (aktualizace firmwaru) na levém panelu.
4. Zvolte verzi firmwaru, na kterou chcete dron aktualizovat.
5. Vyčkejte na stažení firmwaru. Aktualizace firmwaru se zahájí automaticky.
6. Vyčkejte na dokončení aktualizace firmwaru.

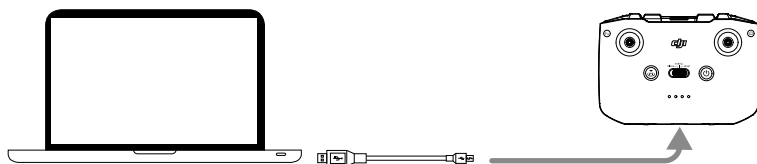

- Při aktualizaci firmwaru je bezpodmínečně nutné provést všechny kroky. Jinak nemusí být aktualizace úspěšná.
 - Aktualizace firmwaru zabere přibližně 10 minut. Při aktualizaci gimbal obvykle poklesne a nepohybuje se, stavové indikátory dronu blikají a dron se restartuje. Trpělivě vyčkejte, než se aktualizace dokončí.
 - Ujistěte se, že má počítač přístup k internetu.
 - Před prováděním aktualizace se ujistěte, že je inteligentní letová baterie nabitá alespoň na 40 % a dálkový ovladač alespoň na 30 %.
 - Během aktualizace neodpojujte dron od počítače.
-

Informace o poprodejním servisu

Více informací o zásadách poprodejního servisu, opravách a podpoře naleznete na stránce <https://www.dji.com/support>.

Podpora společnosti DJI
<http://www.dji.com/support>

Tento obsah se může změnit.

Stáhněte si nejnovější verzi ze stránky
<http://www.dji.com/mavic-air-2>

V případě jakýchkoli dotazů týkajících se tohoto dokumentu kontaktujte společnost DJI na e-mailové adrese **DocSupport@dji.com**.

MAVIC je obchodní značkou společnosti DJI.
Copyright © 2020 DJI Všechna práva vyhrazena.