

# Jet Bot

---

## Používateľská príručka

Séria VR30T80\*\*\*\*

---

- Pred prevádzkou tohto zariadenia si pozorne prečítajte pokyny.
- Len na použitie v interiéri



**SAMSUNG**

# Obsah

---

## PRÍPRAVA

Bezpečnostné informácie 3

## INŠTALÁCIA

Inštalácia dokovacej stanice 13

## PREVÁDZKA

Nabíjanie vysávača Jet Bot 14

## PREVÁDZKA

Používanie vysávača Jet Bot 17

Základné používanie 17

Stav prevádzky na LED indikátore stavu 18

Funkcie vysávania 19

Dodatočné funkcie 20

Pripevnenie hraničných značiek 21

Schéma dielov 22

Jet Bot 22

Dokovacia stanica 22

## ÚDRŽBA

Čistenie vysávača Jet Bot 23

Vyprázdnenie a čistenie nádoby na prach 23

Čistenie kefy 24

Čistenie okienka snímača 25

Čistenie hnacieho kolesa 25

Čistenie otočnej kefy 26

## PRÍLOHA

Aplikácia SmartThings 27

Nastavenie bezdrôtového smerovača 27

Stiahnutie aplikácie SmartThings 28

Nastavenie konta SAMSUNG 28

Registrácia zariadenia v aplikácii SmartThings 28

Aktualizácia softvéru 29

Funkcie aplikácie SmartThings 30

Poznámky a upozornenia 32

Inštalácia 32

Nabíjanie 32

Používanie 33

Čistenie a údržba 34

Používanie batérie 35

Nápravné opatrenia pred nahlásením problému 36

Riešenie problémov 37

Vyhlásenie o softvéri s otvoreným zdrojovým kódom 42

Vykonanie resetu na továrenské nastavenia 42

Technické údaje produktu 43

# Príslušenstvo

Príslušenstvo sa môže líšiť v závislosti od jednotlivých modelov.



Dokovacia stanica

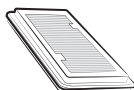

Filter pred motorom: 2 kusy  
(vnútri produktu: 1 kus,  
náhradné: 1 kus)



Otočná kefa: 2 kusy  
(vnútri produktu: 1 kus,  
náhradné: 1 kus)



Nabíjačka batérie/napájací  
kábel



Hraničné značky

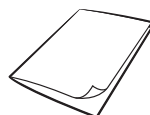

Používateľská príručka

## Bezpečnostné informácie

- Pred prevádzkou zariadenia si dôkladne prečítajte túto príručku a uchovajte si ju na budúce použitie.
- Keďže nasledujúce prevádzkové pokyny platia pre viacero modelov, charakteristiky vysávača sa môžu mierne odlišovať od tých, ktoré sú popísané v tejto príručke.

### Použitie symboly: Upozornenie/Varovanie

#### **VAROVANIE**

Indikuje nebezpečenstvo usmrtenia alebo vážneho zranenia.

#### **UPOZORNENIE**

Indikuje riziko zranenia osôb alebo materiálnych škôd.

### Ďalšie použité symboly

#### **POZNÁMKA**

Indikuje, že nasledujúci text obsahuje dôležité doplňujúce informácie.

Nedodržanie týchto požiadaviek môže viesť k poškodeniu vnútorných častí vysávača a k strate záruky.

## Všeobecné informácie

- Nedovoľte, aby sa zariadenie používalo ako hračka. Budte obzvlášť pozorní, keď zariadenie používajú deti alebo sa používa v ich blízkosti.
- Zariadenie používajte len v súlade s touto príručkou.
- Jet Bot ani dokovaciu stanicu nepoužívajte, ak pri nich došlo k akémukoľvek poškodeniu.
- Ak vysávač nefunguje tak, ako by mal, ak spadol, poškodil sa, bol ponechaný v exteriéri alebo spadol do vody, vráťte ho do strediska starostlivosti o zákazníkov.
- Dokovaciu stanicu ani Jet Bot nechytajte mokrými rukami.
- Používajte len na suchých povrchoch v interiéri.
- Toto zariadenie môžu používať deti od 8 rokov a osoby so zníženými fyzickými, zmyslovými alebo mentálnymi schopnosťami, prípadne s nedostatkom skúseností a vedomostí, ak na ne niekto dozerá a poskytuje im pokyny na bezpečné používanie zariadenia, pričom sú si vedomé rizík spojených s používaním. Deti sa nesmú s týmto spotrebičom hrať. Deti by nemali vysávač čistiť ani vykonávať jeho údržbu bez dozoru dospelých.
- Pred vysávaním odstráňte na ploche z cesty káble z iných zariadení.
- Nepoužívajte vysávač v miestnosti, v ktorej spí novorodenec alebo dieťa.
- Nepoužívajte vysávač tam, kde sú na podlahe krehké predmety alebo zapálené sviečky.
- Nepoužívajte vysávač v miestnosti so zapálenými sviečkami položenými na nábytku, do ktorého by mohol vysávač náhodou naraziť.
- Nedovoľte deťom sedieť na vysávači.
- Vysávač nepoužívajte na mokrých povrchoch.
- Ak je napájací kábel poškodený, musí ho vymeniť výrobca alebo jeho servisný technik, prípadne podobne kvalifikovaná osoba, aby sa predišlo nebezpečenstvu.

- 
- Viac informácií o ochrane životného prostredia a regulačných povinnostiach týkajúcich sa konkrétnych produktov spoločnosti Samsung, ako je napríklad nariadenie REACH (smernica OEEZ, batérie), nájdete na webovej stránke: [samsung.com/uk/aboutsamsung/samsungelectronics/corporatecitizenship/data\\_corner.html](https://samsung.com/uk/aboutsamsung/samsungelectronics/corporatecitizenship/data_corner.html)

## Dokovacia stanica

---

- Polarizovanú zástrčku neupravujte tak, aby sa dala zapojiť do nepolarizovaných zásuviek alebo predlžovacích káblov.
- Zariadenie nepoužívajte v exteriéri ani na mokrých povrchoch.
- Keď dokovacia stanicu nepoužívate a keď sa chystáte vykonať jej servis, odpojte ju zo zásuvky.
- Na nabíjanie používajte len dokovacia stanicu dodanú výrobcom.
- Nepoužívajte zariadenie s poškodeným sieťovým káblom alebo zástrčkou ani s uvoľnenou sieťovou zásuvkou.
- Zariadenie neťahajte ani nedvíhajte za kábel, kábel nepoužívajte ako držadlo, cez kábel nezatvárajte dvere ani kábel neťahajte cez ostré okraje alebo rohy. Zabráňte kontaktu kábla s horúcimi povrchmi.
- Nepoužívajte predlžovacie káble ani zásuvky s nedostatočnou prúdovou zaťažiteľnosťou.
- Zástrčku neodpájajte ťahaním za kábel. Odpojenie vykonajte uchopením za zástrčku, nie za kábel.
- Batérie neznehodnocujte ani nespálujte, pretože pri vysokých teplotách vybuchnú.
- Dokovacia stanicu sa nepokúšajte otvárať. Opravy môže vykonávať len kvalifikované stredisko starostlivosti o zákazníkov.
- Dokovacia stanicu nevystavujte vysokým teplotám a nedovoľte, aby sa dostala do kontaktu s vlhkom alebo akoukoľvek vlhkosťou.
- Pomocou dokovacej stanice nenabíjajte nenabíjateľné batérie.

---

## Jet Bot

---

- Nevysávajte tvrdé ani ostré predmety, napríklad sklo, klince, skrutky, mince a pod.
- Nepoužívajte bez založeného filtra. Pri vykonávaní servisu zariadenia nikdy nekladajte do komory ventilátora prsty ani iné predmety, pre prípad, že sa zariadenie náhodne zapne.
- Do otvorov nekladajte žiadne predmety. Zariadenie nepoužívajte, ak je ktorýkoľvek otvor zablokovaný; otvory chráňte pred prachom, žmolkami z oblečenia, vlasmi a čímkoľvek, čo môže znížiť prúdenie vzduchu.
- Nevysávajte toxické materiály (chlórové bielidlo, amoniak, čistidlo odpadov a pod.).
- Nevysávajte horiace ani dymiace predmety, napríklad cigarety, zápalky alebo žeravý popol.
- Zariadenie nepoužívajte na vysávanie horľavých ani zápalných kvapalín, napríklad benzínu, a nepoužívajte ho na miestach, kde sa môžu takéto kvapaliny nachádzať.
- Ďalšie prípady, kedy sa zariadenie nesmie používať:
  - Zariadenie nepoužívajte na miestach so sviečkami alebo stolovými lampami na podlahe.
  - Zariadenie nepoužívajte na miestach s nestráženým ohňom (oheň alebo pahreba).
  - Zariadenie nepoužívajte na miestach s destilovaným alkoholom, riedidlom, popolníkmi s horiacimi cigaretami a pod.
- Jet Bot nepoužívajte v uzavretých priestoroch naplnených výparmi z olejových náterov, riedidiel, látok proti moliam, horľavým prachom alebo inými výbušnými či toxickými výparmi.
- Pri nadmernom používaní alebo extrémnych teplotách môže dôjsť k úniku z článkov batérie. Ak sa kvapalina dostane na pokožku, okamžite ju umyte vodou. Ak sa kvapalina dostane do očí, okamžite ich najmenej 10 minút vyplachujte čistou vodou. Vyhľadajte lekársku pomoc.

---

## Súvisiace s elektrickou energiou

---

### **VAROVANIE**

- Predchádzajte riziku úrazu elektrickým prúdom a požiaru.
  - Nepoškodte napájací kábel.
  - Napájací kábel neťahajte príliš silno a nedotýkajte sa napájacej zástrčky mokkými rukami.
  - Nepoužívajte iný zdroj napájania ako menovité napätie nabíjačky. Takisto nepoužívajte ani bloky zásuviek s viacerými výstupmi na napájanie viacerých zariadení naraz. (Nenechávajú kábel voľne pohodený na zemi.)
  - Nepoužívajte poškodenú napájaciu zástrčku, napájací kábel ani uvoľnenú sieťovú zásuvku.
- Odstráňte prach a cudzie telesá z kolíka a kontaktnej časti napájacej zástrčky.
  - Hrozí riziko úrazu elektrickým prúdom alebo poruchy napájania.

## Pred používaním

---

### **VAROVANIE**

- Jet Bot nepoužívajte v blízkosti ohrievačov ani horľavých materiálov.
  - Jet Bot nepoužívajte v blízkosti ohňa alebo plameňov (prenosný ohrievač, horiaca sviečka, stolová lampa, krb atď.), ani na miestach s prítomnosťou horľavých materiálov (benzín, alkohol, riedidlo atď.).
- Aby sa zabránilo kolízii, uistite sa, či sa v blízkosti oblasti určenej na vysávanie vysávačom Jet Bot nenachádzajú žiadne nebezpečné predmety a odpojte všetky elektrické ohrievače alebo ventilátory zo siete.
  - Mohlo by to viesť k poškodeniu alebo nesprávnemu fungovaniu vysávača Jet Bot.

- Jet Bot je určený na používanie v domácnosti, preto ho nepoužívajte v podkroví, pivnici, sklade, priemyselných budovách, mimo interiérov, na miestach s výskytom vlhkosti (napr. kúpeľňa, práčovňa) ani na stoloch a poličkách.
  - Mohlo by to viesť k poškodeniu alebo nesprávnemu fungovaniu vysávača Jet Bot.
- Na miestach, na ktorých by vysávač Jet Bot mohlo spadnúť, ako sú schodiská alebo zábradlia, pripevnite hraničné značky, aby sa predišlo poškodeniu produktu a zraneniu.
  - Z bezpečnostných dôvodov udržiavajte za každých okolností snímač okrajov povrchu v čistote.
- Dávajte pozor, aby Jet Bot nenasal žiadne kvapaliny (voda, nápoje, nečistoty atď.) ani s nimi neprišiel do kontaktu.
  - Ak kolesá prejdú po kvapaline, môže dôjsť k vážnemu poškodeniu vysávača Jet Bot a kontaminácii iných priestorov.
- Na dokovaciu stanicu nevyliievajte žiadne kvapaliny.
  - Hrozí riziko požiaru alebo úrazu elektrickým prúdom.
- Dokovaciu stanicu používajte výhradne na stanovené účely.
  - V opačnom prípade hrozí riziko požiaru alebo vážneho poškodenia dokovacej stanice.
- V záujme bezpečnosti vždy udržiavajte snímač okrajov povrchu v čistote.
- Keďže toto bezdrôtové zariadenie môže spôsobovať rušenie rádiového signálu, nemôže poskytovať služby súvisiace s bezpečnosťou ľudí.

### **UPOZORNENIE**

- Pred použitím vysávača Jet Bot vložte nádobu na prach.
- Pri inštalácii dokovacej stanice nenechávajte kábel voľne pohodený na zemi, pretože sa doň Jet Bot môže zamotať.
- Ak chcete povysávať všetky priestory v dome, otvorte dvere do všetkých miestností a v aplikácii SmartThings nastavte zakázané zóny alebo pripevnite hraničné značky na miesta, kde by sa Jet Bot mohol poškodiť (vchodové dvere, veranda, kúpeľňa a schody).



- Pre správne automatické nabíjanie sa pridrižavajte týchto odporúčaní.
  - Dokovaciu stanicu vždy zapnite.
  - Dokovaciu stanicu nainštalujte na miesto, kde ju Jet Bot ľahko nájde.
  - Pred dokovacou stanicou nenechávajte žiadne predmety.
- Jet Bot nepoužívajte na čiernych podlahách.
  - V takomto prípade nemusí pracovať správne.
- Odstráňte všetky predmety vo vzdialenosti 0,5 m po bokoch dokovacej stanice a 1 m pred ňou.
- Skontrolujte, či nabíjací kontakt dokovacej stanice nie je poškodený a či sa na ňom nenachádzajú žiadne cudzie telesá.
- Na veľmi nízkych miestach, kde sa Jet Bot môže zaseknúť, si v aplikácii SmartThings nastavte zakázané zóny alebo pripevnite hraničné značky, ktoré zabránia vstupu vysávača Jet Bot.
- Dokovaciu stanicu neinštalujte na miesta s tmavou podlahou.
  - Ak je podlaha v okolí dokovacej stanice tmavá, zabráni sa tým nabíjaniu.
- Skôr než začnete s vysávaním, odstráňte všetky prekážky, ktoré môžu vysávaču Jet Bot prekážať v pohybe (napr. detské izbové hojdačky či šmýkačky).
- Jet Bot nepoužívajte na miestach, ktoré sú užšie ako polomer jeho otáčania, t. j. 0,5 m alebo menej.
- Pred použitím vysávača Jet Bot odstráňte predmety, ktoré by sa mohli rozbiť, napríklad sklo, rámy, zrkadlá, porcelánové predmety. Vďaka tomu bude môcť Jet Bot nerušene pracovať.
- Ak nenasadíte kefu alebo kryt kefy správne, môže dôjsť k poškrabaniu podlahy alebo poruche produktu.
- Produkt prenášajte oboma rukami.
- Neumiestňujte dokovaciu stanicu do priestorov, v ktorých sa často pohybujú ľudia, napríklad do vstupnej haly alebo na úzku chodbu.
  - Môžu o ňu totiž zakopnúť a zraniť sa, prípadne ju poškodiť.
- Na dokovaciu stanicu netlačte.

---

## Počas používania

---

### ⚠ VAROVANIE

- V prípade výskytu nezvyčajných zvukov, zápachu alebo dymu vychádzajúcich zo zariadenia, musíte Jet Bot okamžite vypnúť pomocou vypínača v jeho spodnej časti a obrátiť sa na servisné centrum.

### ⚠ UPOZORNENIE

- Používaním vysávača Jet Bot na hrubom koberci môžete poškodiť vysávač aj samotný koberec.
  - Jet Bot totiž neprejde cez koberec s vláknami dlhšími ako 2 cm.
- Jet Bot nepoužívajte na stoloch ani na iných vyvýšených plochách.
  - V prípade pádu sa môže zariadenie poškodiť.
- Jet Bot môže narážať do nôh stoličiek a stolov. Ak ich odložíte, vysávanie bude rýchlejšie a efektívnejšie.
- Počas vysávania Jet Bot nezdvíhajte ani neprenášajte na iné miesto.
- Počas prenášania na iné miesto nedržte Jet Bot za hnacie kolesá.
- Nekladte na Jet Bot žiadne predmety, pretože môže dôjsť k poruche snímača LiDAR alebo samotného vysávača Jet Bot.
- Skôr než začnete Jet Bot používať, odstráňte z cesty všetky veľké papiere alebo plastové vrecúška, ktoré by mohli upchať vstupný otvor.
- Nelíhajte si do blízkosti spusteného vysávača Jet Bot.
  - Vlasy by sa vám mohli zachytiť do kefy, čo by mohlo viesť k zraneniu.
- Nenechajte deti, aby sa so zariadením Jet Bot hrali.
- Dajte si pozor, aby sa vám do otočnej kefy alebo hnacích kolies nezachytili vlasy, prsty alebo šaty.
- Nedovoľte deťom sedieť v blízkosti vysávača Jet Bot a nekladte naň žiadne predmety.
- Ponechajte aspoň 3 cm odstup od vnútorného prahu vchodových dverí. V opačnom prípade sa cezeň môže robotický vysávač dostať až von.

---

## Čistenie a údržba

---

### **VAROVANIE**

- V prípade poškodenia napájacieho kábla sa obráťte na servisné centrum a nechajte ho vymeniť kvalifikovanému opravárovi.
  - Hrozí riziko požiaru alebo úrazu elektrickým prúdom.
- V prípade výmeny batérií overte ich vhodnosť v servisnom centre spoločnosti SAMSUNG Electronics.
  - Použitie batérií z iných produktov môže viesť k nesprávnemu fungovaniu zariadenia.
- Nevkladajte prsty do otočného snímača LIDAR. V opačnom prípade môže dôjsť k ich zraneniu.

### **UPOZORNENIE**

- Aby ste zabránili poškodeniu vysávača Jet Bot, dodržiavajte nasledovnú zásadu.
  - Jet Bot nečistite tak, že naň priamo nastriekate vodu alebo použijete prchavé látky ako benzén, riedidlo či alkohol.
- Jet Bot nedemontujte ani neopravujte sami. Tieto úkony by mal vykonávať kvalifikovaný opravár.
- Dbajte na to, aby boli okienko snímača prekážok a okienko snímača okrajov povrchu za každých okolností čisté.
  - Ak sa na snímačoch nahromadia cudzie telesá, môže dôjsť k ich poruche.
- Jet Bot neskladujte v aute.
- Snímač LiDAR nevystavujte priamym zdrojom svetla, napríklad slnečnému alebo infračervenému žiareniu atď.
  - Priame pôsobenie svetla môže mať vplyv na výkon snímača LiDAR.
- Počas prenášania si dajte pozor, aby vám Jet Bot nespadol.
  - Náraz spôsobený pádom by mohol mať vplyv na prevádzku alebo výkon snímača LiDAR.
- Nepozerajte sa do vysielача (lasera) otočného snímača LiDAR v horizontálnom smere.

- 
- Nevkladajte do otočného snímača LiDAR predmety, ako sú paličky. V opačnom prípade môžete spôsobiť anomálie alebo poruchy prevádzky snímača LiDAR.
  - Pred vysávaním odpracte predmety, ktoré sú nižšie ako 9 cm a voľne spočívajú na podlahe, inak by ich Jet Bot mohol odsunúť alebo by sa mohli zachytiť do jeho otočnej kefy alebo hnacích kolies. (Pevné predmety Jet Bot rozpozna pomocou nárazníka a vyhne sa im.)
  - Ak je na podlahe rozliaty kuchynský olej, Jet Bot sa môže na klzkom povrchu zastaviť. Pred použitím vysávača Jet Bot musíte najskôr olej odstrániť.

# Inštalácia dokovacej stanice

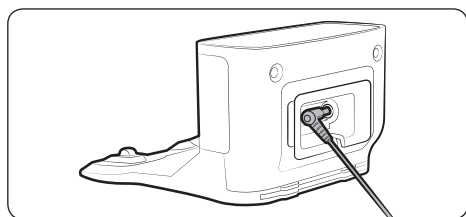
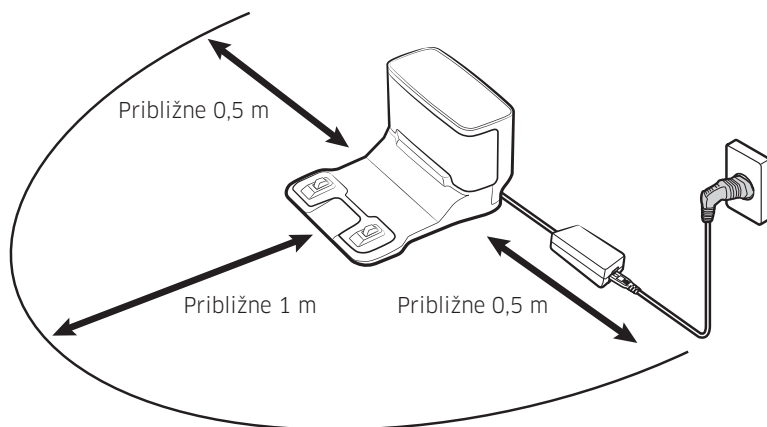

1 Zapojte konektor nabíjačky batérie, ktorá je súčasťou balenia, do zadnej časti dokovacej stanice.

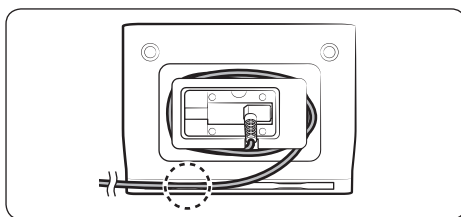

2 Kábel nabíjačky batérie vovedte do upevňovacej drážky v zadnej časti dokovacej stanice.

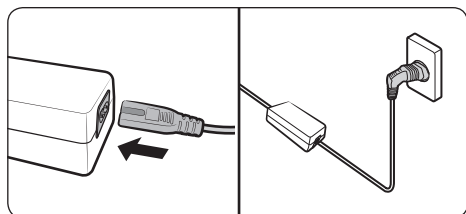

3 Pripojte napájací kábel k nabíjačke batérie.

4 Dokovaciu stanicu položte na rovnú podlahu v blízkosti elektrickej zásuvky a zapojte ju.

## POZNÁMKA

- Dokovaciu stanicu nainštalujte na miesto s rovnými podlahami aj stenami.
- Ak je kábel nabíjačky batérie príliš dlhý vzhľadom na miesto inštalácie, oviňte ho okolo káblového stĺpika a následne ho vovedte do upevňovacej drážky v zadnej časti dokovacej stanice.

# Nabíjanie vysávača Jet Bot

Pred prvým použitím musíte Jet Bot úplne nabiť. (Dobu nabíjania a dobu vysávania nájdete v časti „Technické údaje produktu“.)

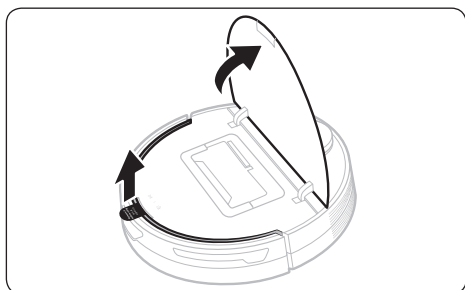

**1** Otvorte horný kryt vysávača Jet Bot a odstráňte biele tesnenie.

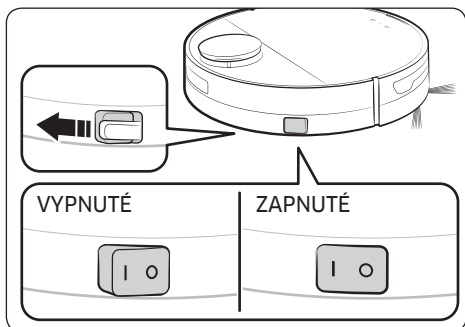

**2** Odstráňte žlté tesnenie pripevnené k vypínaču na boku vysávača Jet Bot a stlačením tohto vypínača Jet Bot zapnete.

- Počas spúšťania sa zapne indikátor stavu vysávača Jet Bot a zaznie melódia, ktorá po úspešnom spustení stíchne.
- Keď práve zakúpený Jet Bot zapnete po prvýkrát, skontrolujte pripojenie aplikácie SmartThings (str. 27 - 31) a vykonajte inštaláciu dokovacej stanice podľa hlasového navádzania vysávača Jet Bot.

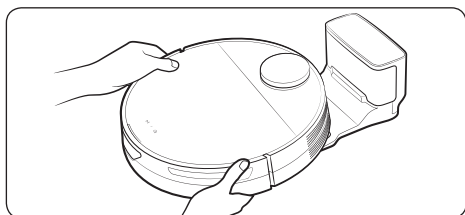

**3** Ak chcete spustiť nabíjanie, položte Jet Bot manuálne na dokovaciu stanicu.

- Dbajte na to, aby boli nabíjacie terminály na vysávači Jet Bot a dokovacej stanici zarovnané.

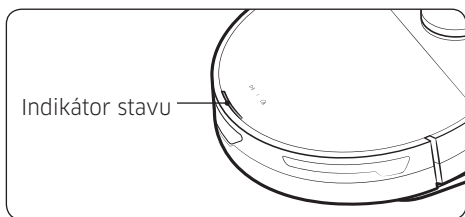

**4** Skontrolujte stav nabíjania.

- Po spustení nabíjania sa rozsvieti indikátor stavu na vysávači Jet Bot (v závislosti od úrovne nabitia bude červený, oranžový alebo žltý), ktorý postupne mení farbu a po dokončení nabíjania svieti nazeleno.

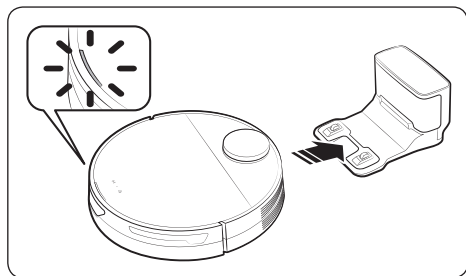

## Automatické nabíjanie

Jet Bot sa automaticky vráti do dokovacej stanice, keď dovysáva, keď je nádoba na prach plná alebo keď je slabá batéria a musí sa nabiť.

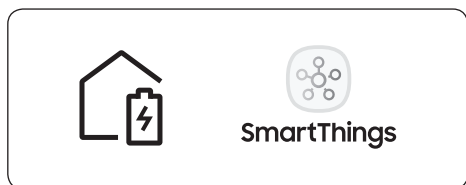

## Dokovanie (nabíjanie)

Jet Bot môžete presunúť do dokovacej stanice aj počas vysávania a nechať ho nabiť.

- Vyberte si funkciu nabíjania pomocou tlačidla [🏠] na vysávači Jet Bot alebo pomocou aplikácie SmartThings.

\* Ak sa Jet Bot nevráti do dokovacej stanice, aby sa nabil, prejde do režimu spánku. Režim spánku zrušíte stlačením tlačidla [▶].

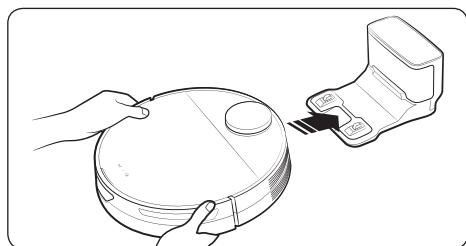

## Vybitý Jet Bot

Manuálne presuňte Jet Bot do dokovacej stanice a nechajte ho nabiť.

---

## Ako skontrolovať, či dokovanie (nabíjanie) nefunguje

---

Skontrolujte stav inštalácie dokovacej stanice.

- Skontrolujte, či nie je dokovacia stanica nainštalovaná na mieste, na ktoré sa Jet Bot nemôže vrátiť.
- Skontrolujte, či je medzi dokovacou stanicou a vysávačom Jet Bot vzdialenosť väčšia ako 5 metrov.
  - Vysávaču Jet Bot môže návrat do dokovacej stanice trvať dlhšie.

Jet Bot nabíjajte manuálne v nasledovných prípadoch.

- Keď je dokovacia stanica nainštalovaná v rohu
- Keď je batéria úplne vybitá
- Keď sa Jet Bot zasekne na prekážke (napr. na nábytku)
- Keď sa Jet Bot nedokáže dostať cez prah v blízkosti dokovacej stanice. (Nemal by presahovať 1,5 cm.)
- Keď indikátor stavu na vysávači Jet Bot svieti trvalo načerveno a Jet Bot nefunguje

### POZNÁMKA

- Ak je vypínač vysávača Jet Bot vypnutý, zariadenie sa nebude nabíjať ani v prípade, ak je uložené v dokovacej stanici.
  - Dokovacia stanica musí byť za každých okolností zapnutá.
  - Ak nie je dokovacia stanica napájaná, Jet Bot ju nedokáže nájsť a tým pádom sa automaticky nenabije.
- Ak je Jet Bot odpojený od dokovacej stanice, batéria sa postupne vybíja.



# Používanie vysávača Jet Bot

Pred použitím musíte Jet Bot zapnúť stlačením vypínača na bočnej strane.

\* Na bežné používanie funkcií vysávača Jet Bot je potrebné pripojenie k aplikácii SmartThings.

- Pokyny na stiahnutie a inštaláciu aplikácie SmartThings nájdete v časti „Aplikácia SmartThings“ (str. 27 - 31).

## Základné používanie

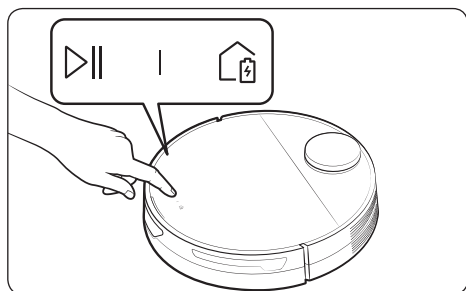
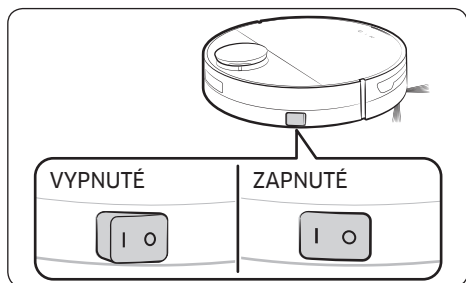

## Zapnutie/vypnutie napájania



Jet Bot zapnete stlačením vypínača na bočnej strane.

- Počas spúšťania sa zapne indikátor stavu vysávača Jet Bot a zaznie melódia, ktorá po úspešnom spustení stíchne.



## Zapnutie vysávania

Stlačením tlačidla  na vysávači Jet Bot zapnete režim Automatické vysávanie.

## Vypnutie vysávania

- Stlačením tlačidla  na vysávači Jet Bot vypnete vysávanie.
  - Po stlačení tlačidla  sa Jet Bot vráti do dokovacej stanice a začne sa nabíjať.
- \* Ak sa Jet Bot nepoužíva 20 minút po zastavení prevádzky, automaticky sa vráti do dokovacej stanice, aby sa nabíjal.

## Režim spánku

- Keď sa Jet Bot nepoužíva, stlačením a podržaním tlačidla  ho prepnete do režimu spánku.
- Režim spánku môžete zrušiť stlačením tlačidla  v režime spánku.

## Stav prevádzky na LED indikátore stavu

Klasifikácia		Farba	Význam	
Jet Bot	Počas prevádzky	Červená	Bliká bez pohybu	Vyskytla sa chyba.
			Bliká počas pohybu	Automatický návrat do dokovacej stanice z dôvodu slabej batérie
			Zapnuté	Zastavenie prevádzky z dôvodu slabej batérie
	Počas nabíjania	Červená, oranžová alebo žltá (v závislosti od úrovne nabitia)		Počas nabíjania
		Zelená		Nabíjanie je dokončené.
		Fialová		Prebieha aktualizácia softvéru.



- \* Režim vysávania a Funkcie vysávania si môžete nastaviť v aplikácii SmartThings.
- \* V stave počiatočného nabíjania bude indikátor stavu približne 20 minút pomaly blikáť načerveno.

## Funkcie vysávania

Funkcie vysávania	Prevádzka
<b>Metódy vysávania</b>	<ul style="list-style-type: none"><li>• Automatické vysávanie: Vysáva automaticky, až kým Jet Bot nedokončí jeden cyklus vysávania vo všetkých miestnostiach.</li><li>• Vysávanie miestnosti: Môžete si vybrať miestnosť, ktorú chcete povysávať.</li><li>• Bodové vysávanie: Môžete si vybrať konkrétne miesto, ktoré chcete povysávať.</li></ul>
<b>Režim vysávania</b>	<ul style="list-style-type: none"><li>• Na výber máte jeden z troch režimov.</li><li>* Režim vysávania môžete nastaviť iba vtedy, keď sa Jet Bot nachádza v režime Vysávanie miestnosti.</li></ul>
<b>Sací výkon</b>	<ul style="list-style-type: none"><li>• Môžete si vybrať maximálny, inteligentný alebo normálny sací výkon.</li><li>* Keď je nastavený „inteligentný“ sací výkon vysávača Jet Bot, je aktívna funkcia Vysávanie s inteligentným ovládaním výkonu.</li></ul>
<b>Opakované vysávanie</b>	<ul style="list-style-type: none"><li>• Jet Bot bude opakovane vysávať až do vybitia batérie.</li><li>* Keď Jet Bot dokončí jeden cyklus vysávania a vráti sa do dokovacej stanice z dôvodu slabšej batérie, nezačne znova vysávať, kým sa nedokončí nabíjanie.</li></ul>
<b>Vysávanie s inteligentným ovládaním výkonu</b>	<ul style="list-style-type: none"><li>* Keď Jet Bot pri vysávaní rozpozná koberec, zvýši sa jeho sací výkon. (Sací výkon: iba „Inteligentný“)</li></ul>

- \* Funkcie vysávania, ako je Opakované vysávanie alebo Režim vysávania, si môžete nastaviť v aplikácii SmartThings.
- \* Keď Jet Bot nemá uloženú mapu, skontroluje oblasť, ktorá sa má povysávať, pomocou funkcie Automatické vysávanie, ktorá sa začína v dokovacej stanici. Po kontrole oblasti určenej na vysávanie sa uloží mapa. (Vytvorenie mapy možno zapnúť výhradne cez aplikáciu SmartThings.)
- \* Mapu môžete upraviť alebo odstrániť cez aplikáciu SmartThings.
- \* Funkcie Vysávanie miestnosti alebo Bodové vysávanie sú aktívne bez ohľadu na vybrané poradie oblastí.

## Dodatočné funkcie

Dodatočné funkcie	Prevádzka
Režim úspory energie	<ul style="list-style-type: none"> <li>Po dokončení nabíjania prejde Jet Bot automaticky do režimu spánku. Keď je Jet Bot pripojený k dokovacej stanici, stlačením a podržaním tlačidla  na 7 sekúnd ho prepnete do režimu spánku. Na zrušenie režimu spánku spustíte vysávanie, prípadne na 7 sekúnd stlačte .</li> <li>* Keď je Jet Bot v režime úspory energie, napájanie sa po skončení nabíjania vypne. To znamená, že čakanie na príjem Wi-Fi signálu nebude aktívne, a preto nebude možné Jet Bot ovládať cez mobilnú aplikáciu.</li> </ul>
Režim prestoja	<ul style="list-style-type: none"> <li>V nastaveniach môžete vysávaču Jet Bot prikázať, aby počas prestoja nevyšával.</li> <li>* Keď nastane prestoj, Jet Bot sa vráti do dokovacej stanice.</li> </ul>
Plánované vysávanie	<ul style="list-style-type: none"> <li>Môžete nastaviť, aby Jet Bot vysával podľa plánu.</li> <li>* Ak je Jet Bot v naplánovanom čase mimo dokovacej stanice, plánované vysávanie sa neaktivuje.</li> </ul>
Nastavenie zakázaných zón	<ul style="list-style-type: none"> <li>Keď si Jet Bot uloží mapu, môžete mu prikázať, aby na určité miesta nevstupoval.</li> <li>* Ak Jet Bot nezačne vysávať od dokovacej stanice alebo ak došlo k zmene miesta inštalácie dokovacej stanice, môže sa stať, že bude vysávať aj v nastavených zakázaných zónach.</li> <li>* Dokovaciu stanicu nemôžete nastaviť ako zakázanú zónu.</li> </ul>

\* Režim prestoja, plánované vysávanie alebo zakázané zóny si môžete nastaviť v aplikácii SmartThings.

### POZNÁMKA

- Keď sa zobrazí oznámenie o kontrole alebo keď preniesiete Jet Bot na iné miesto a spustíte vysávanie, Jet Bot sa otočí o 30 stupňov doprava, aby rozpoznal miesto, ktoré má povysávať.
- Ak Jet Bot nedokáže rozpoznať svoju aktuálnu polohu, spustí sa Automatické vysávanie.
- Jet Bot raz za týždeň automaticky vykoná kontrolu systému a reštartuje sa.

## Pripevnenie hraničných značiek

Pripevnením hraničných značiek ešte pred použitím vysávača Jet Bot zaistíte bezpečnosť prevádzky. Dodatočné hraničné značky si môžete zakúpiť v servisnom centre.



Ak chcete zabrániť tomu, aby sa Jet Bot dostal na nižšie uvedené miesta, pripevnite na podlahu hraničné značky v tvare □ s rozstupmi približne 15 cm.

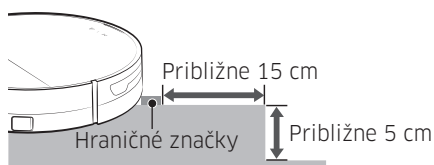

Na zapustenom mieste hlbšom ako 5 cm

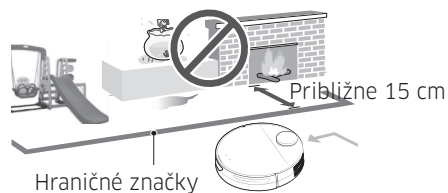

Na miestach, kde sa nachádza pokles, zakrivenie povrchu, kvetináč, krb alebo horlavý materiál, prípadne na vlhkom mieste.



Na prahu vyššom ako 1,5 cm



Na miestach s rizikom spadnutia, ako sú schody, verandy alebo zábradlia.

# Schéma dielov

## Jet Bot

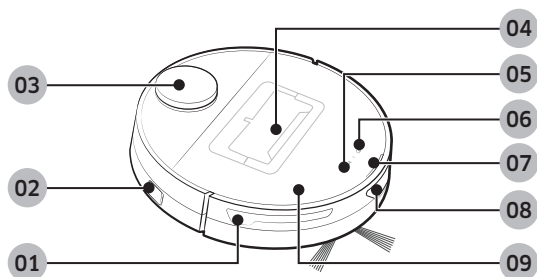

## Vrchná časť

- 01 Snímač prekážok
- 02 Vypínač
- 03 Snímač LiDAR
- 04 Nádoba na prach
- 05 Tlačidlo Spustiť/zastaviť
- 06 Tlačidlo dokovania (nabíjania)
- 07 Indikátor stavu
- 08 Okienko dokovacieho snímača
- 09 Horný kryt

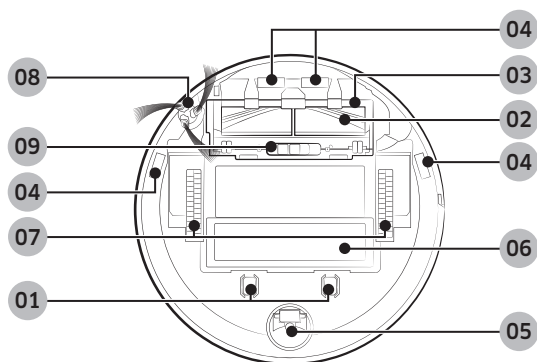

## Spodná časť

- 01 Nabíjací kolík
- 02 Keфа
- 03 Kryt kefy
- 04 Snímač okrajov povrchu
- 05 Valček
- 06 Kryt batérie
- 07 Hnacie koleso
- 08 Otočná keфа
- 09 Zámok krytu kefy

## Dokovacia stanica

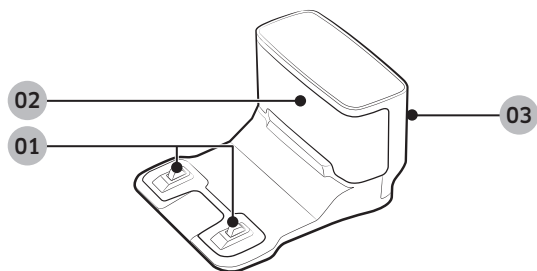

- 01 Nabíjací terminál
- 02 Vysielač nabíjacieho signálu
- 03 Drážka pre napájací kábel

# Čistenie vysávača Jet Bot

Pred vykonaním údržby by ste mali vypnúť vypínač na boku vysávača Jet Bot.

## Vyprázdnenie a čistenie nádoby na prach

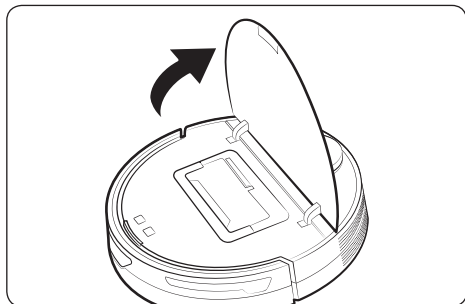

1 Uchopte drážku krytu vysávača Jet Bot a nadvihnite ju.

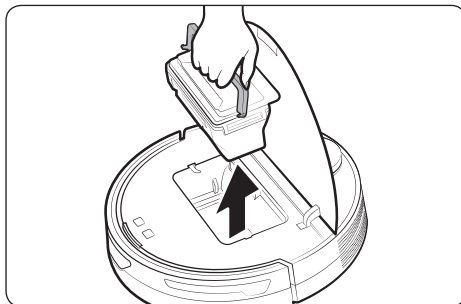

2 Uchopte rukoväť nádoby na prach a nadvihnite ju.

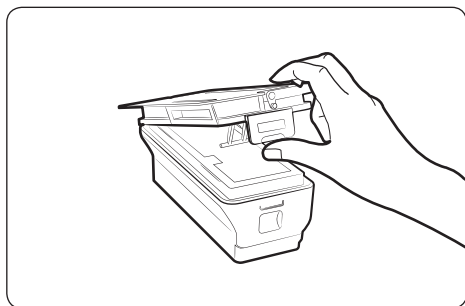

3 Uvoľnite priesvitnú úchytку na boku nádoby na prach.

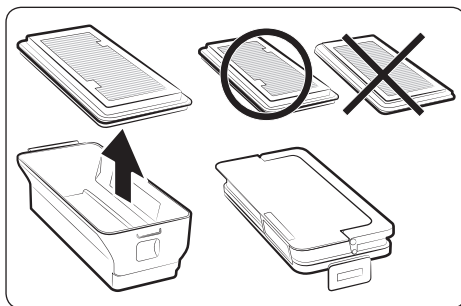

4 Vyberte z nádoby na prach filter.

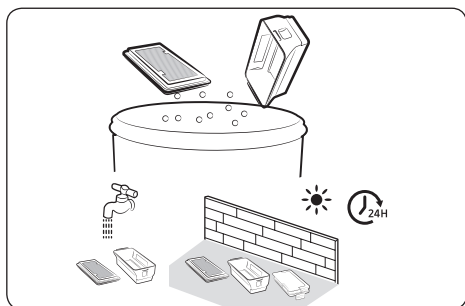

5 Odstráňte prach z filtra a z nádoby na prach, umyte ich vodou a nechajte ich v tieni úplne vyschnúť.

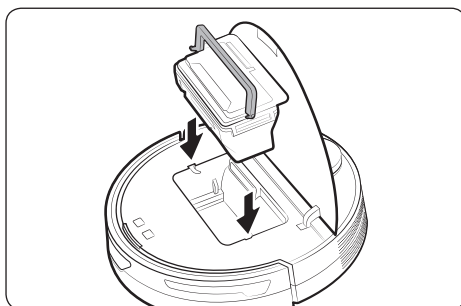

6 Vložte filter do nádoby na prach a následne vložte nádobu na prach do vysávača Jet Bot. Pri vkladaní uchopte nádobu na prach za rukoväť a vložte ju do oboch drážok.

## Čistenie kefy

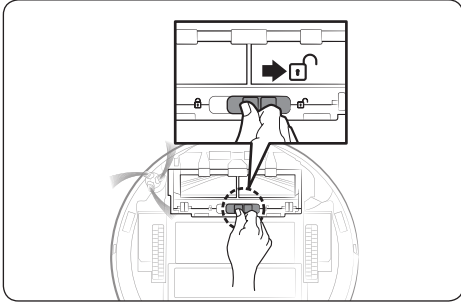

1 Na odomknutie musíte zatlačiť zámok krytu kefy doprava.

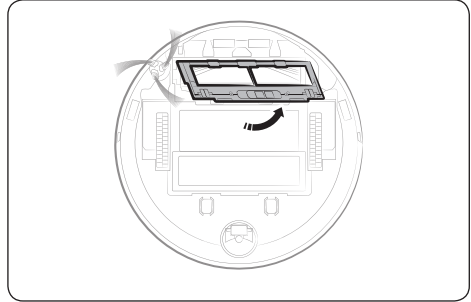

2 Zložte kryt kefy.



3 Najskôr zdvihnite ľavú stranu kefy a potom vytiahnite kefu z drážky vpravo.

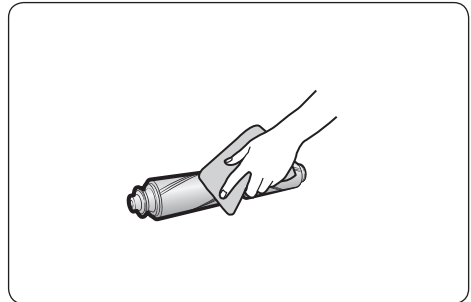

4 Očistite kefu.

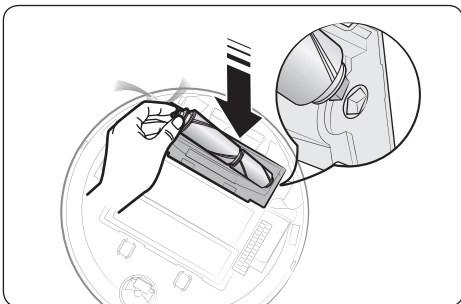

5 Vložte kefu naspäť.

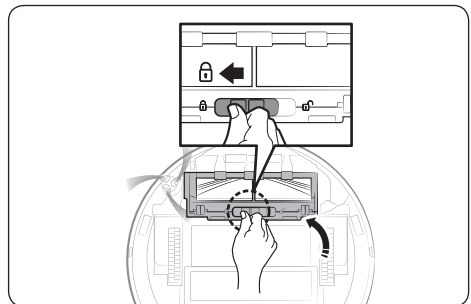

6 Nasadte kryt kefy.



## Čistenie okienka snímača

Okienko snímača otrite jemnou handričkou.

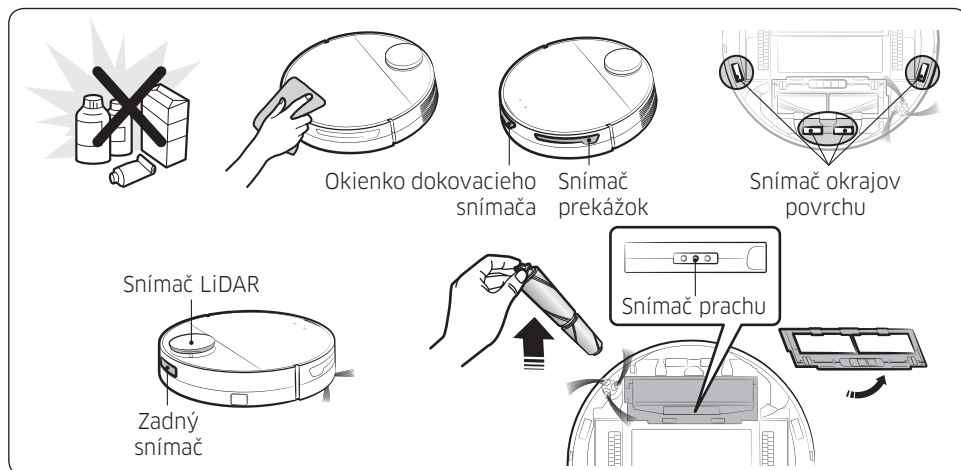

## Čistenie hnacieho kolesa

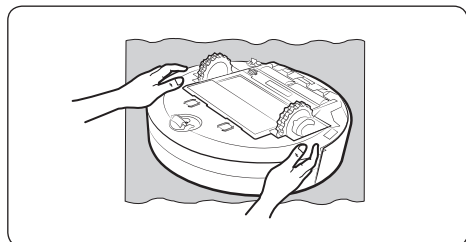

**1** Najskôr si na zem rozložte jemnú handričku, prevrátte celý Jet Bot a opatrne ho položte na handričku.

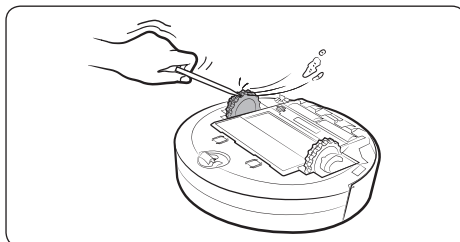

**2** Cudzie telesá odstráňte pomocou paličky alebo pinzety.

## Čistenie otočnej kefy

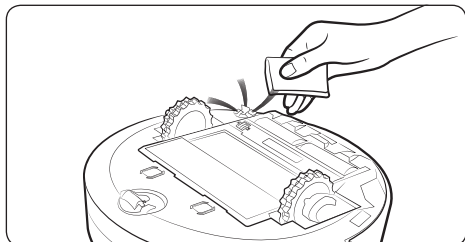

Na 10 sekúnd prikryte otočnú kefu handričkou navlhčenou horúcou parou a následne ju utrite.

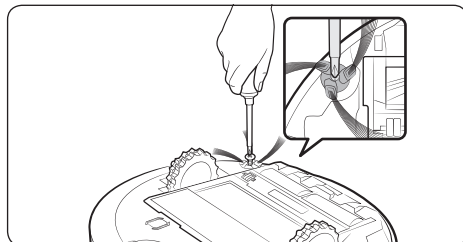

Ak je otočná kefa plná vlasov, vlákien atď, pevne ju uchopíte, uvoľníte ju pomocou skrutkovača a povyberajte z nej cudzie telesá. Ak je otočná kefa výrazne poškodená, vymeňte ju za novú.



Podrobnejšie pokyny na používanie a čistenie získate z QR kódu.

# Aplikácia SmartThings

---

Aplikácia SmartThings je kompatibilná len s modelmi s funkciou Wi-Fi.



Ak nemáte smerovač s funkciou Wi-Fi, nemôžete aplikáciu SmartThings používať.

## Nastavenie bezdrôtového smerovača

---

- Pokyny na nastavenie bezdrôtového smerovača nájdete v používateľskej príručke bezdrôtového smerovača.
- Jet Bot od spoločnosti SAMSUNG podporuje len sieť Wi-Fi s frekvenciou 2,4 GHz.
- Jet Bot od spoločnosti SAMSUNG podporuje štandard IEEE 802.11b/g/n a Soft-AP.
  - Odporúča sa štandard IEEE 802.11n.
- Jet Bot od spoločnosti SAMSUNG podporuje len protokol DHCP (Dynamic Host Configuration Protocol). Skontrolujte, či je možnosť servera DHCP na bezdrôtovom smerovači aktivovaná.
- Jet Bot podporuje na overovanie a šifrovanie protokoly WEP-OPEN, WPA-PSK/TKIP a WPA2-PSK/AES.
  - Odporúča sa možnosť WPA2-PSK/AES.
  - Skontrolujte, či má smerovač jedinečný identifikátor SSID a heslo.
- Kvalitu pripojenia k bezdrôtovej sieti môže ovplyvňovať okolité bezdrôtové prostredie.
- Ak poskytovateľ internetových služieb permanentne zaregistroval adresu MAC (jedinečné identifikačné číslo) vášho počítača alebo modemu, Jet Bot pravdepodobne nebude možné pripojiť k internetu. U poskytovateľa internetových služieb sa informujte o postupe pripojenia ďalšieho zariadenia okrem počítača k internetu.
- Ak poskytovateľ internetových služieb požaduje na prístup k internetu ID kód alebo heslo, Jet Bot sa pravdepodobne nebude vedieť pripojiť. V takom prípade je potrebné pri pripájaní sa k internetu zadať ID kód alebo heslo.
- Jet Bot sa nemusí vedieť pripojiť k internetu kvôli problémom s bránou firewall. So žiadosťou ohľadom vyriešenia týchto problémov sa obráťte na poskytovateľa internetových služieb.
- Niektoré bezdrôtové smerovače môžu vysielajú neštandardnú adresu DNS (Domain Name Server) aj v prípade, že nie sú pripojené k internetu. V takom prípade sa obráťte na výrobcu bezdrôtového smerovača a na poskytovateľa internetových služieb.
- Ak sa aj napriek vykonaniu postupu podľa pokynov poskytovateľa internetových služieb nedokážete pripojiť na internet, požiadajte o pomoc autorizované servisné centrum spoločnosti SAMSUNG.
- Ak smerovač nie je certifikovaný Wi-Fi produkt, Jet Bot sa nemusí vedieť pripojiť k internetu.

### POZNÁMKA

- Ak stlačíte a na 3 sekundy podržíte tlačidlo [], stav siete je navádzaný hlasom.
- Zapnutie/vypnutie Wi-Fi: Na 7 sekúnd podržte stlačené tlačidlo [, čím rozhranie Wi-Fi vypnete, prípadne znova zapnete, keď sa bude vysávač nabíjať alebo bude v pohotovostnom režime.

---

## Stiahnutie aplikácie SmartThings

---

- Aplikáciu SmartThings si stiahnete a nainštalujete prostredníctvom príslušných obchodov (Google Play, Apple App Store alebo SAMSUNG Galaxy Store). Aplikáciu vyhľadajte zadaním kľúčového slova „SmartThings“.

### POZNÁMKA

- Aplikácia SmartThings nie je kompatibilná s niektorými tabletmi a mobilnými zariadeniami.
  - Odporúča sa systém [Android] 7.0 alebo novší (aspoň 2 GB RAM).
  - Ak v telefóne Galaxy nie je podporovaná funkcia „Smart View“, nemôžete si stiahnuť aplikáciu SmartThings.
- Niektoré zariadenia iPad alebo mobilné zariadenia nemusia byť podporované.
  - Systém [iOS 12.0] alebo novší/iPhone 6s alebo novší sú podporované.
- Navštívte obchod Play Store alebo App Store a pozrite si, či je vaše mobilné zariadenie kompatibilné s aplikáciou SmartThings.
- Podporovaná softvérová verzia aplikácie SmartThings sa môže zmeniť v závislosti od zásad podporovaných OS zo strany výrobcu. Pokiaľ ide o aplikáciu SmartThings alebo funkcie, ktoré aplikácia podporuje, nové zásady aktualizácie aplikácie na aktuálnej verzii OS môžu byť pozastavené z dôvodu použiteľnosti alebo z bezpečnostných dôvodov.
- V aplikácii SmartThings sa môžu bez upozornenia vyskytnúť zmeny, ktoré majú zlepšiť jej použiteľnosť a výkon. Keďže k aktualizácii verzie OS mobilných telefónov dochádza každoročne, aplikácia SmartThings sa tiež aktualizuje v súlade s najnovším OS.
- V prípade otázok v súvislosti s vyššie uvedenými skutočnosťami sa na nás neváhajte obrátiť na adrese [st.service@samsung.com](mailto:st.service@samsung.com).

## Nastavenie konta SAMSUNG

---

- Skôr než začnete aplikáciu SmartThings používať, musíte sa prihlásiť do konta SAMSUNG.
- Pri nastavovaní konta SAMSUNG postupujte podľa pokynov aplikácie SmartThings.
- Prípadne ak máte smartfón od spoločnosti SAMSUNG, konto SAMSUNG si môžete pridať v aplikácii nastavení smartfónu. Potom sa do konta SAMSUNG prihlásite automaticky a budete môcť používať aplikáciu SmartThings.

## Registrácia zariadenia v aplikácii SmartThings

---

- 1 Smartfón pripojte k bezdrôtovému smerovaču.
  - Ak nie je pripojený smartfón, zapnite si Wi-Fi v aplikácii Nastavenia a vyberte si bezdrôtový smerovač, ku ktorému sa chcete pripojiť.
  - Nastavte si smartfón tak, aby využíval iba Wi-Fi, a pripojte zariadenie.
- 2 Na smartfóne spustite aplikáciu SmartThings.

---

**3** Po zobrazení vyskakovacieho okna s upozornením o nájdení nového zariadenia klepnite na možnosť **ADD NOW**.

- Ak sa vyskakovacie okno nezobrazí, pridajte si zariadenie výberom kategórie „Domáce spotrebiče → „Robotický vysávač“ a pripojte Jet Bot.
- Ak naskenujete QR kód nalepený na zariadení Jet Bot, môžete sa k vysávaču Jet Bot pripojiť ľahšie.

**4 [Android]** Pripojenie k vášmu zariadeniu prebehne automaticky.

- [iOS] Otvorte aplikáciu nastavení a zo zoznamu zariadení Wi-Fi vyberte položku [vacuum]\_E30AJT\*\*.

**5** Po výzve poskytnite autentifikáciu.

**6 [Android]** Pripojenie k bezdrôtovému smerovaču prebehne automaticky.

- [iOS] Otvorte aplikáciu nastavení a zo zoznamu zariadení Wi-Fi vyberte príslušný bezdrôtový smerovač.

**7** Po dokončení registrácie produktu sa pridá karta vysávača Jet Bot.

#### **POZNÁMKA**

- Keď sa Jet Bot nedá zaregistrovať v aplikácii SmartThings
  - Prečítajte si príručku k aplikácii SmartThings alebo vyskakovacie hlásenia.
  - Skontrolujte, či je možnosť UPnP bezdrôtového smerovača aktívna, a znovu zopakujte postup registrácie.
  - Overte si, či váš bezdrôtový smerovač pracuje v bezdrôtovom režime. Ak nie, prejdite na bezdrôtový režim a skúste to znova.
  - Ak máte dve alebo viac zariadení Jet Bot, vypnite ostatné vysávače Jet Bot a potom registráciu vysávača zopakujte.
  - Zmeňte si názov bezdrôtového smerovača, ktorý má rovnaké SSID, aby ste ich od seba vedeli odlíšiť.
- Ak Jet Bot a smartfón nie sú pripojené k rovnakému bezdrôtovému smerovaču, v závislosti od sieťového prostredia môže dôjsť k oneskorenej odozve.
  - Pri zmene bezdrôtového smerovača dôjde k odpojeniu vysávača Jet Bot od aplikácie SmartThings.
  - Po zmene bezdrôtového smerovača si musíte Jet Bot znova zaregistrovať v aplikácii SmartThings.

## **Aktualizácia softvéru**

---

- Keď sa Jet Bot nabíja na dokovacej stanici, pripojí sa k serveru a vyhledá aktualizácie softvéru. Po nájdení nového softvéru Jet Bot tento softvér automaticky prevezme a aktualizuje.
- Ak sa indikátor stavu vysávača Jet Bot počas nabíjania rozsvieti naľavo, znamená to, že prebieha aktualizácia vysávača Jet Bot. Počkajte, kým sa nedokončí opätovné spustenie.

## Funkcie aplikácie SmartThings

Klasifikácia	Funkcie	Vysvetlenie
Monitorovanie	Hlásenie o vysávaní	<ul style="list-style-type: none"> <li>Môžete si prezrieť výsledky posledného vysávania.</li> <li>Môžete si prezrieť históriu posledných 50 cyklov vysávania.</li> </ul>
Ovládanie	Dokovanie	<ul style="list-style-type: none"> <li>Môžete zastaviť vysávanie a vrátiť Jet Bot do dokovacej stanice.</li> </ul>
	Pauza	<ul style="list-style-type: none"> <li>Môžete zastaviť alebo obnoviť vysávanie.</li> </ul>
	Režim vysávania	<ul style="list-style-type: none"> <li>Môžete si nastaviť požadovaný režim vysávania.</li> </ul>
	Funkcie vysávania	<ul style="list-style-type: none"> <li>Môžete si nastaviť rôzne funkcie vysávania.                             <ul style="list-style-type: none"> <li>Pri niektorých funkciách si najskôr musíte vytvoriť mapu.</li> <li>Pri funkciách Vysávanie miestnosti a Bodové vysávanie si môžete vybrať iba jednu z nich, pričom predvolené je nastavenie „Všetky“ (Všetky miestnosti).</li> </ul> </li> <li>* Keď má Jet Bot aktívnu funkciu Vysávanie miestnosti alebo Bodové vysávanie, môže prejsť cez oblasť, ktorá nie je zvolená, aby sa nabil alebo sa dostal na miesto, ktoré treba povysávať.</li> </ul>
	Plán	<ul style="list-style-type: none"> <li>Môžete spustiť vybraný režim vysávania v naplánovaný čas.</li> </ul>
Nastavenie	Režim zvuku	<ul style="list-style-type: none"> <li>Navádzanie hlasom môžete nastaviť na [Hlas], [Zvukový efekt] alebo [Stlmiť].</li> </ul>
	Jazyk	<ul style="list-style-type: none"> <li>Jet Bot podporuje 14 jazykov.</li> </ul>
	Hlasitosť	<ul style="list-style-type: none"> <li>Môžete ovládať hlasitosť navádzania hlasom.</li> </ul>
	Presto	<ul style="list-style-type: none"> <li>V stanovený čas Jet Bot prestane vysávať a vráti sa do dokovacej stanice.                             <ul style="list-style-type: none"> <li>Počas prestoja môžete vysávanie znova zapnúť.</li> </ul> </li> </ul>
	Lokalizácia robotického vysávača	<ul style="list-style-type: none"> <li>Jet Bot vydá zvuk, na základe ktorého ho používateľ nájde.</li> </ul>

Klasifikácia	Funkcie	Vysvetlenie
Oznámenie	Vysávanie je dokončené	<ul style="list-style-type: none"> <li>Po dokončení vysávania dostanete oznámenie.</li> </ul>
	Oznámenie o kontrole	<ul style="list-style-type: none"> <li>Ak treba Jet Bot skontrolovať, dostanete o tom oznámenie.</li> </ul>
Správa máp	Zakázané zóny	<ul style="list-style-type: none"> <li>Môžete nastaviť zónu, ktorej sa má Jet Bot pri vysávaní vyhýbať.               <ul style="list-style-type: none"> <li>- Maximálne môžete vytvoriť 15 zón.</li> </ul> </li> </ul>
	Úprava mapy	<ul style="list-style-type: none"> <li>Môžete rozdeľovať alebo spájať miestnosti na vytvorenej mape.</li> <li>Môžete zmeniť názov miestnosti.</li> </ul>
	Reset mapy	<ul style="list-style-type: none"> <li>Slúži na reset uloženej mapy.</li> </ul>

# Poznámky a upozornenia

---

## Inštalácia

---

### POZNÁMKA

- Dokovaciu stanicu nainštalujte na miesto s rovnými podlahami aj stenami.
- Ak je v oblasti určenej na vysávanie drevená podlaha, dokovaciu stanicu je najlepšie nainštalovať zarovno so štruktúrou drevenej podlahy.
- Ak je vypínač vysávača Jet Bot vypnutý, zariadenie sa nebude nabíjať ani v prípade, ak je uložené v dokovacej stanici.
- Dokovacia stanica musí byť stále zapnutá.
  - Ak nie je dokovacia stanica napájaná, Jet Bot ju nedokáže nájsť a tým pádom sa automaticky nenabije.
  - Ak je Jet Bot odpojený od dokovacej stanice, batéria sa postupne vybije.
- Nepripevňujte hraničné značky v tvare (----).
  - Jet Bot ich možno nerozpozna a hranicu prekročí.

## Nabíjanie

---

### POZNÁMKA

- Ak sa batéria počas nabíjania prehreje, nabíjanie môže trvať dlhšie.
- Ak automatické nabíjanie nefunguje, vykonajte nasledovné:
  - Vypnite a znova zapnite vypínač (na boku vysávača Jet Bot).
  - Odpojte zástrčku dokovacej stanice a znova ju zapojte.
  - Odpojte dokovaciu stanicu a skontrolujte, či sa na nabíjaciach kolíkoch nenachádzajú cudzie telesá. Suchou tkaninou alebo handričkou vyčistite nabíjacie kolíky vysávača Jet Bot a dokovacej stanice.
  - Skontrolujte, či sa v blízkosti dokovacej stanice nenachádzajú prekážky, napríklad reflexné predmety, stoličky a pod.
- Ak je Jet Bot odpojený od dokovacej stanice, batéria sa postupne vybije.
  - Dbajte na to, aby sa Jet Bot nabíjal v dokovacej stanici. (Ak však plánujete odísť na dlhší čas, napr. na služobnú cestu alebo dovolenku, vypnite vypínač a odpojte dokovaciu stanicu.)



---

## Používanie

---

### POZNÁMKA

- Počas vysávania sa môže Jet Bot zachytiť na prahoch vchodových dverí, verandy atď.
  - Ak chcete obnoviť jeho prevádzku, vypnite vypínač, premiestnite Jet Bot na miesto, kde sa môže bez problémov pohybovať, a potom znova zapnite napájanie.
- Môže sa stať, že v tmavej miestnosti Jet Bot predmet nerozpozná.
  - Pred vysávaním z podlahy odstráňte prípadné prekážky.
- Jet Bot nedokáže úplne povysávať miesta, na ktoré sa nedostane, napríklad malý priestor v rohu, medzi pohovkami či stenami atď.
  - Na ich pravidelné čistenie preto používajte iný nástroj.
- Jet Bot nedokáže povysávať zhluky nečistôt, takže v niektorých prípadoch môžu nečistoty zostať na podlahe aj po vysávaní.
  - Na ich pravidelné čistenie preto používajte iný nástroj.
- Po vypnutí vysávača Jet Bot chvíľu počkajte a potom ho zapnite, aby sa normálne spustil.

---

## Čistenie a údržba

---

### POZNÁMKA

- Ak ste umyli nádobu na prach a filter vodou
  - Nádobu na prach: utrite do sucha.
  - Filter: Pred začatím používania ho nechajte úplne vyschnúť v tieni.

### UPOZORNENIE

- Pri nasadzovaní a vyberaní filtra si dávajte pozor na prsty, aby sa vám nezasekli v prívode prachového koša.
- Zabráňte tomu, aby Jet Bot povysával špáradlá, vatové tampóny a pod., aby sa neupchal cudzími telesami.
- Ak máte problém s odstránením cudzieho telesa z kefy, obráťte sa na servisné centrum spoločnosti SAMSUNG.
- Keďže kefa počas vysávania zmetá nečistoty z podlahy, môžu sa na nej zachytiť cudzie telesá, napr. tenké a hrubé vlákna, dlhé vlasy atď. Najlepšie výsledky pri vysávaní dosiahnete, ak ju budete pravidelne kontrolovať a čistiť.
- Pred čistením alebo údržbou nezabudnite Jet Bot vypnúť.
- Ak po vykonaní údržby nenasadíte kefu alebo kryt kefy správne, môže dôjsť k poškrabaniu podlahy alebo poruche produktu. Preto je dôležité ich správne nasadenie podľa postupu na údržbu.

---

## Používanie batérie

---

### POZNÁMKA

- Keď si zakúpite batériu, skontrolujte si, či je na nej logo spoločnosti SAMSUNG (**SAMSUNG**), o aký model ide a následne kontaktujte servisné centrum.
- Táto batéria je výlučne určená pre Jet Bot od spoločnosti SAMSUNG Electronics. Nepoužívajte ju pre iné produkty ani na iné účely.
- Batériu nerozoberajte ani neupravujte.
- Batériu nehádzte do ohňa a nezahrievajte ju.
- K nabíjacím kontaktom (+, -) nepripájajte žiadne kovové predmety.
- Batériu skladujte v interiéri (pri teplote 0 °C až 40 °C).
- Ak batéria nefunguje správne, nerozoberajte ju. Obráťte sa na najbližšie servisné centrum spoločnosti SAMSUNG.
- Keďže batéria sa používa dlhodobo, jej doba nabíjania a používania sa zhoršuje. V takomto prípade sa obráťte na servisné centrum a vymeňte batériu za novú.
- Nepokúšajte sa batériu rozoberať sami a uistite sa, že nedôjde k skratu na kladnom a zápornom póle.
- Keď začne z batérie vytekať kvapalina, zabráňte jej kontaktu s kožou alebo očami.

# Nápravné opatrenia pred nahlásením problému

**1** Indikátor stavu začne blikať načerveno a ozve sa navádzanie hlasom.

**2** Vypnite vypínač, prečítajte si pokyny uvedené nižšie a vykonajte príslušné kroky.

**3** Keď zapnete Jet Bot pomocou vypínača, indikátor stavu sa rozsvieti nabiele.

Navádzanie hlasom	Kontrolný zoznam
V tomto prostredí nedokážem poriadne pracovať. Presuňte ma na iné miesto.	<ul style="list-style-type: none"><li>• Jet Bot sa zachytil, zasekol alebo uviazol počas pohybu.<ul style="list-style-type: none"><li>- Vypnite vypínač a presuňte Jet Bot na iné miesto.</li></ul></li></ul>
Odpojte kefu od spodnej časti a odstráňte z nej cudzie teleso.	<ul style="list-style-type: none"><li>• Cudzie telesá zachytené v kefe<ul style="list-style-type: none"><li>- Vypnite spínač a odstráňte z kefy cudzie telesá.</li></ul></li></ul>
Skontrolujte ľavé koleso. Ak sa doň zachytilo cudzie teleso, odstráňte ho.	<ul style="list-style-type: none"><li>• Cudzie telesá zachytené v ľavom hnacom kolese<ul style="list-style-type: none"><li>- Vypnite vypínač a odstráňte cudzie teleso z ľavého hnacieho kolesa.</li></ul></li></ul>
Skontrolujte pravé koleso. Ak sa doň zachytilo cudzie teleso, odstráňte ho.	<ul style="list-style-type: none"><li>• Cudzie telesá zachytené v pravom hnacom kolese<ul style="list-style-type: none"><li>- Vypnite vypínač a odstráňte cudzie teleso z pravého hnacieho kolesa.</li></ul></li></ul>
Došlo k poruche snímača nárazníka. Skontrolujte predný nárazník.	<ul style="list-style-type: none"><li>• Je potrebné skontrolovať snímač nárazníka.<ul style="list-style-type: none"><li>- Vypnite vypínač a opäť ho zapnite.</li><li>- Keď indikátor stavu aj naďalej bliká načerveno, skontrolujte, či sa medzi nárazník a telo zariadenia nedostali žiadne malé cudzie telesá. Ak áno, vyberte tieto cudzie telesá.</li></ul></li></ul>
Utrite čierne okienko v prednej časti jemnou handričkou.	<ul style="list-style-type: none"><li>• Na okienku snímača prekážok sa nahromadili cudzie telesá.<ul style="list-style-type: none"><li>- Vypnite vypínač a vyčistite predné okienko snímača prekážok pomocou jemnej handričky.</li></ul></li></ul>
Došlo k poruche snímača okrajov povrchu. Utrite 4 malých čiernych okienok v spodnej časti jemnou handričkou.	<ul style="list-style-type: none"><li>• Na snímači okrajov povrchu sa nahromadili cudzie telesá<ul style="list-style-type: none"><li>- Vypnite vypínač a vyčistite 4 spodných okienok snímača okrajov povrchu pomocou jemnej handričky.</li></ul></li></ul>
Pred vysávaním vložte nádobu na prach.	<ul style="list-style-type: none"><li>• Nevložili ste nádobu na prach.<ul style="list-style-type: none"><li>- Vyberte nádobu na prach a vložte ju znova.</li></ul></li></ul>

\* Podrobnosti nájdete v aplikácii SmartThings.

\* Keď Jet Bot vypnete a znova zapnete, spustí sa v režime automatického vysávania.

# Riešenie problémov

Príznak	Kontrolný zoznam
Jet Bot vôbec nefunguje.	<ul style="list-style-type: none"><li>• Skontrolujte, či je zapnutý vypínač.</li><li>• Skontrolujte, či svieti indikátor stavu.</li><li>• Skontrolujte, či nie je vybitá batéria vysávača Jet Bot.<ul style="list-style-type: none"><li>– Keď indikátor stavu na vysávači Jet Bot svieti trvalo načerveno, položte Jet Bot manuálne na dokovaciu stanicu, aby sa nabil.</li></ul></li><li>• Keď nabíjate Jet Bot manuálne z dôvodu úplného vybitia batérie, tlačidlá na vysávači nebudú fungovať. Keď sa vysávač čiastočne nabije (asi po 10 – 20 minútach), rozsvieti sa indikátor stavu a tlačidlá začnú opäť fungovať.</li></ul>
Jet Bot sa počas vysávania zastavil.	<ul style="list-style-type: none"><li>• Keď indikátor stavu na vysávači Jet Bot svieti trvalo načerveno, položte Jet Bot manuálne na dokovaciu stanicu, aby sa nabil.</li><li>• Ak pohyb vysávača Jet Bot zastaví prekážka, napríklad kábel, prah, vyvýšené miesto atď., zdvihnite ho a premiestnite mimo prekážky.<ul style="list-style-type: none"><li>– Ak sa v hnacom koliesku zasekne nejaká tkanina alebo šnúrka, vypnite vypínač a tkaninu alebo šnúrku odstráňte, až potom zariadenie opäť zapnite.</li></ul></li><li>• Skontrolujte, či sú nastavené zakázané zóny.</li></ul>
Sací výkon je nízky.	<ul style="list-style-type: none"><li>• Ak je v nádobe na prach priveľa prachu, sací výkon sa môže znížiť. Vypnite vypínač a vyprázdnite nádobu na prach.</li><li>• Ak je kefa v spodnej časti vysávača Jet Bot zablokovaná cudzími telesami, vypnite vypínač a z kefy tieto cudzie telesá odstráňte.</li><li>• Ak sa náhle zvýši miera hluku, vypnite vypínač a vyprázdnite nádobu na prach.</li></ul>
Jet Bot nedokáže nájsť dokovaciu stanicu.	<ul style="list-style-type: none"><li>• Skontrolujte, či nedošlo k výpadku elektrického prúdu alebo či nie je napájacia zástrčka odpojená.</li><li>• Odstráňte všetky prekážky z okolia dokovacej stanice, ktoré môžu brániť vysávaču Jet Bot v návrate do dokovacej stanice.</li><li>• Ak sú nabíjacie terminály znečistené cudzími telesami, môže to negatívne ovplyvniť nabíjanie. Odstráňte cudzie telesá z terminálov.</li></ul>

Príznak	Kontrolný zoznam
Jet Bot nezistí hraničnú značku a prekročí hranicu.	<ul style="list-style-type: none"> <li>• Skontrolujte, či sú hraničné značky pripevnené v tvare  15 cm pred miestom, ktoré Jet Bot nemá prekročiť.</li> </ul>
Jet Bot zrazu začal vysávať diagonálne.	<ul style="list-style-type: none"> <li>• Skontrolujte, či je dokovacia stanica nainštalovaná rovnobežne s textúrou drevenej podlahy alebo dlaždíc.</li> <li>• Jet Bot môže čistiť diagonálnym smerom, ak sa presúva na iné miesto najkratšou cestou. V diagonálnom smere sa môže pohybovať aj v prípade, ak prišiel do kontaktu s prekážkou pod pravým uhlom, ak sa nabíjal v dokovacej stanici pod uhlom, prípadne ak je podlaha z dreva alebo dlaždíc.</li> </ul>
Jet Bot nevysáva niektoré miesta.	<ul style="list-style-type: none"> <li>• Skontrolujte, či dokovacia stanica nie je inštalovaná v úzkom priechode alebo v blízkosti izbových dverí, a premiestnite ju na iné miesto. <ul style="list-style-type: none"> <li>- Ak je dokovacia stanica nainštalovaná v blízkosti úzkeho priechodu alebo izbových dverí, Jet Bot nedokáže prejsť priechodom ani cez dvere.</li> </ul> </li> <li>• Skontrolujte, či miesta, na ktorých Jet Bot nevysáva, nie sú nastavené ako zakázané zóny.</li> </ul>
Jet Bot nedokáže nájsť miestnosť.	<ul style="list-style-type: none"> <li>• Ak Jet Bot nezačne vysávať od dokovacej stanice alebo ak ste dokovaciu stanicu umiestnili do novej polohy nachádzajúcej sa 45 stupňov alebo 1 m od predchádzajúceho miesta inštalácie, Jet Bot bude vysávať všade, aj keď to nezodpovedá vytvorenej mape. <ul style="list-style-type: none"> <li>- Začnite vysávať od dokovacej stanice.</li> <li>- Keď Jet Bot vytvorí mapu a začne vysávať, uistite sa, že je na začiatku rovnobežne so stenou.</li> <li>- Odstráňte prekážky nachádzajúce sa 0,5 m naľavo/napravo od dokovacej stanice a 1 m pred ňou.</li> </ul> </li> </ul>
Mapa, ktorú Jet Bot vytvoril, sa líši od uloženej mapy a zároveň je načrtnutá nakrivo.	
Jet Bot nerozpoznáva a prekračuje zakázané zóny.	<ul style="list-style-type: none"> <li>• Ak Jet Bot nezačne vysávať od dokovacej stanice, nastavená funkcia zakázaných zón nefunguje. Ak chcete túto funkciu používať, musíte preto začať vysávať od dokovacej stanice.</li> </ul>

Príznak	Kontrolný zoznam
Funkcia inteligentného ovládania výkonu funguje na normálnej podlahe.	<ul style="list-style-type: none"> <li>• Skontrolujte, či podlaha nie je nerovná. V takom prípade je telo vysávača Jet Bot počas vysávania mierne zdvihnuté.</li> <li>• Skontrolujte, či na snímači okrajov povrchu nie sú zachytené cudzie telesá. Snímač okrajov povrchu je umiestnený na spodnej strane vysávača Jet Bot.</li> <li>• Skontrolujte, či podlaha nie je tmavá.</li> </ul>
Funkcia inteligentného ovládania výkonu nefunguje.	<ul style="list-style-type: none"> <li>• Keď Jet Bot čistí koberec s krátkym vlasom alebo koberec jasnej farby, môže ho identifikovať ako podlahu. V takom prípade funkcia inteligentného ovládania výkonu nemusí fungovať.</li> </ul>
Aplikácia SmartThings sa nedá nainštalovať.	<ul style="list-style-type: none"> <li>• Aplikácia SmartThings funguje v systémoch Android OS, verzii 7.0 alebo novšej, a iOS, verzii 12.0 alebo novšej.</li> <li>• Verzia operačného systému kompatibilná s aplikáciou SmartThings sa môže neskôr zmeniť.</li> <li>• V prípade inteligentných zariadení, ktoré sú ovládané prostredníctvom rootingu, nie je zaručená štandardná inštalácia a používanie.</li> </ul>
Mám nainštalovanú aplikáciu SmartThings, pripojenie vysávača Jet Bot však zlyháva.	<ul style="list-style-type: none"> <li>• Pripojte Jet Bot k bezdrôtovému smerovaču podľa časti „Aplikácia SmartThings“ v používateľskej príručke.</li> </ul>
Nepodarilo sa mi prihlásiť do konta SAMSUNG.	<ul style="list-style-type: none"> <li>• Skontrolujte svoj ID kód a heslo na obrazovke konta SAMSUNG.</li> </ul>
Pri registrácii produktu sa nedá vyhľadať bezdrôtový smerovač, ktorý chcem pripojiť.	<ul style="list-style-type: none"> <li>• Zrušte registráciu produktu, znova spustíte aplikáciu SmartThings a zopakujte postup registrácie produktu.</li> </ul>
Pri registrácii produktu sa heslo pripájaného bezdrôtového smerovača nevloží správne.	<ul style="list-style-type: none"> <li>• Zrušte registráciu produktu, znova spustíte aplikáciu SmartThings a zopakujte postup registrácie produktu.</li> <li>• V zozname sietí stlačte a podržte bezdrôtový smerovač, ktorý chcete pripojiť, a odstránením siete spustíte inicializáciu hesla.</li> </ul>

Príznak	Kontrolný zoznam
Pri registrácii produktu stlačím a podržím tlačidlo [☰] podľa pokynov, ale ďalší krok sa nezobrazí.	<ul style="list-style-type: none"> <li>• Držte tlačidlo [☰] stlačené, kým nezaznie pípnutie.</li> <li>• Ak sa ďalší krok nezobrazí v priebehu niekoľkých sekúnd, stlačte tlačidlo [☰] znova.</li> </ul>
Zobrazí sa hlásenie o zlyhaní registrácie produktu.	<ul style="list-style-type: none"> <li>• Znovu zopakujte postup registrácie produktu a postupujte pritom podľa pokynov v kontextových hláseniach.</li> <li>• Pozrite si kapitolu „Nastavenie bezdrôtového smerovača“ v používateľskej príručke.</li> <li>• Postupujte podľa krokov na dokončenie registrácie produktu uvedených v časti „Pridanie zariadenia do aplikácie SmartThings“ v používateľskej príručke.</li> <li>• Ak registrácia produktu zlyhá opakovane, reštartujte aplikáciu SmartThings a zopakujte registráciu produktu.</li> <li>• Všetci používatelia musia používať konto SAMSUNG vydané v rovnakej krajine, v ktorej bol produkt uvedený na trh.</li> </ul>
(Platí iba pre iOS) Pri registrácii produktu sa heslo aplikácie 111122222 nevloží správne.	<ul style="list-style-type: none"> <li>• Stlačte a podržte položku „[vacuum]_E30AJT“ v zozname sietí a odstránením siete spustíte inicializáciu hesla.</li> </ul>
Jet Bot nie je pripojený k Wi-Fi.	<ul style="list-style-type: none"> <li>• Skontrolujte stav nastavenia bezdrôtového smerovača.</li> </ul>
Hoci sa Jet Bot bez problémov pripojí k smartfónu, tieto zariadenia spolu nedokážu fungovať.	<ul style="list-style-type: none"> <li>• Vypnite a následne znova spustíte aplikáciu SmartThings alebo odpojte smartfón od bezdrôtového smerovača a potom ho znova zapojte, prípadne vypnite napájanie vysávača Jet Bot, znova ho zapnite, počkajte aspoň minútu a následne znova spustíte aplikáciu SmartThings.</li> </ul>
Jet Bot sa v aplikácii SmartThings nespustí.	<ul style="list-style-type: none"> <li>• Skontrolujte, či Jet Bot nie je v aplikácii SmartThings v stave offline.</li> <li>• Znova pripojte bezdrôtový smerovač k vysávaču Jet Bot podľa časti „Aplikácia SmartThings“ v príručke.</li> </ul>



Príznak	Kontrolný zoznam
V aplikácii SmartThings sa pre Jet Bot zobrazuje hlásenie „Offline“, aj keď registrácia vysávača Jet Bot prebehla bez problémov.	<ul style="list-style-type: none"> <li>• Zatvorte aplikáciu SmartThings a následne ju spustíte znova.</li> <li>• Skontrolujte, či nie je problém s internetovým pripojením bezdrôtového smerovača. Štandardné fungovanie môže narúšať najmä brána firewall.</li> </ul>
V aplikácii SmartThings sa pre Jet Bot zobrazuje hlásenie „Offline“ počas bežnej prevádzky aplikácie.	<ul style="list-style-type: none"> <li>• Ak sa Jet Bot nachádza ďaleko od bezdrôtového smerovača, môže dôjsť k prerušeniu pripojenia.</li> <li>• Zatvorte aplikáciu SmartThings a spustíte ju znova.</li> <li>• Ak sa pripojenie prerušuje opakovane, zopakujte postup registrácie produktu.</li> <li>• Po zmene identifikátora SSID/hesla bezdrôtového smerovača zopakujte postup registrácie produktu.</li> <li>• Skontrolujte, či nie je Jet Bot v režime spánku. Režim spánku môžete zrušiť stlačením tlačidla [▷  ].</li> </ul>
Mapa sa nedá uložiť.	<ul style="list-style-type: none"> <li>• Ak chcete vytvoriť mapu, musíte si najskôr zaregistrovať zariadenie a potom začať s vytváraním mapy v aplikácii SmartThings.</li> <li>• Mapa sa uloží, keď Jet Bot začne vysávať od dokovacej stanice a dokončí jeden cyklus vysávania v režime Automatické vysávanie.</li> </ul>
Pri ovládaní cez smartfón je odozva oneskorená.	<ul style="list-style-type: none"> <li>• Ak Jet Bot a smartfón nie sú pripojené k rovnakému bezdrôtovému smerovaču, v závislosti od sieťového prostredia môže dôjsť k oneskorenej odozve.</li> </ul>

\* Spoločnosť Samsung Electronics týmto vyhlasuje, že zariadenie rádiového typu je v súlade so smernicou 2014/53/EÚ. Celé znenie Vyhlásenia o zhode EÚ je k dispozícii na nasledujúcej internetovej adrese: Oficiálne Vyhlásenie o zhode sa nachádza na lokalite <http://www.samsung.com>, prejdite na položky Podpora > Vyhľadávanie podpory produktov a zadajte názov modelu.

# Vyhlasenie o softvéri s otvoreným zdrojovým kódom

---

Softvér tohto produktu obsahuje softvér s otvoreným zdrojovým kódom.

Ak chcete získať zdrojový kód, na ktorý sa vzťahujú licencie s povinnosťou zverejniť zdrojový kód (napr. GPL, LGPL atď.), navštívte adresu <http://opensource.samsung.com/> a vyhľadajte si názov modelu.



Kompletný príslušný zdrojový kód je možné získať aj na fyzickom médiu, napríklad na disku CD-ROM. Bude sa vyžadovať minimálny poplatok.

Prostredníctvom adresy URL [http://opensource.samsung.com/opensource/VR9500\\_0/seq/0](http://opensource.samsung.com/opensource/VR9500_0/seq/0) sa dostanete k informáciám o licencií open source súvisiacej s týmto produktom. Táto ponuka platí pre každého príjemcu týchto informácií.



## Vykonanie resetu na továrenské nastavenia

---

- Zapnite Jet Bot a na 7 sekúnd stlačte a podržte tlačidlá  a . Indikátor stavu začne blikať nabiele a spustí sa reset vysávača Jet Bot na továrenské nastavenia.
- Po dokončení resetu na továrenské nastavenia sa Jet Bot automaticky reštartuje.
- Po dokončení resetu na továrenské nastavenia sa stav zariadenia v aplikácii SmartThings zmení na „Offline“.
  - Stlačením a podržaním tlačidla „Odstrániť zariadenie“ v aplikácii SmartThings produkt odstránite.
  - Následne si produkt zaregistrujte pomocou mobilného zariadenia.

# Technické údaje produktu

Klasifikácia	Položky	Séria VR30T80****
Mechanické parametre	Hmotnosť	3,4 kg
	Metóda vysávania	Rozpoznanie polohy pomocou snímača LiDAR
	Typ tlačidiel vysávača Jet Bot	Dotykové
Elektrické údaje	Spotreba energie vysávača Jet Bot	60 W (Bodové vysávanie)
	Údaje o batérii	Lítium-iónová batéria 21,9 V/52,56 Wh
Vysávanie	Typ nabíjania	Automatické nabíjanie/manuálne nabíjanie
	Funkcie vysávania	Automatické vysávanie, Vysávanie miestnosti, Bodové vysávanie
	Dodatočné funkcie	Režim úspory energie, Režim prestoja, Plánované vysávanie, nastavenie zakázaných zón
	Doba nabíjania	Približne 240 minút
	Doba vysávania (pre drevenú podlahu)	Maximálne
Inteligentné		Približne 60 až 90 minút
Normálne		Približne 90 minút
Rozhranie Wi-Fi	Frekvenčný rozsah	2 412 - 2 472 MHz
	Výkon vysielača (max.)	20 dBm

\* Doby nabíjania a vysávania sa môžu líšiť v závislosti od podmienok používania produktu.

\* Režim prestoja, Plánované vysávanie alebo zakázané zóny môžete nastaviť v aplikácii SmartThings.

[Jednotka: mm]

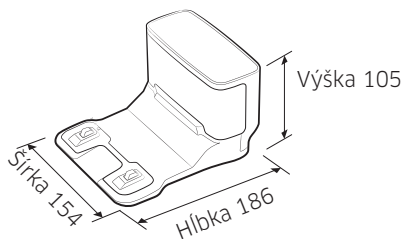
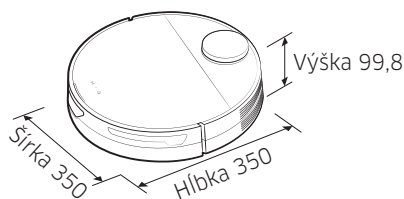

**SAMSUNG**

