

Podívejte se na „Připojení k aplikaci Dyson Link“ SSID produktu, heslo produktu pro připojení k WiFi a Mac adresu naleznete na dodávaném vícejazyčném návodu k obsluze a na pouzdru pro dálkový ovladač uvnitř balení.

Pozrite sa na „Pripojenie k aplikácii Dyson Link“ SSID produktu, heslo produktu pre pripojenie k WiFi a Mac adresu nájdete na dodávanom viac jazyčnom návode na obsluhu a na puzdre pre diaľkový ovládač vo vnútri balenia.

Návod k obsluze

Návod na obsluhu

Montážní návod

Montážny návod

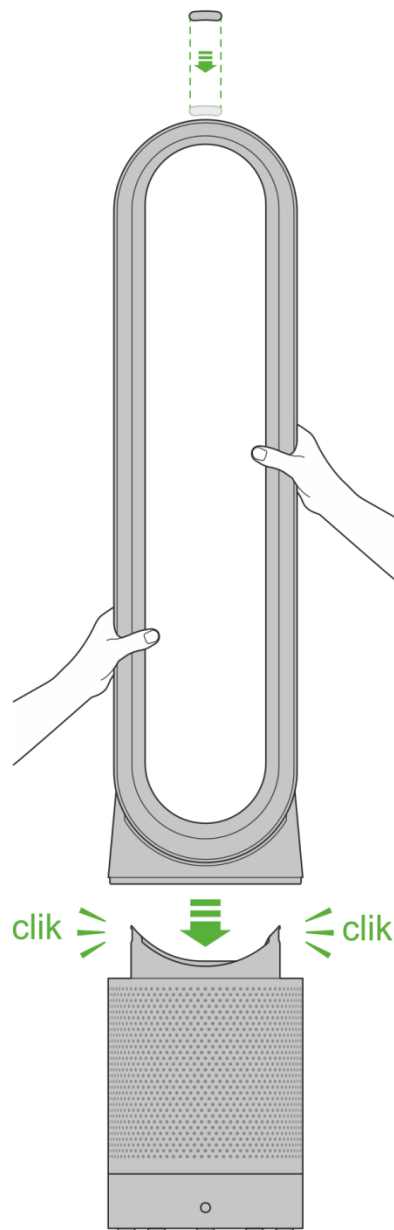

DŮLEŽITÁ BEZPEČNOSTNÍ UPOZORNĚNÍ

PŘED POUŽITÍM TOHOTO SPOTŘEBIČE SI PŘEČTĚTE VEŠKERÉ POKYNY A UPOZORNĚNÍ V TĚTO PŘÍRUČCE A NA SPOTŘEBIČI.

PŘI POUŽITÍ ELEKTRICKÉHO SPOTŘEBIČE DODRŽUJTE ZÁKLADNÍ BEZPEČNOSTNÍ OPATŘENÍ VČETNĚ NÁSLEDUJÍCÍCH:

⚠ UPOZORNĚNÍ

VENTILÁTOR I DÁLKOVÝ OVLADAČ OBSAHUJÍ MAGNETY:

- Kardiostimulátory a defibrilátory mohou být ovlivněny silným magnetickým polem. Pokud Vy nebo někdo ve Vaší domácnosti má kardiostimulátor nebo defibrilátor, nenoste dálkový ovladač v kapse a nezdružujte se delší dobu v blízkosti ventilátoru.
- Kreditní karty a elektronická paměťová média mohou být také ovlivněny magnety a měly by být uchovávány mimo dosah dálkového ovladače a ventilátoru.

⚠ VAROVÁNÍ

Tato upozornění platí pro spotřebič a také pro všechny nástroje, příslušenství, nabíječku a síťový adaptér, jsou-li k dispozici.

OMEZTE NEBEZPEČÍ VZNIKU POŽÁRU, ÚRAZU ELEKTRICKÝM PROUDEM NEBO ZRANĚNÍ.

- Tento spotřebič společnosti Dyson mohou používat děti od věku 8 let a osoby se sníženými fyzickými, smyslovými a rozumovými schopnostmi, nebo nedostatkem znalostí a zkušeností pouze v případě, že jsou pod dozorem, nebo jim odpovědná osoba poskytla příslušné pokyny a informace týkající se bezpečného používání spotřebiče a možných rizik s ním spojených. Čištění a uživatelská údržba spotřebiče nesmějí být prováděny dětmi bez dozoru.
- Před použitím ověřte, zda je spotřebič kompletně sestaven v souladu s návodem k obsluze. Spotřebič nerozebírejte ani nepoužívejte bez vzduchového prstence.
- Zabraňte, aby si děti s tímto spotřebičem hrály. Při používání malými dětmi nebo v jejich blízkosti je třeba dbát maximální opatrnosti. Malé děti by měly být pod dohledem, aby bylo zajištěno, že si nebudou s tímto spotřebičem hrát.
- Spotřebič používejte pouze v souladu s tímto návodem k obsluze. Údržbu provádějte pouze dle pokynů uvedených v tomto návodu k obsluze nebo dle rady zákaznické linky společnosti Dyson.
- Spotřebič je určen POUZE pro suché prostory. Nepoužívejte jej venku nebo na mokřích místech, nevystavujte jej vodě ani dešti.
- Nemanipulujte s žádnou částí zástrčky nebo spotřebiče mokřima rukama.
- Nepoužívejte spotřebiče s poškozeným kabelem nebo zástrčkou. Spotřebič zlikvidujte nebo jej odevzdejte autorizovanému servisnímu středisku, které zajistí kontrolu nebo opravu. Je-li napájecí kabel poškozen, musí jej vyměnit společnost Dyson, její servisní zástupce nebo osoby se stejnou kvalifikací, aby se zabránilo nebezpečí.
- Pokud spotřebič nepracuje správně, utrpěl těžký úder, byl upuštěn, poškozen, ponechán venku nebo upuštěn do vody, nepoužívejte ho a kontaktujte zákaznickou linku společnosti Dyson.
- Dbajte na to, aby byl kabel veden volně a mimo vytápění.
- Prívodní kabel nevedte pod kobercem nebo jinými podlahovými krytinami. Také jej nevedte místy, kudy se prochází, aby o něj nikdo nezakopl.
- Spotřebič neodpojujte ze sítě vytáhnutím za kabel. Při odpojování uchopte zástrčku, nikoli kabel. Nedoporučuje se používat prodlužovací kabel.
- Nevkládejte žádné předměty do otvorů ventilátoru. Nepoužívejte jej, pokud jsou některé otvory ucpané. Udržujte jej v čistotě bez prachu, vláken i jiných nečistot.
- Na tento spotřebič neaplikujte čisticí prostředky nebo maziva. Před čištěním nebo prováděním údržby odpojte spotřebič ze síťové zásuvky.
- Při přenášení držte spotřebič za základnu, nikoli za vzduchový prstenc.
- Před odpojením spotřebiče od el. sítě jej vypněte. Pokud jej delší dobu nepoužíváte, také jej odpojte a síťovou šňůru smotejte, aby o ni nikdo nezakopl.
- Nepoužívejte v blízkosti otevřeného ohně, nebo jiných zdrojů tepla.
- Nepoužívejte ve spojení s osvězovačem vzduchu nebo podobnými výrobky či v jejich přímé blízkosti. Nerozprašujte a nenanášajte přímo na filtr ani v jeho blízkosti deodoranční prostředky. Éterické oleje a chemikálie uchovávejte odděleně od spotřebiče.
- VAROVÁNÍ: Nebezpečí poleptání chemickou látkou a udušení. Baterie uchovávejte mimo dosah dětí. Tento spotřebič obsahuje lithiovou knoflíkovou/mincovou baterii. Nová či použitá lithiová knoflíková/mincová baterie může po spojení či vniknutí do těla způsobit vážné poleptání vnitřních orgánů a do 2 h přivodit smrt. Vždy pevně uzavřete příhrádku na baterii. Pokud příhrádku na baterii nelze pevně uzavřít, přestaňte spotřebič používat, vyjměte baterii a uschovejte ji mimo dosah dětí. Pokud se domníváte, že mohlo dojít ke spojení baterie nebo k jejímu vložení do některé části těla, ihned vyhledejte lékařskou pomoc.
- Při vyjímání nebo výměně filtru dávejte pozor na čistotu prstů.

TYTO POKYNY SI PŘEČTĚTE A USCHOVEJTE

Tento typ spotřebiče je určen pouze pro použití v domácnosti.



Netahejte za kabel.
Neťahajte za kábel,



Neskladujte v blízkosti zdrojů tepla.
Neskladujte v blízkosti zdrojov tepla.



Nepoužívejte v blízkosti otevřeného ohně.
Nepoužívejte v blízkosti otvoreného ohňa,



Při přenášení spotřebiče jej držte vždy za základnu.
Pri prenášaní spotrebiča ho držte vždy za základnu.



V blízkosti filtru nebo spotřebiče nerozprašujte parfémované výrobky, například osvězovač vzduchu nebo parfém.
V blízkosti filtra alebo spotrebiča nerozprašujte parfumované výrobky, napríklad osviežovač vzduchu alebo parfum.

DŮLEŽITÉ BEZPEČNOSTNÉ UPOZORNENIA

PRED POUŽITÍM TOHTO SPOTREBIČA SI PREČÍTAJTE VŠETKY POKYNY A UPOZORNENIA V TEJTO PŘÍRUČKE A NA SPOTREBIČI.

PRI POUŽITÍ ELEKTRICKÉHO SPOTREBIČA DODRŽIAVAJTE ZÁKLADNÉ BEZPEČNOSTNÉ OPATRENIA VRÁTANIE NASLEDUJÚCICH:

⚠ UPOZORNENÍ

VENTILÁTOR AJ DIALKOVÝ OVLADAČ OBSAHUJÚ MAGNETY:

- Kardiostimulátory a defibrilátory môžu byť ovplyvnené silným magnetickým polom. Pokiaľ Vy alebo niekto vo Vašej domácnosti má kardiostimulátor alebo defibrilátor, nenoste diaľkový ovladač vo vrecku a nezdružujte sa dlhší čas v blízkosti ventilátora.
- Kreditné karty a elektronické pamäťové médiá môžu byť taktiež ovplyvnené magnetmi a mali by byť uchovávané mimo dosah diaľkového ovladača a ventilátora.

⚠ VAROVANIA

Tieto upozornenia platia pre spotřebič a takisto pre všetky nástroje, příslušenstvo, nabíjačku a síťový adaptér, ak sú k dispozici.

OBMEDZTE NEBEZPEČENSTVO VZNIKU POŽIARU, ÚRAZU ELEKTRICKÝM PRÚDOM ALEBO ZRANENIA.

- Tento spotřebič spoločnosti Dyson môžu používať deti od veku 8 rokov a osoby zo zníženými fyzickými, zmyslovými a rozumovými schopnosťami, alebo nedostatkom znalostí a skúseností iba v prípade, že sú pod dozorom, alebo im zodpovedná osoba poskytla príslušné pokyny a informácie týkajúce sa bezpečného používania spotřebiča a možných rizik s ním spojených. Čistenie a uživatelskú údržbu spotřebiča nesmú vykonávať deti bez dozoru.
- Pred použitím overte, či je spotřebič kompletné zostavený v súlade s návodom na obsluhu. Spotřebič nerozoberajte ani nepoužíajte bez vzduchového prstenc.
- Zabráňte, aby sa deti s týmto spotřebičom hrali. Pri používaní malými deťmi alebo v ich blízkosti je treba dbať maximálnej opatrnosti. Malé deti by mali byť pod dohľadom, aby bolo zaistené, že sa nebudú s týmto spotřebičom hrať.
- Spotřebič použíajte iba v súlade s týmto návodom na obsluhu. Údržbu robte iba podľa pokynov uvedených v tomto návodu na obsluhu alebo podľa rady zákaznickej linky spoločnosti Dyson.
- Spotřebič je určený IBA pre suché priestory. Nepoužíajte ho vonku alebo na mokřích miestach, nevystavujte ho vode ani dažďu.
- Nemanipulujte s žiadnou časťou zástrčky alebo spotřebiča mokřimi rukami.
- Nepoužíajte spotřebiče s poškodeným káblom alebo zástrčkou. Spotřebič zlikvidujte alebo ho odovzdajte autorizovanému servisnému stredisku, ktoré zaistí kontrolu alebo opravu. Ak je napájecí kábel poškodený, musí ho vymeniť spoločnosť Dyson, jej servisný zástupca alebo osoby s rovnakou kvalifikáciou, aby sa zabránilo nebezpečenstvu.
- Ak spotřebič nepracuje správne, utrpel ťažký úder, bol upustený, poškodený, ponechaný vonku alebo upustený do vody, nepoužíajte ho a kontaktujte zákaznickú linku spoločnosti Dyson.
- Dbajte na to, aby bol kábel vedený voľne a mimo vykurovanie.
- Prívodný kábel nevedte pod kobercom alebo inými podlahovými krytinami. Také ho nevedte miestami, kde sa prechádza, aby sa oň nikto nepotkol.
- Spotřebič neodpojujte zo siete vytiahnutím za kábel. Pri odpojovaní uchopte zástrčku, nie kábel. Neodporúča sa používať predžijovací kábel.
- Nevkladajte žiadne predmety do otvorov ventilátora. Nepoužíajte ho, ak sú niektoré otvory upchaté. Udržujte ho v čistote bez prachu, vlákien i iných nečistôt.
- Na tento spotřebič neaplikujte čistiace prostriedky alebo maziva. Pred čistením alebo vykonávaním údržby odpojte spotřebič zo sieťovej zásuvky.
- Pri prenášaní držte spotřebič za základňu, nie za vzduchový prstenc.
- Pred odpojením spotřebiča od el. siete ho vypnite. Ak ho dlhší dobu nepoužívate, taktiež ho odpojte a sieťovú šňůru zmotajte, aby sa o ňu nikto nepotkol.
- Nepoužíajte v blízkosti otvoreného ohňa, alebo iných zdrojov tepla.
- Nepoužíajte vo spojení s osviežovačom vzduchu alebo podobnými výrobkami alebo v ich priamej blízkosti. Nerozprašujte a nenanášajte priamo na filter ani v jeho blízkosti dezodorančné prostriedky. Éterické oleje a chemikálie uchováajte oddelene od spotřebiča.
- VAROVANIE: Nebezpečenstvo poleptania chemickou látkou a udušenia. Baterie uchováajte mimo dosah detí. Tento spotřebič obsahuje lítiovú gombíkovú/mincovú batériu. Nová alebo použitá lítiová gombíková/mincová batéria môže po prehltnutí alebo vniknutí do tela spôsobiť vážne poleptanie vnútorných orgánov a do 2 hodín prívodiť smrť. Vždy pevne uzavrite priehradku na batériu. Ak sa priehradka na batériu nedá pevne uzatvoriť, prestaňte výrobok používať, vyťahnite batérie a uschovejte ju mimo dosah detí. Ak sa domnívate, že mohlo dôjsť k prehltnutí batérie alebo k jej vložení do niektorej časti tela, ihneď vyhľadajte lekársku pomoc.
- Pri vyberaní alebo výmene filtra dávajte pozor na čistotu prstov.

TIETO POKYNY SI PREČÍTAJTE A USCHOVAJTE

Tento typ spotřebiča je určený iba pre použitie v domácnosti.

Dálkový ovladač

Stand-by
Zapnout/Vypnout



Automatický
režim

Ovládání intenzity
proudu vzduchu



Časovač

Oscilace
Zapnout/Vypnout



Noční režim

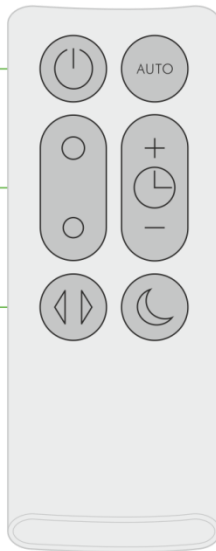

Dálkový ovladač ukládejte na
vršek spotřebiče tlačítky směrem
dolů.



Při ovládání namířte dálkový ovladač
na přední spodní část spotřebiče.

Ikony displeje



Blikající zelená = WiFi je připraveno k připojení k aplikaci Dyson Link.



Blikající bílá = připojuje se k WiFi.



Svítilí bílá = připojeno k WiFi.

Nesvítilí = WiFi je vypnuto.



Svítilí bílá = probíhá čištění vzduchu. Požadované kvality vzduchu ještě
nebylo dosaženo.



Svítilí zelená = požadovaná kvalita vzduchu byla dosažena.

Nesvítilí = spotřebič není v automatickém režimu čištění vzduchu.



Svítilí bílá = spotřebič je v nočním režimu.

Nesvítilí = spotřebič není v nočním režimu.

Intenzita proudu vzduchu

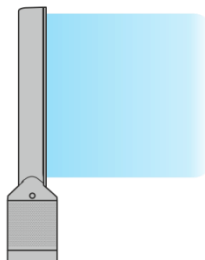
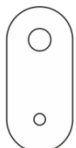

Zvolte pro více intenzivní proud vzduchu.

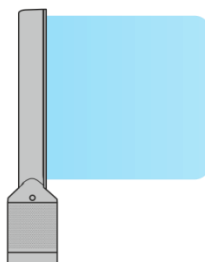
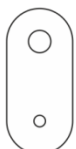

Zvolte pro méně intenzivní proud vzduchu.

Časovač

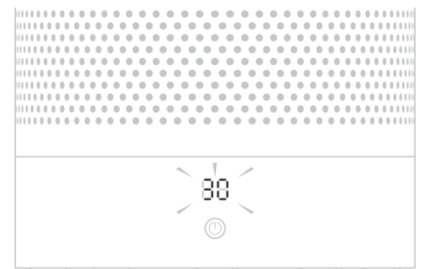

Pro nastavení časovače a doby chodu použijte tlačítka +
a - na tlačítku časovače. Jakmile doba chodu klesne na
nulu, spotřebič přejde do pohotovostního režimu Stand-
by. Pro vypnutí časovače snižte dobu chodu, dokud se
na displeji nezobrazí dvě pomíčky.

Noční režim



Noční režim ztlumí displej a ztlumí chod, aby nerušil při spánku.

Je-li aktivován noční režim (indikovaný podsvíceným symbolem půlměsíce v pravém horním rohu displeje), jas displeje se sníží a po 5 sekundách zhasne displej úplně. Symbol půlměsíce zůstane podsvícený.



Pokud není spotřebič v automatickém režimu, intenzita proudění vzduchu se sníží na úroveň 4. Pokud je aktivován noční režim, a intenzita proudění vzduchu byla již předtím nastavena na úroveň nižší než 4, zůstane beze změny. Toto lze ručně změnit, je-li potřeba. Displej se na krátkou dobu rozsvítí a pak opět pohasne jako předtím. Pokud je aktivní automatický režim, intenzita proudění vzduchu se sníží automaticky.

Automatický režim



Volba automatického režimu nastaví intenzitu proudění vzduchu podle kvality ovzduší v místnosti.

Špatná kvalita ovzduší



Je-li aktivní automatický režim (indikován symbolem A v levém spodním rohu displeje), nastaví integrované senzory intenzitu proudu vzduchu podle aktuální kvality ovzduší.

Zlepšující se kvalita ovzduší

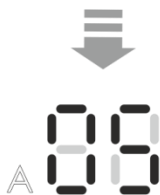

Požadované kvality ovzduší bylo dosaženo



Je-li vzduch čistý, bude symbol A svítit zeleně a numerický displej se vypne. Dojde-li ke zhoršení kvality vzduchu, bude symbol A svítit bíle a spotřebič automaticky zahájí čištění vzduchu v místnosti. Během čištění vzduchu zobrazuje numerický displej úroveň intenzity proudění vzduchu.



Další způsob ovládání nabízí aplikace Dyson link, kterou lze využít pro další nastavení citlivosti spotřebiče na dálku. Pro kalibraci senzoru je požadován časový interval 6 dnů od prvního použití spotřebiče. Během tohoto časového intervalu může být spotřebič více citlivý na tékavé organické sloučeniny (jako jsou pachy) než normálně.

Připojení k aplikaci Dyson Link

Další možnosti využití získáte propojením s aplikací Dyson link ve vašem chytrém telefonu. Toto vyžaduje zařízení s instalovanou aplikací a WiFi připojení.



Stáhněte a nainstalujte si aplikaci Dyson Link dostupnou pro iOS a Android.



V aplikaci zadejte Přidat přístroj a postupujte podle instrukcí na displeji chytrého telefonu.



Abyste se mohli připojit ke spotřebiči, budete potřebovat informace ze štítku na přední straně originálního vícejazyčného návodu k obsluze.

Odstraňování ucpání

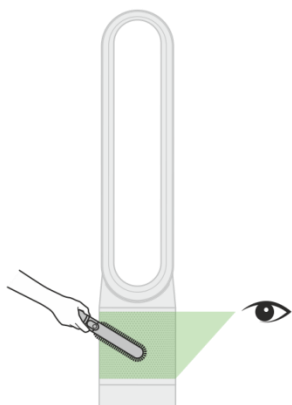

Ujistěte se, že je spotřebič odpojen ze zásuvky. Zkontrolujte, zda nejsou ucpány vstupní otvory přístupu k filtru. Na odstranění nečistot použijte měkký kartáč.

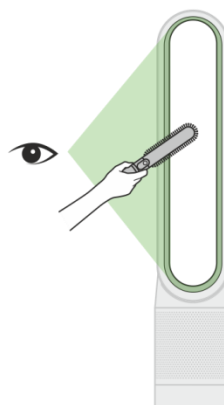

Zkontrolujte, zda někde nedošlo k ucpání malé štěrbině vzadu uvnitř vzduchového prstence. Na odstranění nečistot použijte měkký kartáč.

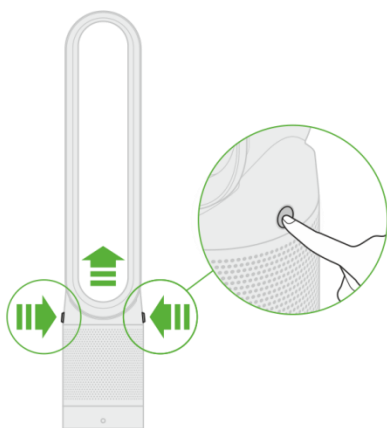

Pro uvolnění vzduchového prstence a stlačte obě postranní tlačítka a vyzvednete filtr.

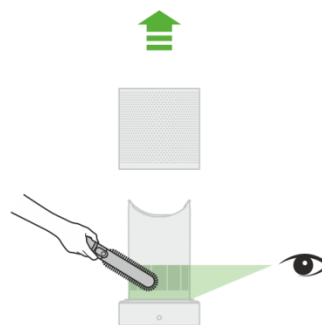

Zkontrolujte, zda nejsou ucpány vstupní otvory za filtrem. Na odstranění nečistot použijte měkký kartáč. Nasadte zpět filtr a vzduchový prsteneček.

Čištění

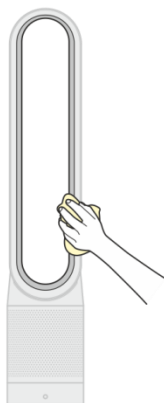

Ujistěte se, že je spotřebič odpojen ze zásuvky. Na povrchu spotřebiče se může usazovat prach. Jakmile se prach nashromáždí, setřete jej suchou nebo navlhčenou utěrkou ze vzduchového prstence, filtrační jednotky a dalších částí.

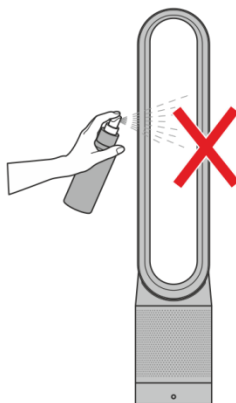

Pro čištění nepoužívejte žádné čisticí prostředky ani leštidla.

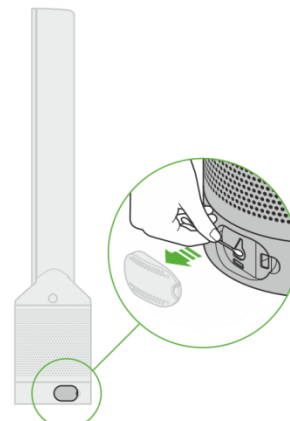

Vyčistěte kryt při každé výměně filtru. Otevřete drobnou krytku na boku spotřebiče. K vyčištění vnitřku a odstranění nečistoty použijte vatovou tyčinku. Tím zajistíte přesnost čidla a trvalý vysoký výkon spotřebiče.

Výměna filtrační jednotky



Jakmile bude filtrační jednotka vyžadovat výměnu, zobrazí spotřebič níže uvedený vzorec. Při výměně filtrační jednotky postupujte podle následujících kroků. Ujistěte se, že je spotřebič odpojen ze zásuvky. Váš Dyson je naprogramován tak, aby vám připomněl výměnu filtrační jednotky po uplynutí každých 12 měsíců při provozu 12 hodin denně. Vezměte prosím na vědomí, že při delší denní zátěži bude výměna filtru vyžadována dříve. Indikátor výměny je pouze vodítkem. Při použití v silněji znečištěném prostředí může být výměna filtru vyžadována častěji. Kvalitu venkovního ovzduší si můžete ověřit prostřednictvím aplikace Dyson Link.

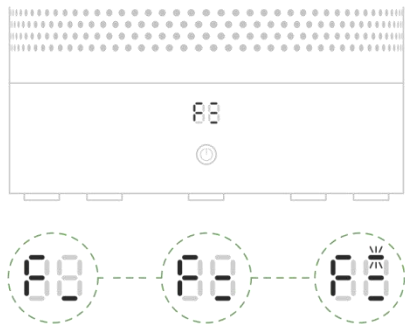

2

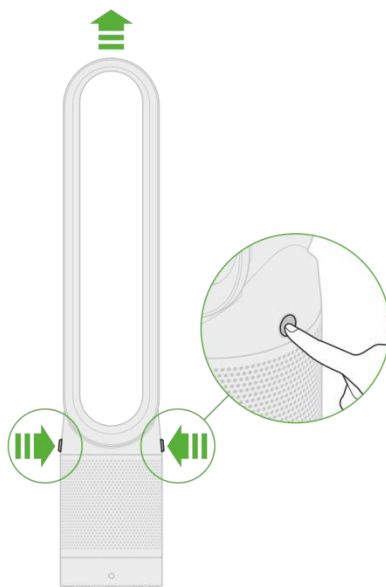

3

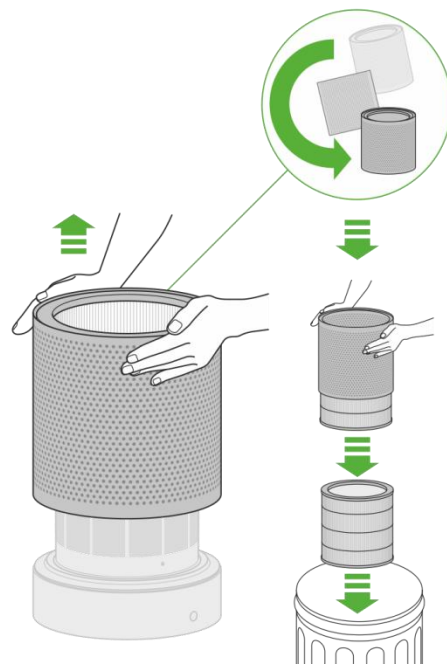

4

Likvidaci použité znečištěné filtrační jednotky provádějte prosím, v souladu s místními předpisy a nařízeními.

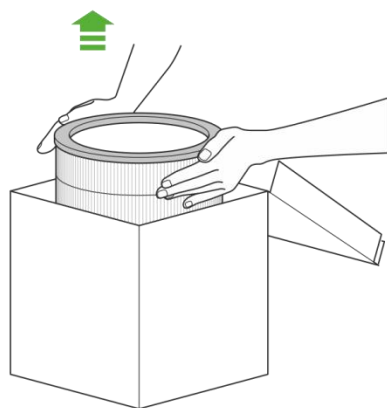

5

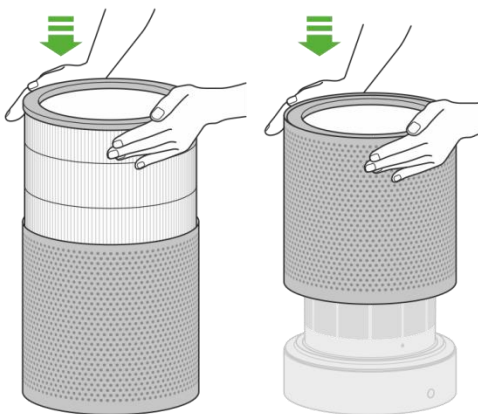

6

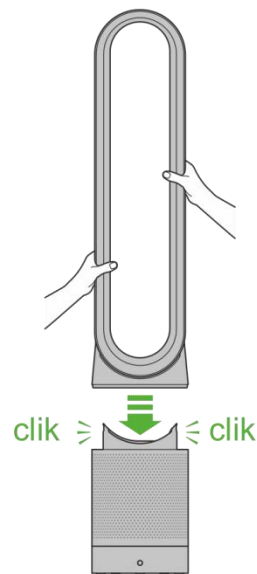

Po výměně filtrační jednotky a opětovném složení spotřebiče, stlačte a držte stlačené tlačítko Stand-by ZAPNOUT / VYPNOUT na dálkovém ovladači po dobu 6 sekund k vynulování indikátoru filtru.

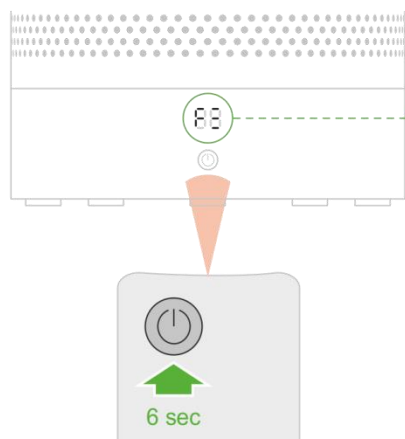

Na LCD displeji se zobrazí tento vzorec rotující ve směru hodinových ručiček.

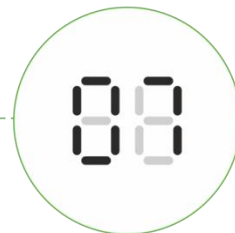

Jakmile je zaváděcí vzorec dokončen, vrátí se spotřebič do normálního použití.

Smazání nastavení WiFi



Je možné odstranit ze spotřebiče informace pro přístup k vaší síti.



Stlačte a držte stlačené tlačítko ZAPNOUT / VYPNOUT na spotřebiči po dobu alespoň 20 sekund.

Symbol WiFi bude střídavě blikat bíle a zeleně a indikovat tím, že informace o přístupu k vaší síti byly odstraněny.



Pokud vymažete nastavení přístupu k vaší síti, nebudete moci spotřebič připojit k aplikaci Dyson Link.

Aktivace nebo deaktivace WiFi



WiFi lze aktivovat nebo deaktivovat stlačením a podržením tlačítka ZAPNOUT/VYPNOUT na spotřebiči po dobu mezi 10 až 20 sekundami.

WiFi deaktivováno



WiFi aktivováno



Svítilí bílá = připojeno k WiFi.



Blikající bílá = připojuje se k WiFi.



Blikající zelená = WiFi je připraveno k připojení k aplikaci Dyson Link.

Nesvítilí = WiFi je vypnuto.



Je-li WiFi deaktivováno, spotřebič se nebude moci připojit k aplikaci Dyson Link.

Řešení problémů



Pokud při pokusu použít spotřebič vidíte blikající písmeno E, není možné provést to, co bylo požadováno.



Pokud při pokusu použít spotřebič vidíte svítící písmeno E, znamená to, že spotřebič přestal fungovat správně.

Ujistěte se, že jste zkontrolovali následující:

Teplota místnosti je více než 5°C

Vstupní otvory mřížky k filtrační jednotce ani výstupní štěrbinu vzduchového prstence nejsou ucpané.

Filtrační jednotka byla správně vložena a nevyžaduje výměnu.

Spotřebič je správně zapojen přímo do síťové zásuvky ve zdi.

Pokud se zpráva stále zobrazuje, odpojte spotřebič ze zásuvky a před opětovným spuštěním jej nechejte 10 sekund odpojený.

Pokud problém přetrvává, kontaktujte prosím zákaznickou linku společnosti Dyson.

JAK SPOTŘEBIČ DYSON POUŽÍVAT

Než budete pokračovat, přečtěte si „Důležitá bezpečnostní upozornění“ v tomto návodu k obsluze spotřebiče Dyson

ÚDRŽBA SPOTŘEBIČE DYSON

- Neprovádějte žádnou údržbu ani opravy, které nejsou popsány v tomto návodu k obsluze spotřebiče Dyson nebo které vám nebyly doporučeny zákaznickou linkou společnosti Dyson.
- Před řešením problémů se spotřebičem vždy nejprve vytáhněte zástrčku ze zásuvky. Pokud spotřebič nefunguje, nejprve ověřte, že je síťová zásuvka pod napětím a že je zástrčka správně zasunutá do zásuvky.

OVLÁDÁNÍ BEZ DÁLKOVÉHO OVLADAČE

- Spotřebič je možné ovládat propojením s aplikací Dyson Link.

PŘIPOJENÍ APLIKACE DYSON LINK

- K tomu, aby aplikace Dyson Link fungovala, musíte mít aktivní připojení k internetu a mobilní zařízení se zapnutou aplikací.
- Spotřebič se připojuje pouze k sítím v pásmu 2,4 GHz, což zahrnuje nejmodernější směrovače. Zkontrolujte kompatibilitu v dokumentaci ke směrovači.
- Wi-Fi 2,4–2,5 GHz, 0,08 W max
- Podporované Wi-Fi protokoly:
- IEEE802.11b (nedoporučuje se)
- IEEE802.11g
- IEEE802.11n (podpora pouze pro 2,4 GHz)
- Příkon v pohotovostním režimu: 1,5 W

VÝMĚNNÉ SOUČÁSTI

VÝMĚNA BATERIE



UPOZORNĚNÍ

- Před výměnou baterie ventilátor vypněte a odpojte od elektrické sítě.
- Odšroubujte šroubek krytky baterie na dálkovém ovladači. Uvolněte krytku a baterii vyjměte.
- Baterii nevracujte obráceně ani ji nezkratujte.
- Baterii se nepokoušejte rozebrat, ani ji nenabíjete. Nevhazujte baterii do ohně.
- Při instalaci nové baterie postupujte podle pokynů výrobce baterie (typ baterie CR 2032).
- Šroubek na dálkovém ovladači pokaždé našroubujte zpět.

NEOMÝVATELNÁ FILTRAČNÍ JEDNOTKA

- Tato filtrační jednotka je neomyvatelná a nerecyklovatelná.
- Při výměně filtrační jednotky postupujte podle uvedených kroků.
- Při likvidaci opotřebované filtrační jednotky postupujte v souladu s platnými místními předpisy.
- Novou filtrační jednotku lze zakoupit na stránce www.dyson.com/filter.

AUTOMATICKÝ REŽIM

- Po prvním použití spotřebiče je zapotřebí 6 dní na to, aby se zkalibroval senzor. Během této doby může být spotřebič citlivější na těkavé organické látky (například pachy), než je obvyklé.

INFORMACE K LIKVIDACI

- Akumulátor zlikvidujte nebo recyklujte v souladu s místními předpisy či nařízeními.
- Toto označení znamená, že by tento spotřebič neměl být po skončení své životnosti v zemích EU likvidován s ostatním domovním odpadem. Aby nedocházelo k možnému poškození životního prostředí nebo zdraví lidí nekontrolovanou likvidací odpadů, odpovědně spotřebič recyklujte a podpořte tak udržitelné opakované využívání surovinových zdrojů. K vrácení použitého spotřebiče prosím využijte systémy vrácení a sběru nebo se spojte s prodejcem, u kterého jste produkt zakoupili. Tato místa mohou spotřebič odebrat k ekologicky bezpečné recyklaci.
- Použité baterie uchovávejte mimo dosah dětí, protože pro ně mohou být po spolknutí nebezpečné.
- Spotřebiče společnosti Dyson jsou vyrobeny z velmi dobře recyklovatelných materiálů. Spotřebič prosím zlikvidujte odpovědně, a pokud je to možné, nechte jej recyklovat.
- Tato filtrační jednotka je neomyvatelná a nerecyklovatelná.
- Před likvidací spotřebiče z něj vyjměte baterii.

ZÁKAZNICKÁ LINKA SPOLEČNOSTI DYSON

Děkujeme, že jste zakoupili spotřebič Dyson

Po registraci dvouleté záruky vám budou podle záručních podmínek hrazeny díly ke spotřebiči Dyson a jejich výměna po dobu 2 let od data nákupu. Máte-li jakékoli dotazy ohledně svého spotřebiče Dyson, kontaktujte zákaznickou linku společnosti Dyson, sdělte sériové číslo svého spotřebiče a informace o místě a datu jeho zakoupení. Většinu otázek dokáže náš školený personál zákaznické linky Dyson vyřešit telefonicky. Na stránkách www.dyson.cz naleznete online nápovědu, názorná videa, obecné rady a užitečné informace o společnosti Dyson. Výrobní číslo naleznete na spodní straně spotřebiče.

Vyžaduje-li spotřebič Dyson nějakou opravu, kontaktujte zákaznickou linku společnosti Dyson, abychom vás mohli informovat o dostupných možnostech. Pokud je váš spotřebič Dyson v záruce a oprava je kryta zárukou, bude oprava zcela bezplatná.

ZAREGISTRUJTE SE PROSÍM JAKO MAJITEL SPOTŘEBIČE DYSON

Abychom vám mohli zajistit rychlý a efektivní servis, zaregistrujte se jako majitel spotřebiče Dyson. Můžete tak učinit čtyřmi způsoby:

- Online na webových stránkách www.dyson.cz.
 - Telefonicky na zákaznické lince společnosti Dyson s číslem 491 512 083.
 - Chytrým telefonem. Stáhněte si aplikaci Dyson Link a v rámci instalace budete provedeni registrací.
- Tímto potvrdíte vlastnictví spotřebiče Dyson pro případ ztráty pojištění a umožníte nám kontaktovat vás v případě potřeby.

LIMITOVANÁ DVOULETÁ ZÁRUKA

Podmínky limitované záruky společnosti Dyson v délce 2 let

- Oprava nebo výměna spotřebiče Dyson (podle uvážení společnosti Dyson), bude-li shledán vadným v důsledku vady materiálu, provedení nebo funkce do 2 let od data nákupu nebo dodání (nebude-li některý díl k dispozici nebo se již nebude vyrábět, společnost Dyson jej vymění za funkční náhradní díl).
- Bude-li tato jednotka prodána v zemi mimo EU, tato záruka bude platná pouze v případě, že jednotka bude používána v zemi, kde byla zakoupena.
- Bude-li jednotka prodána na území EU, tato záruka bude platná pouze v případě, že (i) jednotka bude používána v zemi, kde byla zakoupena, nebo (ii) jednotka bude používána v Rakousku, Belgii, Francii, Německu, Irsku, Itálii, Nizozemsku, Španělsku nebo Velké Británii a příslušný model se v dané zemi prodává ve verzi pro stejné jmenovité napětí.

NA CO SE ZÁRUKA NEVZTAHUJE

- Náhradní filtry. Záruka se nevztahuje na filtr spotřebiče.
- Společnost Dyson neposkytuje záruku na opravu nebo výměnu spotřebiče, pokud k závadě došlo v důsledku:
- poškození způsobeného zanedbáním doporučené údržby spotřebiče,
- náhodného poškození, závad způsobených nebalým používáním či péčí, nesprávným či neopatrným provozem nebo manipulací se spotřebičem, která není v souladu s návodem k obsluze spotřebiče Dyson,
- použití spotřebiče pro jiné účely než pro běžné použití v domácnosti,
- použití součástí nesmontovaných nebo nenainstalovaných v souladu s pokyny společnosti Dyson,
- použití jiných než originálních součástí a příslušenství značky Dyson,
- nesprávné montáže (s výjimkou montáže provedené u společnosti Dyson),
- oprav či úprav neprovedených společností Dyson nebo jejími autorizovanými poskytovateli služeb,
- ucpání (podrobné informace o hledání a odstraňování ucpání naleznete v návodu k obsluze spotřebiče Dyson),
- běžného opotřebení (např. pojistky).
- Ke zkrácení doby vybití baterii dochází z důvodu stáří baterie nebo jejího opotřebování (pouze u bezdrátových zařízení).
- Máte-li jakékoli pochybnosti ohledně toho, na co se vaše záruka vztahuje, kontaktujte zákaznickou linku společnosti Dyson.

ZÁRUČNÍ PODMÍNKY

- Informace o dvouleté záruce naleznete na záručním listě společnosti Solight Holding s.r.o., na www.dyson.cz, nebo kontaktujte linku pomoci společnosti Dyson 491 512 083.
- Před započetím záruční opravy je nutno předložit originály záručního listu společnosti Solight Holding s.r.o. a prodejního dokladu. Bez předložení těchto dokladů bude oprava účtována jako mimozáruční. Proto si prodejní doklad a záruční list pečlivě uschovejte.

OCHRANA SOUKROMÍ A OSOBNÍCH ÚDAJŮ

Při registraci spotřebiče společnosti Dyson nebo aplikace Dyson Link bude nutné, abyste nám poskytli základní kontaktní údaje.

PŘI REGISTRACI SPOTŘEBIČE DYSON

Bude třeba, abyste nám poskytli základní kontaktní údaje, abychom mohli registrovat Váš spotřebič a podporovat záruku na něj.

PŘI REGISTRACI PROSTŘEDNICTVÍM APLIKACE DYSON LINK

Při registraci spotřebiče značky Dyson nebo aplikace Dyson Link bude nutné, abyste nám poskytli základní kontaktní údaje.

- Po registraci budete mít možnost si vybrat, zda od nás chcete dostávat různá sdělení. Pokud se přihlásíte k odběru sdělení od společnosti Dyson, budeme Vám zasílat podrobnosti o speciálních nabídkách a zprávy o našich novinkách. Údaje, které nám sdělíte, nikdy neprodáme třetím stranám a budeme je používat pouze v souladu s našimi zásadami ochrany osobních údajů, které jsou k dispozici na našem webu. www.dyson.com/support/privacypolicy

Diaľkový ovládač

Stand-by
Zapnúť/Vypnúť



Automatický
režim

Ovládanie intenzity
prúdu vzduchu



Časovač



Oscilácie
Zapnúť/Vypnúť



Nočný režim

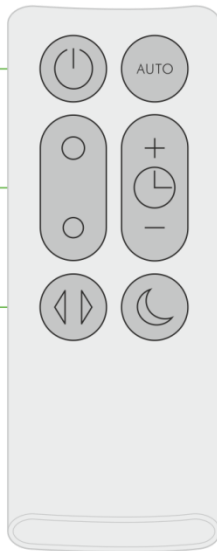

Diaľkový ovládač odkladajte na
vršok spotrebiča tlačidlami
smerom dolu.

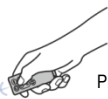

Pri ovládaní namierte diaľkový
ovládač na prednú spodnú časť
spotrebiča.

Ikony displeja



Blikajúca zelená = WiFi je pripravené na pripojenie k aplikácii Dyson Link.



Blikajúca biela = pripojuje sa k WiFi.



Svietiaci biela = pripojené k WiFi.

Nesvieti = WiFi je vypnuté.



Svietiaci biela = prebieha čistenie vzduchu. Požadovanej kvality vzduchu ešte nebolo dosiahnuté.



Svietiaci zelená = požadovanej kvality vzduchu bolo dosiahnuté.

Nesvieti = spotrebič nie je v automatickom režime čistenia vzduchu.



Svietiaci biela = spotrebič je v nočnom režime.

Nesvieti = spotrebič nie je v nočnom režime.

Intenzita prúdu vzduchu

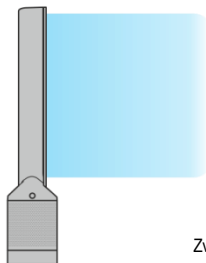
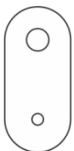

Zvoľte pre viac intenzívny prúd vzduchu.

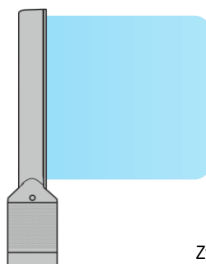
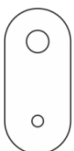

Zvoľte pre menej intenzívny prúd vzduchu.

Časovač



30

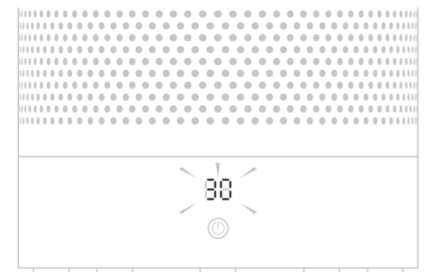

15



Pre nastavenie časovača a doby chodu použite tlačidlá + a - na tlačidle časovača. Akonáhle doba chodu klesne na nulu, spotrebič prejde do pohotovostného režimu Stand-by. Pre vypnutie časovača znížte dobu chodu, kým sa na displeji nezobrazia dve pomlčky.

Nočný režim



Nočný režim stlmí displej a stíši chod, aby nerušil pri spánku.

Ak je aktivovaný nočný režim (indikovaný podsvieteným symbolom polmesiaca v pravom hornom rohu displeja), jas displeja sa zníži a po 5 sekundách zhasne displej úplne. Symbol polmesiaca zostane podsvietený.



Pokiaľ nie je spotrebič v automatickom režime, intenzita prúdenia vzduchu sa zníži na úroveň 4. Pokiaľ je aktivovaný nočný režim, a intenzita prúdenia vzduchu bola už predtým nastavená na úroveň nižšiu ako 4, zostane bezo zmeny. Toto sa dá ručne zmeniť, ak je potreba. Displej sa na krátku dobu rozsvieti a potom opäť pohasne ako predtým. Pokiaľ je aktívny automatický režim, intenzita prúdenia vzduchu sa zníži automaticky.

Automatický režim



Voľba automatického režimu nastaví intenzitu prúdenia vzduchu podľa kvality ovzdušia v miestnosti.

Špatná kvalita ovzdušia

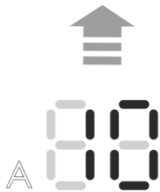

Zlepšujúca sa kvalita ovzdušia



Požadovanej kvality ovzdušia bolo dosiahnuté



Ak je aktívny automatický režim (indikovaný symbolom A v ľavom spodnom rohu displeja), nastaví integrované senzory intenzitu prúdenia vzduchu podľa aktuálnej kvality ovzdušia.

Ak je vzduch čistý, bude symbol A svietiť zelene a numerický displej sa vypne. Ak dôjde k zhoršeniu kvality vzduchu, bude symbol A svietiť bielo a spotrebič automaticky zahájí čistenie vzduchu v miestnosti. Počas čistenia vzduchu zobrazuje numerický displej úroveň intenzity prúdenia vzduchu.



Ďalší spôsob ovládania ponúka aplikácia Dyson Link, ktorá sa dá využiť pre ďalšie nastavenie citlivosti spotrebiča na diaľku. Pre kalibráciu senzora je požadovaný časový interval 6 dní od prvého použitia spotrebiča. Počas tohto časového intervalu môže byť spotrebič viac citlivý na prchavé organické zlúčeniny (ako sú pachy) ako normálne.

Pripojenie k aplikácii Dyson Link

Ďalšie možnosti využitia získate prepojením s aplikáciou Dyson Link vo vašom chytrom telefóne. Toto vyžaduje zariadenie s inštalovanou aplikáciou a WiFi pripojenie.



Stiahnite a nainštalujte si aplikáciu Dyson Link pre iOS a Android (v niektorých krajinách nemusí byť aplikácia dostupná).



V aplikácii zadajte Pridať prístroj a postupuje podľa inštrukcií na displeji chytrého telefónu.

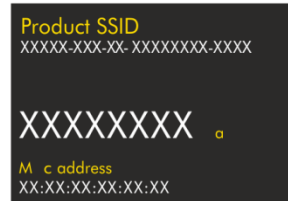

Aby ste sa mohli pripojiť ku spotrebiču, budete potrebovať informácie zo štítku na prednej strane originálneho viacjazyčného návodu na obsluhu.

Odstraňovanie upchaní

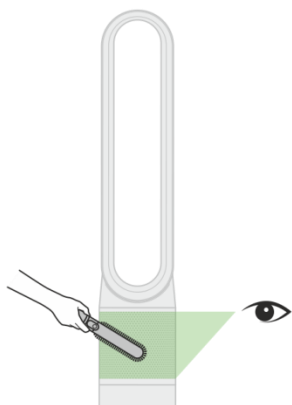

Uistite sa, že je spotrebič odpojený zo zásuvky.
Skontrolujte, či nie sú upchaté vstupné otvory prístupu
k filteru. Na odstránenie nečistôt použite mäkkú kefu.

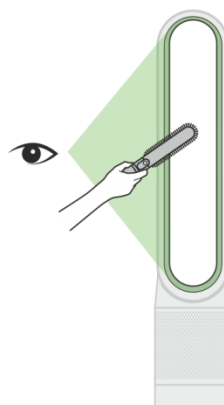

Skontrolujte, či niekde nedošlo k upchaniu malej štrbiny
vzadu vo vnútri vzduchového prstenca. Na odstránenie
nečistôt použite mäkkú kefu.

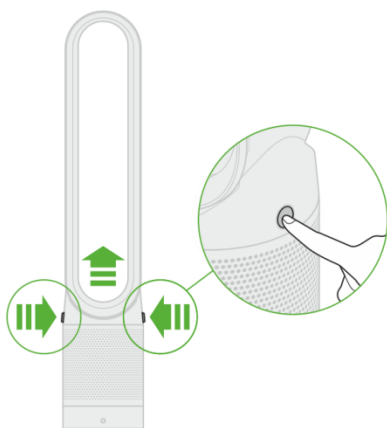

Pre uvoľnenie vzduchového prstenca stlačte obi dve
postranné tlačidlá a vyzdvihnite filter.

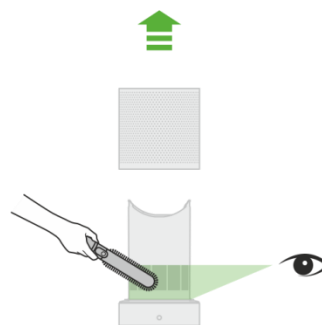

Skontrolujte, či nie sú upchaté vstupné otvory za filterom.
Na odstránenie nečistôt použite mäkkú kefu. Nasadte
späť filter a vzduchový prstenec.

Čistenie

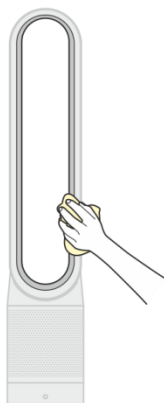

Uistite sa, či je spotrebič odpojený zo zásuvky. Na
povrchu spotrebiča sa môže usadzovať prach.
Akonáhle sa prach nazhromaždí, zotrite ho suchou
alebo navlhčenou utierkou zo vzduchového prstenca,
filtračnej jednotky a ďalších častí.

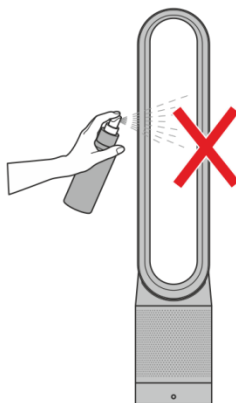

Na čistenie nepoužívajte žiadne čistiace prostriedky ani
leštidlá.

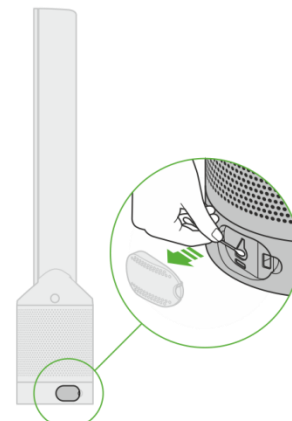

Vyčistite kryt pri každej výmene filteru. Otvorte malú
krytku na boku spotrebiča. Na vyčistenie vnútrajška a
odstránenie nečistôt použite vatovú tyčinku. Tým
zaistíte presnosť senzora a trvalý vysoký výkon
spotrebiča.

Výmena filtračnej jednotky



Akonáhle bude filtračná jednotka vyžadovať výmenu, zobrazí spotrebič nižšie uvedený vzorec. Pri výmene filtračnej jednotky postupujte podľa nasledujúcich krokov. Uistite sa, že je spotrebič odpojený zo zásuvky. Váš Dyson je naprogramovaný tak, aby vám pripomenul výmenu filtračnej jednotky po uplynutí každých 12 mesiacov pri prevádzke 12 hodín denne. Vezmite prosím na vedomie, že pri dlhšej dennej záťaži bude výmena filtra vyžadovaná skôr. Indikátor výmeny je oba vodidlom. Pri použití v silnejšie znečistenom prostredí môže byť výmena filtra vyžadovaná častejšie. Kvalitu vonkajšieho ovzdušia si môžete overiť prostredníctvom aplikácie Dyson Link.

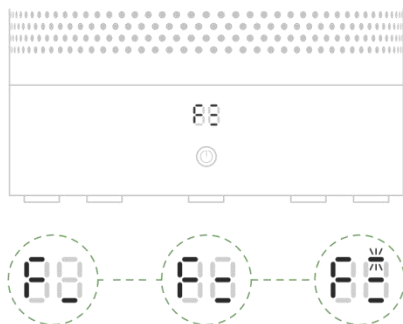

2

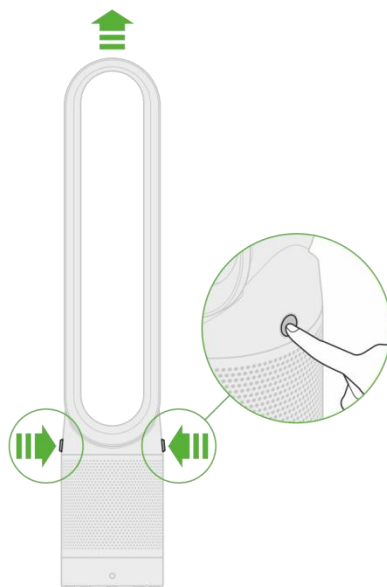

3

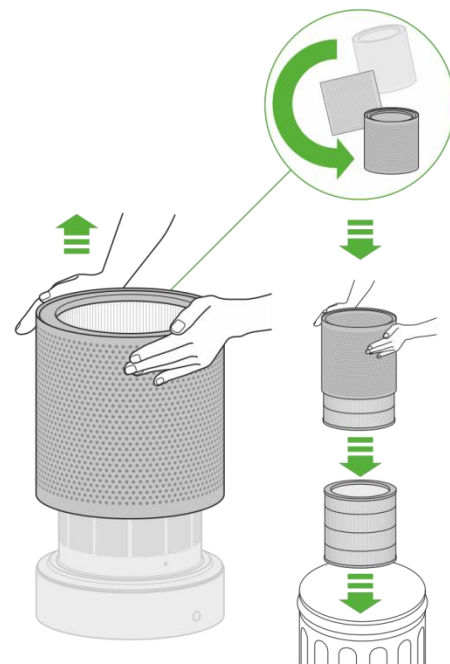

4

Likvidáciu použitej znečistenej filtračnej jednotky vykonávajte prosím, v súlade s miestnymi predpismi a nariadeniami.

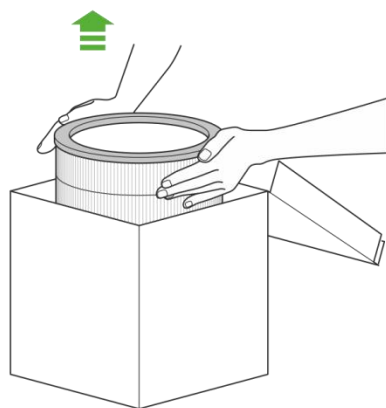

5

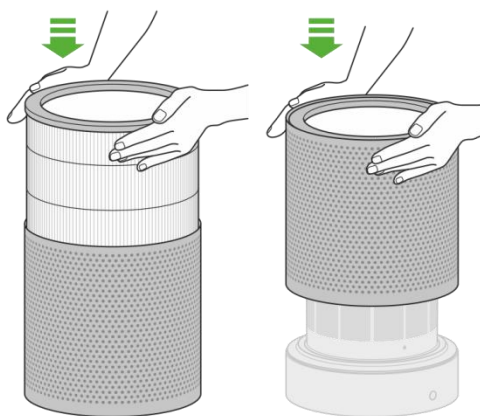

6

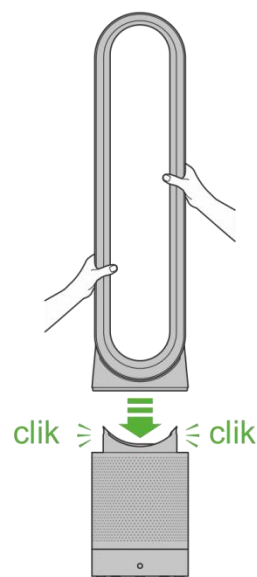

Po výmene filtračnej jednotky a opätovnom zložení spotrebiča, stlačte a držte stlačené tlačidlo Stand-by ZAPNÚŤ / VYPNÚŤ na diaľkovom ovládači po dobu 6 sekúnd na vynulovanie indikátora filtra.

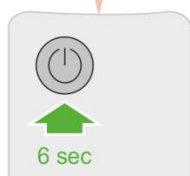

Na LCD displeji sa zobrazí tento vzorec rotujúci vo smere hodinových ručičiek.

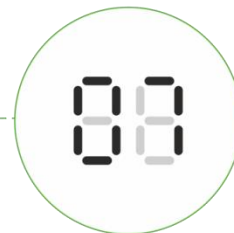

Akonáhle je načítací vzorec dokončený, vráti sa spotrebič do normálneho použitia.

Zmazanie nastavenia WiFi



Je možné odstrániť zo spotrebiča informácie pre prístup k vašej sieti.



Stlačte a držte stlačené tlačidlo ZAPNÚŤ / VYPNÚŤ na spotrebiči po dobu aspoň 20 sekúnd.

Symbol WiFi bude striedavo blikať bielo a zeleno a indikovať tým, že informácie o prístupe k vašej sieti boli odstránené.



Pokiaľ vymažete nastavenie prístupu k vašej sieti, nebudete môcť spotrebič pripojiť k aplikácii Dyson Link.

Aktivácia alebo deaktivácia WiFi



WiFi sa dá aktivovať alebo deaktivovať stlačením a podržaním tlačidla ZAPNÚŤ/VYPNÚŤ na spotrebiči po dobu medzi 10 až 20 sekundami.

WiFi deaktivované



WiFi aktivované



Svietiaci biela = pripojené k WiFi.



Blikajúca biela = pripojuje sa k WiFi.



Blikajúca zelená = WiFi je pripravené na pripojenie k aplikácii Dyson Link.

Nesvieti = WiFi je vypnuté.



Ak je WiFi deaktivované, spotrebič sa nebude môcť pripojiť k aplikácii Dyson Link.

Riešenie problémov



Pokiaľ pri pokuse použiť spotrebič vidíte blikajúce písmeno E, nie je možné vykonať to, čo bolo požadované.



Pokiaľ pri pokuse použiť spotrebič vidíte svietiace písmeno E, znamená to, že spotrebič prestal fungovať správne.

Uistite sa, že ste skontrolovali nasledujúce:

Teplota miestnosti je viac ako 5°C

Vstupné otvory mriežky k filtračnej jednotke ani výstupná štrbina vzduchového prstena nie sú upchaté.

Filtračná jednotka bola správne vložená a nevyžaduje výmenu.

Spotrebič je správne zapojený priamo do sieťovej zásuvky vo stene.

Pokiaľ sa správa stále zobrazuje, odpojte spotrebič zo zásuvky a pred opätovným spustením ho nechajte 10 sekúnd odpojený.

Pokiaľ problém pretrváva, kontaktujte prosím zákaznícku linku spoločnosti Dyson.

AKO SPOTREBIČ DYSON POUŽÍVAŤ

Kým budete pokračovať, prečítajte si „Dôležité bezpečnostné upozornenia“ v tomto návode na obsluhu spotrebiča Dyson

ÚDRŽBA SPOTREBIČA DYSON

- Nevynikávajte žiadnu údržbu ani opravy, ktoré nie sú popísané v tomto návode na obsluhu spotrebiča Dyson alebo ktoré vám neboli odporúčané zákaznickou linkou spoločnosti Dyson.
- Pred riešením problémov so spotrebičom vždy najprv vyťahnite zástrčku zo zásuvky. Pokiaľ spotrebič nefunguje, najprv overte, že je sieťová zásuvka pod napätím a že je zástrčka správne zasunutá do zásuvky.

OVLÁDANIE BEZ DIAĽKOVÉHO OVLÁDAČA

- Spotrebič je možné ovládať prepojením s aplikáciou Dyson Link (v niektorých krajinách nemusí byť aplikácia dostupná).

PRIPOJENIE APLIKÁCIE DYSON LINK

- K tomu, aby aplikácia Dyson Link fungovala, musíte mať aktívne pripojenie k internetu a mobilné zariadenie so zapnutou aplikáciou.
- Spotrebič sa pripojuje iba k sieťam v pásme 2,4 GHz, čo zahŕňa najmodernejšie smerovače. Skontrolujte kompatibilitu v dokumentácii k smerovaču.
- Wi-Fi 2,4–2,5 GHz, 0,08 W max
- Podporované Wi-Fi protokoly:
- IEEE802.11b (neodporúča sa)
- IEEE802.11g
- IEEE802.11n (podpora iba pre 2,4 GHz)
- Prikon v pohotovostnom režime: 1,5 W

VÝMENNÉ SÚČASTI

VÝMENA BATÉRIE

UPOZORNENIE

- Pred výmenou batérie ventilátor vypnite a odpojte od elektrickej siete.
- Odskrutkujte skrutku krytku batérie na diaľkovom ovládači. Uvoľnite krytku a batériu vyťahnite.
- Batériu nevkładajte opačne ani ju neskrutkujte.
- Batériu sa nepokúšajte rozoberať, ani ju nenabíjajte. Nevhadzujte batériu do ohňa.
- Pri inštalácii novej batérie postupujte podľa pokynov výrobcu batérie (typ batérie CR 2032).
- Skrutku na diaľkovom ovládači vždy naskrutkujte späť.

NEUMÝVATEĽNÁ FILTRAČNÁ JEDNOTKA

- Táto filtračná jednotka je neumývateľná a nerecyklovateľná.
- Pri výmene filtračnej jednotky postupujte podľa uvedených krokov.
- Pri likvidácii opotrebovanej filtračnej jednotky postupujte v súlade s platnými miestnymi predpismi.
- Novú filtračnú jednotku môžete zakúpiť na stránke www.dyson.com/filter.

AUTOMATICKÝ REŽIM

- Po prvom použití spotrebiča je potreba 6 dní na to, aby sa skalibroval senzor. Počas tejto doby môže byť spotrebič citlivejší na prchavé organické látky (napríklad pachy), ako je obvyklé.

INFORMÁCIE K LIKVIDÁCI

- Akumulátor zlikvidujte alebo recyklujte v súlade s miestnymi predpismi a nariadeniami.
- Toto označenie znamená, že by tento spotrebič nemal byť po skončení životnosti v krajinách EU likvidovaný s ostatným domovým odpadom. Aby nedochádzalo k možnému poškodeniu životného prostredia alebo zdravia ľudí nekontrolovanou likvidáciou odpadov, zodpovedne spotrebič recyklujte a podporte tak udržateľné opakované využívanie surovinných zdrojov. K vráteniu použitého spotrebiča prosím využite systémy vracania a zberu alebo sa spojte s predajcom, u ktorého ste spotrebič zakúpili. Tieto miesta môžu spotrebič odobrať k ekologicky bezpečnej recyklácii.
- Použité batérie uchovávajte mimo dosah detí, pretože pre nich môžu byť po prehltnutí nebezpečné.
- Spotrebiče spoločnosti Dyson sú vyrobené z veľmi dobre recyklovateľných materiálov. Spotrebič prosím zlikvidujte zodpovedne, a pokiaľ je to možné, nechajte ho recyklovať.
- Táto filtračná jednotka je neumývateľná a nerecyklovateľná.
- Pred likvidáciou spotrebiča z neho vyberte batériu.

ZÁKAZNICKA LINKA SPOLOČNOSTI DYSON

Ďakujeme, že ste zakúpili spotrebič Dyson

Po registrácii dvojročnej záruky vám budú podľa záručných podmienok hradené diely k spotrebiču Dyson a ich výmena po dobu 2 rokov od dátumu nákupu. Ak máte akékoľvek dotazy týkajúce sa vášho spotrebiča Dyson, kontaktujte zákaznickú linku spoločnosti Dyson, poskytnite sériové číslo svojho spotrebiča a informácia o mieste a dátumu jeho zakúpenia. Väčšinu otázok dokáže náš školený personál zákaznickej linky Dyson vyriešiť telefonicky.

Na stránkach www.dyson.sk nájdete online nápovedu, názorné videá, obecné rady a užitočné informácie o spoločnosti Dyson.

Výrobné číslo nájdete na spodnej strane spotrebiča.

Ak vyžaduje spotrebič Dyson nejakú opravu, kontaktujte zákaznickú linku spoločnosti Dyson, aby sme vás mohli informovať o dostupných možnostiach. Pokiaľ je váš spotrebič Dyson v záruke a oprava je krytá zárukou, bude oprava úplne bezplatná.

ZAREGISTRUJTE SA PROSÍM AKO MAJITEĽ SPOTREBIČA DYSON

Aby sme vám mohli zaistiť rýchly a efektívny servis, zaregistrujte sa ako majiteľ spotrebiča Dyson. Môžete tak urobiť štyrmi spôsobmi:

- Online na webových stránkach www.dyson.sk.
- Telefonicky na zákaznickej linke spoločnosti Dyson s číslom +421 412 901 224.
- Chytrým telefónom. Stiahnite si aplikáciu Dyson Link a v rámci inštalácie prejdete registráciou.

Týmto potvrdíte vlastníctvo spotrebiča Dyson pre prípad straty poistenia a umožníte nám kontaktovať vás v prípade potreby.

LIMITOVANÁ DVOJROČNÁ ZÁRUKA

Podmienky limitovanej záruky spoločnosti Dyson v dĺžke 2 rokov

- Oprava alebo výmena spotrebiča Dyson (podľa uváženia spoločnosti Dyson), ak bude uznaný chybným v dôsledku vady materiálu, prevedenia alebo funkcie do 2 rokov od dátumu nákupu alebo dodania (ak nebude niektorý diel k dispozícii alebo sa už nebude vyrábať, spoločnosť Dyson ho vymení za funkčný náhradný diel).
- Ak bude táto jednotka predaná v krajine mimo EÚ, táto záruka bude platná iba v prípade, že jednotka bude používaná v krajine, kde bola zakúpená.
- Ak bude jednotka predaná na území EÚ, táto záruka bude platná iba v prípade, že (i) jednotka bude používaná v krajine, kde bola zakúpená, alebo (ii) jednotka bude používaná v Rakúsku, Belgicku, Francúzsku, Nemecku, Írsku, Taliansku, Holandsku, Španielsku alebo Veľkej Británii a príslušný model sa v danej krajine predáva vo verzii pre rovnaké menovité napätie.

NA ČO SA ZÁRUKA NEVZŤAHUJE

- Náhradné filtre. Záruka sa nevzťahuje na filter spotrebiča.
- Spoločnosť Dyson neposkytuje záruku na opravu alebo výmenu spotrebiča, pokiaľ k poruche došlo v dôsledku:
- poškodenia spôsobeného zanedbaním odporúčanej údržby spotrebiča,
- náhodného poškodenia, porúch spôsobených nebalým používaním alebo starostlivosťou, nesprávnou alebo neopatrnou prevádzkou alebo manipuláciou so spotrebičom, ktorá nie je v súlade s návodom na obsluhu spotrebiča Dyson,
- použitia spotrebiča pre iné účely ako pre bežné použitie v domácnosti,
- použitia súčastí nezmontovaných alebo nenainštalovaných v súlade s pokynmi spoločnosti Dyson,
- použitia iných ako originálnych súčastí a príslušenstva značky Dyson,
- nesprávnej montáže (s výnimkou montáže vykonanej u spoločnosti Dyson),
- oprav či úprav neprevedených spoločnosťou Dyson alebo jej autorizovanými poskytovateľmi služieb,
- upchatia (podrobné informácie o hľadaní a odstraňovaní upchatí nájdete v návode na obsluhu spotrebiča Dyson),
- bežného opotrebenia (napr. poistky).
- Ku skráteniu doby vybijania batérií dochádza z dôvodu opotrebenia batérie (iba u bezdrôtových zariadení).
- Ak máte akékoľvek pochybnosti ohľadne toho, na čo sa vaše záruka vzťahuje, kontaktujte zákaznickú linku spoločnosti Dyson.

ZÁRUČNÉ PODMIENKY

- Informácie o dvojročnej záruke nájdete na záručnom liste spoločnosti Solight Holding s.r.o., na www.dyson.sk, alebo kontaktujte linku pomoci spoločnosti Dyson +421 412 901 224.
- Pred započatím záručnej opravy je nutné predložiť originálny záručného listu spoločnosti Solight Holding s.r.o. a predajného dokladu. Bez predloženia týchto dokladov bude oprava účtovaná ako mimozáručná. Preto si predajný doklad a záručný list starostlivo uschovajte.

OCHRANA SÚKROMIA A OSOBNÝCH ÚDAJOV

Pri registrácii spotrebiča značky Dyson alebo aplikácie Dyson Link bude nutné, aby ste nám poskytli základné kontaktné údaje.

PRI REGISTRÁCI SPOTREBIČA DYSON

Bude treba, aby ste nám poskytli základné kontaktné údaje, aby sme mohli registrovať Váš spotrebič a podporovať záruku na neho.

PRI REGISTRÁCI PROSTREDNÍCTVOM APLIKÁCIE DYSON LINK

Pri registrácii spotrebiča značky Dyson alebo aplikácie Dyson Link bude nutné, aby ste nám poskytli základné kontaktné údaje.

- Po registrácii budete mať možnosť si vybrať, či od nás chcete dostávať rôzne informácie. Pokiaľ sa prihlásite k odberu informácií od spoločnosti Dyson, budeme Vám zasielať podrobnosti o špeciálnych ponukách a správy o našich novinkách. Údaje, ktoré nám poskytnete, nikdy nepredáme tretím stranám a budeme ich používať iba v súlade s našimi zásadami ochrany osobných údajov, ktoré sú k dispozícii na našom webe. www.dyson.com/support/privacypolicy



CZ Zákaznická linka společnosti Dyson

Budete-li mít dotaz týkající se Vašeho spotřebiče Dyson, kontaktujte prosím zákaznickou linku společnosti Dyson. Před telefonátem si prosím připravte sériové číslo Vašeho spotřebiče, které naleznete na spodní straně spotřebiče, datum koupi a jméno prodejce u kterého jste spotřebič Dyson zakoupili.

Telefon: +420 491 512 083
E-mail: servis@solight.cz
WEB: www.dyson.cz

Autorizované servisní středisko:

Solight Holding s.r.o.
Plumlovská 481/200
796 04 Prostějov

SK Zákaznická linka spoločnosti Dyson

Ak budete mať dotaz týkajúci sa Vášho spotrebiča Dyson, kontaktujte prosím zákaznickú linku spoločnosti Dyson. Pred telefonátom si prosím pripravte sériové číslo Vášho spotrebiča, ktoré nájdete na spodnej strane spotrebiča, dátum kúpi a meno predajcu u ktorého ste spotrebič Dyson zakúpili.

Telefón: +421 412 901 224
E-mail: servis@solight.cz
WEB: www.dyson.sk

Autorizované servisné stredisko:

Solight Holding s.r.o.
Plumlovská 481/200
796 04 Prostějov
Česká republika

Výrobce: Dyson Ltd., Tetbury Hill, Malmesbury, Wiltshire SN16 OPR, Velká Británie
Distributor: Solight Holding s.r.o., Lomnického 1705/5, 140 00 Praha 4

Výrobca: Dyson Ltd., Tetbury Hill, Malmesbury, Wiltshire SN16 OPR, Veľká Británia
Dodávateľ: Solight Holding s.r.o., Lomnického 1705/5, 140 00 Praha 4, Česká republika