

▶ KME721000M
KMK721000M
KMK721000W
KMR721000M

SK **Návod na používanie**
Mikrovlnná rúra

USER MANUAL

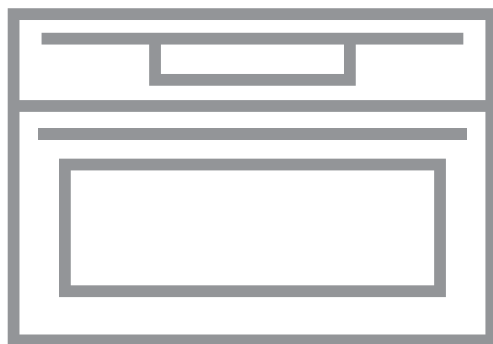

AEG

OBSAH

1. BEZPEČNOSTNÉ INFORMÁCIE.....	3
2. BEZPEČNOSTNÉ POKYNY.....	5
3. POPIS VÝROBKU.....	8
4. OVLÁDACÍ PANEL.....	8
5. PRED PRVÝM POUŽITÍM.....	10
6. KAŽDODENNÉ POUŽÍVANIE.....	11
7. MIKROVLNNÁ PREVÁDZKA.....	12
8. ČASOVÉ FUNKCIE.....	16
9. AUTOMATICKÉ PROGRAMY.....	18
10. POUŽÍVANIE PRÍSLUŠENSTVA.....	18
11. DOPLNKOVÉ FUNKCIE.....	18
12. TIPY A RADY.....	20
13. OŠETROVANIE A ČISTENIE.....	24
14. RIEŠENIE PROBLÉMOV.....	25
15. ENERGETICKÁ ÚČINNOSŤ.....	27

NAJLEPŠIE VÝSLEDKY

Ďakujeme vám, že ste si vybrali tento výrobok značky AEG. Vyrobili sme ho tak, aby vám poskytoval perfektný výkon mnoho rokov, a s inovatívnymi technológiami, ktoré vám uľahčia život – to sú vlastnosti, ktoré pri bežných spotrebičoch často nenájdete. Venujte, prosím, niekoľko minút tomuto návodu a dôkladne si ho prečítajte, aby ste svoj spotrebič mohli využívať čo najlepšie. Navštívte našu internetovú stránku, kde nájdete:



Tipy na používanie, brožúry, pokyny na riešenie problémov a informácie o údržbe:

www.aeg.com/webselfservice



Zaregistrujte si výrobok a využívajte ešte lepšie služby:

www.registreaeg.com



Môžete si kúpiť príslušenstvo, spotrebný materiál a originálne náhradné diely pre váš spotrebič:

www.aeg.com/shop

STAROSTLIVOSŤ A SLUŽBY ZÁKAZNÍKOM

Odporúčame, aby ste používali originálne náhradné diely.

Keď budete kontaktovať autorizované servisné stredisko, nezabudnite si pripraviť nasledujúce údaje: Model, číslo výrobku, sériové číslo.

Tieto informácie nájdete na typovom štítku.

 Varovanie/upozornenie – Bezpečnostné pokyny

 Všeobecné informácie a tipy

 Ochrana životného prostredia

Vyhradzujeme si právo na zmeny bez predchádzajúceho upozornenia.

1. ⚠️ **BEZPEČNOSTNÉ INFORMÁCIE**

Pred inštaláciou a používaním spotrebiča si pozorne prečítajte priložený návod na používanie. Výrobca nezodpovedá za telesnú ujmu ani za škody spôsobené nesprávnou montážou alebo používaním. Tieto pokyny uskladnite na bezpečnom a prístupnom mieste, aby ste do nich mohli v budúcnosti nahliadnuť.

1.1 **Bezpečnosť detí a zraniteľných osôb**

- Tento spotrebič smú používať deti staršie ako 8 rokov a osoby so zníženou fyzickou, zmyslovou alebo psychickou spôsobilosťou alebo nedostatkom skúseností a znalostí, iba ak sú pod dozorom zodpovednej osoby alebo ak boli zodpovednou osobou poučené o bezpečnom používaní spotrebiča a rozumejú prípadným rizikám.
- Nedovoľte, aby sa deti hrali so spotrebičom.
- Obaly vždy uschovajte mimo dosah detí a náležite ich zlikvidujte.
- Nedovoľte deťom ani domácim zvieratám priblížiť sa k spotrebiču, keď pracuje alebo keď sa chladí. Prístupné časti sú horúce.
- Ak má spotrebič detskú poistku, mala by byť zapnutá.
- Deti nesmú spotrebič bez dozoru čistiť ani vykonávať žiadnu údržbu na spotrebiči.
- Deti do 3 rokov vrátane sa nesmú nikdy približovať k spotrebiču, keď je v prevádzke.

1.2 **Všeobecné bezpečnostné pokyny**

- Nainštalovať tento spotrebič a vymeniť kábel smie iba kvalifikovaná osoba.
- **VAROVANIE:** Spotrebič a jeho prístupné časti sa počas používania môžu značne zahriať. Nedotýkajte sa ohrevných článkov. Deti do 8 rokov nesmú mať prístup k spotrebiču, iba ak sú nepretržite pod dohľadom zodpovednej osoby.

- Pri vyberaní alebo vkladaní príslušenstva alebo nádob na pečenie vždy používajte kuchynské rukavice.
- Pred akoukoľvek údržbou spotrebič odpojte od elektrickej siete.
- Dbajte na to, aby bol spotrebič pred výmenou žiarovky vypnutý, aby bolo vylúčené nebezpečenstvo zásahu elektrickým prúdom.
- Na čistenie spotrebiča nepoužívajte parné čističe.
- Na čistenie skla dvierok nepoužívajte abrazívne prostriedky ani ostré kovové škrabky, pretože by mohli poškrabať povrch, čo môže spôsobiť rozbitie skla.
- Ak je poškodený elektrický napájací kábel, musíte ho dať vymeniť u výrobcu, v autorizovanom servisnom stredisku alebo u kvalifikovanej osoby, aby sa predišlo nebezpečenstvu.
- Nezapínajte spotrebič, keď je prázdny. Kovové časti vnútri dutiny rúry môžu spôsobiť elektrické iskrenie.
- Kovové zásobníky na jedlo a nápoje nie sú povolené na prípravu jedla v mikrovlnnej rúre. Táto požiadavka neplatí, ak výrobca špecifikuje kovový zásobník ako veľkosťou a tvarom vhodný na prípravu jedla v mikrovlnnej rúre.
- Ak sú poškodené dvierka alebo tesnenie dvierok, nesmiete spotrebič používať, kým ho neopraví kvalifikovaná osoba.
- Akékoľvek servisné zásahy alebo opravy vyžadujúce odstránenie krytu, ktorý slúži na ochranu pred pôsobením mikrovlnnej energie, smie vykonávať len kvalifikovaná osoba.
- Nezohrievajte kvapaliny ani iné potraviny v uzavretých nádobách. Mohli by vybuchnúť.
- Používajte výhradne kuchynské pomôcky vhodné na použitie v mikrovlnnej rúre.
- Ak zohrievate jedlo v plastových alebo papierových nádobách, majte spotrebič pod dohľadom, pretože môže dôjsť k vznieteniu.
- Spotrebič je určený na zohrievanie potravín a nápojov. Sušenie potravín alebo odevov a zohrievanie

ohrievacích fliaš, papúč, špongií, vlhkých tkanín a podobných predmetov je zakázané a môže viesť k poraneniu, vznieteniu alebo požiaru.

- Ak uniká dym, spotrebič vypnite alebo ho odpojte od elektrickej siete a nechajte dvierka zatvorené, aby sa plamene udusili.
- Po ohreve nápojov môže dôjsť k prudkému oneskorenému vreniu. S nádobou preto zaobchádzajte opatrne.
- Obsah dojčenských fliaš a nádob s jedlom pre deti pred podávaním dôkladne premiešajte alebo potraste a vždy skontrolujte teplotu pokrmu, aby ste zabránili popáleniu.
- V spotrebiči by sa nemali zahrievať vajcia v škrupine ani celé natvrdo uvarené vajcia, pretože by mohli vybuchnúť, a to aj po skončení mikrovlnného ohrevu.
- Spotrebič je potrebné pravidelne čistiť a všetky zvyšky potravín treba odstrániť.
- Zanedbanie náležitého čistenia spotrebiča môže viesť k znehodnoteniu jeho povrchu, čo môže mať nepriaznivý vplyv na životnosť spotrebiča a spôsobiť nebezpečnú situáciu.

2. BEZPEČNOSTNÉ POKYNY

2.1 Inštalácia



VAROVANIE!

Tento spotrebič smie nainštalovať iba kvalifikovaná osoba.

- Odstráňte všetky obaly.
- Neinštalujte ani nepoužívajte poškodený spotrebič.
- Dodržiavajte pokyny pre inštaláciu dodané so spotrebičom.
- Vždy dávajte pozor, ak presúvate spotrebič, pretože je ťažký. Vždy používajte ochranné rukavice a uzavreté obuv.
- Spotrebič neťahajte za rukoväť.
- Dodržiavajte požadovanú minimálnu vzdialenosť od iných spotrebičov a nábytku.

- Uistite sa, že zariadenia a nábytok, pod ktorými a vedľa ktorých je spotrebič nainštalovaný, sú bezpečné.
- Po bokoch spotrebiča musia byť umiestnené spotrebiče alebo zariadenia nanajvyš rovnakej výšky.
- Spotrebič je vybavený elektrickým chladiacim systémom. Musí sa používať s napájaním z elektrickej siete.

2.2 Zapojenie do elektrickej siete



VAROVANIE!

Hrozí nebezpečenstvo požiaru a zásahu elektrickým prúdom.

- Všetky elektrické zapojenia by mal vykonať kvalifikovaný elektroinštalatér.
- Spotrebič musí byť uzemnený.
- Uistite sa, že parametre na typovom štítku sú kompatibilné s elektrickým napätím zdroja napájania.
- Vždy používajte správne inštalovanú uzemnenú zásuvku.
- Nepoužívajte viaczásuvkové adaptéry a predlžovacie káble.
- Uistite sa, že zástrčka a prívodný elektrický kábel nie sú poškodené. Ak prívodný elektrický kábel spotrebiča treba vymeniť, túto operáciu smie urobiť iba pracovník autorizovaného servisného strediska.
- Nedovoľte, aby sa napájacie elektrické káble dotkli alebo dostali do blízkosti dvierok spotrebiča najmä vtedy, keď sú dvierka horúce.
- Zariadenie na ochranu pred dotykom elektrických častí pod napätím a izolovaných častí treba namontovať tak, aby sa nedalo odstrániť bez nástrojov.
- Sieťovú zástrčku pripojte do sieťovej zásuvky až po dokončení inštalácie. Po inštalácii sa uistite, že máte prístup k sieťovej zástrčke.
- Ak je sieťová zásuvka uvoľnená, nezapájajte do nej sieťovú zástrčku.
- Spotrebič neodpájajte potiahnutím za sieťové káble. Vždy ťahajte za zástrčku.
- Použite iba správne odpájacie zariadenia: ochranné ističe alebo poistky (skrutkovacie poistky treba vybrať z držiaka), uzemnenia a stýkače.
- Elektrická sieť v domácnosti musí mať odpájacie zariadenie, ktoré umožní odpojenie spotrebiča od elektrickej siete na všetkých póloch. Vzdialenosť kontaktov odpájacieho zariadenia musí byť minimálne 3 mm.
- Tento spotrebič spĺňa smernice EHS.
- Tento spotrebič je určený iba na použitie v domácnosti.
- Nemeňte technické charakteristiky tohto spotrebiča.
- Zabezpečte, aby boli vetracie otvory voľné.
- Počas činnosti nenechávajte spotrebič bez dozoru.
- Po každom použití spotrebič vypnite.
- Keď je spotrebič v činnosti, pri otváraní dvierok postupujte opatrne. Môže dôjsť k úniku horúceho vzduchu.
- Spotrebič nepoužívajte, keď máte mokré ruky, ani keď je v kontakte s vodou.
- Na otvorené dvierka netlačte.
- Nepoužívajte spotrebič ako pracovný alebo odkladací povrch.
- Dvierka spotrebiča otvárajte opatrne. Použitím prísad s obsahom alkoholu môže vzniknúť zmes alkoholu so vzduchom.
- Pri otváraní dvierok sa do kontaktu so spotrebičom nesmú dostať iskry ani otvorený plameň.
- Horľavé produkty alebo predmety, ktoré obsahujú horľavé látky, nekladajte do spotrebiča, do jeho blízkosti ani naň.
- Nepoužívajte funkciu mikrovln na neprehriatie rúry.



VAROVANIE!

Hrozí nebezpečenstvo poškodenia spotrebiča.

- Aby ste predišli poškodeniu alebo zmene farby smaltu:
 - priamo na dno dutiny spotrebiča nedávajte alobal,
 - do horúceho spotrebiča nelejte vodu,
 - po ukončení prípravy pokrmu v rúre nenechávajte vlhký riad ani potraviny,
 - pri vyberaní alebo vkladaní príslušenstva postupujte opatrne.
- Zmena farby smaltu alebo ušľachtilej ocele nemá žiadny vplyv na výkon spotrebiča.
- Na prípravu vlhkých koláčov používajte hlboký pekáč. Ovocné šťavy spôsobujú škvrny, ktoré môžu byť trvalé.
- Tento spotrebič je určený iba na varenie. Nesmie byť použitý na iné



VAROVANIE!

Hrozí nebezpečenstvo zranenia, popálenín, zásahu elektrickým prúdom alebo výbuchu.

účely, napríklad na vykurovanie miestnosti.

- Rúru používajte vždy so zatvorenými dvierkami.
- Pri inštalácii spotrebiča za nábytkový panel (napr. dvere) zabezpečte, aby dvere neboli počas prevádzky spotrebiča nikdy zatvorené. Za zatvoreným nábytkovým panelom sa môže vytvoriť teplo a vlhkosť a môžu spôsobiť následné poškodenie spotrebiča, kuchynskej jednotky alebo podlahy. Nábytkový panel nezatvárajte, kým spotrebič po použití úplne nevychladne.

2.4 Ošetrovanie a čistenie



VAROVANIE!

Hrozí nebezpečenstvo zranenia, požiaru alebo poškodenia spotrebiča.

- Pred vykonávaním údržby spotrebič vypnite a vytiahnite jeho zástrčku zo sieťovej zásuvky.
- Skontrolujte, či je spotrebič studený. Hrozí riziko, že sklenené panely prasknú.
- Ak sú sklenené panely dvierok poškodené, bezodkladne ich nechajte vymeniť. Obráťte sa na autorizované servisné stredisko.
- Po každom použití utrite dutinu rúry a dvierka dosucha. Para, ktorá vzniká počas prevádzky spotrebiča, kondenzuje na stenách dutiny rúry a môže spôsobiť koróziu.
- Spotrebič pravidelne čistite, aby ste predišli znehodnoteniu povrchového materiálu.
- Zvyšky tuku alebo potravín v spotrebiči môžu pri mikrovlnnej prevádzke spôsobiť požiar a elektrické iskrenie.
- Spotrebič čistite vlhkou mäkkou handričkou. Používajte iba neutrálne

saponáty. Nepoužívajte abrazívne prostriedky, drôtenky, rozpúšťadlá ani kovové predmety.

- Ak používate sprej na čistenie rúr, dodržiavajte bezpečnostné pokyny na jeho obale.
- Katalytický smalt (ak je k dispozícii) nečistite žiadnym čistiacim prostriedkom.

2.5 Vnútorne osvetlenie

- Žiarovka alebo halogénová žiarovka používaná v tomto spotrebiči je určená len pre domáce spotrebiče. Nepoužívajte ju na osvetlenie domácnosti.



VAROVANIE!

Hrozí nebezpečenstvo úrazu elektrickým prúdom.

- Pred výmenou žiarovky odpojte spotrebič od zdroja napájania.
- Používajte žiarovky s rovnakými technickými parametrami .

2.6 Likvidácia



VAROVANIE!

Nebezpečenstvo poranenia alebo udusenía.

- Spotrebič odpojte od elektrickej siete.
- Prívodný elektrický kábel odrežte blízko pri spotrebiči a zlikvidujte ho.
- Odstráňte západku dvierok, aby ste zabránili uviaznutiu detí a domácich zvierat v spotrebiči.

2.7 Servis

- Ak treba dať spotrebič opraviť, obráťte sa na autorizované servisné stredisko.
- Používajte iba originálne náhradné súčiastky.

3. POPIS VÝROBKU

3.1 Celkový prehľad

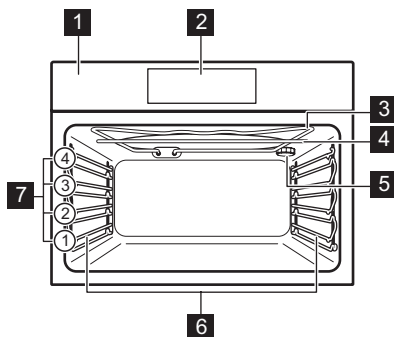

- 1 Ovládací panel
- 2 Elektronický programátor
- 3 Ohrevný článok
- 4 Generátor mikrovln
- 5 Osvetlenie
- 6 Zásúvacia lišta, vyberateľná
- 7 Úrovne v rúre

3.2 Príslušenstvo

Drôtený rošt

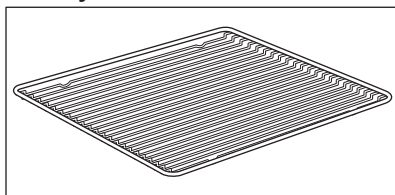







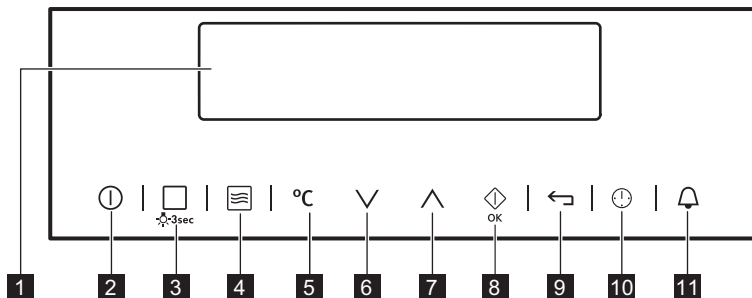



Na kuchynský riad, formy na koláče, pečené pokrmy.

4. OVLÁDACÍ PANEL

4.1 Elektronický programátor



Spotřebič sa ovláda senzorovými tlačidlami.

	Senzorové tlačidlo	Funkcia	Poznámka
1	-	Displej	Zobrazuje aktuálne nastavenia spotrebiča.
2		ZAP / VYP	Zapínanie a vypínanie spotrebiča.
3		Gril alebo Sprievodca Pečením	Jedným dotykem senzorového tlačidla zvolíte funkciu ohrevu alebo ponuku: Sprievodca Pečením. Ďalším dotykem senzorového tlačidla prepnete medzi funkciami: Gril, Sprievodca Pečením. Ak chcete zapnúť alebo vypnúť osvetlenie, dotknite sa tlačidla na 3 sekundy.
4		Funkcia mikrovln	Na zapnutie funkcie mikrovln. Funkciu môžete použiť vtedy, keď je spotrebič vypnutý. Keď použijete funkciu mikrovln s funkciou: Trvanie na viac ako 7 minút a v kombinovanom režime (Combi), mikrovlnný výkon nemôže byť väčší ako 600 W.
5		Nastavenie teploty	Nastavenie teploty alebo zobrazenie aktuálnej teploty v spotrebiči.
6		Tlačidlo na posun nadol	Pohyb nadol v ponuke.
7		Tlačidlo na posun nahor	Pohyb nahor v ponuke.
8		OK/Rýchly štart mikrovlnnej rúry	Na potvrdenie výberu alebo nastavení. Na zapnutie funkcie mikrovln. Funkciu môžete použiť vtedy, keď je spotrebič vypnutý.
9		Tlačidlo Späť	Návrat o jednu úroveň v ponuke. Ak chcete zobraziť hlavnú ponuku, dotknite sa tlačidla na 3 sekundy.
10		Časové a doplnkové funkcie	Nastavenie rôznych funkcií. Keď je zapnutá funkcia ohrevu, dotknite sa senzorového tlačidla a nastavte časovač alebo funkcie: Blok. Ovládania, Obľúbené, Ohrev A Uchovanie Teploty, Nastaviť A Ísť.
11		Časomer	Ak chcete nastaviť funkciu: Časomer.

4.2 Displej

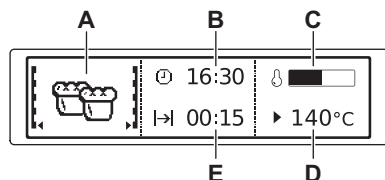

- A. Funkcia ohrevu alebo funkcia mikrovln
- B. Presný čas
- C. Ukazovateľ ohrevu
- D. Teplota alebo mikrovlnný výkon
- E. Čas trvania alebo skončenia funkcie

Iné ukazovatele na displeji:

Symbol		Funkcia
	Časomer	Funkcia je spustená.
	Presný čas	Na displeji sa zobrazí aktuálny čas.
	Trvanie	Na displeji sa zobrazí potrebný čas pečenia.
	Koniec	Na displeji sa zobrazí čas skončenia pečenia.
	Teplota	Na displeji sa zobrazí teplota.
	Časové Údaje	Na displeji sa zobrazuje, ako dlho je spustená funkcia ohrevu. Ak chcete vynulovať čas, stlačte súčasne ∇ a \blacktriangle .
	Ukazovateľ ohrevu	Na displeji sa zobrazí teplota v spotrebiči.
	Ohrev A Uchovanie Teploty	Funkcia je zapnutá.

5. PRED PRVÝM POUŽITÍM



VAROVANIE!
Pozrite si kapitoly ohľadne bezpečnosti.

5.1 Prvé čistenie

Vyberte zo spotrebiča vyberateľné zasúvacie lišty a príslušenstvo.



Pozrite si časť „Ošetrovanie a čistenie“.

Pred prvým použitím spotrebič a príslušenstvo vyčistite.

Príslušenstvo a zasúvacie lišty dajte späť na ich pôvodné miesto.

5.2 Prvé zapojenie

Po zapojení spotrebiča do elektrickej siete alebo po prerušení napájania je potrebné nastaviť jazyk, kontrast displeja, jas displeja a denný čas.

1. Stlačením \blacktriangle alebo \blacktriangledown nastavte požadovanú hodnotu.
2. Nastavenie potvrdíte stlačením tlačidla \diamond .



6. KAŽDODENNÉ POUŽÍVANIE



VAROVANIE!

Pozrite si kapitoly ohľadne bezpečnosti.

6.1 Navigácia v ponukách

1. Zapnite spotrebič.
2. Stlačením tlačidla  alebo  vyberte možnosť ponuky.





3. Ak chcete prejsť do podponuky alebo potvrdiť nastavenie, stlačte tlačidlo











Kedykoľvek sa môžete vrátiť do hlavnej ponuky pomocou tlačidla .







6.2 Prehľad ponúk

Hlavná ponuka



Sym-bol	Položka ponuky	Použitie
	Gril	Funkcia ohrevu na grilovanie plochých jedál uprostred roštu. Na prípravu hriankov.
	Sprievodca Pečením	Obsahuje zoznam automatických programov.
	Základné Nastavenie	Používa sa na nastavenie konfigurácie spotrebiča.
	Obľúbené	Obsahuje zoznam obľúbených programov pečenia vytvorených používateľom.

Podponuka pre: Základné Nastavenie

Sym-bol	Podponuka	Popis
	Nastaviť denný čas	Nastavenie aktuálneho denného času.
	Časové Údaje	Ak je funkcia ZAPNUTÁ, na displeji sa zobrazuje aktuálny čas, aj keď je spotrebič vypnutý.
	Nastaviť A Íst'	Na nastavenie funkcie a jej neskoršie aktivovanie stlačte ktorýkoľvek symbol na ovládacom paneli.
	Ohrev A Uchovanie Teploty	Po skončení cyklu pečenia uchová pripravené jedlo teplé po dobu 30 minút.
	Predĺženie Doby Pečenia	Zapína a vypína funkciu predĺženia pečenia.
	Kontrast Displeja	Upravuje kontrast displeja po stupňoch.
	Jas Displeja	Upravuje jas displeja po stupňoch.
	Jazyk	Nastavuje jazyk displeja.

Sym-bol	Podponuka	Popis
	Hlasitosť Zvuk. Signalizácie	Upravuje hlasitosť tónov tlačidiel a zvukovej signalizácie po stupňoch.
	Tóny Tlačidiel	Zapína a vypína tóny dotykových tlačidiel. Tón dotykového tlačidla ZAP/VYP nie je možné vypnúť.
	Alarm/Výstražný Tón	Zapína a vypína výstražnú zvukovú signalizáciu.
	Režim DEMO	Aktivačný/deaktivačný kód: 2468
	Servis	Zobrazenie verzie softvéru a konfigurácie.
	Pôvodné Nastavenie	Obnovuje všetky pôvodné nastavenia.

6.3 Zapnutie funkcie ohrevu

1. Spotrebič zapnite.
2. Zvoľte funkciu: Gril.
3. Nastavenie potvrdíte stlačením tlačidla .
4. Nastavte teplotu.
5. Nastavenie potvrdíte stlačením tlačidla .

6.4 Ukazovateľ ohrevu

Keď zapnete funkciu ohrevu, rozsvieti sa pásik na displeji. Tento pásik znázorňuje,

že teplota sa zvyšuje. Po dosiahnutí teploty 3-krát zaznie zvukový signál a pásik zablík a následne zmizne.

6.5 Zvyškové teplo

Keď rúru vypnete, na displeji sa zobrazí zvyškové teplo. Teplo môžete použiť na udržanie teploty jedla.

7. MIKROVLNNÁ PREVÁDZKA



VAROVANIE!

Pozrite si kapitoly ohľadne bezpečnosti.

7.1 Odporúčania pre mikrovlnnú rúru



UPOZORNENIE!

Rúru nenechávajte v činnosti, keď v nej nie sú žiadne potraviny.

- Potraviny vkladajte do rúry bez obalu. Hotové balené jedlá môžete vložiť do rúry iba keď je obal vhodný pre mikrovlnnú rúru (pozrite si informácie na obale).

- Jedlo položte na tanier na dno dutiny rúry keď používate funkciu Mikrovlny.

Varenie

- Jedlo varte prikryté. Ak chcete vytvoriť chrumkavú kôrku, jedlo varte odkryté.
- Dbajte na to, aby sa pokrm nadmerne neprepiekli, preto nenastavujte príliš vysoký výkon a dlhý čas. Jedlo môže vyschnúť, prihorieť alebo spôsobiť požiar.
- Rúru nepoužívajte na varenie vajčiek v škrupine ani slimákov v ulite, pretože by mohli vybuchnúť. Žltok alebo volské oká pred ohrevom prepichnete.
- Jedlo so šupkou alebo kožou pred varením poprepichujte vidličkou.
- Zeleninu pokrájajte na rovnako veľké kusy.

- Tekuté pokrmy občas premiešajte.
- Jedlo pred podávaním premiešajte.
- Po vypnutí rúry nechajte jedlo niekoľko minút odstáť. Pozrite si kapitolu „Tipy a rady“.

Odmrazovanie

- Zmrazený pokrm rozbaľte a položte na malý tanier obrátený hore dnom vložený do nádoby na zachytávanie odmrzenej vody, prípadne použite

- rozmrzovací rošt alebo plastové cedidlo, aby mohla voda odtekať.
- Následne rozmrazené kúsky odoberte.
- Ak chcete uvariť mrazené ovocie a zeleninu, zvolte vyšší mikrovlnný výkon a nemusíte ich vopred rozmrazovať.

7.2 Vhodný kuchynský riad a materiály

Kuchynský riad/materiál	Mikrovlny			Gril
	Odmrazovanie	Zohrievanie	Varenie	▼▼▼▼
Sklo a porcelán vhodné na použitie v rúre bez kovových prvkov, napr. teplovzdorné sklo	✓	✓	✓	✓
Sklo a porcelán nevhodné na použitie v rúre ¹⁾	✓	X	X	X
Sklo a sklokeramika vyrobené z materiálu vhodného na použitie v rúre/mrazuvzdorného materiálu	✓	✓	✓	✓
Keramika ²⁾ , hlinený riad ²⁾	✓	✓	✓	X
Teplovzdorný plast až do 200 °C ³⁾	✓	✓	✓	X
Kartón, papier	✓	X	X	X
Potravinová fólia	✓	X	X	X
Fólia na pečenie s uzáverom vhodným pre mikrovlnné rúry ³⁾	✓	✓	✓	X
Riad na pečenie vyrobený z kovu, napr. smaltu, liatiny	X	X	X	✓
Formy na pečenie, s čiernym lakom alebo silikónovou vrstvou ³⁾	X	X	X	✓
Drôtený rošt	X	X	X	✓
Kuchynský riad vhodný do mikrovlnnej rúry, napr. zapekací pekáč	X	✓	✓	X

Kuchynský riad/materiál	Mikrovlny			Gril
	Odmrazovanie	Zohrievanie	Varenie	◆◆◆◆
Hotové jedlá s obalom ³⁾	✓	✓	✓	✓

1) Bez striebornej, zlatej, platinovej alebo kovovej vrstvy/dekorácie.

2) Bez súčastí s obsahom kremeňa alebo kovu, prípadne glazúr s obsahom kovu

3) Dodržiavajte pokyny výrobcu týkajúce sa maximálnych teplôt.

7.3 Rady pre mikrovlnnú prevádzku

Výsledok	Riešenie
Nemôžete nájsť informácie pre určité množstvo nejakého pripravovaného pokrmu.	Nájdite podrobnosti pre podobný druh jedla. Predĺžte alebo skráťte čas varenia podľa tohto pravidla: dvojitě množstvo = takmer dvojitě čas, polovičné množstvo = polovica času.
Jedlo je po varení príliš suché.	Zvoľte kratší čas varenia alebo zvoľte nižší výkon mikrovln a prikryte materiálom vhodným na použitie v mikrovlnnej rúre.
Po uplynutí času varenia jedlo stále nie je rozmrazené, horúce alebo uvarené.	Nastavte dlhší čas varenia alebo zvoľte vyšší výkon mikrovln. Vyššie pokrmy si vyžadujú dlhší čas varenia. Jedlo počas varenia miešajte alebo obráťte.
Po uplynutí času varenia je jedlo na okrajoch prehriate, ale v strede stále nie je hotové.	Nabudúce zvoľte nižší výkon a dlhší čas. Tekutiny, napr. polievku, po uplynutí polovice času premiešajte.



Ďalšie veci, na ktoré treba myslieť...



- Potraviny majú rôzne tvary a vlastnosti. Pripravujú sa v rôznych množstvách. Z tohto dôvodu sa môžete meniť potrebný čas a výkon pri rozmrazovaní, zohrievaní alebo varení. Približne platí: **dvojnásobné množstvo = takmer dvojnásobný čas**.
- Mikrovlny vytvárajú teplo priamo v jedle. Z tohto dôvodu nie je možné zohriať naraz všetky miesta. Ohrievané pokrmy je potrebné premiešať alebo otočiť, najmä pri príprave väčších množstiev jedla.
- **Čas odstátia** je uvedený v tabuľkách. Jedlo nechajte odstáť v spotrebiči alebo mimo spotrebiča, aby sa teplo rovnomernejšie rozptýlilo.
- Úroveň výkonu upravte podľa množstva jedla. Použitie vysokej úrovne výkonu u malého množstva jedla môže viesť k prihoreniu jedla alebo iskreniu pri použití príslušenstva.
- Ryža sa uvarí lepšie, ak použijete plytký a široký riad.



7.4 Funkcie mikrovln

Funkcie	Popis
Mikrovltny	Teplo sa tvorí priamo v jedle. Používa sa na zohrievanie hotových jedál a nápojov, na rozmrazovanie mäsa alebo ovocia a na varenie zeleniny a rýb.
Kombinovaná prevádzka	Používa sa na súčasné spustenie funkcie ohrevu a mikrovlnnej prevádzky. Skracuje tepelnú úpravu jedla a umožňuje jeho súčasné zaparenie.
Rýchly štart	Slúži na zapnutie funkcie mikrovln pri maximálnom výkone jedným dotykem symbolu  . Čas prevádzky: 30 sekúnd.

7.5 Nastavenie funkcie mikrovln

1. Spotrebič zapnite.
2. Funkciu mikrovln zapnete dotykem tlačidla .
3. Dotknite sa . Funkcia: Trvanie sa nastaví na 30 sekúnd a funkcia mikrovln sa spustí.





 Každým dotykem tlačidla  sa pridáva 30 sekúnd k času trvania funkcie: Trvanie.

 Ak sa nedotkniete tlačidla , spotrebič sa po 20 sekundách vypne.

4. Dotknite sa tlačidla , ak chcete nastaviť funkciu: Trvanie. Pozrite si časť „Nastavenie časových funkcií“.



 Ak je čas funkcie: Trvanie dlhší ako 7 minút, mikrovlnný výkon sa zníži na 600 W.



 Maximálne nastavenie času pre funkciu: Trvanie je 90 minút.

 Môžete zmeniť mikrovlnný výkon (dotykem tlačidla , a potom  alebo ) a funkciu: Trvanie  vždy keď je zapnutá funkcia mikrovln.

5. Po skončení nastaveného času znie 2 minúty zvukový signál. Funkcia

mikrovln sa automaticky vypne. Zvukový signál vypnete stlačením ľubovoľného symbolu.

 Funkciu mikrovln vypnete tlačidlom .

 Ak sa dotknete  alebo ak otvoríte dvierka, spotrebič sa zastaví. Ak ho chcete znovu spustiť, dotknite sa tlačidla .



7.6 Nastavenie funkcie kombinovanej prevádzky

1. Zapnite funkciu ohrevu. Pozrite si časť „Zapnutie funkcie ohrevu“.
2. Dotknite sa  a vykonajte rovnaké kroky ako pri nastavovaní funkcie mikrovln.

 U niektorých funkcií sa funkcia mikrovln spustí ihneď po dosiahnutí nastavenej teploty.

Funkcie, ktoré nie sú dostupné pre kombinovanú prevádzku (Combi): Oblíbené, Koniec, Nastaviť A Ísť, Ohrev A Uchovanie Teploty.

7.7 Nastavenie funkcie Rýchly štart

1. V prípade potreby vypnite spotrebič tlačidlom .
2. Funkciu Rýchly štart zapnete dotykem tlačidla .

Každým dotykom tlačidla  sa pridáva 30 sekúnd k času funkcie Trvanie trvanie.



Mikrovlnný výkon môžete zmeniť (pozrite si časť „Nastavenie funkcie mikrovln“).

3. Dotknite sa tlačidla , ak chcete nastaviť trvanie pre funkciu: Trvanie.

Pozrite si časť „Nastavenie funkcie hodín“.







7.8 Príklady tepelnej úpravy pokrmov podľa výkonu

Údaje uvedené v tabuľke sú iba orientačné.

Nastavenie výkonu	Použitie
<ul style="list-style-type: none"> • 1 000 W • 900 W • 800 W • 700 W 	Zohrievanie tekutín Prudké varenie na začiatku procesu varenia Varenie zeleniny
<ul style="list-style-type: none"> • 600 W • 500 W 	Rozmrazovanie a zohrievanie mrazených jedál Zohrievanie hotových jedál na tanieri Dováranie dusených jedál Varenie vaječných jedál
<ul style="list-style-type: none"> • 400 W • 300 W • 200 W 	Dováranie jedál Varenie chúlostivých jedál Zohrievanie detskej výživy Príprava ryže Zohrievanie chúlostivých jedál Roztápanie syru, masla, čokolády Rozmrazovanie chleba
<ul style="list-style-type: none"> • 100 W 	Rozmrazovanie mäsa, rýb Rozmrazovanie syra, smotany, masla Rozmrazovanie ovocia a koláčov

8. ČASOVÉ FUNKCIE

8.1 Tabuľka s časovými funkciami

Časová funkcia	Použitie
 Časomer	Na nastavenie odpočítavania (max. 2 hodiny 30 minút). Táto funkcia nemá vplyv na prevádzku spotrebiča. Môžete ju zapnúť aj vtedy, keď je spotrebič vypnutý. Funkciu zapnete tlačidlom  . Stlačením  alebo  môžete nastaviť čas v minútach a stlačením  funkciu spustíte.
 Trvanie	Nastavenie trvania prevádzky (max. 23 h 59 min).

Časová funkcia	Použitie
→ Koniec	Nastavenie času vypnutia pre funkciu ohrevu (max. 23 h 59 min).

Ak nastavíte čas pre časovú funkciu, odpočítavanie začne po 5 sekundách.







Ak použijete funkcie hodín: Trvanie, Koniec, spotrebič vypne ohrievacie články po uplynutí 90 % nastaveného času. Spotrebič bude pomocou zvyškového tepla pokračovať v pečení, kým neuplynie doba pečenia (3 až 20 minút).

8.2 Nastavenie časových funkcií



Skôr ako použijete funkcie: Trvanie, Koniec, musíte najprv nastaviť funkciu ohrevu a teplotu. Spotrebič sa vypne automaticky. Môžete použiť funkcie: Funkcie Trvanie a Koniec môžete používať súčasne, ak chcete, aby sa spotrebič v neskoršom čase automaticky zapol a vypol.

1. Nastavte funkciu ohrevu.
2. Opakovane stlačajte , kým sa na displeji nezobrazí požadovaná časová funkcia a príslušný symbol.
3. Po stlačení  alebo  môžete nastaviť požadovaný čas.
4. Nastavenie potvrdíte stlačením tlačidla .

Keď doba pečenia uplynie, zaznie zvukový signál. Spotrebič sa vypne. Na displeji sa zobrazí správa.

5. Signál sa vypína stlačením ľubovoľného symbolu.



8.3 Ohrev A Uchovanie Teploty

Podmienky pre funkciu:

- Nastavená teplota je vyššia ako 80 °C.
- Funkcia: Trvanie je nastavená.

Funkcia: Ohrev A Uchovanie Teploty uchová pripravené jedlo teplé pri 80 °C počas 30 minút. Zapína sa po skončení pečenia.

Funkciu môžete zapnúť alebo vypnúť v ponuke: Základné Nastavenie.

1. Zapnutie spotrebiča.
2. Vyberte funkciu ohrevu.
3. Nastavte teplotu nad 80 °C.
4. Opakovane stlačajte , kým sa na displeji nezobrazí: Ohrev A Uchovanie Teploty.
5. Nastavenie potvrdíte stlačením tlačidla .

Keď sa funkcia ukončí, zaznie zvukový signál.



Funkcia zostane zapnutá aj po zmene funkcie ohrevu.

8.4 Predĺženie Doby Pečenia

Funkcia: Predĺženie Doby Pečenia umožní pokračovať v ohrevnej funkcii aj po skončení funkcie Trvanie.



Platí to pre všetky funkcie ohrevu s Trvanie alebo Hmotnostný Program.

1. Keď uplynie čas pečenia, zaznie zvukový signál. Stlačte ľubovoľný symbol.
2. Na displeji sa zobrazí hlásenie. Funkciu aktivujete stlačením tlačidla  alebo ju zrušíte stlačením tlačidla .
3. Nastavte dĺžku trvania funkcie.
4. Stlačte tlačidlo .

9. AUTOMATICKÉ PROGRAMY



VAROVANIE!

Pozrite si kapitoly ohľadne bezpečnosti.

9.1 On-line recepty



Recepty pre automatické programy pre tento spotrebič nájdete na našej webovej stránke. Pri hľadaní správnej knihy receptov budete potrebovať číslo výrobku (PNC) uvedené na typovom štítku na prednom ráme vnútorného priestoru spotrebiča.



9.2 Sprievodca Pečením s Receptový Program

Tento spotrebič ponúka automatické programy pre skupinu receptov.

Nastavenia pre recepty nie je možné meniť.

1. Zapnutie spotrebiča.
2. Zvoľte ponuku: Sprievodca Pečením.

Stlačte  a potvrďte.

3. Vyberte kategóriu a pokrm. Nastavenie potvrďte stlačením tlačidla .
4. Vyberte recept. Nastavenie potvrďte stlačením tlačidla .



Kedy môžete použiť túto funkciu: Manuálne, spotrebič používa automatické nastavenia. Tie môžete zmeniť ako v prípade ostatných funkcií.

10. POUŽÍVANIE PRÍSLUŠENSTVA



VAROVANIE!

Pozrite si kapitoly ohľadne bezpečnosti.

10.1 Vkládanie príslušenstva

Používajte iba vhodný riad a materiál.



VAROVANIE!

Pozrite si kapitolu „Režim mikrovln“.

Drôtený rošt:

Rošt zasunite medzi vodiace tyče zasúvacích líšt a uistite sa, že nožičky smerujú nadol.

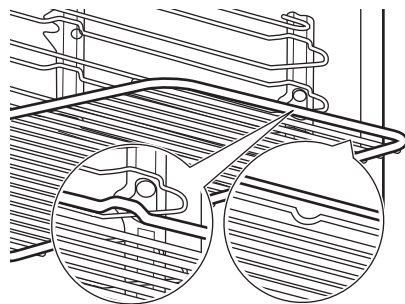

Malé zarážky na vrchu zvyšujú bezpečnosť. Tieto zarážky zároveň zabraňujú prevrhnutiu. Vysoký okraj okolo roštu zabraňuje zošmyknutiu kuchynského riadu z roštu.

11. DOPLNKOVÉ FUNKCIE

11.1 Obľúbené

Svoje obľúbené nastavenia, ako sú trvanie, teplota alebo funkcia ohrevu, si

môžete uložiť. Nastavenia budú dostupné v ponuke: Obľúbené. Do pamäte môžete uložiť 20 programov.



Funkcie mikrovlnnej rúry a kombinované funkcie mikrovlnnej rúry nemôžete uložiť ako obľúbené programy.

Uloženie programu

1. Zapnite spotrebič.
 2. Nastavte funkciu ohrevu alebo automatický program.
 3. Dotýkajte sa , kým sa na displeji nezobrazí: ULOŽIŤ.
 4. Nastavenie potvrdíte stlačením tlačidla .
- Na displeji sa zobrazí prvá voľná pozícia v pamäti.
5. Nastavenie potvrdíte stlačením tlačidla .
 6. Zadáajte názov programu. Prvé písmeno bliká.
 7. Dotknite sa alebo , aby ste mohli zmeniť písmeno.
 8. Stlačte tlačidlo .
- Ďalšie písmeno začne blikat'.
9. V prípade potreby zopakujte krok č. 7.
 10. Nastavenie uložíte tak, že stlačíte a podržíte tlačidlo .

Pozíciu v pamäti môžete prepísať. Keď sa na displeji zobrazí prvá voľná pozícia v pamäti, dotknite sa alebo , a potom stlačte tlačidlo , ak chcete prepísať aktuálny program.

Môžete zmeniť názov programu v ponuke: Zmeniť Názov Programu.

Zapnutie programu

1. Spotrebič zapnite.
2. Zvoľte ponuku: Obľúbené.
3. Nastavenie potvrdíte stlačením tlačidla .
4. Zvoľte názov svojho obľúbeného programu.
5. Nastavenie potvrdíte stlačením tlačidla .

11.2 Používanie detskej poistky

Keď je zapnutá detská poistka, nie je možné náhodné spustenie spotrebiča.

1. Dotykom tlačidla zapnete displej.
2. Dotknite sa súčasne tlačidiel a a podržte ich, až kým sa na displeji nezobrazí hlásenie.

Ak chcete vypnúť funkciu detskej poistky, zopakujte krok č. 2.

11.3 Blok. Ovládania

Táto funkcia zabraňuje náhodnej zmene funkcie ohrevu. Môžete ju aktivovať, iba ak je spotrebič v činnosti.

1. Spotrebič zapnite.
2. Nastavte funkciu ohrevu alebo iné nastavenie.
3. Opakovane stláčajte , kým sa na displeji nezobrazí: Blok. Ovládania.
4. Nastavenie potvrdíte stlačením tlačidla .

Ak chcete túto funkciu vypnúť, stlačte symbol . Na displeji sa zobrazí správa. Výber potvrdíte stlačením tlačidla , a potom tlačidla na potvrdenie.



Ak spotrebič vypnete, funkcia sa vypne tiež.

11.4 Nastaviť A Íst'

Funkcia vám umožňuje nastaviť funkciu (alebo program) ohrevu a neskôr ju použiť jedným dotykom ľubovoľného symbolu.

1. Zapnite spotrebič.
2. Nastavte funkciu ohrevu.
3. Opakovane stláčajte , kým sa na displeji nezobrazí: Trvanie.
4. Nastavte čas.
5. Opakovane stláčajte , kým sa na displeji nezobrazí: Nastaviť A Íst'.
6. Nastavenie potvrdíte stlačením tlačidla .

Ak chcete funkciu spustiť, stlačte symbol (okrem): Nastaviť A Íst'. Zapne sa nastavená funkcia ohrevu.

Keď sa funkcia ohrevu ukončí, zaznie zvukový signál.



- Blok. Ovládania sa zapne, keď je zapnutá funkcia ohrevu.
- Ponuka: Základné Nastavenie vám umožní zapnúť a vypnúť funkciu: Nastaviť A ísť.

11.5 Automatické vypnutie

Ak je zapnutá funkcia ohrevu a nastavenie nezmeníte, spotrebič sa z bezpečnostných dôvodov po určitom čase vypne.

Teplota (°C)	Čas vypnutia (hod.)
30 - 115	12.5
120 - 195	8.5
200 - 230	5.5



Funkcia automatického vypnutia nebude fungovať pri týchto funkciách: Osvetlenie Rúry, Trvanie, Koniec.

12. TIPY A RADY



VAROVANIE!
Pozrite si kapitoly ohľadne bezpečnosti.



Teploty a časy pečenia uvedené v tabuľkách sú iba orientačné. Závisia od konkrétneho receptu, množstva a kvality použitých prísad.

12.1 Gril

- Grilujte vždy s maximálnou teplotou.

11.6 Jas displeja

Existujú dva režimy jasu displeja:

- Nočný jas – ak je spotrebič vypnutý, jas displeja je nižší v čase 22:00 až 06:00.
- Denný jas:
 - keď je spotrebič zapnutý.
 - ak sa dotknete symbolu počas funkcie nočného jasu (s výnimkou ZAP / VYP), displej sa na 10 sekúnd prepne späť do denného jasu,
 - ak je spotrebič vypnutý a nastavíte funkciu: Časomer. Po skončení funkcie sa displej vráti späť do režimu nočného jasu.

11.7 Chladiaci ventilátor

Ak je spotrebič v prevádzke, automaticky sa aktivuje chladiaci ventilátor, aby udržal povrch spotrebiča chladný. Ak spotrebič vypnete, chladiaci ventilátor pokračuje v činnosti, až kým sa spotrebič neochladí.

- Rošt zasuňte do úrovne rúry odporúčanej v tabuľke grilovania.
- Pekáč vždy zasuňte do prvej úrovne rúry, aby zachytával tuk.
- Grilujte iba ploché kúsky mäsa alebo ryby.
- Prázdnu rúru vždy predhrievajte pomocou funkcií grilu 5 minút.



UPOZORNENIE!
Grilujte vždy pri zatvorených dverkách rúry.

Gril

Pokrm	Teplota (°C)	Čas (min)		Úroveň v rúre
		1. strana	2. strana	
Hovädzie pečené, stredne prepečené	210 - 230	30 - 40	30 - 40	1
Hovädzie filety, stredne prepečené	230	20 - 30	20 - 30	1
Bravčový chrbát	210 - 230	30 - 40	30 - 40	1
Teľací chrbát	210 - 230	30 - 40	30 - 40	1
Jahňací chrbát	210 - 230	25 - 35	20 - 35	1
Celá ryba, 500 – 1000 g	210 - 230	15 - 30	15 - 30	1

12.2 Varenie mikrovlnami

Tanier s jedlom položte na dno dutiny rúry a v polovici doby prípravy ho obráťte.

Jedlo premiešajte v polovici doby prípravy alebo rozmrazovania.

Pri ohreve nápojov vložte do fľaše alebo pohára lyžicu, aby ste zabezpečili lepšiu distribúciu tepla.

Jedlo prikryte.

Rozmrazovanie mäsa

Pokrm	Výkon (W)	Čas (min)	Čas odstátia (min.)
Steak (0,2 kg)	100	5 - 7	5 - 10
Mleté mäso (0,5 kg)	100	10 - 15	5 - 10

Rozmrazovanie hydiny

Pokrm	Výkon (W)	Čas (min)	Čas odstátia (min.)
Kurča (1 kg)	100	25 - 30	10 - 20
Kuracie prsia (0,15 kg)	100	3 - 5	10 - 15
Kuracie stehná (0,15 kg)	100	3 - 5	10 - 15

Rozmrazovanie rýb

Pokrm	Výkon (W)	Čas (min)	Čas odstátia (min.)
Celá ryba (0,5 kg)	100	10 - 15	5 - 10
Rybie filé (0,5 kg)	100	12 - 15	5 - 10

Rozmrazovanie mliečnych produktov

Pokrm	Výkon (W)	Čas (min)	Čas odstátia (min.)
Maslo (0,25 kg)	100	3 - 5	15 - 20
Strúhaný syr (0,25 kg)	100	3 - 5	30 - 60

Rozmrazovanie koláčov/pečiva

Pokrm	Výkon (W)	Čas (min)	Čas odstátia (min.)
Kysnuté cesto (1 porcia)	200	2 - 3	15 - 20
Tvarohový koláč (1 kus)	100	2 - 4	15 - 20
Suchý koláč (napr. piškótová torta) (1 kus)	200	2 - 4	15 - 20
Chlieb (1 kus)	200	15 - 20	5 - 10
Nakrájaný chlieb (1 kus)	200	3 - 5	5 - 10
Rožky (1 kus)	200	2 - 4	2 - 5

Rozmrazovanie ovocia

Pokrm	Výkon (W)	Čas (min)	Čas odstátia (min.)
Ovocie (0,25 kg)	100	5 - 10	10 - 15

Opätovné zohrievanie

Pokrm	Výkon (W)	Čas (min)	Čas odstátia (min.)
Jedlo pre deti vo fľaškách (0,2 kg)	300	1 - 2	-
Detské mlieko (180 ml); vložte lyžičku do fľaše	600	0:20 - 0:40	-
Polotovary (0,5 kg)	600	6 - 9	2 - 5
Mrazené hotové jedlá (0,5 kg)	400	10 - 15	2 - 5
Mlieko (200 ml)	1000	1 - 1:30	-
Voda (200 ml)	1000	1:30 - 2	-
Omáčka (200 ml)	600	1 - 3	-
Polievka (200 ml)	600	3 - 5	-

Varenie/Roztápanie

Pokrm	Výkon (W)	Čas (min)	Čas odstátia (min.)
Čokoláda/čokoládová poleva (0,15 kg)	300	2 - 4	-
Maslo (0,1 kg)	400	0:30-1:30	-

Varenie

Pokrm	Výkon (W)	Čas (min)	Čas odstátia (min.)
Celá ryba (0,5 kg)	500	8 - 10	2
Rybie filé (0,5 kg)	400	4 - 7	2
Zelenina, čerstvá (0,5 kg + 50 ml vody)	600	10 - 20	-
Zelenina, mrazená (0,5 kg + 50 ml vody)	600	15 - 20	-
Zemiaky v šupke (0,5 kg + 600 ml vody)	600	7 - 10	-
Ryža (0,2 kg + 400 ml vody)	600	15 - 18	-
Popkorn	1000	1:30 - 3	-

Kombinovaná funkcia mikrovlnnej rúry

Skracuje tepelnú úpravu jedla a umožňuje jeho zapečenie.

- Kombinované funkcie: Gril a Microwave.

Pokrm	Riad používaný v rúre	Výkon (W)	Teplota (°C)	Čas (min)	Úroveň v rúre	Čas odstátia (min.)
2 polovičky kurčat'a (2 x 0,55 kg)	Okrúhla sklenená forma, Ø 26 cm	300	220	40	2	5
Zapečené zemiaky (1 kg)	Gratinované jedlo	300	200	40	2	10
Pečená bravčová krkovička (1,1 kg)	Sklenená nádoba so sitkom	300	200	70	1	10

12.3 Informácie pre skúšobne

Funkcia mikrovln
Testy podľa IEC 60705.

Pokrm	Výkon (W)	Množstvo (kg)	Úroveň v rúre 1)	Čas (min)	Poznámky
Piškótvový koláč	600	0.475	Spodný	8-9	Nádobu otočte o 1/4 po uplynutí polovice doby prípravy jedla.
Fašírka	400	0.9	1	25-27	Nádobu otočte o 1/4 po uplynutí polovice doby prípravy jedla.
Vaječný náky	300	1	2	30-33	Nádobu otočte o 1/4 po uplynutí polovice doby prípravy jedla.
Rozmrazovanie mäsa	100	0.5	1	15	V polovici doby prípravy mäso obráťte.

1) Ak nie je inak určené, použite drôtený rošt.

Kombinovaná funkcia mikrovlnnej rúry
Testy podľa IEC 60705.

Pokrm	Funkcia	Výkon (W)	Množstvo (kg)	Teplota (°C)	Úroveň v rúre 1)	Čas (min)	Poznámky
Zapečené zemiaky	Grill + MW	400	1.1	160	1	44-46	Nádobu otočte o 1/4 po uplynutí polovice doby prípravy jedla.
Kurča	Grill + MW	400	1.1	200	2	44-46	Mäso vložte do okrúhlej sklenenej nádoby a nádobu otočte po uplynutí polovice doby prípravy.

1) Ak nie je inak určené, použite drôtený rošt.

13. OŠETROVANIE A ČISTENIE



VAROVANIE!

Pozrite si kapitoly ohľadne bezpečnosti.

13.1 Poznámky k čisteniu

- Prednú stranu spotrebiča očistite mäkkou handričkou namočenou v

teplej vode s prídavkom čistiaceho prostriedku.

- Na čistenie kovových povrchov použite príslušný čistiaci prostriedok.
- Vnútro spotrebiča vyčistíte po každom použití. Hromadenie tuku alebo zvyškov jedál môže mať na následok vznik požiaru.

- Strop dutiny opatrne vyčistite od zvyškov jedla a tuku.
- Odolné nečistoty odstráňte špeciálnym čistiacim prostriedkom pre rúry na pečenie.
- Po každom použití vyčistite všetko príslušenstvo a nechajte ho uschnúť. Použite mäkkú handričku namočenú v teplej vode s prídavkom čistiaceho prostriedku.
- Ak máte príslušenstvo s nelepivým povrchom, nečistite ho agresívnymi prostriedkami, ostrými predmetmi ani v umývačke riadu. Môže to spôsobiť poškodenie nepriľnavého povrchu.
- Ak je vnútro rúry po použití mokré, vysušte ho.

13.2 Vyberanie zasúvacích líšt

Pred údržbou sa uistite, že je spotrebič studený. Hrozí riziko popálenia.

Ak chcete spotrebič vyčistiť, vyberte zasúvacie líšty.

1. Zasúvacie líšty opatrne vytiahnite nahor z predného závěsu.

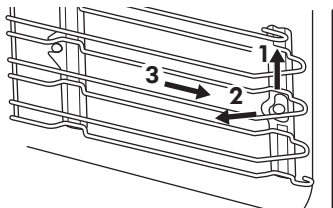

2. Odtiahnite prednú časť zasúvacích líšt od bočnej steny.

3. Vytiahnite zasúvacie líšty zo zadného závěsu.

Pri inštalácii zasúvacích líšt zvolte opačný postup.

13.3 Výmena osvetlenia

Na spodnú časť dutiny spotrebiča položte handričku. Zabráňte tak poškodeniu skleneného krytu a vnútra rúry.



VAROVANIE!

Hrozí nebezpečenstvo usmrtenia elektrickým prúdom! Pred výmenou žiarovky odpojte poistku. Žiarovka a sklenený kryt žiarovky môžu byť horúce.



UPOZORNENIE!

Halogénovú žiarovku vždy držte cez tkaninu, aby ste predišli pripáleniu zvyškov mastnoty na žiarovke.

1. Spotrebič vypnite.
2. Odstráňte poistky z poistkovej skrine alebo prerušte elektrický obvod.

Horné svetlo

1. Sklenený kryt otočte proti smeru hodinových ručičiek a vyberte ho.
2. Sklenený kryt vyčistite.
3. Nahradte žiarovku inou vhodnou žiarovkou odolnou teplotám do 300 °C.
4. Nasadte sklenený kryt.

14. RIEŠENIE PROBLÉMOV





VAROVANIE!

Pozrite si kapitoly o hľadne bezpečnosti.

14.1 Čo robiť, keď...

Problém	Možné príčiny	Riešenie
Rúra sa nedá zapnúť ani používať.	Rúra nie je pripojená ku zdroju elektrického napájania alebo je pripojená nesprávne.	Skontrolujte, či je rúra správne pripojená ku zdroju elektrického napájania (pozrite si schému pripojenia).
Rúra sa nezohrieva.	Rúra je vypnutá.	Rúru zapnite.
Rúra sa nezohrieva.	Nie sú nastavené hodiny.	Nastavte čas.
Rúra sa nezohrieva.	Nie sú nastavené potrebné nastavenia.	Skontrolujte, či sú nastavenia správne.
Rúra sa nezohrieva.	Aktivovalo sa automatické vypínanie.	Pozrite si časť „Automatické vypínanie“.
Rúra sa nezohrieva.	Je zapnutá detská poistka.	Pozrite si časť „Používanie funkcie Detská poistka“.
Rúra sa nezohrieva.	Dvierka spotrebiča nie sú správne zatvorené.	Úplne zatvorte dvierka.
Rúra sa nezohrieva.	Poistka je vypálená.	Skontrolujte, či je príčinou poruchy práve poistka. Ak sa poistka vypáli opakovane, obráťte sa na kvalifikovaného elektrikára.
Nesvieti žiarovka.	Žiarovka je vypálená.	Vymeňte žiarovku.
Na displeji je zobrazený chybový kód, ktorý nie je v tabuľke.	Došlo k poruche električky.	<ul style="list-style-type: none"> Pomocou domovej poistky alebo bezpečnostného vypínača v poistkovej skrini vypnite rúru a znovu ju zapnite. Ak sa na displeji znovu zobrazí chybový kód, obráťte sa na oddelenie starostlivosti o zákazníka.
Vnútri rúry a na jedlách sa zráža para a vytvára sa skondenzovaná voda.	Jedlo ste nechali v rúre príliš dlho.	Po ukončení pečenia nenechávajte jedlá v rúre dlhšie ako 15 – 20 minút.

Problém	Možné príčiny	Riešenie
Spotrebič je zapnutý, ale sa nezohrieva. Ventilátor nefunguje. Na displeji sa zobrazí symbol "Demo".	Je aktivovaný ukázkový režim.	<ol style="list-style-type: none"> Spotrebič vypnite. Dotknite sa tlačidla  a podržte ho, až kým sa spotrebič nezapne a nevypne. Súčasne stlačte a podržte ovládače  a , kým nezaznie zvukový signál. Symbol "Demo" zhasne.

14.2 Servisné údaje

Ak problém nedokážete odstrániť sami, zavolajte predajcu alebo autorizované servisné stredisko.

Údaje potrebné pre autorizované servisné stredisko nájdete na typovom

štítku. Typový štítok sa nachádza na prednom ráme vnútorného priestoru spotrebiča. Neodstraňujte typový štítok z vnútorného priestoru spotrebiča.

Odporúčame, aby ste si sem zapísali tieto údaje:	
Model (MOD.)
Číslo výrobku (PNC)
Sériové číslo (S.N.)

15. ENERGETICKÁ ÚČINNOSŤ

15.1 Úspora energie



Rúra má funkcie, ktoré vám pomôžu ušetriť energiu pri každodennom pečení.

Všeobecné rady

Uistite sa, že sú dvierka rúry počas prevádzky spotrebiča zatvorené. Počas pečenia neotvárajte dvierka. Tesnenia dvierok udržiavajte čisté a uistite sa, že je upevnené na svojom mieste.

V záujem vyššej úspory energie použite kovový riad, avšak iba keď používate funkciu bez mikrovln.

Ak je to možné, rúru pred vložením jedla dovnútra nepredhrievajte.

Ak proces pečenia pokrmu trvá viac ako 30 minút, 3-10 minút pred ukončením pečenia (v závislosti od času pečenia)

znižte teplotu v rúre na minimum. Pokrm sa bude naďalej piecť vďaka zvyškovému teplu v rúre.

Zvyškové teplo použite na ohrev ostatných pokrmov.

Keď pripravujete niekoľko pokrmov naraz, zachovajte čo najkratšie prestávky medzi pečením.

Zvyškové teplo

Pri niektorých funkciách rúry sa ohrevné články automaticky vypnú skôr, ak je zapnutý program s časovou funkciou Trvanie alebo Koniec a čas pečenia je dlhší ako 30 minút.

Osvetlenie bude naďalej v činnosti.

Udržiavanie teploty jedla

Ak chcete jedlo uchovať teplé pomocou zvyškového tepla, zvoľte najnižšie možné

nastavenie teploty. Na displeji sa zobrazí ukazovateľ zvyškového tepla alebo teplota.

Pečenie s vypnutým osvetlením

Počas pečenia vypnite osvetlenie. Zapnite ho iba v prípade potreby.

16. OCHRANA ŽIVOTNÉHO PROSTREDIA

Materiály označené symbolom  odovzdajte na recykláciu. Obal hodte do príslušných kontajnerov na recykláciu. Chráňte životné prostredie a zdravie ľudí a recyklujte odpad z elektrických a elektronických spotrebičov. Nelikvidujte

spotrebiče označené symbolom spolu s odpadom z domácnosti.  Výrobok odovzdajte v miestnom recyklačnom zariadení alebo sa obráťte na obecný alebo mestský úrad.

www.aeg.com/shop



867343252-B-252017



AEG