

# XIAOMI Electric Scooter 4 Pro

## Uživatelská příručka

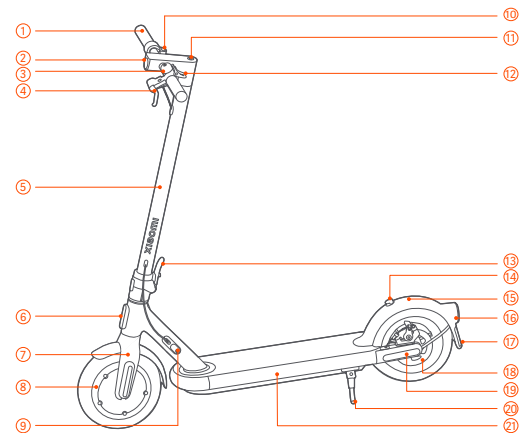

### Přehled produktu



- |                          |                                      |                        |
|--------------------------|--------------------------------------|------------------------|
| ① Řídítka                | ② Přední světlo                      | ③ Zvonek               |
| ④ Páčka brzdy            | ⑤ Tyč                                | ⑥ Odrazka              |
| ⑦ Přední vidlice         | ⑧ Motor kola                         | ⑨ Nabíjecí port        |
| ⑩ Plyn                   | ⑪ Ovládací panel a tlačítko napájení | ⑫ Páčka zvonku         |
| ⑬ Rychloupínací páčka    | ⑭ Přežka                             | ⑮ Blatník              |
| ⑯ Zadní světlo a odrazka | ⑰ Držák SPZ                          | ⑱ Kotoučová brzda      |
| ⑲ Boční odrazka          | ⑳ Stojánek                           | ㉑ Příhrádka na baterie |





## Ovládací panel a tlačítko napájení

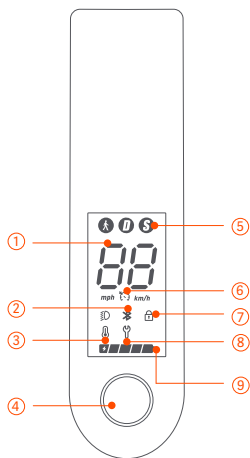

① **Tachometr:** Zobrazení aktuální rychlosti koloběžky a také zobrazení chybových kódů.

② **Bluetooth:** Ikona označuje, že skútr byl úspěšně připojen k mobilnímu zařízení.

③ **Upozornění na teplotu:** 1. Pokud se koloběžka zrovna nenabíjí a okolní teplota je nižší než -10°C nebo vyšší než 45°C, bude na ovládacím panelu blikat ikona chyby teploty. Jízda za takových okolností může mít za následek snížení výkonu koloběžky a další rizika. Koloběžku můžete opět používat poté, co se teplota vrátí do normálního provozního rozsahu.

2. Pokud se při nabíjení koloběžky sníží okolní teplota pod 0°C nebo vystoupá nad 40°C, bude na ovládacím panelu blikat ikona chyby teploty a koloběžka se nemusí nabíjet. Pokračování nabíjení koloběžky může dokonce představovat riziko. Jakmile se okolní teplota vrátí do rozsahu 0°C až 40°C, ikona chyby teploty zhasne a koloběžku můžete znovu nabíjet.

④ **Ovládací panel a tlačítko napájení:** Stisknutím tlačítka koloběžku zapnete a podržením tlačítka po dobu 3 sekund koloběžku vypnete. Když je koloběžka zapnutá, stisknutím tlačítka zapnete/vypnete přední a zadní světlo a dvojitým stisknutím můžete procházet režimy.

⑤ **Režimy:** A znamená pěší režim (režim chůze), maximální rychlost koloběžky je 6 km/h a koncové světlo v tomto režimu bliká (přední i koncové světlo svítí). D znamená standardní režim a S sportovní režim.  
Poznámka: Režim chůze je pouze pro produkty pod eKFV.

⑥ **Režim Cruise:** Tímto se aktivuje funkce tempomatu v aplikaci Mi Home/Xiaomi Home. Pokud na koloběžce jedete stabilně, držte plyn ve stejné poloze, dokud koloběžka nevydá dlouhé pípnutí, poté plyn uvolněte a koloběžka pojedete v režimu tempomatu s aktuální rychlostí. Chcete-li režim deaktivovat, stiskněte brzdovou páčku nebo plyn a koloběžka dvakrát pípne. Poznámka: Pouze pro některé modely.

⑦ **Připomenutí uzamčení:** Zamkněte skútr prostřednictvím aplikace Mi Home/Xiaomi Home.

⑧ **Upozornění na chybu:** Když se ikona klíče svítí červeně, znamená to, že koloběžka potřebuje opravu. Když ikona klíče bliká červeně, znamená to chybu koloběžky.

⑨ **Úroveň baterie:** Stav baterie je indikován 5 čárkami, z nichž každá představuje přibližně 20 % plné baterie.



## Obsah balení



Uživatelská příručka



Důležité informace



Specifikace a certifikace



Imbusový klíč ve tvaru T



Šroubky

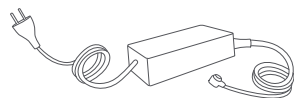

Nabíječka baterie



Prodlužovací tryska



AC napájecí kabel (pouze pro Spojené království)



## Montáž a nastavení

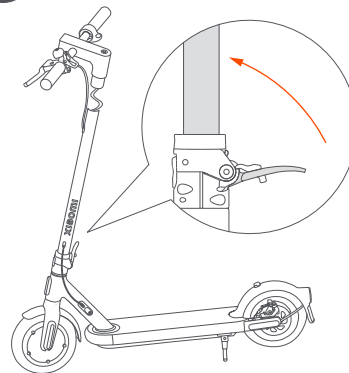

1 Zvedněte tyč nahoru, upevněte ji a spusťte stojánek.

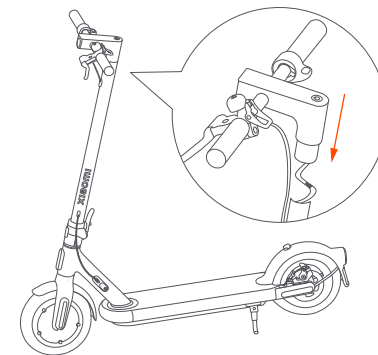

2 Na tyč nainstalujte říditka.

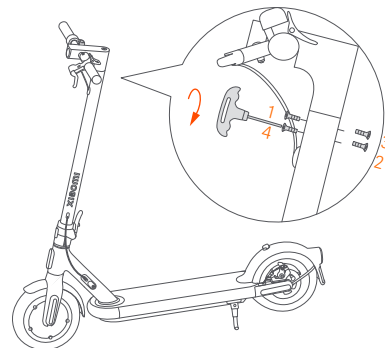

3 Utáhněte šrouby na obou stranách tyče pomocí imbusového klíče ve tvaru T.



## Nabíjení

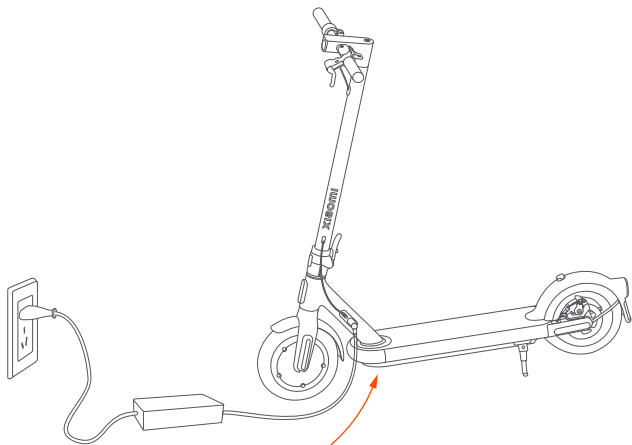

Koloběžka je plně nabitá, když se LED dioda na nabíječe změní z červené (nabíjení) na zelenou (udržovací nabíjení).

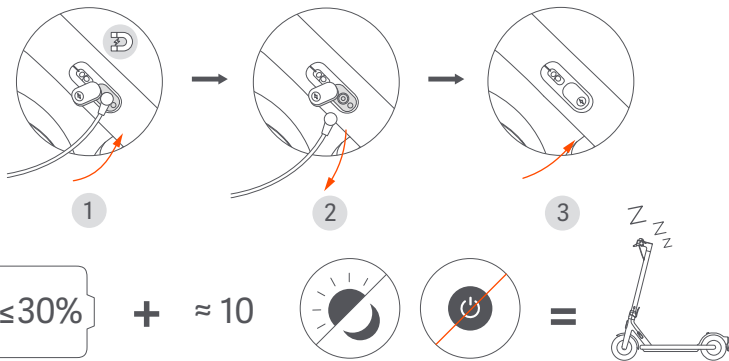

Když je úroveň baterie pod 30 % a koloběžka není zapnutá po dobu přibližně 10 po sobě jdoucích dnů, baterie přejde do režimu spánku. Pokud k tomu dojde, koloběžku nebude možné zapnout. Pro opětovnou aktivaci baterii nabíjete alespoň po dobu tří sekund.



## Propojení s aplikací Mi Home

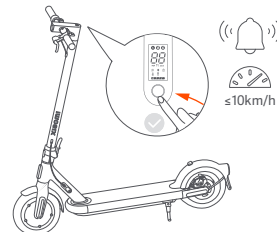

Před aktivací bude koloběžka po zapnutí neustále pípat a její rychlost bude omezena na 10 km/h. Po aktivaci pípaní ustane a omezení rychlosti bude zrušeno.

Poznámka: Aplikace je v Evropě (kromě Ruska) označována jako aplikace Xiaomi Home. Název aplikace zobrazený na vašem zařízení by měl být považován za výchozí.



1 Naskenujte QR kód, stáhněte a nainstalujte si aplikaci.



2 Otevřete aplikaci Mi Home/Xiaomi Home.



3 Klepněte na „+“ v pravém horním rohu a poté vyberte „Add a device“ nebo „Scan“.

Poznámka: Aplikace mohla být aktualizována, postupujte podle pokynů v aktuální verzi aplikace.

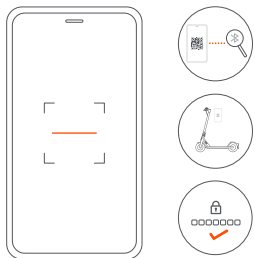

- 4 Podle pokynů přidejte a koloběžku spárujte.  
Poznámka: QR kód připojený k ovládacímu panelu je jedinečný pro vaši koloběžku, uschovejte jej prosím v bezpečí.



- 5 Pro aktivaci koloběžky se podívejte se na návod pro začátečníky.  
Poznámka: Neopouštějte výukový program, dokud jej nedokončíte. V opačném případě se aktivace nezdaří.



## Jak jezdit



- 1 Upozornění: Používejte helmu, chrániče loktů a kolen.  
Poznámka: Před jízdou zkontrolujte tlak v pneumatikách.



- 2 Stoupněte si jednou nohou na desku koloběžky a druhou nohou se pomalu odražte od země.

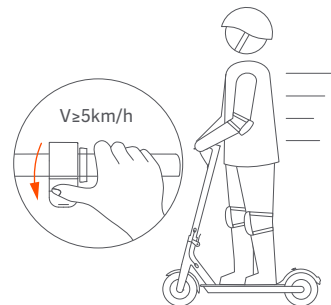

- 3 Páčka plynu se aktivuje, jakmile rychlost setrvačnosti překročí 5 km/h.

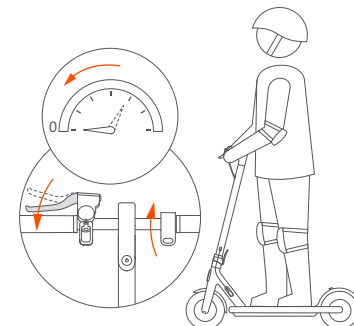

- 4 Pro náhlé zabrzdění uvolněte páčku plynu a stiskněte brzdovou páčku.

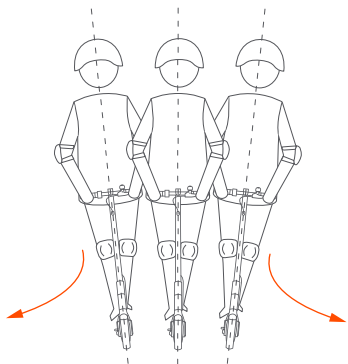

5 Při zatáčení nakloňte tělo ve směru jízdy a pomalu otáčejte řídítka..

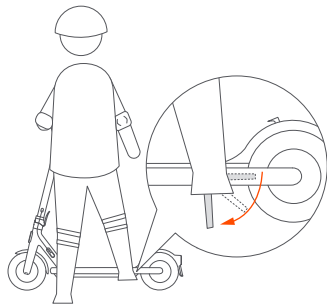

6 Při parkování používejte stojánek.

Pozor na bezpečnostní rizika.

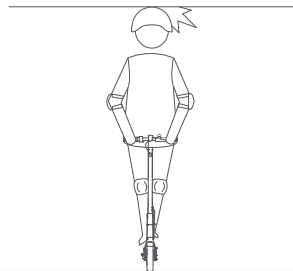

Vyhýbejte se nárazům hlavy do rámu dveří, výtahů a jiných překážek nad hlavou.

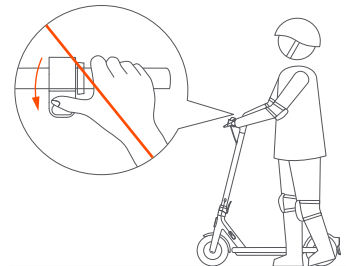

Když jdete vedle koloběžky, nemačkejte páčku plynu.



### Bezpečnostní připomenutí



Vždy se vyhýbejte překážkám.

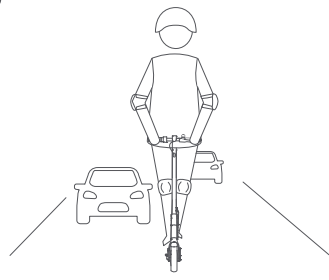

Pokud místní zákony nestanoví jinak, je nezákonné a tedy zakázáno jezdit na veřejných komunikacích, dálnicích a rychlostních komunikacích.

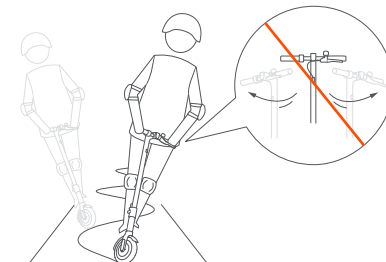

Při vysoké rychlosti neměňte prudce směr jízdy.

Nepokoušejte se o nebezpečné aktivity.

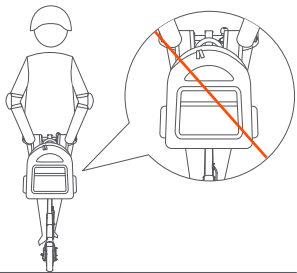

✗ Nevěšete tašky nebo jiné těžké věci na řídítka.

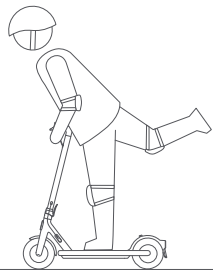

✗ Nejezdíte na jedné noze.

Nepokoušejte se o nebezpečné aktivity.



✗ Nejezdíte v dešti. Nejezdíte přes kaluže ani jiné (vodní) překážky.

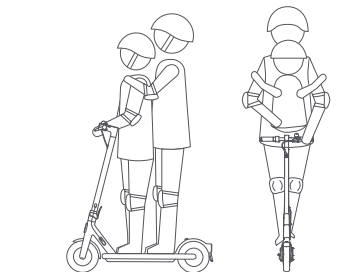

✗ Nejezdíte s nikým jiným, včetně dětí.

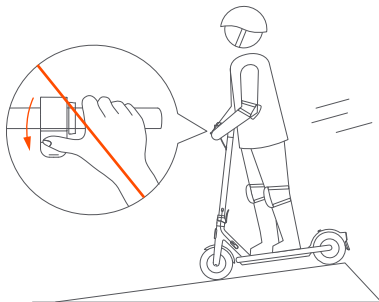

✗ Při jízdě z kopce nezrychlujte a brzdíte včas. Při jízdě do prudkého svahu musíte sestoupit ze koloběžky a tlačít.

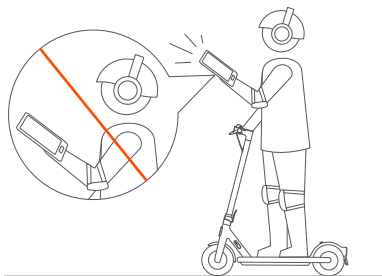

✗ Při ovládání koloběžky nepoužívejte mobilní telefon a nenoste sluchátka.

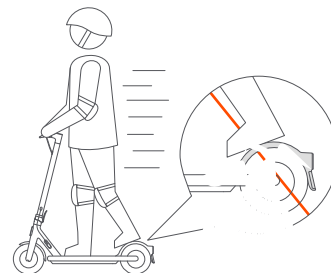

✗ Nenechávejte nohy na zadním blatníku.

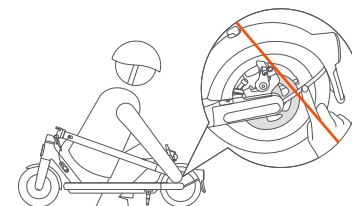

✗ Nedotýkejte se kotoučové brzdy.

Nepokoušejte se o nebezpečné aktivity.



Během jízdy nepouštějte řídítka.

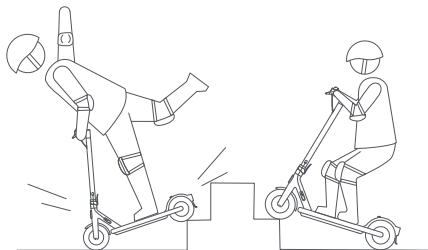

Nezkoušejte jezdit do schodů či ze schodů, ani se nepokoušejte skákat přes překážky.



Zamkněte svou koloběžku

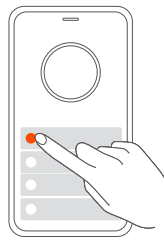

Obrázek 1 Klepněte na Lock the motor

Zamknutí koloběžky: Klepnutím na Lock the motor v aplikaci Mi Home/Xiaomi Home, jak je znázorněno na obrázku 1, koloběžku uzamknete. Pokud je koloběžka zamčená, motor je uzamčen a všechny ikony na ovládacím panelu automaticky zhasnou kromě ikony Bluetooth a ikony zámku. Pokud se koloběžka dostane mimo dosah připojení Bluetooth, Bluetooth se odpojí a jeho ikona zhasne.

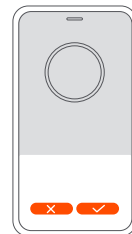

Obrázek 2 Motor uzamčen

Motor uzamčen: Po uzamčení motoru, jak je znázorněno na obrázku 2, se přední kolo koloběžky nemůže normálně pohybovat. Pokud se někdo pokusí koloběžku násilím odtlačit, ovládací panel spustí alarm.

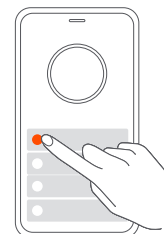

Obrázek 3 Klepněte na Unlock the motor

Odemčení koloběžky: Klepnutím na Unlock the motor v aplikaci Mi Home/Xiaomi Home, jak je znázorněno na obrázku 3, koloběžku odemknete.





## Skládání a přenášení

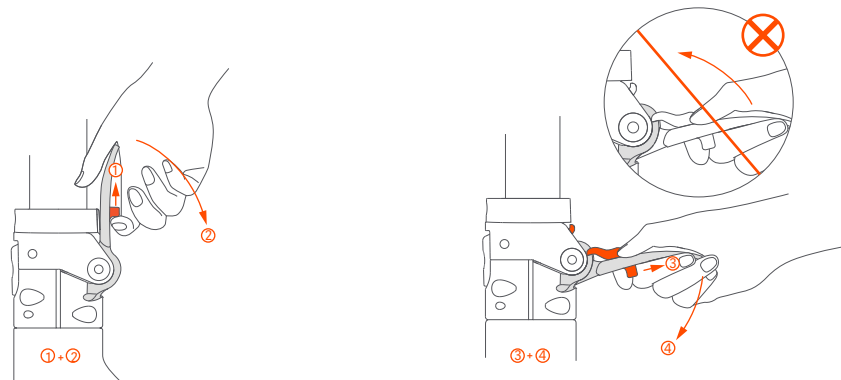

- 1 Zvedněte bezpečnostní pojistku a zatlačte rychloupínací páčku dolů.
- 2 Zvedněte bezpečnostní pojistku a znovu zatlačte dolů rychloupínací páčku, poté sklopte tyč.

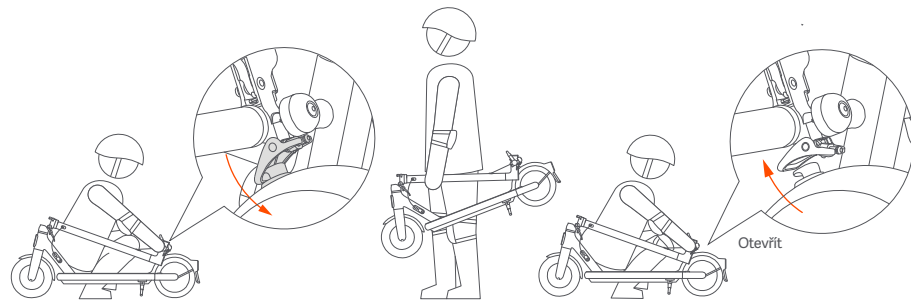

- 3 Zarovnejte zvonek a přezku a zahákněte je.
- 4 Při přenášení držte tyč jednou nebo oběma rukama.
- 5 Uvolněte páčku zvuků ze spony na blatníku.



## Seřízení kotoučové brzdy



Před úpravami se ujistěte, že je koloběžka vypnutá a nenabíjí se. Pokud je brzda příliš tuhá/volná, použijte 4mm imbusový klíč k povolení šroubu na třmenu. Poté mírně upravte brzdové vedení (snížení/zvětšení exponované délky) a opět šroub utáhněte.



## Nahuštění pneumatik

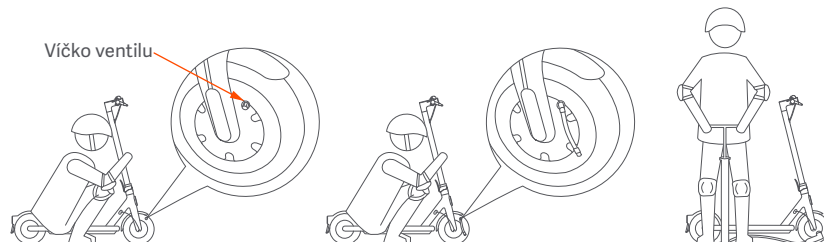

- 1 Odšroubujte uzávěr ventilu.
- 2 Připojte prodlužovací trysku k ventilu pneumatiky.
- 3 Připojte pumpu k nahuštění pneumatiky.

Poznámka: Pravidelně kontrolujte tlak v pneumatice, a pokud je tlak nedostatečný, pneumatiku dohustěte.

Vyrobeno pro: Xiaomi Communications Co., Ltd.  
Výrobce: Ninebot (Changzhou) Tech Co., Ltd. (a MI Ecosystem company)  
Adresa: 16F-17F, Block A, Building 3, No.18, Changwu Mid Rd, Wujin Dist., Changzhou, Jiangsu, China.

Dovozce:  
Beryko s.r.o.  
Pod Vinicemi 931/2, 301 00 Plzeň  
www.beryko.cz

Ilustrace produktu, příslušenství a uživatelského rozhraní v uživatelské příručce slouží pouze pro referenční účely. Skutečný produkt a funkce se mohou lišit v důsledku vylepšení produktu.

Další informace najdete na [www.mi.com](http://www.mi.com)  
Podrobnou elektronickou příručku naleznete na adrese [www.mi.com/global/service/userguide](http://www.mi.com/global/service/userguide)

