

Návod na obsluhu

Mikrovlnná rúra/Gril

URČENÉ LEN PRE POUŽITIE V DOMÁCNOSTIACH



NN-GT46KB

Model  
NN-GT46KB

**INVERTER**

**DÔLEŽITÉ BEZPEČNOSTNÉ POKYNY:** Pred použitím tejto rúry si prečítajte pozorne tieto pokyny a uschovajte si ich pre použitie v budúcnosti.

Ďakujeme za kúpu tohto spotrebiča značky Panasonic.

## Obsah

Bezpečnostné pokyny .....	2	Použitie funkcie „Quick 30“ .....	22
Likvidácia starého zariadenia .....	7	Použitie funkcie pridania času .....	23
Inštalácia a pripojenie .....	8	Použitie časovača .....	24
Umiestnenie rúry .....	8	Viacfázové varenie .....	26
Dôležité bezpečnostné pokyny .....	9	Rýchle rozmrazovanie .....	27
Príslušenstvo mikrovlnnej rúry .....	12	Automatické programy .....	29
Časti mikrovlnnej rúry .....	13	Automatické programy Auto Weight .....	32
Ovládací panel .....	14	Automatické programy Auto Weight pre nápoje .....	32
Nastavenie hodín .....	15	Automatické programy Junior Menu .....	33
Detská poistka .....	15	Automatické programy Melt & Soften .....	34
Mikrovlnné varenie a rozmrazovanie .....	16	Automatické kombinované programy .....	35
Návod pre rozmrazovanie .....	17	Otázky a odpovede .....	37
Grilovanie .....	18	Starostlivosť o rúru .....	39
Kombinované varenie .....	20	Technické údaje .....	40

## Bezpečnostné pokyny

- Dôležité bezpečnostné pokyny. Pred použitím tejto rúry si pozorne prečítajte tieto pokyny a uschovajte si ich pre použitie v budúcnosti.
- Tento spotrebič môžu používať deti od 8 rokov a staršie a osoby s obmedzenými fyzickými, zmyslovými a mentálnymi schopnosťami a bez dostatočných skúseností a znalostí, ak sú pod dohľadom alebo boli poučené o bezpečnom použití spotrebiča osobou zodpovednou za ich bezpečnosť a porozumeli možnému nebezpečenstvu, vrátane unikajúcej pary. Nedovoľte deťom hrať sa so spotrebičom. Čistenie a údržbu nesmú vykonávať deti bez dozoru. Držte spotrebič a jeho napájací kábel mimo dosah detí mladších ako 8 rokov.
- Pri inštalácii tejto rúry musí byť možné jednoducho odpojiť spotrebič od elektrickej siete odpojením zástrčky alebo vypnutím ističa.
- Ak je poškodený napájací kábel, musí ho vymeniť výrobca, servisný technik alebo podobne kvalifikovaná osoba, aby sa zabránilo nebezpečenstvu.
- Varovanie! Spotrebič musíte kontrolovať z hľadiska poškodeného tesnenia a tesnení dvierok a ak sú tieto oblasti poškodené, spotrebič nesmiete používať, pokiaľ ho neopraví servisný technik školený výrobcom.
- Varovanie! Nemanipulujte so spotrebičom ani nevykonávajte žiadne nastavenia a opravy dvierok, krytu ovládacieho panela, bezpečnostných spínačov ani žiadnych dielov rúry. Nedemontujte vonkajší kryt rúry, ktorý zaisťuje ochranu proti pôsobeniu mikrovlnnej energie.

- Opravy môže vykonávať len kvalifikovaný servisný technik.
- Varovanie! Neumiestňujte rúru do blízkosti elektrického alebo plynového sporáku.
- Tekutiny a iné pokrmy nesmiete ohrievať v uzatvorených nádobách, pretože môžu explodovať.
- Varovanie! Deti môžu používať spotrebič len ak boli poučené o použití a sú schopné spotrebič používať bezpečným spôsobom a porozumeli možným rizikám pri nesprávnom použití.
- Táto rúra je určená len pre použitie na pracovnej ploche. Nie je určená pre zabudovanie a nesmie byť umiestnená v uzatvorenej skrinke.

### **Pri použití na pracovnej ploche:**

- Rúru musíte postaviť na rovný, stabilný povrch, 85 cm nad podlahou, do zadnou stranou umiestnenou proti zadnej stene. Pre správnu prevádzku rúry musíte zabezpečiť dostatočný priestor na vetranie. Ponechajte 5 cm voľného priestoru na jednej strane, druhá strana musí byť otvorená, 15 cm voľného priestoru ponechajte nad rúrou, 10 cm za rúrou.
- Pri ohreve pokrmu v plastovej alebo papierovej nádobe pokrmy často kontrolujte, pretože tieto typy obalov sa môžu pri prehriatí vznietiť.
- Ak sa v rúre objaví dym alebo plameň, stlačte tlačidlo Stop/Cancel a nechajte dvierka zatvorené pre udusenie plameňa. Odpojte napájací kábel alebo odskrutkujte príslušnú poistku alebo vypnite istič.
- Tento spotrebič je určený len pre použitie v domácnosti.

## Bezpečnostné pokyny

- Mikrovlnný ohrev nápojov môže vyvolať oneskorený náhly var. Pri ohreve tekutín buďte preto opatrní.
- Obsah detských fľaš musíte dobre premiešať alebo pretrepať. Pred podávaním skontrolujte teplotu, aby ste zabránili popáleniu.
- Nevarte vajička v škrupine a celé natvrdo uvarené vajcia pomocou **mikrovln**. Môže dôjsť k zvýšeniu tlaku a následnej explózii aj po skončení ohrevu a vybratí pokrmu z rúry.
- Pravidelne čistite vnútro rúry, tesnenie dvierok a oblasť tesnenia dvierok. Pri postriekaní pokrmu a tekutín na steny rúry, dno, tesnenie alebo oblasť tesnenia utrite ihneď tieto nečistoty vlhkou utierkou. Pri odolnejšom znečistení môžete použiť jemný čistiaci prostriedok. Neodporúčame použitie drsných a agresívnych čistiacich prostriedkov.
- **Nepoužívajte komerčne dostupné čističe na rúry.**
- Pri použití **grilu** alebo **kombinovaných** režimov môže dôjsť k vystreknutiu potravín na steny rúry. Ak ju nevyčistíte ihneď po použití, pri následnom použití to môže spôsobiť „dym“.
- Ak nebudete rúru udržiavať čistú, môže to viesť k znehodnoteniu povrchu, čo môže mať negatívny vplyv na životnosť spotrebiča a môže to viesť k nebezpečným situáciám.
- Prístupné časti sa môžu pri grilovaní a kombinovanom varení zahrievať. Deti mladšie ako 8 rokov držte mimo dosahu. Deti by mali používať rúru len pod dohľadom dospeléj osoby.

- Na čistenie spotrebiča nepoužívajte parný čistič.
- Na čistenie skla dvierok rúry nepoužívajte drsné, agresívne čističe ani ostré kovové škrabky, pretože môžu poškodiť povrch, čo môže viesť k oslabeniu skla.
- Vonkajšie povrchy rúry a dvierka sa počas **kombinovaných režimov** a **grilovania** zahrejú, zvýšte opatrnosť pri otváraní alebo zatváraní dvierok a pri vkladaní a vyberaní potravín a príslušenstva.
- Tento spotrebič nie je určený pre ovládanie pomocou externého časovača alebo systému samostatného diaľkového ovládania.
- Používajte len riad vhodný pre použitie v mikrovlnnej rúre.
- Rúra má dve výhrevné telesá umiestnené v jej hornej časti. Po používaní funkcie grilu a kombinovaných režimov, sú povrchy vo vnútri rúry veľmi horúce. Dávajte pozor, aby ste sa nedotkli výhrevných prvkov vo vnútri rúry. Aby ste predišli popáleninám, dávajte pozor, aby ste sa nedotkli vnútorných povrchov rúry.
- Táto kombinovaná rúra je určená výhradne pre ohrev potravín a nápojov. Pri ohreve potravín s nízkym obsahom vlhkosti, ako je napríklad pečivo, čokoláda, sušenky a cukrovinky, buďte opatrní. Pri veľmi dlhom ohreve sa môžu rýchlo spáliť, vyschnúť alebo vznietiť. Neodporúčame zohrievať potraviny s nízkym obsahom vlhkosti, ako je popcorn alebo krekry. Sušenie potravín, novín alebo odevov a ohrev ohrievacích vložiek, obuvi, húb, vlhkých utierok, vreciek, vriec, ohrievacích fliaš a podobných predmetov môže spôsobiť poranenie alebo vznik požiaru.

## Bezpečnostné pokyny

- Odporúčame používateľom, aby sa vyhli akémukoľvek zvislému tlaku na otvorené dvierka mikrovlnnej rúry. Hrozí nebezpečenstvo jej preklopenia.
- Osvetlenie rúry musí meniť len kvalifikovaný servisný technik školný výrobcom. Nepokúšajte sa demontovať vonkajší kryt rúry.
- Upozornenie! Aby ste zabránili nebezpečenstvu z dôvodu nechceného resetovania tepelnej poistky, nesmiete tento spotrebič napájať cez externé spínacie zariadenie, ako je časovač alebo pripájať k obvodu, ktorý sa pravidelne vypína dodávateľskou službou. Pri vyberaní nádob zo spotrebiča dbajte na to, aby ste nevytlačili z miesta otočný tanier.



## Likvidácia starého zariadenia



Informácia o likvidácii starých elektrických a elektronických zariadení (súkromné domácnosti).

Tento symbol na výrobku a/alebo v sprievodnej dokumentácii znamená, že použité elektrické a elektronické zariadenia sa nesmú kombinovať s bežným komunálnym odpadom.

Pre správne zaobchádzanie, obnovu a recykláciu odnesť tieto produkty na príslušné zberné miesta v súlade s miestnymi predpismi a zákonmi.

Správnou likvidáciou tohto produktu pomáhate chrániť hodnotné suroviny a bránite pred možným negatívnym vplyvom na ľudské zdravie a životné prostredie.

Pre podrobnejšie informácie kontaktujte miestnu správu alebo najbližšie zberné stredisko.

V súlade s národnou legislatívou sa môžu v súvislosti s nesprávnou likvidáciou tohto odpadu vymáhať pokuty.

# Inštalácia a pripojenie

## Skontrolujte mikrovlnnú rúru

Rúru vybalte, odstráňte všetky obalové materiály a skontrolujte ju z hľadiska poškodení, prasknutí dvierok. Ak si všimnete poškodenie, ihneď to oznámte predajcovi. Neinštalujte poškodenú mikrovlnnú rúru.

## Pokyny k uzemneniu

Ak nie je vaša elektrická zásuvka uzemnená, je na vašej osobnej zodpovednosti nahradiť ju za správne uzemnenú elektrickú zásuvku.



### Dôležité!

**Z dôvodu osobnej bezpečnosti musí byť tento spotrebič správne uzemnený.**

## Prevádzkové napätie

Napätie musí zodpovedať hodnotám uvedeným na výrobnom štítku rúry. Ak použijete vyššie ako uvedené napätie, môže to spôsobiť požiar alebo iné nebezpečenstvo.

# Umiestnenie rúry

Táto rúra je určená pre použitie len na pracovnej ploche. Nie je určená pre zabudovanie alebo v umiestnenie do skrinky kuchynskej linky. Mikrovlnnú rúru nesmiete umiestniť do skrinky.

## Použitie na pracovnej ploche

1. Rúru umiestnite na rovný a stabilný povrch viac ako 85 cm nad podlahu.
2. Keď je táto rúra nainštalovaná, musí byť možné jednoducho ju odpojiť od elektrickej siete vyťahnutím zástrčky alebo vypnutím ističa.
3. Pre správnu prevádzku ponechajte dostatočný voľný priestor pre cirkuláciu vzduchu okolo rúry.
4. Ponechajte 5 cm voľného priestoru na jednej strane, druhá strana musí byť otvorená, 15 cm voľného priestoru ponechajte nad rúrou, 10 cm za rúrou.
5. Neumiestňujte túto rúru do blízkosti elektrického alebo plynového sporáka.
6. Neodstraňujte nožičky spotrebiča.
7. Táto rúra je určená len pred použitie v domácnosti. Nepoužívajte ju vonku.
8. Spotrebič nepoužívajte v prostredí s vysokou vlhkosťou.
9. Napájací kábel sa nesmie dotýkať vonkajšieho povrchu rúry. Udržujte kábel mimo horúcich plôch. Nenechávajte napájací kábel visieť cez okraj pracovnej dosky alebo stola. Neponárajte napájací kábel, zástrčku ani rúru do vody.
10. Neblokujte vetracie otvory na bokoch a zadnej strane rúry. Ak tieto otvory zablokujete, rúra by sa mohla v priebehu prevádzky prehrievať. V tomto prípade je rúra chránená tepelnou bezpečnostnou poistkou a prevádzka sa obnoví až po ochladení.

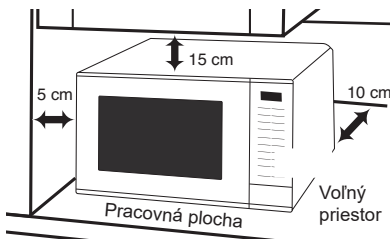

# Dôležité bezpečnostné pokyny

1. Rúru nepoužívajte na iný účel ako je príprava pokrmov. Táto rúra je špeciálne navrhnutá pre ohrev a varenie pokrmov. Nepoužívajte túto rúru na ohrev chemikálií alebo iných nejedlých produktov.
2. Ak rúru nepoužívate, neskladujte v nej žiadne predmety pre prípad náhodného nechceného zapnutia.
3. Spotrebič nesmie byť používaný v režime **mikrovlňného ohrevu** ani v **kombinovaných režimoch, ak v ňom nie sú žiadne potraviny**. V opačnom prípade môže dôjsť k poškodeniu spotrebiča.
4. Pred používaním sa uistite, či sú varné nádoby/nádoby vhodné pre použitie do mikrovlnnej rúry.
5. Mikrovlňná rúra je určená len pre ohrev pokrmov a nápojov. Zvýšte pozornosť pri ohreve pokrmov s nízkym obsahom tekutín, napr. pečiva, čokolády, sušienok a cestovín. Tieto sa môžu ľahko spáliť, vysušiť alebo spôsobiť požiar, ak sa ohrievajú veľmi dlho. Neodporúčame ohrievať potraviny s nízkym obsahom vlhkosti ako je popcorn alebo pečivo. Sušenie potravín, novín alebo odevov a ohrev ohrevných podušiek, papúč, špongií, vlhkých utierok, vreciek na pečivo, nádob na tekutiny a podobných predmetov môže viesť k zraneniu, vznieteniu alebo požiaru.
6. Ak sa v rúre objaví dym alebo plamene, stlačte tlačidlo Stop/Cancel a nechajte dvierka zatvorené pre udusenie plameňov. Odpojte napájací kábel, alebo vypnite istič.

## Použitie ohrevu

1. Pred prvým použitím funkcie kombinovaného režimu alebo grilu nechajte rúru v prevádzke bez pokrmu a bez príslušenstva (vrátane otočného skleneného taniera a kruhovej podložky) v režime gril 1 v trvaní 5 minút. To umožní vypálenie ochrannej vrstvy oleja. Toto je jediný prípad, keď sa používa prázdna rúra.



### Upozornenie! Horúce povrchy

Všetky vnútorné povrchy rúry budú horúce.

2. Vonkajší povrch rúry, vrátane vetracích otvorov skrinky a dvierok rúry je horúci pri použití funkcie grilu a kombinovaných režimov, zvýšte pozornosť pri otváraní alebo zatváraní dvierok a pri vkladaní a vyberaní príslušenstva.
3. Rúra má dve grilovacie telesá, ktoré sa nachádzajú v hornej časti rúry.



### Upozornenie!

Po používaní v režime grilu a v kombinovanom režime, budú vnútorné povrchy rúry veľmi horúce. Dávajte pozor na to, aby ste sa nedotkli ohrevného telesa vo vnútri rúry.

4. Prístupné časti budú horúce v režime grilu a v kombinovanom režime. Deti mladšie ako 8 rokov držte mimo dosah a deti môžu rúru používať len pod dozorom dospelé osoby z dôvodu vysokej teploty.



### Upozornenie! Horúce povrchy

Po varení s týmito režimami bude príslušenstvo rúry veľmi horúce.

## Dôležité bezpečnostné pokyny

### Osvetlenie rúry

Ak je nevyhnutné vymeniť osvetlenie rúry, kontaktujte vášho predajcu.

### Časy varenia

Časy pečenia uvedené v recepte sú približné. Čas varenia závisí od stavu, teploty, množstva pokrmu a typu varného riadu.

Začnite s najkratším časom varenia, aby ste zabránili pripáleniu. Ak pokrm ešte nie je dostatočne uvarený, vždy ho ešte môžete piecť o niečo dlhšie.



#### Dôležité!

**Ak prekročíte odporúčané časy varenia, pokrm sa nadmerne prevarí a v extrémnych prípadoch môže dôjsť k vznieteniu a následnému poškodeniu interiéru rúry.**

### Malé množstvá potravín

Malé množstvá potravín s malým obsahom tekutín môžu vyschnúť, spáliť sa alebo spôsobiť požiar, ak sa pečú nadmerne dlho. Ak sa predmety v rúre vznietia, nechajte dvierka zatvorené, rúru vypnite a odpojte zástrčku od elektrickej zásuvky.

### Prepichnutie šupky

Pokrm s neporéznuou šupkou, ako sú paradajky, vaječné žĺtky a klobásky, musíte pred pečením **mikrovlunami** prepichnúť, aby ste zabránili prasknutiu.

### Teplomer na mäso

Použite teplomer na mäso na kontrolu stupňa upečenia mäsa a hydiny len vtedy, keď mäso vyberiete z rúry. Nepoužívajte bežný teplomer na mäso v mikrovlnnej rúre, pretože môže spôsobiť iskrenie.

### Vajíčka

Nevarte vajíčka v škrupine ani celé natvrdo uvarené vajíca mikrovlnným ohrevom. Môže sa nahromadiť tlak a vajíčka môžu explodovať, aj po skončení mikrovlnného ohrevu.

## Tekutiny

Pri ohreve tekutín, napr. polievok, omáčok a nápojov v mikrovlnnej rúre, môže dôjsť k ich prehriatiu a tekutiny môžu byť uvedené do varu bez vzniku vzduchových bublín. Horúce tekutiny môžu nečakane vykipieť.

Aby ste tomu zabránili, vykonajte nasledujúce kroky:

- Vyhňte sa použitiu nádob s rovnými stenami a úzkymi hrdlami.
- Pokrmu nadmerne neprehrievajte.
- Tekutiny premiešajte pred vložením nádoby do rúry a v polovici času ohrevu.
- Po ohreve nechajte tekutinu chvíľu odstáť v rúre, opäť zamiešajte pred opatrným vybratím nádoby.

## Papier/plast

Pri ohreve pokrmov v plastovej alebo papierovej nádobe potraviny často kontrolujte, pretože tieto typy obalov a môžu pri nadmernom prehriatí vznietiť.

Do mikrovlnnej rúry nekladajte produkty z recyklovaného papiera (napr. kuchynské rolky), pokiaľ nie je produkt označený ako vhodný pre mikrovlnnú rúru. Produkty z recyklovaného papiera môžu obsahovať nečistoty, ktoré môžu spôsobiť iskrenie a/alebo vznietenie.

Pred vložením vreciek do mikrovlnnej rúry, odstráňte z vreciek na pečenie uťahovacie drôtky.

## Varné nádoby/fólie

Neohrievajte žiadne zatvorené plechovky ani fľaše, pretože môžu explodovať.

Kovové nádoby alebo riad s kovovým okrajom nesmiete používať počas mikrovlnného ohrevu. Môže sa vyskytnúť iskrenie.

Ak používate hliníkovú fóliu, ihlice na mäso alebo kovový riad, vzdialenosť medzi nimi a stenami rúry a dvierkami musí byť najmenej 2 cm, aby ste zabránili iskreniu.

## Detské fľaše/nádoby s detským pokrmom

Pred vložením do rúry je potrebné zložiť uzáver a cumlík, alebo viečko z detskej fľaše.

Obsah detských fliaš a nádob s detským pokrmom je potrebné premiešať alebo pretrepať.

Pred podávaním pokrmu deťom musíte skontrolovať teplotu pokrmu, aby ste zabránili popáleniu.

## Prevádzka ventilátora

Po použití rúry sa môže ešte niekoľko minút otáčať ventilátor, ktorý ochladzuje elektrické komponenty. Je to normálne a pokrm môžete vybrať aj vtedy, ak ventilátor stále funguje. Rúru môžete v tomto čase normálne ďalej používať.

# Príslušenstvo mikrovlnnej rúry

## Príslušenstvo

Táto rúra je dodávaná s rôznymi druhmi príslušenstva. Vždy sa riadte pokynmi pre použitie príslušného príslušenstva.

## Sklenený tanier

1. Rúru nepoužívajte dovtedy, pokiaľ nie je kruhová podložka a sklenený tanier na svojom mieste.
2. Nikdy nepoužívajte iný typ skleneného taniera, ako je určený výhradne pre túto rúru.
3. Ak je sklenený tanier horúci, neumývajte ho ani naň nenalievajte vodu, pokiaľ nevychladne.
4. Sklenený tanier sa môže otáčať v oboch smeroch.
5. Ak sa pokrm alebo varná nádoba na sklenenom tanieri dotýka stien rúry a tanier sa zastaví, začne sa automaticky otáčať v opačnom smere. Je to však úplne normálne.
6. Nepripravujte pokrm priamo na sklenenom tanieri.

## Kruhová podložka

1. Kruhová podložka a dno rúry je potrebné často čistiť, aby sa zabránilo hlučnej prevádzke a nahromadeniu zvyškov jedla.
2. Kruhová podložka sa musí pri príprave pokrmov používať vždy spoločne so skleneným tanierom.

## Drôtený rošt

1. Drôtený rošt, ktorý je určený na opekanie malých porcií, prispieva k nerušenému prúdeniu horúceho vzduchu.
2. Nepoužívajte žiadnu kovovú nádobu priamo na drôtenom rošte v **kombinovanom ohreve s mikrovlnným ohrevom**.
3. Drôtený rošt nepoužívajte len v režime **mikrovlnného ohrevu**.

# Časti mikrovlnnej rúry

- 1. Tlačidlo na uvoľnenie dveriek**  
Stlačením otvoríte dvierka rúry. Ak otvoríte dvierka v priebehu prípravy pokrmu, ohrev sa dočasne preruší bez toho, aby došlo k vymazaniu zvoleného nastavenia. Ohrev sa spustí znovu vtedy, keď zatvoríte dvierka a stlačíte tlačidlo Start.
- 2. Okno v dvierkach**
- 3. Bezpečnostný uzatvárací systém dveriek**
- 4. Vetrací otvor**
- 5. Kryt vlnovodu (nedemontujte)**
- 6. Vonkajšie vetracie otvory rúry**
- 7. Ovládací panel**
- 8. Napájací kábel**
- 9. Zástrčka**
- 10. Identifikačný štítok**
- 11. Sklenený tanier**
- 12. Kruhovú podložka**
- 13. Grilovacie prvky**
- 14. Výstražný štítok (horúce povrchy)**
- 15. Drôtený rošt**
- 16. Pozícia dodaného štítku s ponukou programov**
- 17. Štítok s varovaním**
- 18. Doraz (nedemontovateľný)**  
Doraz zaisťuje dostatočný priestor v zadnej časti rúry, na zaistenie dostatočného vetrania.
- 19. Osvetlenie rúry**

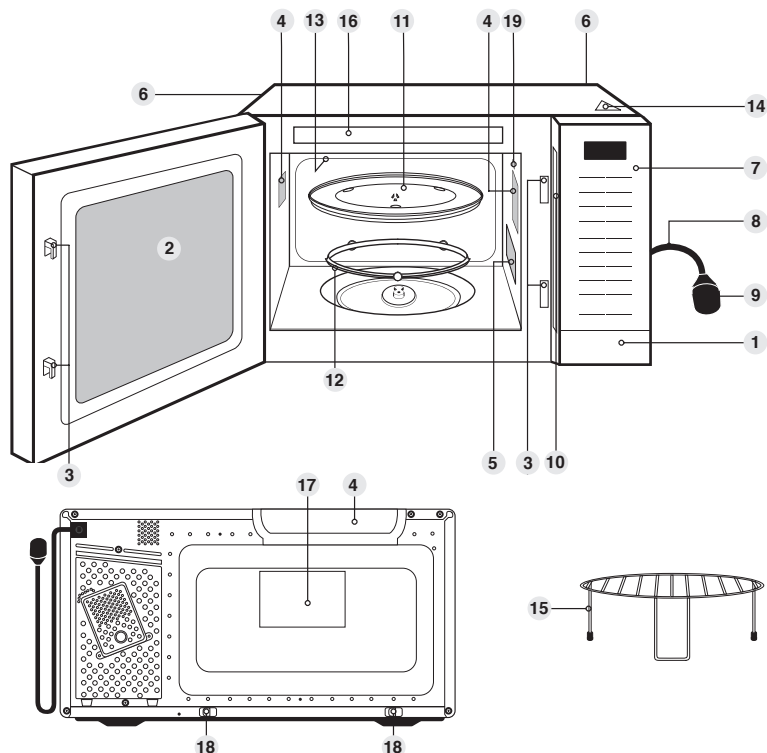

## Poznámky

1. Vyššie uvedené obrázky sú len ilustračné.
2. S rúrou je ako príslušenstvo dodávaný len sklenený tanier a rošt. Všetky ostatné riady a kuchynské potreby zmieňované v tomto návode je potrebné zakúpiť samostatne.

# Ovládací panel

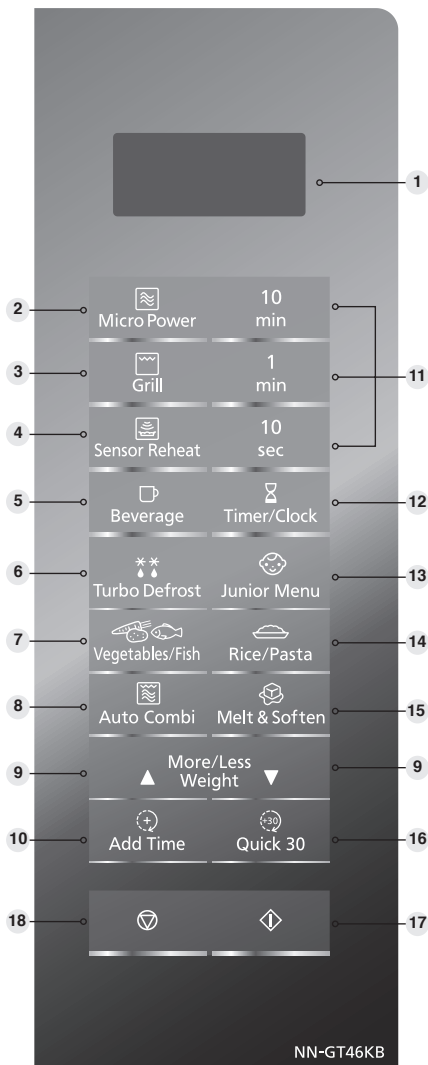

1. Displej
2. Tlačidlo úrovne výkonu v mikrovlnnej rúre (strana 16)
3. Tlačidlo Grill (strana 18)
4. Tlačidlo automatických programov Sensor Reheat (strana 30)
5. Tlačidlo automatických programov Beverage (strana 27-28)
6. Tlačidlo Turbo Defrost (strana 27, 28)
7. Tlačidlo automatických programov Vegetables/Fish (strana 31)
8. Tlačidlo Auto Combi (strana 35-36)
9. Tlačidlá More/Less Weight (strana 28-29, 32, 35)
10. Tlačidlo Add Time (strana 23)
11. Tlačidlá Time
12. Tlačidlo Timer/Clock (strana 15, 24-25)
13. Tlačidlo automatických programov Junior Menu (strana 33)
14. Tlačidlo automatických programov Rice/Pasta (strana 31)
15. Tlačidlo automatických programov rozmrazovania Melt & Soften (strana 34)
16. Tlačidlo Quick 30 (strana 22)
17. Tlačidlo Start

Stlačením zapnete rúru. Ak počas prípravy otvoríte dverka alebo stlačíte jedenkrát tlačidlo Stop/Cancel, činnosť rúry môžete obnoviť stlačením Start.

## 18. Tlačidlo Stop/Cancel:

### Pred prípravou:

Jedným stlačením vymažete nastavenia

### V priebehu prípravy:

Jedným stlačením prerušíte program prípravy. Ďalším stlačením zrušíte všetky svoje nastavenia a na displeji sa zobrazí aktuálny čas.



## Akustická signalizácia

Ak stlačíte tlačidlo správne, ozve sa pípnutie. Ak stlačíte tlačidlo a neozve sa pípnutie, rúra neprijala alebo nemôže prijať pokyn. Na konci vykonaného programu rúra zapípa päťkrát.



## Poznámka

Táto rúra je vybavená funkciou úspory energie.

Ak bude rúra v pohotovostnom režime, jas displeja sa zníži. Pri prvom pripojení a hneď po dokončení poslednej prevádzky sa rúra prepne do pohotovostného režimu.

Ak je nastavená prevádzka a nestlačíte tlačidlo Start, po 6 minútach rúra automaticky zruší prevádzku. Zobrazenie sa vráti späť do režimu hodín.



# Nastavenie hodín

Po pripojení rúry k elektrickej sieti sa na displeji zobrazí „88:88“.

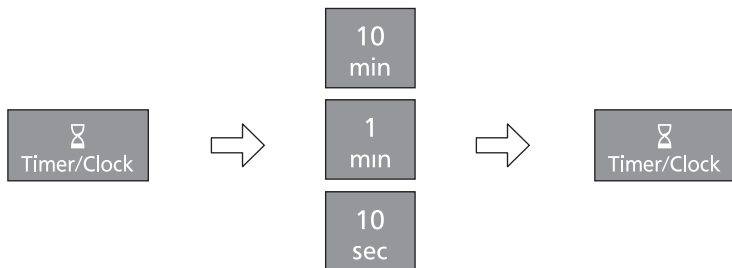

**Dvakrát stlačte tlačidlo Timer/Clock**  
Na displeji začne blikať dvojbodka.

**Stlačte tlačidlá Time**  
Zadajte čas stlačením tlačidiel času. Použite tlačidlo „10 min“ na nastavenie hodín a tlačidlá „1 min“ a „10 sec“ na nastavenie minút.

**Stlačte Timer/Clock**  
Dvojbodka prestane blikať. Na displeji bude teraz zobrazený čas.



## Poznámka

1. Ak chcete vynulovať čas, opakujte vyššie uvedený krok 1 až 3.
2. Hodiny budú zobrazovať čas dovtedy, pokiaľ je rúra pripojená k elektrickej sieti a je dodávaná elektrická energia.
3. Hodiny zobrazujú čas v 24 hodinovom formáte, teda 2pm = 14:00 nie 2:00.

# Detská poistka

Táto funkcia umožňuje zablokovať všetky ovládacie prvky rúry; avšak dverka je možné otvoriť. Detskú poistku je možné nastaviť vtedy, ak je na displeji zobrazená dvojbodka alebo čas.

**Nastavenie:**



**Zrušenie:**



**Trikrát stlačte tlačidlo Start**

Čas zobrazený na displeji zmizne. Aktuálny čas sa nevymaže. Na displeji sa zobrazí „Ikona kľúča“ 🔑.

**Trikrát stlačte tlačidlo Stop/Cancel**

Na displeji sa opäť zobrazí čas.



## Poznámka

Ak chcete aktivovať detskú poistku, musíte trikrát stlačiť tlačidlo Start v priebehu 10 sekúnd.

# Mikrovlnné varenie a rozmrazovanie

Pri zapnutí sa musí v rúre vždy nachádzať sklenený tanier.



Počet stlačení	Úroveň výkonu	Výkon vo wattoch
Raz	Vysoký výkon	1000 W
Dvakrát	Stredne vysoký výkon	800 W
Trikrát	Rozmrazovanie	270 W
Štyrikrát	Stredný výkon	600 W
Päťkrát	Nízky výkon	440 W
Šesťkrát	Dusenie	300 W
Sedemkrát	Ohrev	100 W

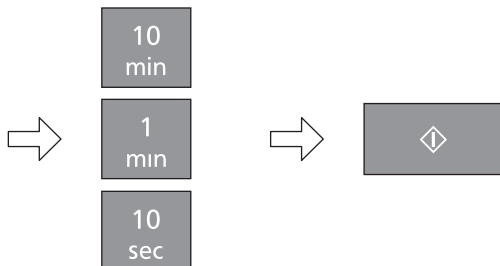

Zvoľte požadovanú úroveň výkonu.

**Nastavte čas varenia**  
Maximálny čas varenia:  
(1000 W výkon: až 30 minút, ostatné výkony: až 90 minút a 50 sekúnd).

**Stlačte tlačidlo Start**  
Spustí sa program prípravy a na displeji sa začne odpočítavať čas.



## Upozornenie

Rúra bude automaticky pracovať na 1000 W mikrovlnný výkon vtedy, ak je čas prípravy zadaný bez predtým zvolenej úrovne výkonu.



## Poznámky

1. Viacfázové varenie nájdete na strane 26.
2. Čas odstavenia je možné naprogramovať po nastavení mikrovlnného výkonu a času. Informácie o časovači nájdete na strane 24-25.
3. V prípade potreby môžete predĺžiť dobu varenia aj počas varenia. Čas je možné zvýšiť v krokoch po 1 minúte až do 10 minút. Stlačte raz tlačidlo „Add time“, potom stláčaním tlačidla „1 min“ nastavte maximálne 10 minút. Po výbere funkcie „Add time“ by ste mali čas pridať do 5 sekúnd. Dobu varenia nie je možné počas varenia znížiť.
4. **Nepoužívajte** kovové nádoby v režime mikrovlnného režimu.

## Tipy pre rozmrazovanie

Priebeh rozmrazovania niekoľkokrát skontrolujte a to aj v prípade, že ste zvolili automatické programy. Dodržiavajte časy odstavenia.

## Časy odstavenia

Jednotlivé porcie pokrmu môžu byť pripravované takmer ihneď po rozmrazení. je úplne normálne, že veľké porcie pokrmu sú uprostred zmrznuté. Pred tepelnou úpravou, ponechajte pokrm odstáť **najmenej jednu hodinu**. V priebehu tohto času, dochádza k vyrovnaniu teploty a pokrm je rozmrazovaný vedením tepla. Poznámka: Ak nemá byť pokrm ihneď tepelne upravený, uložte ho do chladničky. Rozmrazený pokrm nezmrazujte, ak ho predtým tepelne neupravíte.

## Pečienky a hydina

Veľké kusy mäsa je vhodné umiestniť na otočený tanier alebo plastový rošt, aby mäso neležalo vo vlastnej šťave. Je nevyhnutné chrániť jemné alebo vyčnievajúce časti tohto pokrmu malými kúskami fólie. **Nie je nebezpečné použiť malé kúsky fólie vo vašej rúre, pokiaľ sa nebudú dotýkať stien rúry.**

## Mleté mäso alebo kocky mäsa a morské plody

Vzhľadom na to, že vonkajší povrch týchto potravín rýchlo rozmŕza, je nevyhnutné ich oddeliť, počas rozmrazovania pravidelne rozlamovať veľké kusy a na malé kúsky a vybrať ich ihneď ako rozmŕznú.

## Malé porcie pokrmu

Kotlety a kúsky kurčaťa musia byť podľa možnosti čo najskôr rozdelené, aby rozmŕzali čo najrýchlejšie. Tučné časti a konce rozmŕzajú oveľa rýchlejšie. Rozložte ich v blízkosti stredu skleneného taniera alebo ich zakryte malými kúskami fólie.

## Chlieb

Bochníky vyžadujú čas odstavenia 5 až 30 minút, aby sa rozmŕzil vnútrojšok. Čas odstavenia je možné skrátiť oddelením krajcov a prekrojením bochníkov alebo iného pečiva na polovicu.

## Akustické signály

V programoch automatického rozmrazovania sa ozývajú akustické signály. Akustické signály vás upozornia na to, že máte pokrm skontrolovať, zamiešať, rozdeliť jednotlivé kusy alebo zakryť malé časti. V prípade nedodržania týchto pokynov nemusí prebehnúť rozmrazovanie rovnomerne.



## Grilovanie

Grilovací systém rúry poskytuje rýchle efektívne pečenie širokej škály pokrmov, napr. klobásy, steaky, hrianky, atď. K dispozícii sú 3 rozličné nastavenia grilu. Sklenený tanier musí byť vždy na svojom mieste, ak používate rúru.

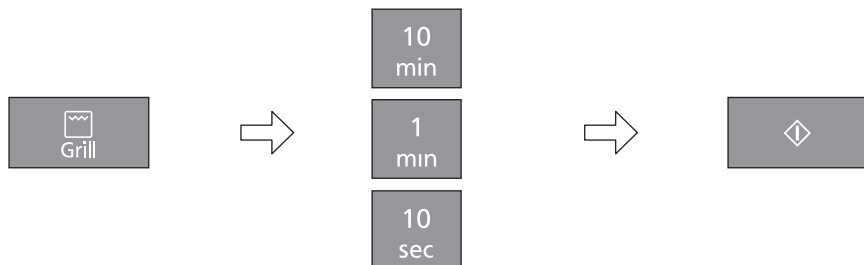

### Stlačením tlačidla Grill zvolíte úroveň

Rozsvieti sa indikátor grilu a úroveň grilovania (1, 2 alebo 3) sa zobrazí na displeji.

### Nastavte čas varenia

Maximálny čas varenia: až 99 minút a 50 sekúnd.

### Stlačte tlačidlo Start

Program varenia začne a na displeji sa začne odpočítavať čas.

Počet stlačení	Výkon
Raz	Grill 1 (Vysoký)
Dvakrát	Grill 2 (Stredný)
Trikrát	Grill 3 (Nízky)

## Úprava času v priebehu varenia

V prípade potreby môžete predĺžiť dobu varenia aj počas varenia. Čas je možné zvýšiť v krokoch po 1 minúte až do 10 minút. Stlačte raz tlačidlo „Add time“, potom stláčaním tlačidla „1 min“ nastavte maximálne 10 minút. Po výbere funkcie „Add time“ by ste mali čas pridať do 5 sekúnd. Dobu varenia nie je možné počas varenia znížiť.



### Poznámky

1. Položte pokrm na drôtenom rošte na sklenený tanier. Pod rošt položte tanier z varného skla (Pyrex®), na zachytávanie kvapkajúceho tuku.
2. Pri grilovaní pokrm nikdy nezakrývajte.
3. **Nepokúšajte** sa predhrievať gril.
4. Gril bude fungovať len pri zatvorených dverkách. Funkciu grilu nie je možné používať s otvorenými dverkami rúry.
5. Počas **grilovania** nie je používaný žiaden mikrovlnný ohrev.
6. Väčšina pokrmov musí byť otočená v polovici času prípravy. Pri otáčaní pokrmu, otvorte dverka rúry a pomocou kuchynských rukavíc **opatrne** vyťahnite drôtený rošt.



## Poznámky

7. Po otočení pokrmu ho vráťte do rúry a zatvorte dvierka. Po zatvorení dvierok rúry, stlačte tlačidlo **Start**. Na displeji rúry bude odpočítavaný čas zostávajúci do konca grilovania. Kedykoľvek v priebehu prípravy pokrmu môžete dvierka otvoriť a skontrolovať priebeh grilovania.
8. Gril sa v priebehu prípravy rozžiarí a zhasne - je to normálne. Vždy vyčistite rúru po použití grilu a pred použitím mikrovlnného alebo kombinovaného ohrevu.



## Upozornenie!

Drôtený rošt musí byť vždy používaný spolu so skleneným tanierom. Ak chcete rošt vybrať z rúry, uchopte ho pevne spolu s nádobou z varného skla. Pri manipulácii s príslušenstvom používajte ochranné rukavice. Pri vyberaní alebo vkladaní pokrmov sa v žiadnom prípade nedotýkajte vonkajšieho povrchu okienka ani vnútorných kovových častí dvierok a rúry, pretože majú vysokú teplotu.

## Kombinované varenie

Tento kombinovaný režim je vhodný pre pokrmy, ktoré sa obvykle grilujú a na ohrev malých chuťoviek. Pri varení sa bude zapínať a vypínať gril – to je normálne.

Pri príprave pokrmov kombinovaným ohrevom, mikrovlnné žiarenie rýchlo zohreje pokrm, zatiaľ čo gril ho prepečie a vytvorí chrumkavú kôrku.



Stlačte	Úroveň
Raz	Grill 1
Dvakrát	Grill 2
Trikrát	Grill 3

Stlačte	Úroveň	MW
Raz	Stredná	600 W
Dvakrát	Nízka	440 W
Trikrát	Mierne varenie	300 W
Štyrikrát	Ohrievanie	100 W

### Nastavte požadovanú úroveň grilu.

**Nastavte požadovaný výkon**  
Počas kombinovaného varenia nie je možné nastaviť výkony 1000 W / 800 W / 270 W.



### Nastavte čas varenia

Maximálny čas varenia: až 99 minút a 50 sekúnd.

### Stlačte tlačidlo Start

Na displeji sa začne odpočítavať čas varenia.

## Úprava času v priebehu varenia

V prípade potreby môžete predĺžiť dobu varenia aj počas varenia. Čas je možné zvýšiť v krokoch po 1 minúte až do 10 minút. Stlačte raz tlačidlo „Add time“, potom stláčaním tlačidla „1 min“ nastavte maximálne 10 minút. Po výbere funkcie „Add time“ by ste mali čas pridať do 5 sekúnd. Dobu varenia nie je možné počas varenia znížiť.



## Poznámky

1. Drôtený rošt je určený pre použitie pri kombinovanom varení a grilovaní. Nikdy sa nepokúšajte používať žiadne iné kovové príslušenstvo, ktoré nie je dodávané s rúrou. Pod rošt umiestnite tanier z varného skla, ktorý bude zachytávať kvapkajúci tuk.
2. Drôtený rošt používajte výhradne určeným spôsobom. **Nepoužívajte** ho, ak používate rúru s menej ako 200 g pokrmu v manuálnom režime. Malé porcie nepripravujte kombinovaným varením, ale **len grilovaním** alebo **mikrovlnným ohrevom**.
3. Pri kombinovanom varení nikdy nezakrývajte pripravovaný pokrm.
4. **Nepredhrievajte** gril pri kombinovanom varení.
5. Ak vložíte do rúry veľmi veľkú porciu, poškodený drôtený rošt alebo kovovú nádobu, môže dôjsť k vzniku elektrického oblúku. Oblúk sa prejaví ako modrý záblesk v mikrovlnnej rúre. Pri vzniku oblúku ihneď rúru vypnite.
6. Niektoré pokrmy by mali byť pripravované kombinovaným varením bez použitia drôteného roštu, ako napr. pečienky, pokrmy s kôrkou, hrach a puding. Pokrmy by mali byť pripravované na nekovovom tanieri postavenom priamo na otočnom tanieri.
7. **Nepoužívajte** plastové nádoby určené pre **mikrovlnný ohrev** pri kombinovanom varení (ak nie sú určené priamo na tento účel). Nádoby musia byť odolné proti teplu z grilu - pre tento účel je ideálne varné sklo, napr. Pyrex® alebo keramika.
8. **Nepoužívajte** vlastné kovové nádoby ani cínový riad, pretože v takom prípade mikrovlnné žiarenie neprechádza cez pokrmy rovnomerne.



## Upozornenie!

Drôtený rošt musí byť vždy používaný spolu so skleneným tanierom. Ak chcete rošt vybrať z rúry, uchopte ho pevne spolu s nádobou z varného skla. Pri manipulácii s príslušenstvom používajte ochranné rukavice. Pri vyberaní alebo vkladaní pokrmov sa v žiadnom prípade nedotýkajte vonkajšieho povrchu okienka ani vnútorných kovových častí dvierok a rúry, pretože majú vysokú teplotu.

## Použitie funkcie „Quick 30“

Pomocou tejto funkcie je možné rýchlo nastaviť čas prípravy v tridsať sekundových krokoch.



**Stláčaním tlačidla Quick 30 nastavte požadovaný čas prípravy (až 5 minút).** Každé stlačenie predstavuje 30 sekúnd. Čas prípravy sa zobrazí na displeji. Úroveň výkonu je vopred nastavená na 1000 W.

**Stlačte tlačidlo Start**  
Spustí sa tepelná príprava a na displeji sa začne odpočítavať čas prípravy.  
Po skončení prípravy, zaznie päť akustických signálov.



### Poznámky

1. Ak je to potrebné, môžete použiť iné úrovne výkonu. Požadovanú úroveň výkonu zvolte pred stlačením tlačidla **Quick 30**.
2. Po nastavení času prípravy pomocou tlačidla **Quick 30**, nie je možné používať otočný ovládač.



## Použitie funkcie pridania času

Táto funkcia vám umožňuje pridať čas prípravy na koncu predchádzajúceho cyklu prípravy pokrmu.

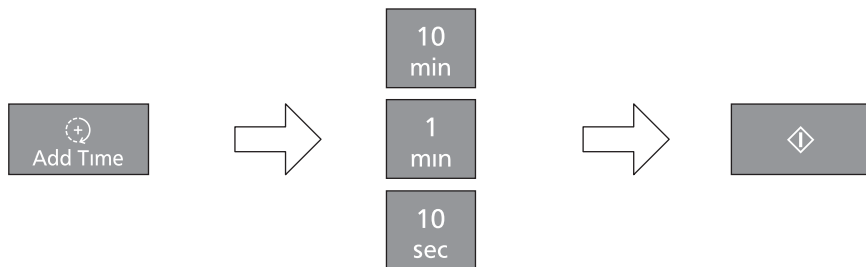

Po skončení varenia stlačte tlačidlo „Add Time“.

Stláčaním tlačidiel na nastavenie času pridajte čas varenia.

Maximálny čas varenia:  
Mikrovlnný ohrev: 1000 W až 30 minút; ostatné výkony až 99 minút a 50 sekúnd; Gril a kombinované varenie: 99 minút a 50 sekúnd.

Stlačte tlačidlo Start

Bude pridaný čas. Na displeji sa začne odpočítavať čas varenia.



### Poznámky

1. Táto funkcia je k dispozícii len pre funkciu mikrovlnného ohrevu, grilu a kombinovanej prípravy a nie je k dispozícii pre automatické programy.
2. Funkcia pridania času sa zruší, ak 1 minútu nevykonáte žiadnu operáciu po ukončení varenia.
3. Funkciu pridania času je možné použiť po viacfázovom varení.
4. Úroveň výkonu je rovnaká ako v poslednej fáze.

# Použitie časovača

Časovač môžete použiť buď pred, počas alebo po programe varenia. Túto funkciu môžete použiť na nastavenie času ukončenia varenia alebo na oddialenie začiatku varenia.

## 1. Nastavenie času odstavenia:

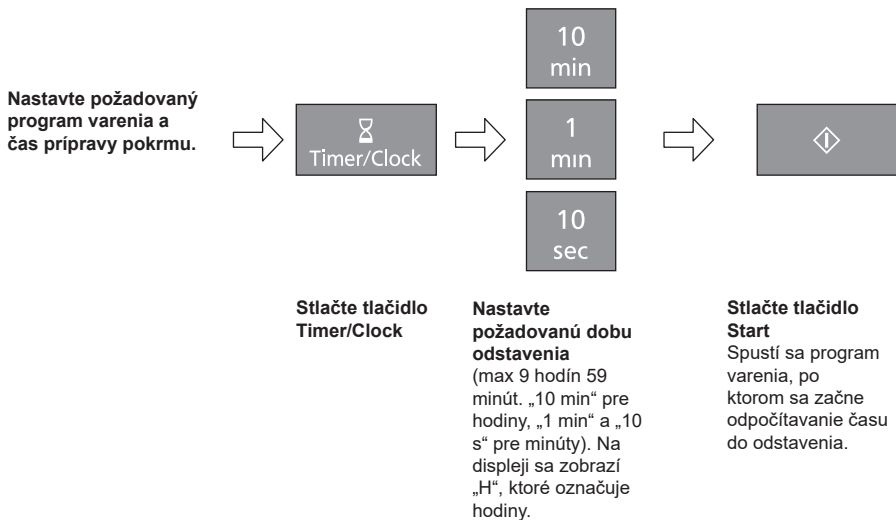

## Poznámky

1. Naprogramovať je možné trojfázovú prípravu pokrmov, vrátane času odstavenia.
2. Ak dôjde v čase odstavenia alebo pri naprogramovaní rúry ako minútky k otvoreniu dverok rúry, bude sa čas na displeji aj naďalej odpočítavať.
3. Túto funkciu môžete taktiež využiť ako minútku. V takom prípade stlačte Timer/Clock, nastavte čas a stlačte tlačidlo Start.
4. Čas odstavenia nie je možné naprogramovať po automatickom programe.

# Použitie časovača

## 2. Nastavenie odloženia začiatku varenia:

Pomocou časovača môžete naprogramovať prípravu pokrmu s odloženým začiatkom.

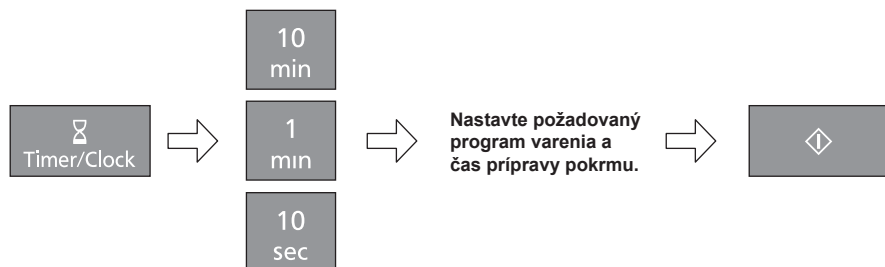

**Stlačte tlačidlo**  
**Timer/Clock**

**Nastavte požadovanú dobu ukončenia varenia** (max 9 hodín 59 minút. „10 min“ pre hodiny, „1 min“ a „10 s“ pre minúty). Na displeji sa zobrazí „H“, ktoré označuje hodiny.

**Stlačte tlačidlo Start**  
Spustí sa program varenia, po ktorom sa začne odpočítavanie času odloženia začiatku varenia.



### Poznámky

1. Naprogramovať je možné trojfázovú prípravu pokrmov, vrátane oddialenia spustenia prípravy.
2. Ak je naprogramovaný čas oddialenia dlhší ako jedna hodina, čas sa bude odpočítavať v minútach. Ak je kratší ako jedna hodina, bude sa čas odpočítavať v sekundách.
3. Odloženie spustenia prípravy pokrmu nie je možné naprogramovať pred automatickými programami.

## Viacfázové varenie

### Varenie v dvoch alebo troch fázach

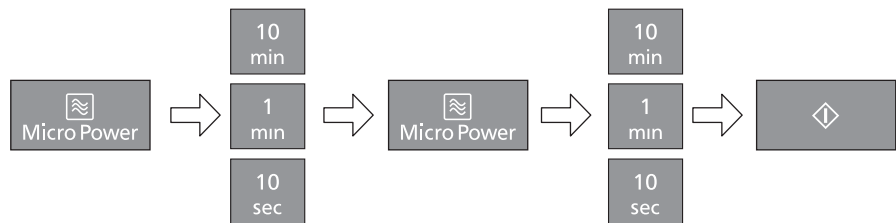

Stláčajte tlačidlo **Micro Power**, pokiaľ sa na displeji nezobrazí požadovaná úroveň výkonu.

Nastavte čas varenia.

Stláčajte tlačidlo **Micro Power**, pokiaľ sa na displeji nezobrazí požadovaná úroveň výkonu.

Nastavte čas varenia.

Stlačte tlačidlo **Start**. Spustí sa program varenia a na displeji sa začne odpočítavať čas.

**Príklad: Mierne varenie na 300 W po dobu 2 minút a rozmrazovanie 270 W po dobu 3 minút.**



Stlačte tlačidlo **Micro Power** 6-krát, pre výber mierneho varenia 300 W.

Nastavte čas varenia na 2 minúty.

Stlačte tlačidlo **Micro Power** 3-krát, pre výber rozmrazovania 270 W.

Nastavte čas varenia na 3 minúty.

Stlačte tlačidlo **Start**.

**Príklad: Ohrevanie s nastavením na 100 W počas 4 minút a varenie pri strednom výkone 600 W počas 5 minút.**



Stlačte tlačidlo **Micro Power** 7-krát, pre výber ohrevania 100 W.

Nastavte čas varenia na 4 minúty.

Stlačte tlačidlo **Micro Power** 4-krát, pre výber stredného výkonu 600 W.

Nastavte čas varenia na 5 minút.

Stlačte tlačidlo **Start**.



### Poznámky

1. Pre trojfázové varenie zvolte ďalší program prípravy pred stlačením tlačidla Start.
2. Jedným stlačením tlačidla Stop/Cancel v priebehu prevádzky, zatavíte prevádzku. Stlačením tlačidla Start opäť spustíte naprogramovanú činnosť. Dvojitém stlačením tlačidla Stop/Cancel zastavíte a vymažete naprogramovanú činnosť.
3. Ak neprebíeha žiadna činnosť, stlačením tlačidla Stop/Cancel vymažete zvolený program.
4. Automatické programy nie je možné použiť s viacfázovým varením.

## Rýchle rozmrazovanie

Táto funkcia sa používa na rozmrazovanie mletého mäsa, masových kociek, porciovaného kurčťa, pečienky alebo pečiva. Stlačením tlačidla Turbo defrost zvolíte správnu kategóriu rozmrazovania a potom zadajte hmotnosť pokrmu v gramoch (strana 28).

Pokrm položte na vhodný tanier, ak rozmrazujete celé kurča a pečienky, položte ich na otočený tanier alebo na tácku vhodnú do mikrovlnnej rúry. Mäsové kocky, porciované kurča alebo krajce chleba by mali byť rozmrazované v jednej vrstve. Pokrm nie je potrebné prikrývať.

V používaných programoch automatického rozmrazovania sa uplatňuje princíp **teórie chaosu**, ktorý zaisťuje rýchle a rovnomerné rozmrazenie. Tento systém chaosu využíva náhodnú sekvenciu impulzov mikrovlnnej energie, čo urýchľuje proces rozmrazovania. V priebehu programu vás rúra akustickým signálom upozorní na kontrolu pokrmu. **Pri rozmrazovaní je nevyhnutné pokrm často obracať, alebo ho premiešať a v prípade potreby zakryť citlivé miesta. Pri prvom akustickom signáli by ste mali pokrm otočiť a zakryť (ak je to možné).** pri druhom akustickom signáli by ste mali pokrm otočiť alebo rozdeliť.

### 1. akustický signál

Otočte alebo zakryte



### 1. akustický signál

Otočte alebo zakryte

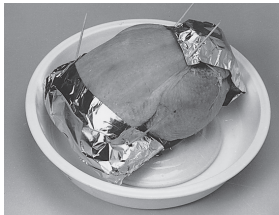

### 2. akustický signál

Otočte alebo rozdeľte



### Poznámky

1. V priebehu rozmrazovania pokrm kontrolujte. Každá potravina sa rozmrazuje inou rýchlosťou.
2. Pokrm nie je potrebné prikrývať.
3. Pokrm vždy otočte alebo zamiešajte, hlavne keď zaznie akustický signál. Ak je to nevyhnutné, niektoré časti pokrmu zakryte (pozrite si bod 5)
4. Mleté mäso/mäsové kocky/porciované kurča by malo byť rozdelené hneď, ako to bude možné a rozložené v jednej vrstve.
5. Zakrytím citlivých častí pokrmu zamedzíte ich uvareniu. Je to potrebné hlavne pri rozmrazovaní kurčťa a pečienky. Ako prvé sa rozmrazujú vonkajšie časti, takže je dobré chrániť krídla/prsia/tučné miesta jemnými kúskami hliníkovej fólie zaistenej špáradlami.
6. Pokrm nechajte odstáť, aby sa rozmrazila aj stredná časť (pri celom kurčati alebo pečienke je to minimálne 1 - 2 hodiny).

# Rýchle rozmrazovanie

Pomocou tejto funkcie môžete rozmrazovať zmrazené potraviny podľa ich hmotnosti.



## Zvoľte požadovaný program rýchleho rozmrazovania

Jedno tlačenie pre malé kusky

Dve stlačenia pre veľký kus

Tri stlačenia pre chlieb

Na displeji sa zobrazí číslo automatického programu.

Rozsvieti sa indikátor

mikrovlnného ohrevu,

automatického varenia a rýchleho



rozmrazovania.

## Pomocou otočného ovládača nastavte hmotnosť zmrazeného pokrmu.

Pomalým otáčaním voliča zvýšite hmotnosť po 10 g. Rýchlym otáčaním voliča zvýšite hmotnosť po 100 g.

## Stlačte tlačidlo Start

Nezabudnite premiešať alebo otočiť jedlo počas rozmrazovania.

Program	Hmotnosť	Pokyny
<b>5. Chlieb</b>  1 stlačenie	100 g - 800 g	Malé alebo veľké bochníky chleba, bieleho alebo celozrnného. Stlačte raz tlačidlo Turbo Defrost a po akustickom signáli chlieb otočte. Nechajte chlieb odstáť 5 minút (biely svetlý chlieb) až 30 minút (hutný ražný chlieb). Veľké bochníky v čase odstavenia prekrojte na polovicu.
<b>6. Malé kusky</b>  2 stlačenia	200 g - 1200 g	Malé kusky mäsa, hrebenatky, párky, mleté mäso, steak, kotlety, rybie filety (každý 100 g až 400 g). Dvakrát stlačte tlačidlo Turbo defrost. Po akustickom signáli otočte/zamiešajte.
<b>7. Veľký kus</b>  3 stlačenia	400 g - 2000 g	Veľké kusy mäsa, celé kurčatá, pečienky. Trikrát stlačte tlačidlo Turbo defrost. Celé kurčatá a pečienky musíte pri rozmrazovaní prikryť. Chráňte krídla, prsia a tučné časti hladkými kúskami hliníkovej fólie upevnenej špáradlami. Hliníková fólia sa nesmie dotknúť stien rúry. Pred varením by ste mali ponechať jednu až dve hodiny odstáť. Po akustickom signáli otočte a prikryte.



## Poznámka

Na strane 17 nájdete pokyny pre rozmrazovanie.

# Automatické programy

Potraviny môžete variť bez toho, aby ste museli zadávať čas varenia, hmotnosť alebo úroveň výkonu.

napr.



Zvoľte požadovaný automatický program.



Stlačte tlačidlo Start

## Nastavenie funkcie More/Less Weight:



Každý uprednostňuje iný stupeň varenia. Po niekoľkonásobnom použití programov Auto Sensor sa môžete dospieť k rozhodnutiu, že by chcete variť jedlo na inom stupni varenia. Použitím tlačidla More/Less Weight je možné programy nastaviť tak, aby varili jedlo dlhšie alebo kratšie. Stlačte tlačidlo More/Less Weight pred stlačením tlačidla Start. Ak ste spokojní s výsledkami programov Auto Sensor, nemusíte túto funkciu používať.



### Poznámky







1. Rúra automaticky vypočíta dobu varenia alebo zostávajúci čas varenia.
2. Dvierka rúry by ste nemali otvárať skôr, ako sa na displeji zobrazí čas.
3. Predpokladá sa, že teplota mrazených potravín je  $-18^{\circ}\text{C}$  až  $-20^{\circ}\text{C}$ , pre ostatné druhy potravín  $+5^{\circ}\text{C}$  až  $+8^{\circ}\text{C}$  (teplota chladničky).
4. Aby ste predišli chybám pri programoch Auto Sensor, uistite sa, že sú sklenený podnos a doska suché.
5. Teplota v miestnosti by nemala byť vyššia ako  $35^{\circ}\text{C}$  a nižšia ako  $0^{\circ}\text{C}$ .
6. Potraviny varte iba v odporúčanom rozsahu hmotností opísanom na stranách 30-31.
7. Pre programy Auto Sensor, obaly čerstvej zeleniny, mrazenej zeleniny, čerstvých rýb a obaly mrazených rýb, prepichnete ostrým nožom raz v strede a štyrikrát okolo okraja. Pre programy chladeného jedla a mrazeného jedla zahrievajte v obale podľa typu zakúpeného tovaru. Ak dávate jedlo do misky, prikryte ho prepichnutou fóliou.
8. Ak sú potraviny zabalené do fólie, prepichnete túto fóliu ostrým nožom, raz v strede a štyrikrát okolo okraja. Keď nie je fólia prepichnutá, para nemôže unikať, čo môže viesť k rýchlejšiemu vareniu.
9. Ak bola rúra používaná a je veľmi horúca na použitie v programe Auto Sensor, na displeji sa zobrazí nápis „HOT“. Po zmiznutí nápisu „HOT“ sa môžu použiť programy AutoSensor. Ak sa ponáhľate, varte jedlo manuálnym výberom správneho režimu varenia a času varenia.

# Automatické programy

Program	Hmotnosť	Pokyny
<p><b>1. Chladené potraviny</b></p>  <p>1 stlačenie</p>	200 g - 1000 g	<p>Program na prehriatie čerstvých predvarených jedál alebo kastróla.</p> <p>Všetky potraviny musia byť predvarené. Potraviny by mali mať pri vybratí z chladničky teplotu asi +5 ° C. Zohrievajte v nádobe v ktorej ste ich zakúpili. Tento program nie je vhodný pre nádoby v tvare misy. Zakryte fóliou. Prepichnete kryciu fóliu ostrým nožom raz v strede a štyrikrát okolo okraja. Ak dávate jedlo do misy, prikryte ho prepichnetou fóliou. Raz stlačte tlačidlo Sensor Reheat a potom stlačte tlačidlo Start. Po zaznení akustického signálu premiešajte. Na konci programu opäť premiešajte a nechajte niekoľko minút odstáť. Veľké kúsky mäsa / ryby v riedkej omáčke môžu vyžadovať dlhšie varenie. Tento program nie je vhodný pre škrobnaté potraviny, ako sú ryža, rezance alebo zemiaky.</p>
<p><b>2. Mrazené potraviny</b></p>  <p>2 stlačenia</p>	200 g - 1000 g	<p>Program na opätovné zohriatie zmrazeného predvareného jedla alebo kastróla. Všetky potraviny musia byť predvarené a zmrazené (-18 ° C). Zohrievajte v nádobe v ktorej ste ich zakúpili. Tento program nie je vhodný pre nádoby v tvare misy. Zakryte fóliou. Prepichnete kryciu fóliu ostrým nožom raz v strede a štyrikrát okolo okraja. Ak dávate jedlo do misy, prikryte ho prepichnetou fóliou. Dvakrát stlačte tlačidlo Sensor Reheat a potom stlačte tlačidlo Start. Po zaznení akustického signálu premiešajte a rozdeľte na kúsky. Na konci programu opäť premiešajte a nechajte niekoľko minút odstáť. Skontrolujte teplotu a podľa potreby varte ešte niekoľko minút. Tento program nie je vhodný na porciované mrazené potraviny.</p>



# Automatické programy

Program	Hmotnosť	Pokyny
<b>11. Čerstvá zelenina</b>  1 stlačenie	200 g - 1000 g	Program na varenie čerstvej zeleniny. Pripravenú zeleninu vložte do nádoby vhodnej veľkosti. Pokropte 1 lyžičkou vody na 100 g zeleniny. Zakryte fóliou. Prepichnete kryciu fóliu ostrým nožom raz v strede a štyrikrát okolo okraja. Jedenkrát stlačte tlačidlo Vegetables/Fish. Stlačte tlačidlo Start. Pri väčších hmotnostiach po zaznení akustického signálu premiešajte. Po ukončení varenia zeleninu sceďte a nechajte vychladnúť.
<b>12. Mrazená zelenina</b>  2 stlačenia	200 g - 1000 g	Program na varenie mrazenej zeleniny. Zeleninu vložte do nádoby vhodnej veľkosti. Pokropte 1-3 lyžičkami vody. Ak varíte zeleninu s vysokým obsahom vody, napríklad špenát alebo paradajky, nepridávajte vodu. Zakryte fóliou. Prepichnete kryciu fóliu ostrým nožom raz v strede a štyrikrát okolo okraja. Dvakrát stlačte tlačidlo Vegetables/Fish. Stlačte tlačidlo Start. Po zaznení akustického signálu premiešajte. Po ukončení varenia zeleninu sceďte.
<b>13. Čerstvá ryba</b>  3 stlačenia	200 g - 800 g	Program na varenie čerstvých filetov z rýb. Vložte do nádoby vhodnej veľkosti, pridajte 2 lyžičky (30 ml) vody. Pridajte kocku masla a zakryte fóliou. Prepichnete kryciu fóliu ostrým nožom raz v strede a štyrikrát okolo okraja. Trikrát stlačte tlačidlo Vegetables/Fish. Stlačte tlačidlo Start.
<b>14. Mrazená ryba</b>  4 stlačenia	280 g - 800 g	Program na varenie mrazených filetov z rýb. Vložte do nádoby vhodnej veľkosti, pridajte 1 lyžičku (15 ml) vody. Zakryte fóliou. Prepichnete kryciu fóliu ostrým nožom raz v strede a štyrikrát okolo okraja. Štyrikrát stlačte tlačidlo Vegetables/Fish. Stlačte tlačidlo Start.
<b>15. Ryža</b>  1 stlačenie	100 g - 300 g	Program na varenie slanej ryže. (Thajská, Basmati, jazmínová, Surinam, Arborio alebo stredomorská ryža). Tento program nie je vhodný na varenie ryžových pudingov. a hnedej ryže. Ryžu pred varením dôkladne opláchnite. Použite veľkú misu. K ryži pridajte dvojnásobné množstvo vriacej vody ako ryže. Zakryte pokrývkou. Raz stlačte tlačidlo Rice/Pasta. Stlačte tlačidlo Start. Po zaznení akustického signálu premiešajte. Po ukončení varenia nechajte odstáť 5 minút a sceďte.
<b>16. Cestoviny</b>  2 stlačenia	100 g - 450 g	Program na varenie sušených cestovín. Použite veľkú misu. Pridajte 1 lyžičku soli, 1 polievkovú lyžicu oleja a vriacu vodu. K 100 g - 290 g cestovín pridajte 1 liter vriacej vody. K 300 g - 450 g cestovín pridajte 1½ litra vriacej vody. Zakryte pokrývkou. Dvakrát stlačte tlačidlo Rice/Pasta. Stlačte tlačidlo Start. Po zaznení akustického signálu premiešajte. Po ukončení varenia nechajte odstáť 5 minút a sceďte.

## Automatické programy Auto Weight

Pomocou tejto funkcie môžete upravovať alebo zohrievať pokrmy podľa ich hmotnosti. Hmotnosť musí byť zadávaná v gramoch.



**Zvoľte požadovanú kategóriu**  
Indikátory mikrovln a automatickej prevádzky svetia, indikátor rozmrazovania tiež svieti pre automatické programy. Na displeji sa zobrazí číslo programu.

**Stlačením tlačidla More/Less Weight zadajte hmotnosť.**  
Stlačením tlačidla začnete s minimálnou hmotnosťou pre každý pokrm.



**Stlačte tlačidlo Start**



### Poznámka



1. Programy s automatickým vážením jem možné použiť len pre uvedené pokrmy.
2. Pokrmy pripravujte len v uvedených hmotnostných rozsahoch popísaných na stranách 32-34.
3. Pokrm vždy odvážte a nespoliehajte sa na informácie na jeho obale.
4. Pre väčšinu pokrmov je výhodné použiť čas odstavenia, pričom po varení s automatickým programom, umožňuje pokračovanie v ohrievaní v strede.
7. Aby ste brali do úvahy určité odchýlky v jednotlivých pokrmoch, pred servírovaním skontrolujte, či je pokrm dostatočne uvarený a teplý.

## Automatické programy Auto Weight pre nápoje





Program	Objem	Pokyny
<b>3. Nápoj</b>  1 stlačenie	200 ml alebo 400 ml	Program vhodný na ohrievanie jedného nápoja s objemom 200 ml alebo dvoch nápojov po 200 ml z izbovej teploty, napr. káva, čaj alebo horúca čokoláda. Jedným stlačením zvolíte 200 ml pre 1 nápoj alebo 400 ml pre dva nápoje a stlačte tlačidlo Start. Pred aj po zohriatí nápoj premiešajte.
<b>4. Mlieko</b>  2 stlačenia	200 ml alebo 600 ml	Program vhodný na ohrievanie jedného hrnčeka mlieka s objemom 200 ml alebo jednej nádoby na mlieko s objemom 600 ml z teploty chladničky. Tento program je vhodný pre pľnotučné, polotučné aj odstredené mlieko. Teplé mlieko môžete použiť na výrobu mliečnej kávy alebo horúcej čokolády. Dvakrát stlačte tlačidlo Beverage, zvolíte 200 ml pre 1 hrnček alebo 600 ml pre jednu nádobu a stlačte tlačidlo Start. Ak ohrievate jeden hrnček mlieka, premiešajte ho pred aj po ohrievaní. Ak ohrievate džbán mlieka, premiešajte vždy keď zaznie akustický signál.

# Automatické programy Junior Menu

Ovocné a zeleninové pyré sú ideálnou prvou potravou pre dojčatá. Domáce pyré chutia ako skutočné jedlo a sú lacnejšie ako kupované. Zvyšné porcie môžete zmraziť v zásobníkoch na kocky ľadu, neskôr ich rozmraziť a opäť zohriať.

Program	Hmotnosť	Pokyny
<b>8. Zeleninové pyré</b>  Junior Menu 1 stlačenie	100 g - 400 g	Tento program je vhodný na varenie petržlenu, zemiakov, mrkvy a sladkých zemiakov. Varenú zeleninu očistíte. Je vhodná pri dokrmovaní detí. Odlúpte a nakrájajte zeleninu na kúsky rovnakej veľkosti. Umiestnite do misky Pyrex®. Pridajte nasledujúce množstvá vody: 100 g - 150 g zeleniny 75 ml vody. 155 g - 300 g zeleniny 100 ml vody. 305 g - 400 g zeleniny 150 ml vody. Zakryte vekom. Stlačte raz tlačidlo Junior Menu. Zadajte hmotnosť zeleniny a stlačte Start. V polovici varenia premiešajte. Po uvarení nechajte odstáť 10 minút. Zeleninu premiešajte pomocou mixéra. Ak je to potrebné, upravte konzistenciu pridaním trochy vody. Pred podávaním vždy skontrolujte teplotu.
<b>9. Ovocné pyré</b>  Junior Menu 2 stlačenia	100 g - 400 g	Tento program je vhodný na varenie jablka, hrušiek, broskvín, papája a manga. Varené ovocie potom očistíte. Je vhodné pri dokrmovaní detí. Ošúpte a nakrájajte ovocie na kúsky rovnakej veľkosti. Umiestnite do misky Pyrex®. Pridajte nasledujúce množstvá vody: 100 g - 150 g ovocia 75 ml vody. 155 g - 300 g ovocia 100 ml vody. 305 g - 400 g ovocia 150 ml vody. Zakryte vekom. Stlačte dvakrát tlačidlo Junior Menu. Zadajte hmotnosť ovocia a stlačte Start. V polovici varenia premiešajte. Po uvarení nechajte odstáť 10 minút. Ovocie premiešajte pomocou mixéra. Ak je to potrebné, upravte konzistenciu pridaním trochy vody. Pred podávaním vždy skontrolujte teplotu.
<b>10. Ovsená kaša</b>  Junior Menu 3 stlačenia	50 g - 200 g	Tento program je vhodný na varenie ovsenej kaše. Postupujte podľa návodu na obale aby ste použili správne množstvo ovsu a mlieka. Môžete použiť plnotučné, polotučné alebo odstredené mlieko. Tento program nie je vhodný len na výrobu kaše s vodou. Pokrm nezakrývajte. Stlačte trikrát tlačidlo Menu Junior. Zadajte hmotnosť ovsu a stlačte Start. Pri zaznení akustického signálu premiešajte. Nechajte 2 minúty odstáť. Pred podávaním premiešajte.

# Automatické programy Melt & Soften

Program	Hmotnosť	Pokyny
<b>21. Smotanový syr</b>  1 stlačenie	50 g - 300 g	Program na zmäkčenie smotanového syra. Umiestnite do misky Pyrex®. Zakryte s fóliou. Fóliu prepichnete ostrým nožom raz v strede a štyrikrát okolo okraja. Stlačte raz tlačidlo Melt & Soften. Zadajte hmotnosť a stlačte tlačidlo Start. Po zmäknutí syr vyšľahajte drevenou lyžicou.
<b>22. Čokoláda</b>  2 stlačenia	50 g - 300 g	Program vhodný na rozpúšťanie mliečnej alebo tmavej čokolády s obsahom kakaovej sušiny do 50%. Tento program nie je vhodný pre bielu čokoládu alebo čokoládu s kakaovou hmotou nad 50%. Umiestnite Čokoládu do misky Pyrex®. Stlačte dvakrát tlačidlo Melt & Soften. Zadajte hmotnosť a stlačte tlačidlo Start. V polovici a na konci rozpúšťania čokoládu premiešajte.
<b>23. Maslo</b>  3 stlačenia	50 g - 300 g	Program vodný na rozpúšťanie masla. Kocky masla umiestnite do misky Pyrex®. Zakryte fóliou. Fóliu prepichnete ostrým nožom raz v strede a štyrikrát okolo okraja. Stlačte trikrát tlačidlo Melt & Soften. Zadajte hmotnosť a stlačte tlačidlo Start. V dvoch tretinách a na konci rozpúšťania maslo premiešajte.
<b>24. Zmrzlina</b>  4 stlačenia	300 g - 1100 g	Na zmäkčenie zmrzliny. Ponechajte zmrzlinu v originálnom balení a odstráňte veko. Stlačte tlačidlo Melt & Soften štyrikrát. Zadajte hmotnosť a stlačte tlačidlo Start.

# Automatické kombinované programy

Pomocou tejto funkcie môžete upravovať alebo zohrievať pokrmy podľa ich hmotnosti. Hmotnosť musí byť zadávaná v gramoch.



**Zvoľte požadovanú kategóriu**  
Rozsvietia sa indikátory automatického varenia a na displeji sa zobrazí číslo programu.

**Stlačením tlačidla More/Less Weight zadajte hmotnosť.**  
Stlačením tlačidla začnete s minimálnou hmotnosťou pre každý pokrm.

**Stlačte tlačidlo Start**





## Poznámka

1. Programy s automatickým vážením jem možné použiť len pre uvedené pokrmy.
2. Pokrmy pripravujte len v uvedených hmotnostných rozsahoch.
3. Pokrm vždy odvážte a nespoliehajte sa na informácie na jeho obale.
4. Používajte len príslušenstvo uvedené na stranách 35-36.
5. **Nezakrývajte** pokrm pri používaní automatických kombinovaných programov, pretože by nezahnedol a teplo z grilu by roztavilo akýkoľvek plastový kryt.
6. Pre väčšinu pokrmov je výhodné použiť **čas odstavenia**, pričom po varení s automatickým programom, umožňuje pokračovanie v ohrievaní v strede.
7. Aby ste brali do úvahy určité odchýlky v jednotlivých pokrmoch, pred servírovaním skontrolujte, či je pokrm dostatočne uvarený a teplý.

Program	Hmotnosť	Príslušenstvo	Pokyny
<b>17. Mrazená pizza</b> Auto Combi 1 stlačenie	200 g - 500 g		<b>Program na ohrev a zapečenie zakúpenej mrazenej pizze.</b> Odstráňte všetky obaly a položte na rošt umiestnený na sklennom tanieri. <b>Pokrm nezakrývajte.</b> Stlačte raz tlačidlo Auto Combi. Zadajte hmotnosť, potom stlačte tlačidlo Start. Tento program nie je vhodný pre hlboké panvice na pizzu alebo veľmi tenké pizze.
<b>18. Chladená pizza</b> Auto Combi 2 stlačenia	200 g - 500 g		<b>Program na ohrev a zapečenie zakúpenej chladenej pizze.</b> Odstráňte všetky obaly a položte na rošt umiestnený na sklennom tanieri. <b>Pokrm nezakrývajte.</b> Stlačte dvakrát tlačidlo Auto Combi. Zadajte hmotnosť, potom stlačte tlačidlo Start. Tento program nie je vhodný pre hlboké panvice na pizzu alebo veľmi tenké pizze.

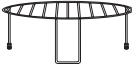
## Automatické kombinované programy

Program	Hmotnosť	Príslušenstvo	Pokyny
<p><b>19. Mrazené zemiakové produkty</b></p> <p> Auto Combi</p> <p>3 stlačenia</p>	200 g - 400 g		<p><b>Program na ohrev a zapečenie zakúpenej mrazených zemiakových produktov.</b></p> <p>Stlačte trikrát tlačidlo Auto Combi. Rozdeľte zemiakové produkty do plytkej misky Pyrex®. Umiestnite misku na drôtený stojan na sklenený tanier. <b>Pokrm nezakrývajte!</b> Zadajte hmotnosť a stlačte tlačidlo Start. Na dosiahnutie najlepších výsledkov uvarte v jednej vrstve a pri zaznení akustického signálu premiešajte.</p>
<p><b>20. Slaný koláč Quiche</b></p> <p> Auto Combi</p> <p>4 stlačenia</p>	150 g - 450 g		<p><b>Program na ohrev a zapečenie zakúpeného čerstvého slaného koláča.</b></p> <p>Stlačte štyrikrát tlačidlo Auto Combi. Odstráňte všetky obaly a umiestnite koláč Quiche na drôtený stojan na sklenenom tanieri.</p> <p><b>Pokrm nezakrývajte.</b> Zadajte hmotnosť a stlačte tlačidlo Start. Po ukončení varenia umiestnite koláč Quiche na chladiaci stojan a nechajte niekoľko minút odstáť. Koláč Quiche s vysokým obsahom syra môže byť viac zohriaty ako koláč so zeleninou. Tento program nie je vhodný pre dvojité kôrky.</p>

Ot: Prečo sa rúra nezapne?

Od: Keď sa rúra nezapne, skontrolujte nasledujúce:

1. Je rúra správne pripojená?  
Odpojte zástrčku od zásuvky, počkajte 10 sekúnd a opäť pripojte.
2. Skontrolujte istič a poistku.  
Resetujte istič alebo poistku vymeňte, ak je vypálená.
3. Ak je istič alebo poistka v poriadku, pripojte k zásuvke iný spotrebič. Ak iný spotrebič funguje, pravdepodobne bude problém v rúre. Ak iný spotrebič nefunguje, pravdepodobne je problém v elektrickej zásuvke. Ak vypadá, že problém je v rúre, kontaktujte autorizované servisné stredisko.

Ot: Moja rúra spôsobuje rušenie televízora. Je to normálne?

Od: Niektoré rádiá, televízory, Wi-Fi, bezdrôtové telefóny, detské pestúnky, bluetooth alebo iné bezdrôtové zariadenia môžu byť rušené pri používaní mikrovlnnej rúry. Toto rušenie je podobné rušeniu spôsobenému malými spotrebičmi ako sú mixéry, vysávače, fény atď. Neznamená to problém s vašou rúrou.

Ot: Rúra nechce akceptovať môj program. Prečo?

Od: Rúra je navrhnutá tak, aby neakceptovala nesprávny program. Napríklad, rúra nebude akceptovať štvrtú fázu varenia.

Ot: Niekedy z vetracích otvorov rúry vychádza horúci vzduch. Prečo?

Od: Teplo z vareného pokrmu ohrieva vzduch v rúre. Tento ohriaty vzduch je vyfukovaný rúrou cez vetracie otvory v rúre. Vo vzduchu nie sú mikrovlny. Vetracie otvory rúry nesmiete počas varenia nikdy blokovať.

Ot: Môžem použiť teplomer z klasickej rúry v tejto rúre?

Od: Len vtedy, ak používate režim **gril**. Kov v niektorých teplomeroch môže spôsobiť iskrenie vo vašej rúre a preto sa nesmú používať v režimoch s **mikrovlnami** alebo **kombinovanom** režime.

Ot: Pri použití **kombinovaného** režimu počujem hučanie a cvakanie v rúre. Čo spôsobuje tento jav?

Od: Šum sa vyskytne, keď rúra automaticky prepína z **mikrovlnného** ohrevu na **gril** pre vytvorenie kombinovaného nastavenia. Je to normálne.

## Otázky a odpovede

- Ot: Z rúry ide zápach a dym pri použití **kombinovaného** režimu a **grilu**. Prečo?
- Od: Po opakovanom použití odporúčame rúru vyčistiť a potom spustiť rúru na 5 minút v režime **grilu** bez pokrmu, skleneného taniera a kruhovej podložky. Toto vypáli zvyšky jedla alebo oleja, ktoré môžu spôsobovať zápach a dym.
- Ot: Rúra zastaví ohrev mikrovlnami a na displeji sa zobrazí „H00“, „H97“ alebo „H98“. Prečo?
- Od: Toto zobrazenie znamená problém so systémom tvorby mikrovln. Kontaktujte autorizované servisné stredisko.
- Ot: Ventilátor je v prevádzke aj po skončení prípravy pokrmu. Prečo?
- Od: Po použití rúry môže byť ventilátor v prevádzke pre ochladenie elektronických komponentov. Je to normálne a rúru môžete ďalej používať.
- Ot: Nemôžem nastaviť program automatického varenia a na displeji sa zobrazí „**H0E**“. Prečo?
- Od: Ak ste predtým rúru používali a je ešte stále veľmi horúca na použitie v režime programov Auto Sensor, na displeji sa zobrazí „**H0E**“. Keď nápis „**H0E**“ zhasne, programy Auto Sensor môžete opäť používať. Ak sa ponáhľate a nemáte čas čakať na vychladnutie rúry zvolte manuálne režim a čas varenia.



1. Vypnite rúru pred čistením.
2. Pravidelne čistíte vnútro rúry, tesnenie dvierok a oblasť tesnenia dvierok čisté. Keď jedlo vystrekne na steny rúry, tesnenie dvierok a oblasť tesnenia dvierok, utrite to vlhkou utierkou. Pri odolnejšom znečistení môžete použiť trochu čistiaceho prostriedku.  
**Neodporúčame použitie drsných agresívnych prostriedkov.**
3. Na čistenie skla dvierok rúry nepoužívajte drsné čistiace prostriedky ani ostré kovové škrabky, pretože by mohli poškriabať povrch, čo by mohlo spôsobiť roztrieštenie skla.
4. Vonkajší povrch rúry utrite vlhkou tkaninou. Dbajte na to, aby do vetracích otvorov nevnikla voda, pretože by mohlo dôjsť k poškodeniu vnútorných dielov rúry.
5. Ak je znečistený ovládací panel, vyčistíte ho mäkkou suchou utierkou. Na ovládacom paneli nepoužívajte drsné ani agresívne čistiace prostriedky. Pri čistení ovládacieho panela nechajte otvorené dvierka, aby ste zabránili nežiaducemu zapnutiu. Po čistení stlačte tlačidlo **stop/cancel** na vymazanie zobrazenia na displeji.
6. Ak sa naakumuluje para vo vnútri alebo okolo vonkajšieho povrchu dvierok rúry, utrite ju mäkkou utierkou. Toto môže nastať vtedy, ak používate mikrovlnnú rúru pri vysokej vlhkosti a v žiadnom prípade to nepredstavuje poruchu spotrebiča.
7. Čas od času je potrebné vybrať a vyčistiť sklenený tanier. Tanier umyte v teplej mydlovej vode alebo v umývačke riadu.
8. Kruhová podložka a dno vnútorného priestoru rúry sa majú pravidelne čistiť, aby sa zabránilo nadmernej hlučnosti. Jednoducho vyčistíte povrch dna rúry jemným saponátom a horúcou vodou, potom ho vysušte čistou utierkou. Kruhovú podložku jem možné opláchnuť jemnou mydlovou vodou. Počas opakovaného používania rúry dochádza k nahromadeniu výparov v dôsledku prípravy pokrmov, avšak tieto výpary v žiadnom prípade neovplyvňujú povrch dna alebo časti kruhovej podložky. Po vybratí kruhovej podložky z vnútorného priestoru rúry za účelom čistenia, musí byť táto podložka opäť umiestnená do správnej polohy v rúre.
9. Pri používaní režimu **grilu** alebo varení v **kombinovanom** režime, môže odstrekovať z niektorých pokrmov tuk na steny rúry. Ak nie je rúra udržiavaná v čistote, môže v priebehu prevádzky vychádzať z rúry „dym“.
10. Na čistenie spotrebiča nepoužívajte parný čistič.
11. Údržbu tejto rúry musia zaisťovať len kvalifikovaní pracovníci. V prípade, že rúra vyžaduje údržbu alebo opravu, obráťte sa na autorizovaného predajcu.
12. Ak nie je rúra udržiavaná v čistom stave, môže dôjsť k narušeniu povrchových plôch, čo môže následne ovplyvniť životnosť spotrebiča a popripade predstavovať bezpečnostné riziko.
13. Nestále udržiavajte vetracie otvory čisté. Skontrolujte, či neblokuje prach alebo iný materiál tieto otvory v hornej, spodnej alebo na pravej strane rúry. Ak sú tieto otvory zablokované, môže to spôsobiť prehrievanie, ktoré môže negatívne ovplyvniť prevádzku rúry a predstavovať bezpečnostné riziko.

## Technické údaje

Výrobca	Panasonic	
Model	NN-GT46KB	
Napájanie elektrickou energiou	230 V / 50 Hz	
Prevádzková frekvencia:	2450 MHz	
Príkon:	Maximum	2120 W
	Mikrovlny	1000 W
	Gril	1160 W
Výstupný výkon:	Mikrovlny	1000 W (IEC-60705)
	Gril	1100 W
Vonkajšie rozmery Š x H x V (mm)	525 mm (Š) x 401 mm (H) x 310 mm (V)	
Vnútorne rozmery Š x H x V (mm)	359 mm (Š) x 362 mm (H) x 247 mm (V)	
Hmotnosť (približná)	13,2 kg	
Hlučnosť	66 dB	

*Uvedená hmotnosť a rozmery sú približné.*

Toto zariadenie vyhovuje Európskym štandardom pre EMC rušenie (EMC = Electromagnetic Compatibility) EN 55011. Podľa tohto štandardu je toto zariadenie skupina 2, trieda B a je v rámci stanovených limitov. Skupina 2 znamená, že rádiový frekvenčná energia je generovaná vo forme elektromagnetického žiarenia pre účel ohrevu a varenia pokrmov. Trieda B znamená, že tento výrobok sa môže používať v bežnom domácom prostredí.

**Výrobca: Panasonic Appliances Microwave Oven (Shanghai) Co., Ltd.**  
888, 898 Longdong Road. Pudong, Shanghai, 201203, Čína.

**Distributér: Panasonic Marketing Europe GmbH**

**REP. EU: Panasonic Testing Centre**  
Winsbergring 15, 22525 Hamburg, Nemecko



## **Výrobok Panasonic**

Na tento výrobok sa vzťahuje záruka E-Guarantee Panasonic.

Odložte si doklad o kúpe.

Záručné podmienky a informácie o tomto výrobku sú dostupné na [www.panasonic.com/sk](http://www.panasonic.com/sk)  
alebo na nasledujúcich telefónnych číslach: 220622911 – číslo pre volania z pevnej siete