

<b>1 - DŮLEŽITÉ INFORMACE – BEZPEČNOST</b>	<b>2</b>
1.1 Obecné zásady	2
1.2 Všeobecné bezpečnostní pokyny	2
1.3 Podmínky použití	2
1.4 Recyklace a likvidace	2
1.5 Význam značek umístěných na jednotce síťového napájení	2
<b>2 - PŘEDSTAVENÍ VÝROBKU</b>	<b>3</b>
2.1 Složení sady	3
2.2 Popis výrobku	3
2.2.1 Obrazovka	4
2.2.2 Venkovní ovládací panel	5
<b>3 - MONTÁŽ</b>	<b>6</b>
3.1 Typová montáž	6
3.2 Instalace monitoru	7
3.3 Montáž venkovního ovládacího panelu	8
3.4 Zapojení kabelů venkovního ovládacího panelu	8
3.5 Instalace jmenovky	9
3.6 Uvedení instalace pod napětí	9
<b>4 - PŘIPOJENÍ K JINÉMU PRODUKTU SOMFY</b>	<b>10</b>
4.1 Připojení k motorovému pohonu brány Somfy	10
4.2 Připojení k elektrickému otvírači/zámku	10

# 1 - DŮLEŽITÉ INFORMACE – BEZPEČNOST

## 1.1 Obecné zásady

Než začnete s instalací tohoto výrobku Somfy, pozorně si přečtěte tento návod k použití a bezpečnostní pokyny.

Přesně dodržte všechny uvedené pokyny a tento návod uchovávejte po celou dobu životnosti výrobku.

Nikdy nezačínajte montáž, dokud nekontrolujete kompatibilitu tohoto výrobku s ostatním vybavením a doplňky.

Tato příručka popisuje montáž daného produktu.

Jakákoliv instalace nebo použití výrobku pro jiný účel, než stanoví výrobce – firma Somfy – není dovoleno. Zanikne tím záruka a společnost Somfy nenese žádnou odpovědnost. Totéž platí také v případě nedodržení pokynů uvedených v tomto návodu.

Společnost Somfy nenese odpovědnost za změny norem a standardů, k nimž dojde po zveřejnění tohoto návodu.

Společnost Somfy tímto prohlašuje, že produkt splňuje požadavky směrnice 2014/53/ES. Kompletní text prohlášení o shodě je k dispozici na internetové adrese [www.somfy.com/ce](http://www.somfy.com/ce).

Vyobrazení nejsou závazná.

## 1.2 Všeobecné bezpečnostní pokyny

Nenechte děti, aby si hrály s ovládacím systémem.

Ovládací systém nikdy neponožujte do kapaliny.

Tento výrobek není určen k používání osobami (včetně dětí) se sníženými tělesnými, smyslovými či duševními schopnostmi nebo osobami bez patřičných zkušeností či znalostí, ledaže by byly pod dohledem osoby odpovědné za jejich bezpečnost nebo byly předem poučeny o používání tohoto výrobku.

## 1.3 Podmínky použití

Dosah rádiového systému je regulován normami pro rádiové zařízení.

Rádiový dosah ve velké míře závisí na prostředí používání: možná rušení od velkých elektrických přístrojů v blízkosti zařízení, podle typu materiálu použitého na stěny a přepážky.

Použití rádiových zařízení (např. bezdrátových sluchátek) fungujících na stejné frekvenci může snížit výkonost výrobku.

Funkci kamery tohoto videotelefonu je identifikovat návštěvníka. V žádném případě nesmí být používána pro sledování dění na ulici.

Toto zařízení se musí používat v souladu se zákonem o ochraně osobních údajů.

Jakékoli použití těchto výrobků mimo přísně soukromý rámec podléhá zákonným požadavkům na jeho použití a vyžaduje předchozí povolení správních orgánů.

V případě zneužití zařízení s cílem zasáhnout do soukromí třetí strany ponese kupující občanskoprávní i trestněprávní odpovědnost za své jednání; firma Somfy nebude v žádném případě odpovědná za použití videotelefonu v rozporu s platnými zákony a předpisy.

## 1.4 Recyklace a likvidace



Výrobek na konci životnosti nevyhazujte do běžného domovního odpadu. Výrobek odevzdejte jeho prodejci nebo použijte prostředky selektivního sběru, které jsou poskytovány obcí.

## 1.5 Význam značek umístěných na jednotce síťového napájení



Jednotka síťového napájení dodávaná společně s produktem smí být montována pouze na krytém a suchém místě.



Stejnoseměrný proud



Jednotka síťového napájení dodávaná společně s produktem je opatřena dvojitou izolací, a proto nevyžaduje připojení k uzemňovacímu vodiči.



Střídavý proud

## 2 - PŘEDSTAVENÍ VÝROBKU

### 2.1 Složení sady

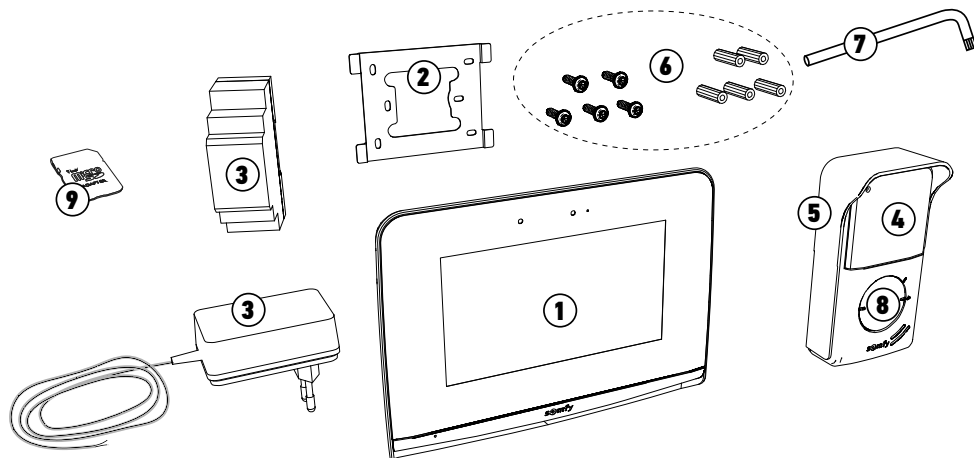

Č.	Název	Množství
1	Vnitřní monitor s vloženou mikro SD kartou	1
2	Upevňovací držák monitoru	1
3	Jednotka síťového napájení monitoru nebo na DIN lištu (podle zvolené sady)	1
4	Venkovní ovládací panel	1
5	Ochranný štítek proti dešti	1
6	Šrouby + hmoždinky pro upevnění monitoru a venkovního ovládacího panelu	5 + 5
7	Klíč torx	1
8	Štítek se jménem	2
9	Adaptér mikro SD karty pro PC/Mac	1

### 2.2 Popis výrobku

Videotelefon se skládá z vnitřního monitoru a z venkovního ovládacího panelu. Připojení vnitřního monitoru k venkovnímu ovládacímu panelu se provádí pomocí 2 vodičů a kabel elektrického napájení se připojuje k monitoru (viz „3.1 Typová montáž“).

## 2.2.1 Obrazovka

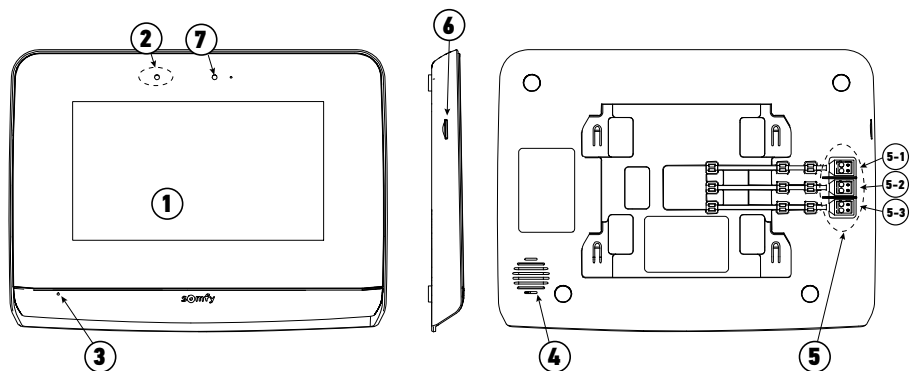

Č.	Název	Popis
1	Dotyková obrazovka	Umožňuje zobrazit si návštěvníka, ovládat drátové a bezdrátové ovladače, zobrazit zmeškané návštěvníky po dobu nepřítomnosti, upravovat nastavení atd.
2	Detektor pohybu/přítomnosti	Umožňuje automatické rozsvícení obrazovky, jakmile monitor detekuje přítomnost návštěvníka.
3	Mikrofon	Umožňuje komunikovat s osobou stojící před venkovním ovládacím panelem.
4	Reproduktor	Umožňuje slyšet návštěvníky stojící před venkovním ovládacím panelem a přehrávat melodii zvonění.
5	Svorkovnice	5-1: připojení k síťovému napájení. 5-2: připojení k venkovnímu ovládacímu panelu. 5-3: připojení druhého monitoru (volitelné vybavení).
6	Čtečka mikro SD karty	Umožňuje ukládání fotografií z kamery venkovního ovládacího panelu a použití vlastního zvuku zvonění ze souboru MP3. <b>Poznámka:</b> Váš monitor se dodává včetně mikro SD karty uvnitř.
7	Kontrolka LED	Umožňuje zkontrolovat správné zapojení při instalaci sestavy nebo zmeškaný hovor v době nepřítomnosti.

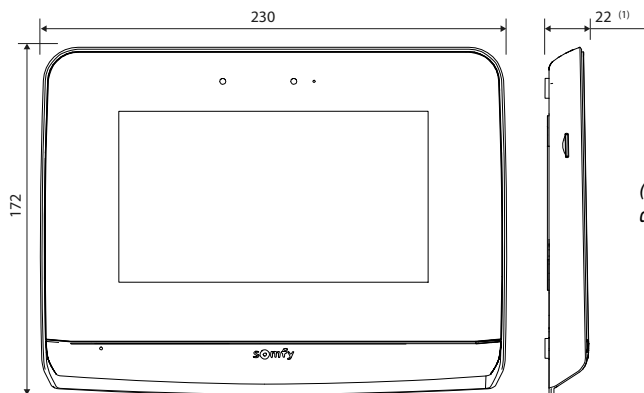

(1) Tloušťka včetně kovového držáku

## 2.2.2 Venkovní ovládací panel

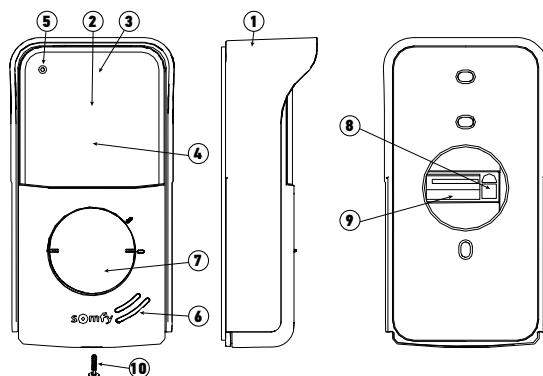

Č.	Název	Popis
1	Ochranný štítek proti dešti	Chrání kameru před deštěm a slunečním jasnem
2	Kamera	Natáčí návštěvníka a odesílá obrazové soubory do monitoru
3	Osvětlení LED IR	Umožňuje vidět návštěvníky i v noci
4	Detektor SVĚTELNÉHO jasu	Automaticky rozsvítí infračervené LED při snížené viditelnosti
5	Mikrofon	Umožňuje návštěvníkovi komunikovat s osobou uvnitř
6	Reproduktor	Umožňuje návštěvníkovi slyšet osobu uvnitř
7	Podsvícený štítek se jmenovkou Podsvícené volací tlačítko	Na štítek můžete uvést své jméno Umožňuje návštěvníkovi spustit zvonění monitoru. Kamera se spustí a obrazovka monitoru se rozsvítí.
8	Tlačítko pro seřízení hlasitosti poslechu	Umožňuje nastavit hlasitost reproduktoru venkovního ovládacího panelu.
9	Svorkovnice	Umožňuje připojit venkovní ovládací panel k monitoru, k motorovému pohonu brány a k elektrickému otvírači/zámku.
10	Šroub odolávající vandalům	Znemožňují otevření venkovního ovládacího panelu bez použití specifického šroubováku

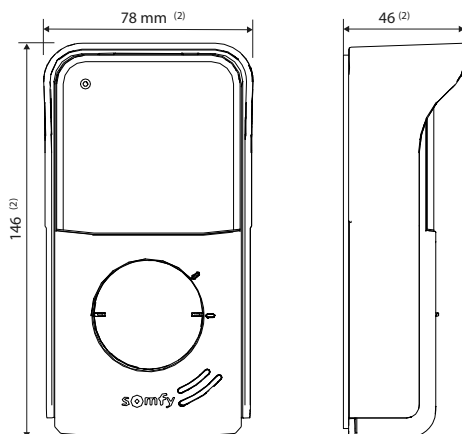

(2) Rozměry včetně ochranného štítku proti dešti

## 3 - MONTÁŽ

## 3.1 Typová montáž

Vzdálenost mezi monitorem a venkovním ovládacím panelem	Vhodný kabel
Do 100 m	Min. 2 vodiče 0,5 mm <sup>2</sup> 2 vodiče max. 1 mm <sup>2</sup>
100 až 150 mm	Min. 2 vodiče 0,75 mm <sup>2</sup> 2 vodiče max. 1 mm <sup>2</sup>

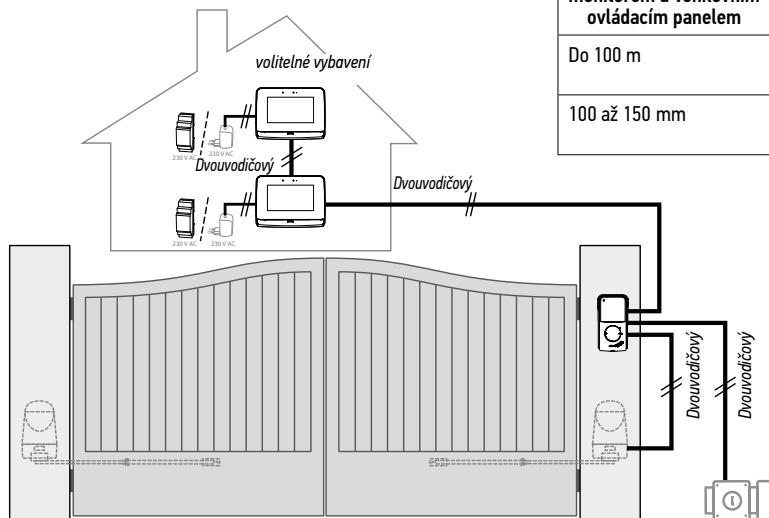

- S přípojkou na zdi:

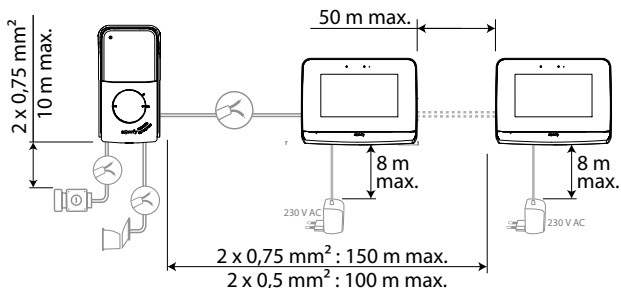

- S napájením na DIN liště:

Vzdálenost mezi napájecím zdrojem na DIN lištu a monitorem (L)	Vhodný kabel
≤ 25 m	Min. 2 vodiče 0,5 mm <sup>2</sup>
≤ 35 m	Min. 2 vodiče 0,75 mm <sup>2</sup>
≤ 50 m	2 vodiče 1 mm <sup>2</sup>

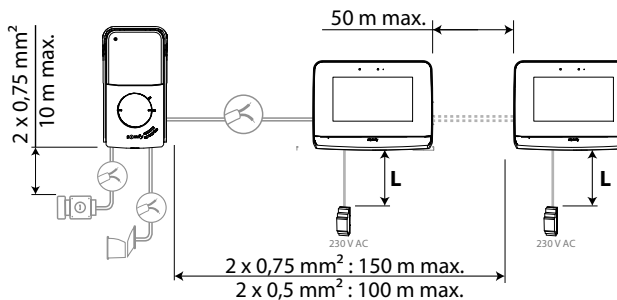

**Poznámka:** Doporučujeme vám, abyste kabely videotelefonu vedli jiným kabelovým pláštěm, odděleně od kabelů napájení. Kabely nejsou součástí balení.

### 3.2 INSTALACE MONITORU

**[1].** Připevňte upevňovací desku monitoru na zeď.

Důležité: Upevňovací výstupky monitoru musí směřovat dopředu, směrem k vám.

**Poznámka:** Všechny vodiče musí být vedeny uvnitř upevňovacího držáku, aby bylo možné je připojit k monitoru.

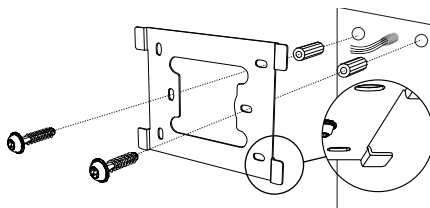

**[2].** Vyjměte konektor DC (5-1) umístěný na zadní části monitoru a poté k tomuto konektoru připojte kabel jednotky síťového napájení: bílý vodič se šedými proužky napravo (+) a čistě bílý vodič nalevo (-).

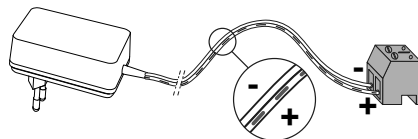

V případě použití napájení na DIN liště připojte kabely nebo napájecí svorky „+“ a „-“ ke svorkám „+“ a „-“ konektoru monitoru.

Důležité: Pro napájení monitoru povinně použijte dodanou jednotku síťového napájení nebo napájení na DIN liště.

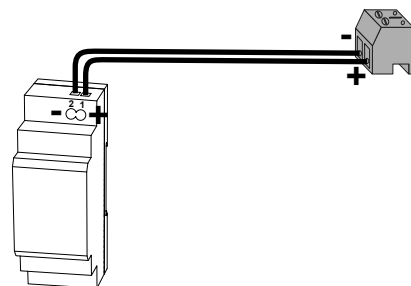

**[3].** Připojte konektor DC jednotky síťového napájení k zadní části monitoru ke svorce 5-1 ve směru znázorněném na obrázku (šrouby nalevo).

Důležitý je správný směr zapojení vodičů konektoru DC bloku napájení.

Důležité: Nezapojujte jednotku síťového napájení do zásuvky ani nezapínajte přepínač DIN napájení, dokud nedokončíte zapojení všech kabelů (venkovního ovládacího panelu, přídatného monitoru).

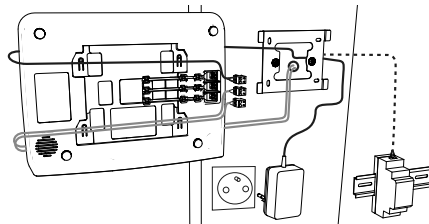

**[4].** Připojte druhý konektor ke svorce 5-2.

Příslušný kabel musí být připojen k venkovnímu ovládacímu panelu.

**Volitelné vybavení:** Připojte třetí konektor ke svorce 5-3. Příslušný kabel musí být připojen k druhému monitoru (viz příručku k přídatnému monitoru).

**Poznámka:** Abyste zamezili riziku vytržení, umístěte vodiče na místo k tomu určené.

**Poznámka:** Označte si vodiče připojené ke svorkám 5-2 a 5-3, abyste později správně připojili venkovní ovládací panel a druhý (volitelný) monitor.

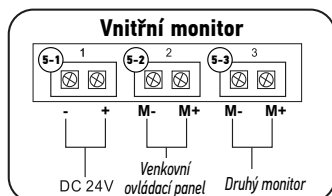
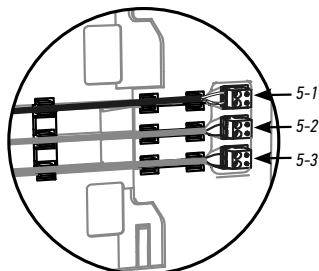

- [5]. Mírným potažením směrem dolů připněte monitor do upevňovacího držáku tak, aby výstupky držáku řádně zapadly do zářezů monitoru.

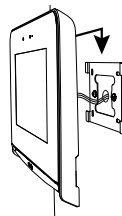

### 3.3 MONTÁŽ VENKOVNÍHO OVLÁDACÍHO PANELU

Kameru neumísťujte čelem ke zdroji světla, jinak hrozí, že snímky návštěvníků nebudou použitelné.

Venkovní ovládací panel vám doporučujeme namontovat do výšky cca 1,60 m.

### 3.4 Zapojení kabelů venkovního ovládacího panelu

- [1]. Pomocí dodaného klíče torx demontujte šroub umístěný na spodní desce a oddělte ochranný štítek proti dešti od venkovního ovládacího panelu.
- [2]. Označte upevňovací body pro ochranný štítek proti dešti. Vyvrtejte otvory a umístěte do nich hmoždinky vhodné pro vaši zeď / váš sloupek.
- Všechny kabely protáhněte ochranným štítkem proti dešti.

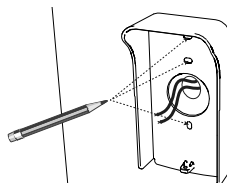

- [3]. Upevněte ochranný štítek ke zdi/sloupku.

**Poznámka:** Nesundávejte pěnu přilepenou na zadní stranu ochranného štítku proti dešti. Zajišťuje těsnění produktu.

**Poznámka:** Doporučujeme mezi ochranný štítek proti dešti a zeď/sloupek (kromě spodní části štítku) nanést ještě silikonové těsnění.

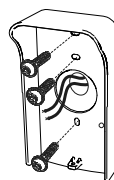

- [4]. Připojte vodiče monitoru ke 2 svorkám na levé a zadní straně venkovního ovládacího panelu:
- M+ monitoru k M+ venkovního ovládacího panelu;
  - M- monitoru k M- venkovního ovládacího panelu.
- Připojte vodiče elektrického otevírače/zámku ke svorkám L+ a L- venkovního ovládacího panelu.
- Vodiče motorového pohonu připojte k výstupu bezpečnostního kontaktu (COM a NO) venkovního ovládacího panelu.

**Poznámka:** Pro zapojení vodičů do svorek zatlačte pomocí plochého šroubováku na šedou obdélníkovou plošku umístěnou na svorce, zasuňte vodič dovnitř a poté tlak uvolněte.

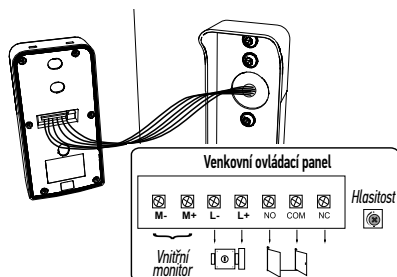

- [5]. Venkovní ovládací panel umístěte na ochranný štítek proti dešti.

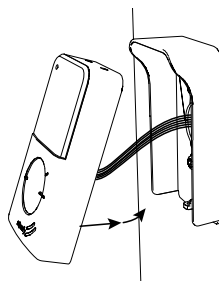



- [6]. Venkovní ovládací panel připevněte k ochrannému štítku proti dešti našroubováním šroubu pomocí dodaného klíče torx.

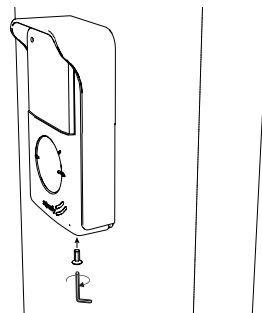

### 3.5 Instalace jmenovky

- [1]. Pomocí výstupků držáku štítku stiskněte a otočte držák štítku o 40° proti směru pohybu hodinových ručiček.

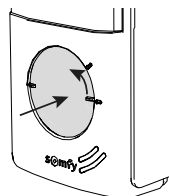

- [2]. Nadzvedněte držák štítku. Štítek se jmenovkou je umístěn mezi držákem a elastomerovým těsněním, před přichytnou deskou.

**Poznámka:** Štítek se jmenovkou obsahuje dva výřezy odpovídající výstupkům umístěným za držákem štítku.

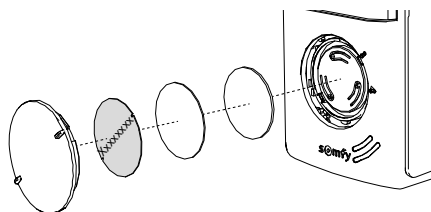

- [3]. Napište své jméno na bílý štítek pomocí permanentního popisovače (napsané jméno zarovnejte podle řezů na štítku) a poté štítek a jeho ochranu umístěte do příslušného uložení stisknutím držáku štítku a jeho otočením o 40° ve směru pohybu hodinových ručiček, až se ozve cvaknutí.

### 3.6 Uvedení instalace pod napětí

Poté zapojte síťové napájení monitoru do elektrické zásuvky nebo v případě připojení k napájení přes DIN lištu zapněte zdroj napětí.

**Důležité:** Jednotka síťového napájení musí být umístěna v blízkosti monitoru a musí být snadno přístupná.

Po zapnutí elektrického napájení se modrá LED kontrolka nad displejem na několik sekund rozblíká a poté se na displeji postupně zobrazí jednotlivé kroky pro konfiguraci monitoru.

Pro nastavení parametrů vaší sestavy postupujte podle pokynů.

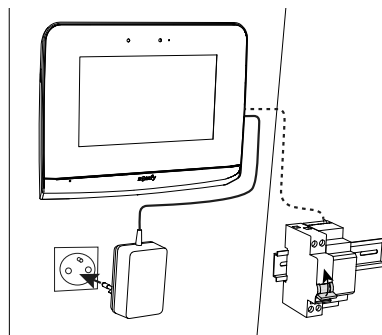





## 4 - PŘIPOJENÍ K JINÉMU PRODUKTU SOMFY

### 4.1 Připojení k motorovému pohonu brány Somfy

**Poznámka:** Pokud je motorový pohon poháněn solárním zdrojem energie, jsou vodičová ovládání deaktivována. V tomto případě musíte pro ovládání pohonu brány použít bezdrátový ovladač monitoru: viz Návod k použití 4.2 BEZDRÁTOVÝ OVLADAČ ZAŘÍZENÍ SOMFY io-homecontrol®.

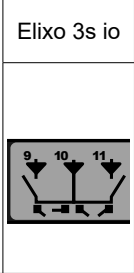
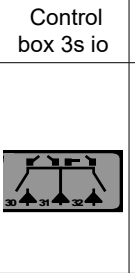
- 1]. Odpojte motorový pohon od zdroje síťového napětí.
- 2]. Sejměte kryt ovládací skříně nebo motoru obsahující elektroniku.
- 3]. Výstup bezpečnostního kontaktu (COM a NO) venkovního ovládacího panelu připojte k elektronice motorového pohonu (viz příručku k motorovému pohonu).

	Elektronika pro motorové pohony Somfy					
						
<b>Připojte...</b>	<b>ke svorkám START</b>	<b>ke svorkám BUS</b>	<b>k číslovaným svorkám</b>			
<b>COM</b>	5	3	3	10	31	13
<b>NO</b>	6	4	5 (pro celkové otevření) nebo 6 (pro otevření pro průchod osob)	11 (pro celkové otevření) nebo 9 (pro otevření pro průchod osob)	30 (pro celkové otevření) nebo 32 (pro otevření pro průchod osob)	12 (pro celkové otevření) nebo 14 (pro otevření pro průchod osob)

Pokud není připojení venkovního ovládacího panelu podrobně popsáno v příručce k motorovému pohonu, postupujte podle instrukcí pro připojení kontaktu klíče.

**Poznámka:** Pro připojení venkovního ovládacího panelu k jinému modelu motorového pohonu brány postupujte podle instrukcí uvedených v návodu pro montáž příslušného pohonu.

### 4.2 Připojení k elektrickému otvírači/zámku

**Poznámka:** Společnost Somfy vám doporučuje použít elektrický otvírač s paměťovým kolíkem.

Připojte výstup venkovního ovládacího panelu k otvírači/zámku podle znázorněného schématu.

Dodržte polaritu +/-, je-li uvedena v příručce k otvírači/zámku.

**Poznámka:** Čas aktivace otvírače lze nastavit v pokročilých parametrech nastavení monitoru (viz Návod k použití).

