



NÁVOD NA OBSLUHU

[LOKÁLNY KLIMATIZÁTOR VZDUCHU]

GPC09AM-K5NNA3A

PRAISE



DÔLEŽITÁ POZNÁMKA:

Prečítajte si pozorne tento návod pred inštaláciou alebo ovládaním novej klimatizácie.
Odložte si tento návod prepoužitie v budúcnosti.

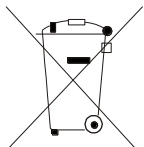

Pozor:

Na Vašom výrobku je uvedený tento symbol. Znamená, že sa elektrické a elektronické prístroje nesmú likvidovať s domácim odpadom, ale sa majú odovzdať zvlášť v špecializovanej zberni.

A. Informácie k likvidácii pre súkromných užívateľov

1. V Európske únii

Pozor: Tento prístroj nelikvidujte s normálnym domácim odpadom!

Podľa novej smernice EÚ, ktorá stanovuje správny spôsob spätného odberu použitých elektrických a elektronických prístrojov, nakladanie s nimi a ich recykláciu, sa musia opotrebované elektrické a elektronické prístroje likvidovať zvlášť.

Po zavedení smernice v členských krajinách EÚ môžu teraz súkromné domácnosti odovzdávať svoje použité elektrické a elektronické prístroje bezplatne v stanovených zberniach*.

V niektorých krajinách* môžete opotrebované prístroje prípadne odovzdať bezplatne aj u Vášho špecializovaného predajcu, ak si kúpite porovnateľný nový prístroj.

*) Ďalšie podrobnosti získate od Vášho obecného úradu.

Ak Vaše použité elektrické a elektronické prístroje obsahujú batérie alebo akumulátory, mali by ste je najskôr vybrať a zlikvidovať zvlášť podľa miestneho platného nariadenia.

Správnou likvidáciou prispějete k správne mu zberu opotrebovaných prístrojov, nakladaniu s nimi a ich používaniu. Odbornou likvidáciou tak zabránite možným škodlivým dopadom na životné prostredie a ľudské zdravie.

2. V ostatných krajinách okrem EÚ

Informujte sa prosím na Vašom obecnom úrade o správnom postupe pri likvidácii tohto prístroja.

B. Informácie k likvidácii pre priemyslových užívateľov

1. V Európskej únii

Ak ste tento výrobok používali na živnostenské účely a teraz ho chcete zlikvidovať:

Kontaktujte prosím Vášho špecializovaného predajcu, ktorý Vás môže informovať o vrátení výrobku. Možno budete musieť za odber a recykláciu zaplatiť. Malé výrobky (a malé množstvá) možno nie.

2. V ostatných krajinách okrem EÚ

O správnom postupe likvidácie tohto prístroja sa informujte na Vašom obecnom úrade.

Preklad pôvodného užívateľského návodu

Ďakujeme, že ste si vybrali tento produkt.

Aby ste s ním dokázali správne zaobchádzať, prečítajte si pozorne tento návod a dobre si ho odložte.

Ak návod na obsluhu stratíte, kontaktujte na miestneho obchodného zástupcu alebo navštívte webové stránky www.greesk.sk

Obsah

Vysvetlenie symbolov	2
Odmietnutie zodpovednosti	2
Chladivo	3
Bezpečnostné pokyny	4
Prevádzkové podmienky	4
Názvy častí	5
Popis a funkcie ovládacieho panela	6
Názvy častí ovládacieho panela	6
Použitie ovládacieho panela	6
Diaľkový ovládač	8
Tlačidlá na diaľkovom ovládači	8
Význam indikátorov na displeji	8
Funkcie tlačidiel diaľkového ovládača	8
Funkcie kombinácií tlačidiel	10
Postup ovládania	10
Výmena batérií v diaľkovom ovládači	11
Čistenie a údržba	12
Čistenie vonkajšieho krytu a mriežky	12
Čistenie filtra	12
Čistenie hadice na odvod tepla	12
Kontrola pred sezónnym použitím	13
Kontrola po sezónnom použití	13
Dlhodobé skladovanie	13
Informácie o recyklácii	13
Riešenie problémov	14
Analýza obvyklých javov	14
Kódy porúch	15
Inštalácia	16
Upozornenia k inštalácii	16
Výber miesta pre inštaláciu	16
Podmienky pre elektrické pripojenie	16
Príprava pred inštaláciou	17
Inštalácia držiakov napájacieho kábla	18
Odvod skondensovanej vody	19
Inštalácia a odpojenie hadice na odvod tepla	22
Pokyny k inštalácii hadice na odvod tepla	25
Odpojenie hadice na odvod tepla	26
Skúška prevádzky	28
Schéma zapojenia	28
Energetický štítok	29
Technické parametre	30
Použitie chladivo	31
Informácie týkajúce sa použitého chladiaceho prostriedku	31
Výrobca, splnomocnený zástupca	31
Kontakt na servisnú podporu	31
Servis – záručný a pozáručný	31

Toto zariadenie by nemali obsluhovať osoby (vrátane detí), ktoré majú znížené fyzické, zmyslové alebo mentálne schopnosti alebo nemajú dostatok potrebných znalostí a skúseností, ak nie sú pod dozorom alebo nie sú poučené o obsluhu zariadenia osobou, ktorá zodpovedá za ich bezpečnosť.

Na deti je potrebné dohliadať, aby sa so zariadením nehrali.



Tento symbol označuje, že tento produkt nesmie byť v krajinách EÚ vyhodnený do bežného komunálneho odpadu. Aby sa zabránilo možnému poškodeniu životného prostredia alebo zdravia ľudí pre nekontrolovateľné ukladanie odpadu, odovzdajte ho zodpovedne na recykláciu, aby ste podporili trvale udržateľné opätovné využitie materiálnych zdrojov. Na odovzdanie použitého zariadenia využite príslušnú zberňu odpadu alebo kontaktujte predajcu, u ktorého ste produkt zakúpili. Ten môže prevziať tento produkt na ekologicky šetrnú recykláciu.

Vysvetlenie symbolov



NEBEZPEČENSTVO

Označuje nebezpečné situácie. Ak im nezabráňte, spôsobia smrť alebo vážne zranenia.



VAROVANIE

Označuje nebezpečné situácie. Ak im nezabráňte, môžu spôsobiť smrť alebo vážne zranenia.



UPOZORNENIE

Označuje nebezpečné situácie. Ak im nezabráňte, môžu spôsobiť ľahké alebo stredné zranenia.

POZNÁMKA

Označuje dôležité informácie. Ak ich nebudete rešpektovať, môže dôjsť ku škodám na majetku.



Označuje nebezpečenstvo, ktoré patrí do kategórie VAROVANIE alebo UPOZORNENIE.

Odmietnutie zodpovednosti

Výrobca nenesie zodpovednosť, ak je zranenie alebo majetková strata spôsobená nasledujúcimi príčinami:

1. Poškodenie výrobku v dôsledku jeho nesprávneho použitia alebo zlého zaobchádzania s výrobkom.
2. Úprava, zmena alebo údržba výrobku alebo jeho používanie s inými zariadeniami v rozpore s pokynmi výrobcu.
3. Po overení, že je chyba výrobku priamo spôsobená koróznym plynom.
4. Po overení, že sú poruchy spôsobené nesprávnym zaobchádzaním počas prepravy výrobku.
5. Prevádzka, oprava alebo údržba jednotky bez dodržiavania návodu na obsluhu alebo príslušných predpisov;
6. Po overení, že je problém alebo chyba spôsobená kvalitatívnymi alebo výkonnosťnými parametrami súčastí a dielov vyrábaných inými výrobcami.
7. Škoda je spôsobená prírodnými katastrofami, nevhodným prevádzkovým prostredím alebo vyššou mocou.



Zariadenie je naplnené horľavým chladivom R290.



Pred inštaláciou a použitím zariadenia si najskôr prečítajte návod na obsluhu.



Pred inštaláciou zariadenia si najskôr prečítajte návod na inštaláciu.



Pred opravou zariadenia si najskôr prečítajte servisný návod.

POZNÁMKA:

Obrázky v tomto návode sú len orientačné. Riadte sa podľa skutočného produktu.

Chladivo

- Na zaistenie funkčnosti klimatizačného zariadenia cirkuluje v systéme špeciálne chladivo. Použité chladivo je fluorid R290, ktorý je špeciálne vyčistený. Chladivo je horľavé a bez zápachu. Ak náhodou unikne, môže pri určitých podmienkach explodovať. Horľavosť chladiva je však veľmi nízka. Môže byť zapálené len ohňom.
- V porovnaní s bežnými chladivami je R290 chladivo, ktoré neznečisťuje životné prostredie a nepoškodzuje ozónovú vrstvu. Má tiež nízky skleníkový efekt. R290 má veľmi dobré termodynamické vlastnosti. Vďaka tomu je možné dosiahnuť naozaj vysokú energetickú účinnosť. Zariadenie preto potrebuje menšiu náplň chladiva.
- Množstvo náplne chladiva R290 nájdete na výrobnom štítku zariadenia.

VAROVANIE:

- Zariadenie je naplnené horľavým chladivom R290.
- Zariadenie musí byť nainštalované, prevádzkované alebo uložené v miestnosti s podlahovou plochou väčšou ako 11 m².
- Zariadenie musí byť umiestnené v miestnosti, kde nehrozí trvalé nebezpečenstvo vznietenia horľavých látok (napríklad otvorený oheň, spustený plynový horák alebo elektrické kúrenie s horúcimi špirálami). Zariadenie je potrebné skladovať v dobre vetranom priestore, ktorého veľkosť zodpovedá špecifikovanému objemu prevádzkovej miestnosti.
- Zariadenie musí byť skladované tak, aby bolo chránené pred mechanickým poškodením.
- Hadice pripojené k zariadeniu nesmú obsahovať horľavé alebo zápalné látky.
- Dbajte na to, aby potrebné vetracie otvory neboli zablokované.
- Zariadenie nedemontujte a neodhadzujte do ohňa.
- Majte na pamäti, že chladivo nemusí vydávať zápach.
- Na urýchlenie procesu odmrazovania alebo na čistenie zariadenia nepoužívajte žiadne iné prostriedky, než aké sú odporúčané výrobcom.
- Servis musí byť vykonávaný len podľa odporúčaní výrobcu. Ak je potrebné vykonať opravu, kontaktujte najbližšie autorizované servisné stredisko. Akékoľvek opravy vykonávané osobami bez príslušnej kvalifikácie môžu byť nebezpečné. Pri manipulácii so zariadením je nutné dodržiavať štátne normy pre plynové látky.
- Prečítajte si odborný návod.



Bezpečnostné pokyny

- Toto zariadenie môžu používať aj deti staršia ako 8 rokov alebo osoby, ktoré majú znížené fyzické, zmyslové alebo mentálne schopnosti alebo nemajú dostatok potrebných znalostí a skúseností, ak sú pod dozorom alebo boli poučené, ako zariadenie bezpečne používať a sú si vedomé možných rizík.
- Deti sa nesmú so zariadením hrať.
- Čistenie a údržbu zariadenia nesmú vykonávať deti bez dozoru.
- Pred spustením prevádzky skontrolujte, či prívod elektriny zodpovedá menovitým hodnotám na výrobnom štítku zariadenia.
- Pred čistením a údržbou zariadenie vypnite a odpojte od elektrickej zásuvky.
- Uistite sa, že na napájací kábel netlačia žiadne tvrdé predmety.
- Neťahajte za napájací kábel, keď chcete odpojiť zástrčku od zásuvky alebo premiestniť zariadenie.
- Nezapájajte ani neodpájajte zástrčku napájacieho kábla, keď máte mokré ruky.
- Na napájanie použite uzemnený prívod napájania. Uistite sa, že je elektrický rozvod správne uzemnený.
- Keď je napájací kábel poškodený, musí byť vymenený výrobcom, autorizovaným servisom alebo osobou s príslušnou kvalifikáciou, aby sa obmedzilo možné riziko.
- Ak nastane nejaký abnormálny stav (napr. je cítiť, že sa niečo páli), odpojte ihneď napájanie a kontaktujte predajcu.
- Ak na zariadenie nikto nedohliada, vypnite ho a odpojte napájaciu zástrčku od zásuvky alebo vypnite prívod napájania.
- Na zariadenie nestriekajte ani nelejte vodu. Mohlo by to spôsobiť skrat alebo poškodenie zariadenia.
- Ak použijete odtokovú hadicu, nesmie byť okolitá teplota nižšia ako 0 °C. Inak by mohla hadica zamrznúť a voda by prenikla do zariadenia.
- Blízko klimatizačného zariadenia nepoužívajte žiadny zdroj tepla.
- Klimatizačné zariadenie nesmie byť používané v kúpeľni alebo práčovni.
- Umiestnite klimatizačné zariadenie v dostatočnej vzdialenosti od ohňa, horľavých predmetov alebo výbušných látok.
- Klimatizačné zariadenie nesmú používať deti bez dozoru alebo invalidné osoby.
- Nedovoľte deťom, aby sa so zariadením hrali alebo naň liezli.
- Nedávajte na alebo nad zariadenie predmety, z ktorých môže kvapkať voda.
- Klimatizačné zariadenie sami neopravujte ani nerozoberajte.
- Do klimatizačného zariadenia nestrkajte žiadne predmety.
- Na pripojenie zariadenia nepoužívajte predlžovací kábel.
- Dbajte na to, aby sa do prívodu vzduchu nedostali žiadne drobné predmety. Ak sa do prívodu vzduchu dostanú nejaké drobné predmety, požiadajte odborných pracovníkov o ich odstránenie.

Prevádzkové podmienky

- Klimatizačné zariadenie musí byť prevádzkované pri teplotách v rozmedzí 16–35 °C.
- Zariadenie je určené len na prevádzku v interiéri a nesmie sa prevádzkovať bez prerušenia dlhšie ako 8 hodín. Odporúčaná dĺžka prerušenia prevádzky je 30 minút.
- Zariadenie musí byť umiestnené tak, aby bola jeho elektrická zástrčka ľahko dostupná.
- Toto klimatizačné zariadenie je určené len pre domácnosti. Nie je určené na priemyslové použitie, chovy, stajne, serverovne, stavby a podobné využitie.
- Okolo klimatizačného zariadenia by malo byť minimálne 30 cm voľného miesta.
- Neprevádzkujte klimatizačné zariadenie vo vlhkom prostredí.
- Udržiavajte otvory na prívod a výfuk vzduchu čisté a ničím ich nezakrývajte.
- Pri prevádzke zatvorte dvere a okná, aby sa zvýšila účinnosť chladenia.
- Zariadenie prevádzkujte na hladkom rovnom povrchu, aby ste obmedzili hluk a vibrácie.
- Zariadenie je vybavené kolieskami. Na hladkom rovnom povrchu môžu kolieska preklzávať.
- Klimatizačné zariadenie nenakláňajte a neprevracajte. Ak nastane nejaký abnormálny stav, ihneď odpojte zariadenie od napájania a kontaktujte predajcu.
- Nedávajte zariadenie na miesto, kam svieti priame slnečné svetlo.

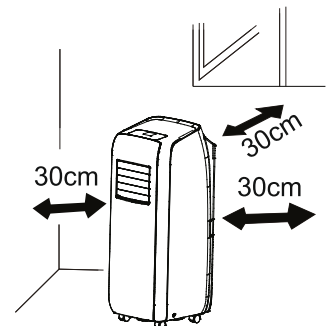

Názvy častí

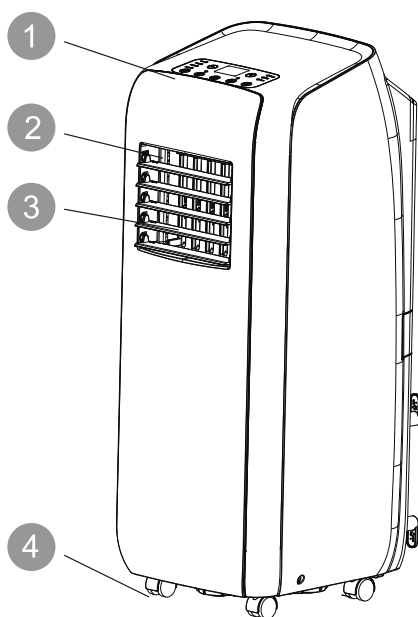

1. Ovládací panel
2. Lamela na smerovanie vzduchu hore/dolu
3. Lamela na smerovanie vzduchu vpravo/vľavo
4. Kolieska
5. Filter
6. Prípojka hadice na odvod tepla (Prípojka A)
7. Hadica na odvod tepla
8. Prípojka D
9. Prípojka C
10. Napájací kábel
11. Držiak na upevnenie kábla

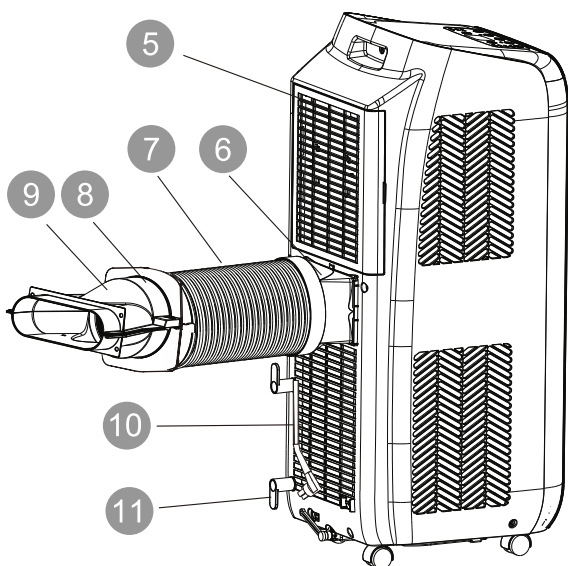

Diaľkový ovládač

Poznámka:

Bez hadice na odvod tepla a ďalšieho inštalačného príslušenstva nie je možné zariadenie správne prevádzkovať.

Popis a funkcie ovládacieho panela

Názvy častí ovládacieho panela

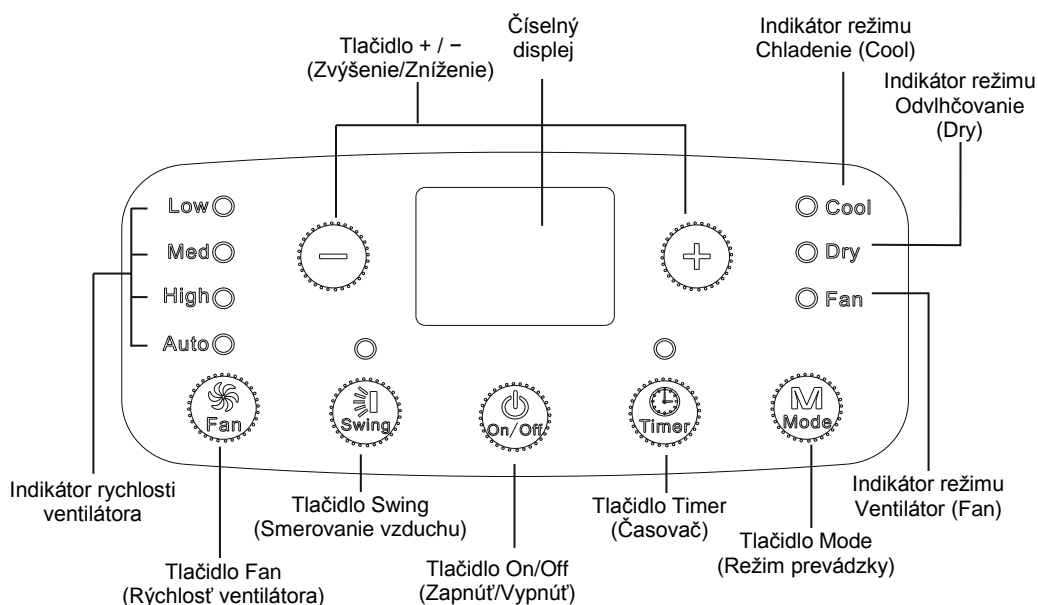

Použitie ovládacieho panela

Poznámka:

- Po pripojení klimatizačného zariadenia k napájaniu sa ozve zvukový signál. Potom môžete klimatizačné zariadenie ovládať pomocou ovládacieho panela.
- Keď je zariadenie zapnuté, ozve sa po každom stlačení tlačidla na ovládacom paneli zvukový signál. Zároveň sa na ovládacom paneli rozsvieti príslušný indikátor.
- Keď je zariadenie vypnuté, nebude na ovládacom paneli svietiť číselný displej. Keď je zariadenie zapnuté, bude sa v režime Chladenie zobrazovať na číselnom displeji nastavená teplota. V ostatných režimoch sa teplota nezobrazuje.

1 Tlačidlo On/Off (Zapnuté/Vypnuté)

Stlačením tohto tlačidla môžete klimatizačné zariadenie zapnúť alebo vypnúť.

2 Tlačidlo + / - (Zvýšenie/Zníženie)

V režime Chladenie stlačte tlačidlo + alebo - na zvýšenie alebo zníženie nastavenej teploty o 1 °C. Rozsah nastavenia teploty je 16 až 30 °C. V režimoch Automatika, Odvlhčovanie a Ventilátor tieto tlačidlá nefungujú.

3 Tlačidlo Mode (Režim prevádzky)

Každým stlačením tlačidla sa bude prepínať režim prevádzky v tomto cykle:
Chladenie (COOL) → Odvlhčovanie (DRY) → Ventilátor (FAN)

CHLADENIE (COOL): V tomto režime svieti indikátor Chladenie (Cool). Číselný displej ukazuje nastavenú teplotu. Rozsah nastavenia teploty je 16 až 30 °C.

ODVLHČOVANIE (DRY): V tomto režime svieti indikátor Odvlhčovanie (Dry). Rýchlosť ventilátora nie je možné nastaviť. Číselný displej je vypnutý.

VENTILÁTOR (FAN): V tomto režime pracuje len ventilátor. Svieti indikátor Ventilátor (Fan). Číselný displej je vypnutý.

4 Tlačidlo Fan (Rýchlosť ventilátora)

Každým stlačením tlačidla sa bude prepínať rýchlosť ventilátora v tomto cykle:

Nízka rýchlosť (Low) → Stredná rýchlosť (Med) → Vysoká rýchlosť (High) → Automatická rýchlosť (Auto) →

5 Tlačidlo Timer (Časovač)

Stlačte tlačidlo Timer, aby zariadenie prešlo do režimu nastavenia časovača. V tomto režime stlačte tlačidlo + alebo -, aby ste nastavili čas. Stlačením + alebo - sa nastavenie časovača zvýši alebo zníži o 0,5 hodiny, keď je nastavený čas menší ako 10 hodín, a potom sa stlačením + alebo - bude zvyšovať alebo znižovať o 1 hodinu. Keď je nastavenie časovača ukončené, jednotka zobrazí nastavenú teplotu, ak nie je počas 5 sekúnd vykonaná žiadna operácia. Keď je funkcia časovača spustená, indikátor Timer bude svietiť. Inak svietiť nebude. Režim časovača môžete zrušiť opätovným stlačením tlačidla Timer.

6 Tlačidlo Swing (Smerovanie vyfukovaného vzduchu)

Stlačte tlačidlo Swing, aby sa horizontálna smerovacia lamela klimatizačného zariadenia vychyľovala automaticky striedavo hore a dolu v maximálnom uhle.

Diaľkový ovládač

Tlačidlá na diaľkovom ovládači

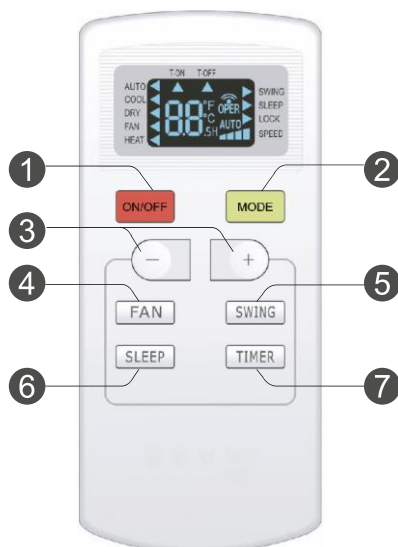

1. Tlačidlo ON/OFF (Zapnuté/Vypnuté)
2. Tlačidlo MODE (Režim prevádzky)
3. Tlačidlo + / - (Zvýšenie/Zníženie)
4. Tlačidlo FAN (Ventilátor)
5. Tlačidlo SWING (Smerovanie vyfukovaného vzduchu)
6. Tlačidlo SLEEP (Funkcia Spánok)
7. Tlačidlo TIMER (Časovač)

Význam indikátorov na displeji



*Poznámka: Funkcia je dostupná len pri modeloch s režimom Kúrenie

Funkcie tlačidiel diaľkového ovládača

Poznámka:

- Tento diaľkový ovládač je univerzálny a môže byť použitý pre rôzne klimatizačné zariadenia s mnohými funkciami. Ak daný model zariadenia niektoré funkcie nemá, bude zariadenie po stlačení príslušného tlačidla na diaľkovom ovládači zachovávať predchádzajúci prevádzkový stav.
- Keď je klimatizačné zariadenie pripojené k napájaniu (je v pohotovostnom režime), môžete ho ovládať pomocou diaľkového ovládača.
- Keď je zariadenie zapnuté, po každom stlačení tlačidla na diaľkovom ovládači blikne raz indikátor vysielania signálu . Keď z klimatizačného zariadenia zaznie tón, znamená to potvrdenie prijmu signálu.
- Keď je zariadenie vypnuté, bude sa na displeji diaľkového ovládača zobrazovať nastavená teplota. (Keď je zapnuté osvetlenie displeja vnútornej jednotky, bude sa zobrazovať príslušný indikátor.) Keď je zariadenie zapnuté, budú sa na displeji zobrazovať príslušné indikátory nastavených funkcií.

1 Tlačidlo ON/OFF (Zapnuté/Vypnuté)

Stlačením tohto tlačidla zapnete/vypnete jednotku.

2 Tlačidlo MODE (Režim prevádzky)

Každým stlačením tohto tlačidla môžete vybrať požadovaný režim prevádzky v nižšie uvedenom cykle (pri zvolenom režime sa rozsvieti príslušný indikátor „◀“):

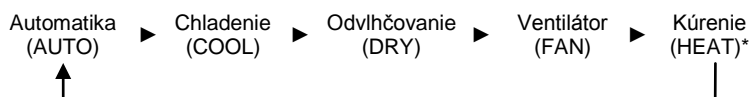

* Poznámka: Funkcie je dostupná len pre modely s režimom Kúrenie.

- Keď zvolíte režim Automatika, bude klimatizačné zariadenie pracovať automaticky podľa okolitej teploty. Požadovanú teplotu nie je možné nastaviť a nebude sa ani zobrazovať. Na nastavenie rýchlosti ventilátora stlačte tlačidlo FAN.
- Keď zvolíte režim Chladenie, bude klimatizačné zariadenie pracovať v režime Chladenie. Požadovanú teplotu môžete nastaviť stlačením tlačidla + alebo -. Na nastavenie rýchlosti ventilátora stlačte tlačidlo FAN.
- Keď zvolíte režim Odvlhčovanie, bude klimatizačné zariadenie pracovať v režime Odvlhčovanie s nízkou rýchlosťou ventilátora. V tomto režime nie je možné nastaviť rýchlosť ventilátora.
- Keď zvolíte režim Ventilátor, bude klimatizačné zariadenie pracovať len v režime Ventilátor. Na nastavenie rýchlosti ventilátora stlačte tlačidlo FAN.
- Keď zvolíte režim Kúrenie, bude klimatizačné zariadenie pracovať v režime Kúrenie. Požadovanú teplotu môžete nastaviť stlačením tlačidla + alebo -. Na nastavenie rýchlosti ventilátora stlačte tlačidlo FAN. (Klimatizačné zariadenie, ktoré je určené len na chladenie, nemá funkciu Kúrenie. Ak je diaľkovým ovládačom zvolený režim Kúrenie, klimatizačné zariadenie sa nedá zapnúť tlačidlom ON/OFF.)

3 Tlačidlo + / - (Zvýšenie/Zníženie)

- Každým stlačením tlačidla + alebo - sa nastavená teplota zvýši alebo zníži o 1 °C. Keď tlačidlo + alebo - podržíte 2 sekundy stlačené, začne sa nastavená teplota na diaľkovom ovládači rýchlo meniť. Po dosiahnutí požadovanej teploty tlačidlo uvoľnite.
- Keď nastavujete načasované zapnutie alebo vypnutie, použijete tlačidlo + alebo - na nastavenie času (podrobnosti viď v časti Tlačidlo TIMER (Časovač)).

4 Tlačidlo FAN (Ventilátor)

Stlačením tohto tlačidla môžete nastavovať rýchlosť ventilátora v nasledujúcom cykle: Automatika (AUTO), Rýchlosť 1 (▲), Rýchlosť 2 (▲▲), Rýchlosť 3 (▲▲▲), Rýchlosť 4 (▲▲▲▲) (pri tomto klimatizačnom zariadení nie je k dispozícii; Rýchlosť 4 je rovnaká ako Rýchlosť 3).



▲ Rýchlosť 1 (nízka rýchlosť ventilátora)

▲▲ Rýchlosť 2 (stredná rýchlosť ventilátora)

▲▲▲ Rýchlosť 3 (vysoká rýchlosť ventilátora)

▲▲▲▲ Rýchlosť 4

Poznámka:

- Pri Automatickej rýchlosti nastaví klimatizačné zariadenie rýchlosť ventilátora automaticky podľa okolitej teploty.
- Rýchlosť ventilátora nie je možné nastaviť v režime Odvlhčovania.

5 Tlačidlo SWING (Smerovanie vyfukovaného vzduchu)

Stlačte toto tlačidlo, aby sa horizontálna smerovacia lamela klimatizačného zariadenia vychyľovala automaticky striedavo hore a dolu v maximálnom uhle.

6 Tlačidlo SLEEP (Spánok)

V režimoch Chladenie môžete stlačením tohto tlačidla zapnúť funkciu Spánok. Ďalším stlačením tlačidla sa funkcia zruší. V režime Ventilátor nie je táto funkcia dostupná. V režime Chladenie funkcia Spánok zvýši nastavenú teplotu po 1 hodine o 1 °C a po 2 hodinách o 2 °C. Prevádzka potom pokračuje s touto nastavenou teplotou.

7 Tlačidlo TIMER (Časovač)

- Keď je jednotka zapnutá, stlačte toto tlačidlo, aby ste nastavili časovač vypnutia. Indikátory T-OFF a H budú blikať. Počas 5 sekúnd stlačte tlačidlo + alebo –, aby ste nastavili čas vypnutia. Jedným stlačením tlačidla + alebo – sa nastavený čas zvýši alebo zníži o 0,5 hodiny. Keď tlačidlo + alebo – podržíte 2 sekundy stlačené, začne sa nastavený čas rýchlo meniť. Po dosiahnutí požadovaného času tlačidlo uvoľnite. Stlačte tlačidlo TIMER, aby ste nastavenie potvrdili. Indikátory T-OFF a H prestanú blikať.
- Keď je jednotka vypnutá, stlačte toto tlačidlo, aby ste nastavili časovač zapnutia. Indikátory T-ON a H budú blikať. Počas 5 sekúnd stlačte tlačidlo + alebo –, aby ste nastavili čas zapnutia. Jedným stlačením tlačidla + alebo – sa nastavený čas zvýši alebo zníži o 0,5 hodiny. Keď tlačidlo + alebo – podržíte 2 sekundy stlačené, začne sa nastavený čas rýchlo meniť. Po dosiahnutí požadovaného času tlačidlo uvoľnite. Stlačte tlačidlo TIMER, aby ste nastavenie potvrdili. Indikátory T-ON a H prestanú blikať.
- Zrušenie načasovaného zapnutia/vypnutia: Keď je nastavená funkcia časovača, stlačte raz tlačidlo TIMER, aby sa zobrazil zostávajúci čas. Počas 5 sekúnd stlačte opäť tlačidlo TIMER, aby sa táto funkcia zrušila.

Poznámka:

- Rozsah nastavenia času: 0,5 – 24 hodín.
- Časový interval medzi stlačeniami tlačidiel nesmie presiahnuť 5 sekúnd, inak diaľkový ovládač ukončí režim nastavenia.

Funkcie kombinácií tlačidiel

1 Detská poistka (Zablokovanie ovládania)

Súčasným stlačením tlačidiel + a – je možné zapnúť alebo vypnúť funkciu detskej poistky. Keď je detská poistka zapnutá, zobrazí sa indikátor zamknutia ovládača (LOCK). Pri stlačení tlačidiel diaľkového ovládača nebude ovládač vysielat' žiaden signál.

2 Prepnutie jednotky zobrazenia teploty

Keď je zariadenie vypnuté, je možné súčasným stlačením tlačidiel – a MODE prepínať medzi °C a °F.

3 Zapnutie/vypnutie osvetlenia

Súčasným stlačením tlačidiel + a FAN na 3 sekundy môžete zapnúť/vypnúť svietenie panela klimatizačného zariadenia. Po pripojení napájania je svietenie štandardne zapnuté.

Postup ovládania

1. Po pripojení klimatizačného zariadenia k napájaniu stlačte tlačidlo ON/OFF na diaľkovom ovládači, aby ste zariadenie zapli.
2. Stlačením tlačidla MODE vyberte požadovaný režim prevádzky: Automatika (AUTO), Chladenie (COOL), Odvlhčovanie (DRY), Ventilátor (FAN) alebo Kúrenie (HEAT). Režim Kúrenie (HEAT) je dostupný len pri modeloch s funkciou Kúrenie.
3. Stlačením tlačidla + alebo – nastavte požadovanú teplotu. (V režime Automatika sa teplota nedá nastaviť).
4. Stlačením tlačidla FAN nastavte požadovanú rýchlosť ventilátora: Automatická, Nízka, Stredná alebo Vysoká.

Výmena batérií v diaľkovom ovládači

1. Stlačte kryt priehradky batérií na zadnej strane diaľkového ovládača v mieste označenom , a potom vysuňte kryt priehradky batérií v smere šípky, ako zobrazuje obrázok.
2. Vymeňte dve 1,5 V batérie veľkosti AAA. Presvedčte sa, že sú + a - póly batérií správne orientované.
3. Naložte späť kryt batérií.

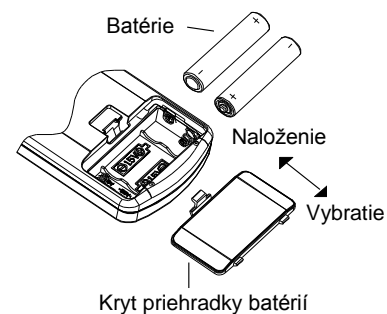

Poznámka:

- Pri použití nasmerujte vysielač signálu diaľkového ovládača na okienko prijímača signálu na klimatizačnom zariadení.
- Vzdialenosť medzi vysielačom signálu a okienkom prijímača by nemala byť väčšia ako 8 m a v ceste signálu by nemali byť žiadne prekážky.
- V miestnosti, kde je žiarivkové osvetlenie alebo bezdrôtový telefón, môže dôjsť k rušeniu signálu. V takom prípade je potrebné priblížiť diaľkový ovládač ku klimatizačnému zariadeniu.
- Pri výmene batérií použite rovnaký typ batérií.
- Keď nebudete diaľkový ovládač dlho používať, vyberte z neho batérie.
- Vymeňte batérie, keď sú indikátory na displeji diaľkového ovládača zle viditeľné, alebo sa vôbec nezobrazujú.



LIKVIDÁCIA: Batérie nesmú byť odložené do bežného komunálneho odpadu. Odovzdajte ich na príslušnom zbernom mieste.

Čistenie a údržba



Varovanie:

- Pred čistením klimatizačné zariadenie vypnite a odpojte od napájania. Inak môže dôjsť k úrazu elektrickým prúdom.
- Nikdy neumývajte klimatizačné zariadenie vodou. Inak môže dôjsť k úrazu elektrickým prúdom.
- Na čistenie klimatizačného zariadenia nepoužívajte prchavé kvapaliny (napríklad riedidlo alebo benzín). Inak môže dôjsť k poškodeniu krytu zariadenia.

Čistenie vonkajšieho krytu a mriežky

Čistenie vonkajšieho krytu:

Keď je vonkajší kryt zaprášený, utrite ho mäkkou utierkou. Ak je vonkajší kryt veľmi špinavý (napríklad umastený), očistite ho neutrálnym čistiacim prostriedkom.

Čistenie mriežky: Použite čistiaci prostriedok alebo mäkkú kefu.



Čistenie filtra

1. Vyberte filter

Vyberte filter podľa obrázka.

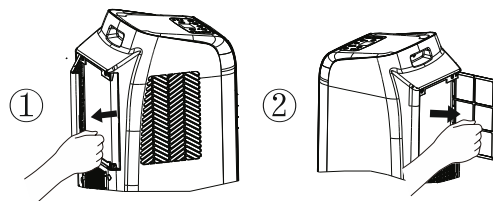

2. Vyčistite filter

Na čistenie filtra použite čistiaci prostriedok alebo vodu. Ak je filter veľmi špinavý (napríklad umastený), použite na očistenie teplú vodu (40 °C) s rozpusteným neutrálnym čistiacim prostriedkom a potom ho nechajte na tienistom mieste vysušiť.

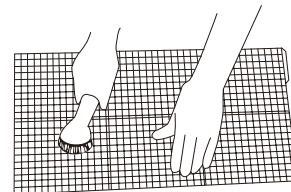

3. Nainštalujte filter

Po očistení a vysušení nainštalujte filter späť.

Poznámka:

- Filter by mal byť očistený približne raz za tri mesiace. Ak zariadenie pracuje v prostredí, kde je viac prachu, mali by ste ho čistiť častejšie.
- Nesušte filter pomocou ohňa alebo sušiča vlasov. Filter by sa mohol zdeformovať alebo začať horieť.

Čistenie hadice na odvod tepla

Odpojte hadicu na odvod tepla od klimatizačného zariadenia, očistite ju, vysušte a potom nainštalujte späť. (Postup inštalácie a odpojenia nájdete v časti „Inštalácia hadice na odvod tepla“ a „Odpojenie hadice na odvod tepla“.)

Kontrola pred sezónnym použitím

1. Skontrolujte, či nie sú otvory na prívod a výfuk vzduchu zablokované.
2. Skontrolujte, či sú napájacia zástrčka a zásuvka v dobrom stave.
3. Skontrolujte, či je filter čistý.
4. Skontrolujte, či sú v diaľkovom ovládači nainštalované batérie.
5. Skontrolujte, či sú prípojky, okenná lišta a hadice na odvod tepla pevne nainštalované.
6. Skontrolujte, či nie je hadica na odvod tepla poškodená.

Kontrola po sezónnom použití

1. Odpojte prívod napájania.
2. Očistite filter a vonkajší kryt.
3. Odstráňte prach a nečistoty na klimatizačnom zariadení.
4. Vypusťte vodu nahromadenú v integrovanej vaničke (podrobnosti nájdete v časti „Odtok vody“).
5. Skontrolujte, či nie sú prípojky, okenná lišta a hadice na odvod tepla poškodené. Ak sú poškodené, kontaktujte predajcu.

Dlhodobé skladovanie

Ak nebudete klimatizačné zariadenie dlho používať, dodržiavajte nasledujúce pokyny na zaistenie dobrého stavu:

- Uistite sa, že v integrovanej vaničke nie je nahromadená žiadna voda a že je hadica na odvod tepla odpojená.
- Odpojte napájaciu zástrčku od zásuvky a zmotajte napájací kábel.
- Očistite klimatizačné zariadenie a dobre ho zabaľte, aby bolo chránené pred prachom.

Informácie o recyklácii

- Mnohé obalové materiály sú recyklovateľné. Odložte ich do príslušných kontajnerov na recyklovateľný odpad.
- Ak budete chcieť zlikvidovať opotrebované klimatizačné zariadenie, kontaktujte miestne zberné stredisko alebo požiadajte predajcu o radu, ako zariadenie správne zlikvidovať.

Riešenie problémov

Analýza obvyklých javov

Skôr ako požiadate o opravu zariadenia, prečítajte si nasledujúci prehľad. Ak sa vám nepodarí problém odstrániť, kontaktujte miestneho predajcu alebo autorizovaný servis.

Problém	Kontrola	Riešenie
Klimatizačné zariadenie nepracuje.	Došlo k výpadku napájania?	Počkajte na obnovenie dodávky elektriny.
	Je zástrčka uvoľnená?	Zasuňte zástrčku do zásuvky.
	Vypadol istič alebo je vypálená poistka?	Požiadajte odborníka o kontrolu ističa alebo výmenu poistky.
	Je chybný elektrický rozvod alebo napájací kábel?	Požiadajte elektrikára o opravu.
	Bolo zariadenie hneď po vypnutí opäť zapnuté?	Počkajte 3 minúty a potom zariadenie opäť zapnite.
Nedostatočné chladenie.	Je napájacie napätie veľmi nízke?	Počkajte, pokiaľ sa neobnoví správna hodnota napätia.
	Je vzduchový filter veľmi špinavý?	Vyčistite vzduchový filter.
	Je nastavená správna teplota?	Zmeňte nastavenú teplotu.
	Sú zatvorené dvere a okná?	Zatvorte dvere a okná.
Klimatizačné zariadenie neprijíma signál z diaľkového ovládača alebo je dosah signálu malý.	Došlo k narušeniu funkcie zariadenia (napr. výbojom statickej elektriny alebo nestabilným napätím)?	Odpojte napájaciu zástrčku od zásuvky. Po 3 minútach zástrčku opäť zapojte a zapnite zariadenie.
	Je diaľkový ovládač dostatočne blízko?	Dosah signálu diaľkového ovládača je 8 metrov. Nepoužívajte ovládač na väčšiu vzdialenosť.
	Je dráha signálu zablokovaná nejakými prekážkami?	Odstráňte prekážky.
	Má diaľkový ovládač malý dosah?	Skontrolujte batérie v diaľkovom ovládači. Ak majú nízke napätie, vymeňte ich.
	Je v miestnosti žiarivkové osvetlenie?	Priblížte diaľkový ovládač ku klimatizačnému zariadeniu. Vypnite žiarivkové osvetlenie a skúste to opäť.
Z klimatizačného zariadenia nefúka vzduch.	Je prívod alebo výfuk vzduchu zablokovaný?	Odstráňte prekážky.
	V režime Kúrenie: Dosiahla teplota v miestnosti nastavenú hodnotu?	Po dosiahnutí nastavenej hodnoty sa zo zariadenia prestane vyfukovať vzduch.
	Bol práve spustený režim Kúrenie?	Aby sa zabránilo vyfukovaniu studeného vzduchu, spustí sa ventilátor s určitým oneskorením. Je to normálny jav.
	Je na výparníku námraza? (Skontrolujte po vytiahnutí filtra.)	Je to normálny jav. V zariadení prebieha odmrazovanie. Po dokončení odmrazovania bude zariadenie pokračovať v prevádzke.
Nie je možné nastaviť teplotu	Pracuje zariadenie v režime Automatika?	V režime Automatika sa teplota nedá nastaviť.
	Je požadovaná teplota mimo nastaviteľného rozsahu?	Rozsah nastavenia teploty: 16 – 30 °C.
Je cítiť zápach.	V miestnosti je zdroj zápachu, napríklad nábytok, cigarety atď.	Odstráňte zdroj zápachu. Vyčistite filter.
Abnormálny zvuk pri prevádzke.	Bola činnosť jednotky ovplyvnená búrkou, rádiovým rušením a pod.?	Odpojte zariadenie od napájania, po chvíli ho opäť pripojte a zapnite.
Je počuť zvuk tečúcej vody.	Bolo zariadenie práve zapnuté alebo vypnuté?	Je to zvuk prúdenia chladiva v zariadení. Je to normálny jav.
Je počuť praskanie.	Bolo zariadenie práve zapnuté alebo vypnuté?	Zvuk je spôsobený tepelným rozťahovaním alebo zmršťovaním plastových kryto pri zmene teploty.

Kódy porúch

Kód poruchy	Riešenie
F0	Kontaktujte servis.
F1	Kontaktujte servis.
F2	Kontaktujte servis.
F4	Kontaktujte servis.
E8	1. Skontrolujte, či nie je okolitá teplota a vlhkosť veľmi vysoká. Keď je okolitá teplota veľmi vysoká, vypnite zariadenie a odpojte ho od napájania. Pripojte ho opäť a zapnite, až keď okolitá teplota klesne pod 35 °C.
H3	2. Skontrolujte, či nie je výparník alebo kondenzátor niečím zablokovaný. Ak áno, vypnite zariadenie, odstráňte nečistoty, a potom zariadenie opäť zapnite. 3. Ak porucha stále trvá, kontaktujte servis.
H8	1. Vypustíte vodu z integrovanej vaničky. 2. Ak sa stále zobrazuje porucha „H8“, kontaktujte servis.

Varovania

- Ak sa vyskytnú nasledujúce javy, klimatizačné zariadenie ihneď vypnite, odpojte od napájania a kontaktujte predajcu.
 - Napájací kábel sa prehrieva alebo je poškodený.
 - Abnormálny zvuk pri prevádzke.
 - Nepríjemný zápach.
 - Únik vody.
- Klimatizačné zariadenie sami neopravujte ani neupravujte.
- Prevádzkovanie klimatizačného zariadenia pri nevhodných podmienkach môže spôsobiť poruchu, úraz elektrickým prúdom alebo požiar.

Inštalácia

Upozornenia k inštalácii

Varovania:

- Dodržiavajte všetky relevantné štátne normy a vyhlášky.
- Nepoužívajte poškodený alebo neštandardný napájací kábel.
- Pri inštalácii a údržbe buďte opatrní. Pri nesprávnom postupe hrozí úraz elektrickým prúdom, zranenie alebo iné nehody.

Výber miesta pre inštaláciu

Základné podmienky

Inštalácia zariadenia na nasledujúcich miestach môže spôsobiť poruchu. Ak nie je možné zariadenie umiestniť inam, poraďte sa s predajcom.

1. Miesta, kde sú veľké zdroje tepla, para, horľavé/výbušné plyny alebo prchavé látky, rozptýlené vo vzduchu.
2. Miesta, kde sú vysokofrekvenčné zariadenia (napríklad zvaračky alebo lekárske prístroje).
3. Miesta blízko pobrežia mora.
4. Miesta, kde sú vo vzduchu olejové výpary alebo dym.
5. Miesta, kde sú sírnaté plyny.
6. Iné miesta s neobvyklými podmienkami.

Podmienky na prevádzku zariadenia

1. Prívod a výfuk vzduchu musí byť dostatočne ďaleko od prekážok a v ich blízkosti nesmú byť žiadne predmety. Inak môže dôjsť k narušeniu funkcie zariadenia.
2. Vyberte miesto, kde nebude hluk a vyfukovaný vzduch z hadice rušiť okolie.
3. Snažte sa, aby zariadenie nebolo blízko žiarivkového osvetlenia.
4. Zariadenie nie je vhodné inštalovať do práčovne.
5. Zariadenie nie je určené na chladenie serverovni, chovov zvierat, stajní, prašných stavieb a nie je určené na nonstop prevádzku. Na neskoršie reklamácie z týchto dôvodov nebude braný ohľad.

Podmienky pre elektrické pripojenie







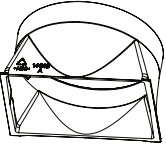
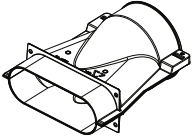
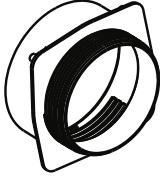
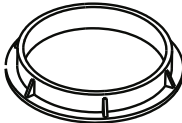

Bezpečnostné pokyny

1. Pri inštalácii jednotky je nutné dodržiavať elektrotechnické bezpečnostné normy a predpisy.
2. Na pripojenie zariadenia použite vhodný a bezpečný napájací rozvod.
3. Keď je napájací kábel poškodený, musí byť vymenený výrobcom, autorizovaným servisom alebo osobou s príslušnou kvalifikáciou, aby sa obmedzilo možné riziko.
4. Elektrická zásuvka musí mať správne zapojený fázový, nulový a zemniaci vodič.
5. Pred spustením akejkoľvek práce na elektrickom zariadení odpojte napájanie.
6. Nepripájajte napájanie pred dokončením inštalácie.
7. Klimatizačné zariadenie je elektrické zariadenie triedy I. Musí byť správne uzemnené podľa platných noriem. Pripojenie uzemnenia musí vykonať kvalifikovaný odborník. Zaisťte stálu kontrolu funkčnosti uzemnenia, inak môže dôjsť k úrazu elektrickým prúdom.
8. Žltozelený alebo zelený vodič v klimatizačnom zariadení je zemniaci vodič, ktorý nesmie byť použitý na žiadne iné účely.
9. Zemný odpor musí vyhovovať platným elektrotechnickým bezpečnostným normám.
10. Zariadenie musí byť nainštalované podľa miestnych noriem a predpisov.

Príprava pred inštaláciou

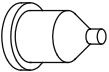
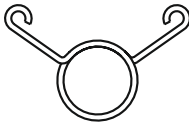
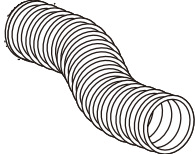
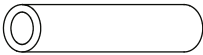
Poznámka: Pred inštaláciou skontrolujte, či máte všetko príslušenstvo. Príslušenstvo sa môže pri niektorých modeloch líšiť a môže byť zmenené bez predchádzajúceho upozornenia. Vaše príslušenstvo si môžete porovnať s informáciou na webových stránkach www.greesk.sk u konkrétneho modelu.

Zoznam príslušenstva

 Prípojka A	 Prípojka C	 Prípojka D	 Prípojka E	 Plastový kryt	
 Držiak kábla	 Skrutka (vrut)	 Držiak hadice	 Gumový uzáver	 Svorka hadice	 Hadica na odvod tepla
 Hadiae na odtok vody	 Diaľkový ovládač	 Batérie (AAA 1,5 V)	 Návod na obsluhu	 Prípojka odtoku vody	

Inštalácia držiakov napájacieho kábla

- Pripevnite na zadnú stranu jednotky držiaky napájacieho kábla pomocou dodávaných skrutiek (poloha držiakov je znázornená na nasledujúcom obrázku).

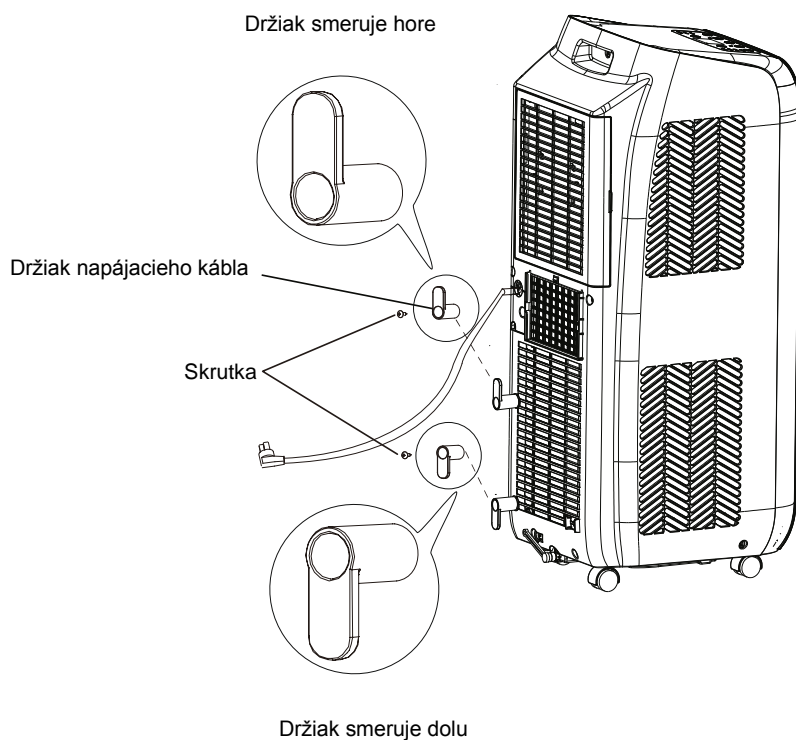

- Namotajte napájací kábel na držiaky.

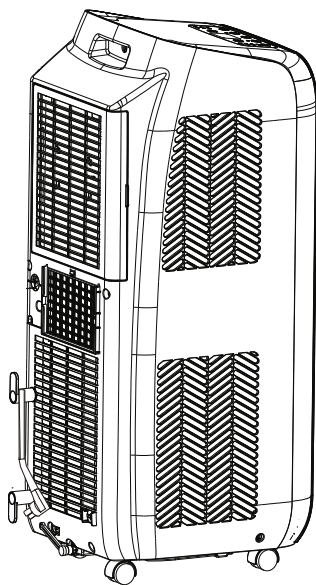

Odvod skondenzovanej vody

V režime Chladenia - bude skondenzovaná voda stekať do integrovanej dolnej vaničky. Systém automatického odparovania skondenzovanej vody bude integrovanú vaničku vyprázdňovať priebežne automaticky. Nie je nutné postupovať podľa bodu 1.

Ak systém automatického odparovania skondenzovanej vody bude preťažený (veľmi vysoká vlhkosť vzduchu) alebo nebude fungovať správne, ozve sa 8× zvukový signál a na displeji sa zobrazí kód „H8“. Užívateľ je týmto upozornený, že je potrebné vypustiť skondenzovanú vodu. Asi po 2 minútach sa zariadenie vypne a všetky tlačidlá sa zablokujú. V tomto prípade postupujte podľa bodu 1.

V režime Odvlhčovania - bude skondenzovaná voda stekať do integrovanej dolnej vaničky. Systém automatického odparovania skondenzovanej vody nie je v režime Odvlhčovania funkčný. Po naplnení integrovanej vaničky sa automaticky ozve 8× zvukový signál a na displeji sa zobrazí kód „H8“. Užívateľ je týmto upozornený, že je potrebné vypustiť skondenzovanú vodu. Asi po 2 minútach sa zariadenie vypne a všetky tlačidlá sa zablokujú. V tomto prípade postupujte podľa bodu 1.

1. Použitie odtoku skondenzovanej vody – dolný výpust

- Vypnite zariadenie a odpojte ho od elektrickej zásuvky.
- Prípravte si nízku nádobu na vodu alebo premiestnite zariadenie na vhodné miesto, kde sa dá vypustiť voda.
- Vyberte nainštalovaný uzáver dolnej výpuste.
- Vypusťte vodu do nádoby alebo na vhodné miesto. Môžete zariadenie aj mierne nakloniť (10°-20°) pre lepší výtok. Môžete použiť aj odtokovú hadicu podľa postupu nižšie.
- Po vypustení vody naložte uzáver dolnej výpuste späť.
- Pripojte zariadenie k elektrickej zásuvke a stlačte tlačidlo ON/OFF, aby ste ho opäť zapli.

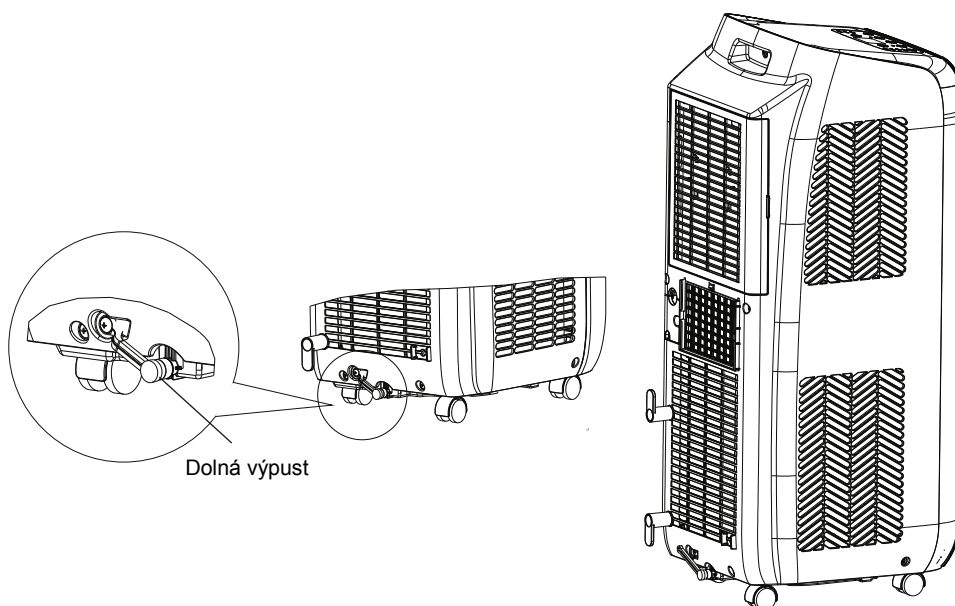

Pokyny k inštalácii odtokovej hadice

1. Vyberte gumový uzáver dolnej výpuste.

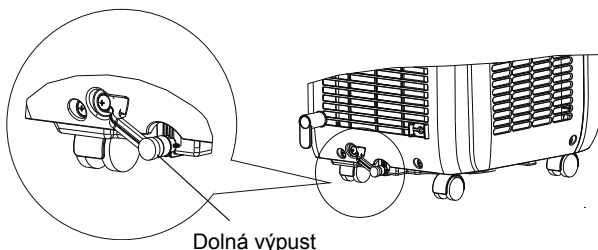

2. Pripevnite držiak odtokovej hadice pomocou skrutky na pravú stranu zadnej bočnice v blízkosti dolnej výpuste.

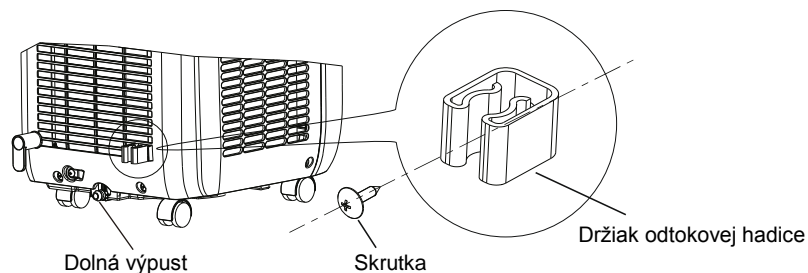

3. Naložte odtokovú hadicu na dolný výpust a pripevnite ju sponou.
4. Naložte gumový uzáver do druhého konca odtokovej hadice, pripevnite ho sponou a potom pripevnite odtokovú hadicu do držiaka.

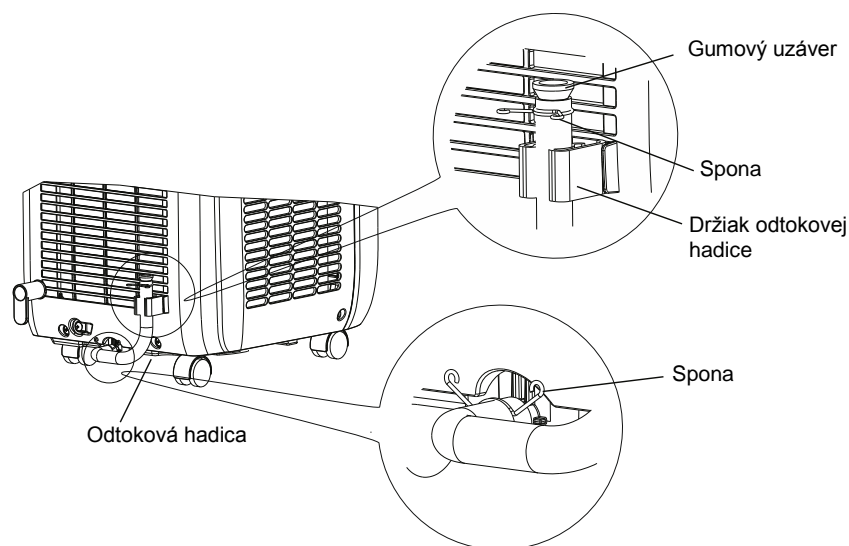

Použitie trvalého odtoku skondenzovanej vody – hodná výpust

V režime Chladenie alebo Odvlhčovanie môžete využiť trvalý odtok skondenzovanej vody. Skondenzovaná voda nebude stekať do integrovanej dolnej vaničky a systém automatického odparovania skondenzovanej vody (funkčný len pre režim Chladenie) nebude aktivovaný. Voda tak môže byť automaticky odvádzaná do vnútorného odpadu kanalizácie domu/bytu pomocou pripojenej odtokovej hadice s priemerom 14 mm (nie je súčasťou balenia).

1. Odskrutkujte uzáver hornej výpuste tak, že ho otočíte proti smeru hodinových ručičiek, a potom vytiahnite z výpuste gumovú zátku.

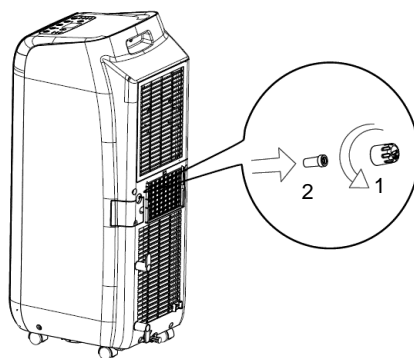

2. Naskrutkujte na hornú výpust odtokovú prípojku (súčasť balenia) v smere hodinových ručičiek.

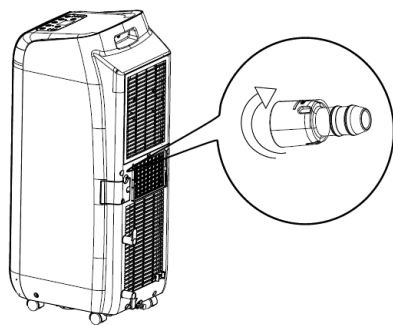

3. Naložte na odtokovú prípojku odtokovú hadicu s priemerom 14 mm (nie je súčasťou balenia).

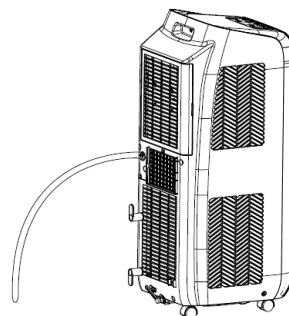

POZOR:

Pri použití hadice na trvalý odtok vody z hornej výpuste umiestnite zariadenie na rovnom povrchu a skontrolujte, že odtoková hadica smeruje dolu a že odtoku vody cez hadicu nič neprekáža.

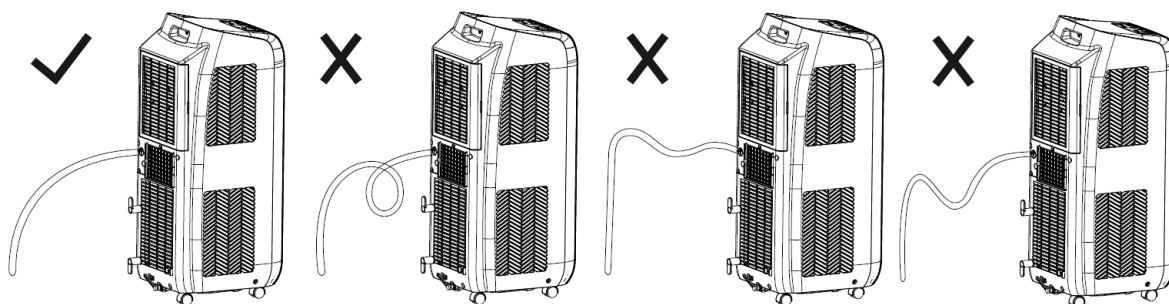

Pri inštalácii hadice do vedierka musí byť koniec odtokovej hadice vždy nad hladinou vody.

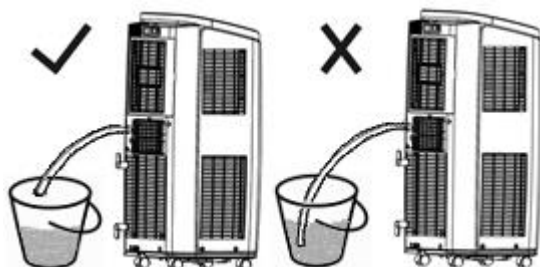

Inštalácia a odpojenie hadice na odvod tepla

1. Inštalácia hadice na odvod tepla do posuvného okna

1. Zložte prípojku C smerom dovnútra tak, aby boli obidve polovice pevne spojené úchytkami.

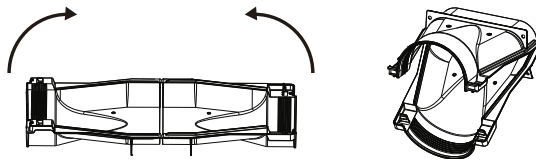

2. Naskrutkujte prípojku A a prípojku D v smere hodinových ručičiek na konce hadice na odvod tepla.

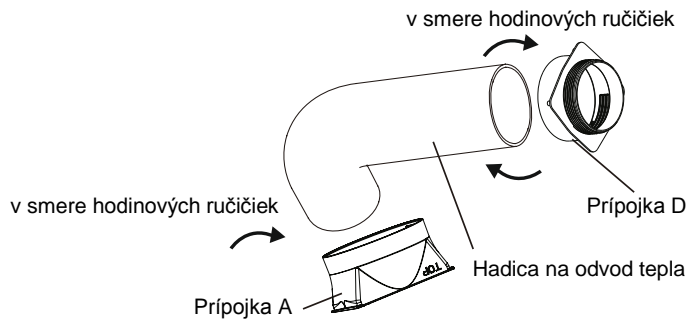

3. Naložte prípojku A hadice na odvod tepla (strana označená „TOP“ je hore) do drážok v zariadení a zacvaknite ju.

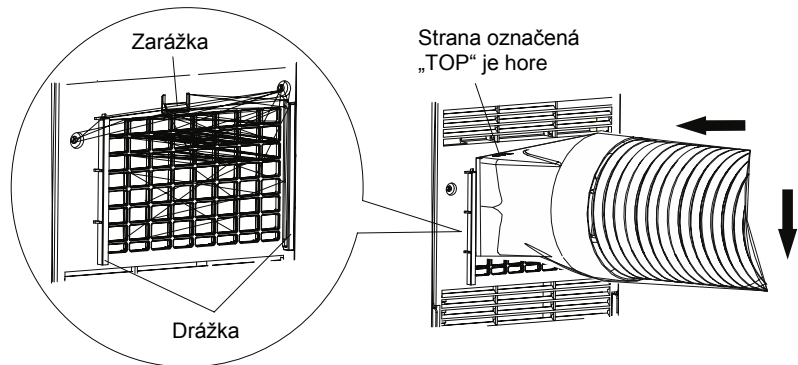

4. Naskrutkujte prípojku C v smere hodinových ručičiek do prípojky D tak, aby boli obidva diely dobre spojené.

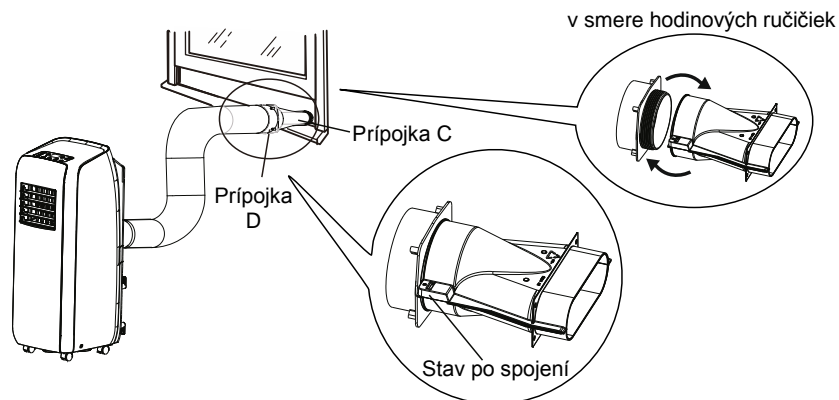

2. Inštalácia hadice na odvod tepla do nepohyblivého okna

1. Naskrutkujte prípojku A a prípojku D v smere hodinových ručičiek na konce hadice na odvod tepla.

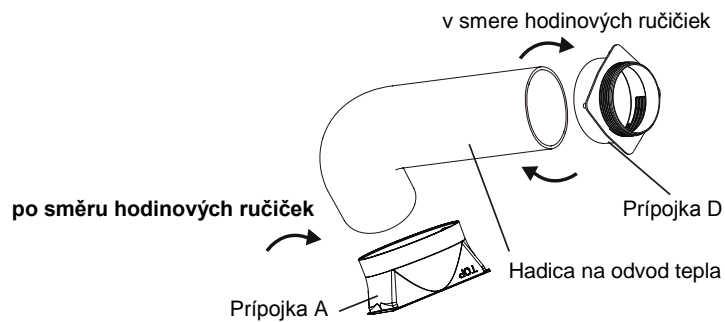

2. Keď sa okno nedá otvoriť, vyrežte do skla otvor, do ktorého pôjdu tesne nainštalovať prípojky D s hadicou a E, ktorá prípojku D k oknu ukotví.

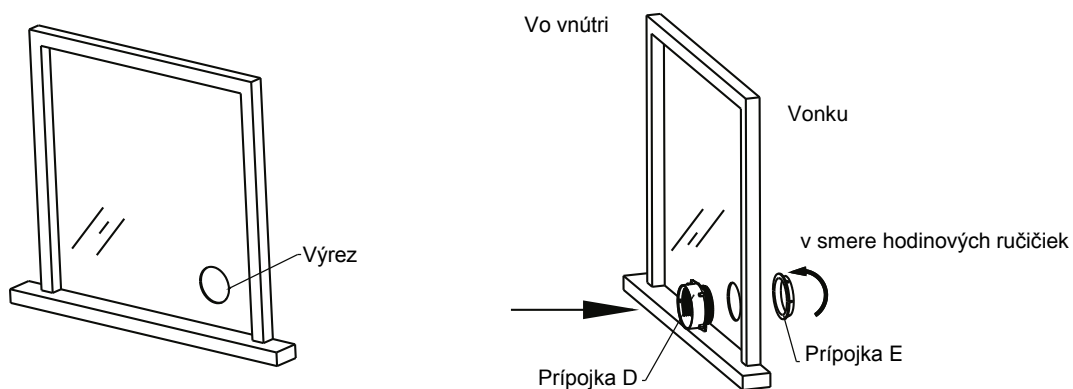

3. Naložte prípojku A hadice na odvod tepla (strana označená „TOP“ je hore) do drážok v zariadení a zacvaknite ju.

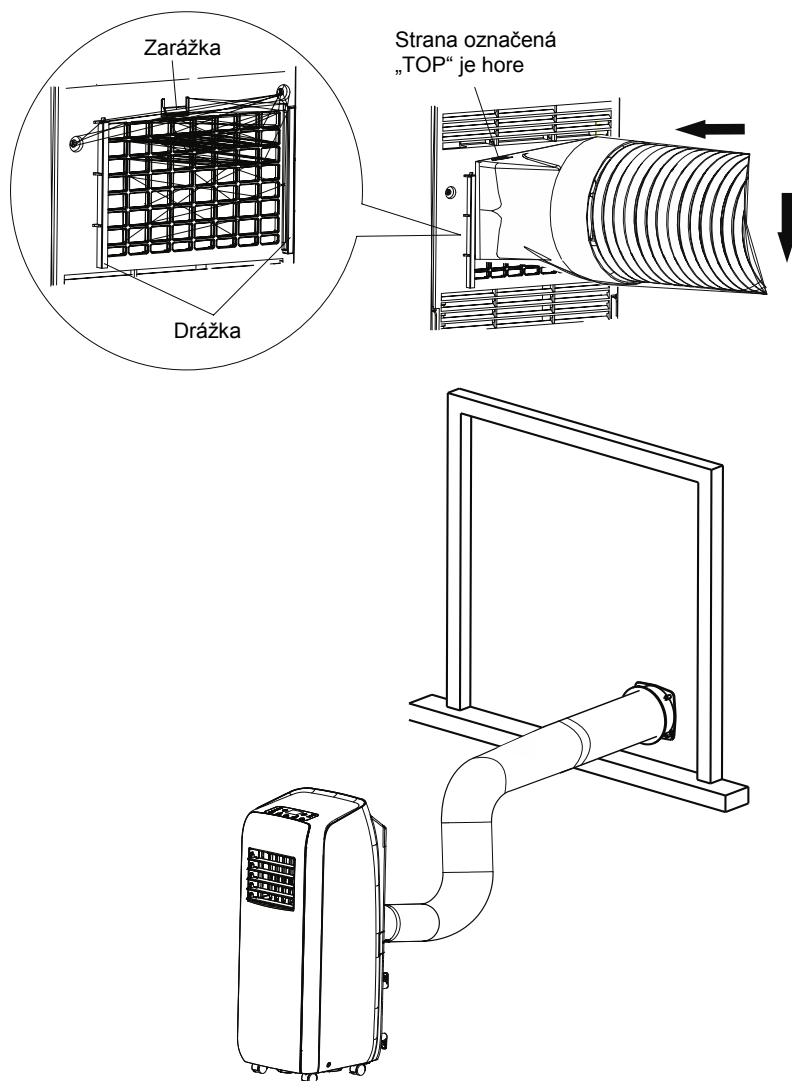

Pokyny k inštalácii hadice na odvod tepla

Na zlepšenie účinnosti chladenia by mala byť hadica na odvod tepla čo možno najkratšia a najrovnejšia, aby bol zaistený dobrý odvod tepla.

Výrobca odporúča nainštalovať hadicu na odvod tepla podľa obrázka nižšie.

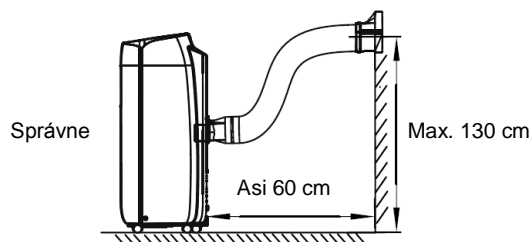

Užívateľ môže prispôbiť inštalácii hadice na odvod tepla podľa miestnych podmienok, nie je však dovolené vykonať inštaláciu tak, ako zobrazuje obrázok nižšie, pretože by to viedlo k výraznému zhoršeniu odvodu vzduchu.

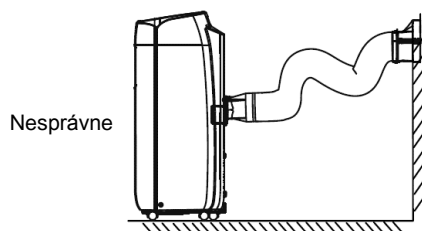

- Dĺžka hadice na odvod tepla je menšia ako 1 meter. Odporúča sa použiť čo najkratšiu dĺžku hadice.
- Hadica by mala byť nainštalovaná čo možno najrovnejšie. Hadicu nikdy nepredlžujte a nepripájajte ju k inej výfukovej hadici.

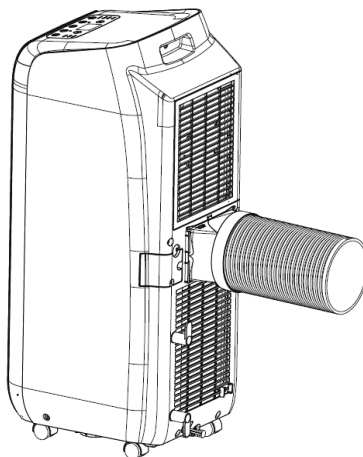

Odpojenie hadice na odvod tepla

1. Odpojenie hadice na odvod tepla pri posuvnom okne

1. Odpojte prípojku A.
Stlačte zarážku, zdvihnite prípojku A hore a vyberte ju.

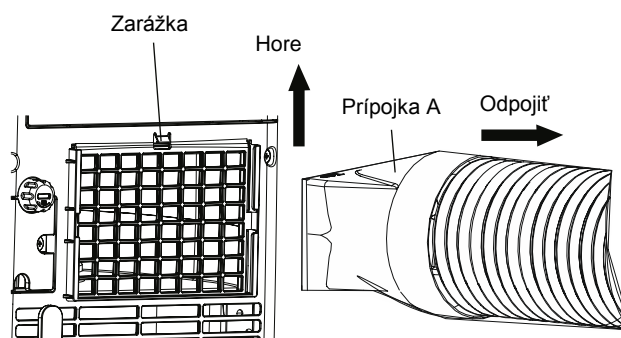

2. Odpojte prípojku D.
Odpojte prípojku D od prípojky C.

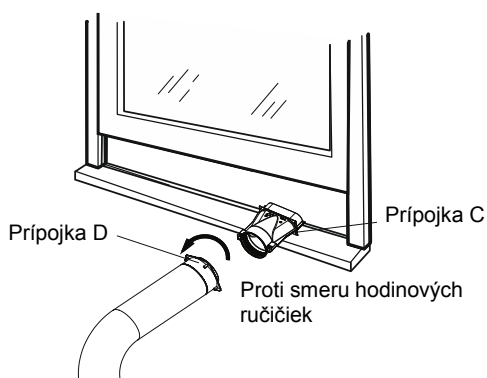

2. Odpojenie hadice na odvod tepla pri nepohyblivom okne

1. Odpojte prípojku A.
Stlačte zarážku, zdvihnite prípojku A hore a vyberte ju.

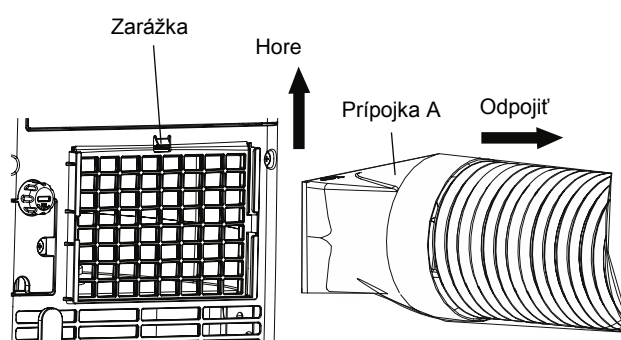

2. Odpojte hadicu na odvod tepla od prípojky D.

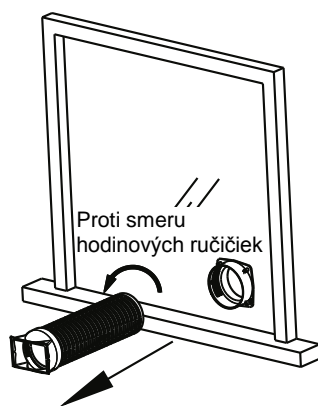

3. Po odpojení hadice nainštalujte do prípojky D plastový kryt, aby sa do domu nedostal hmyz.

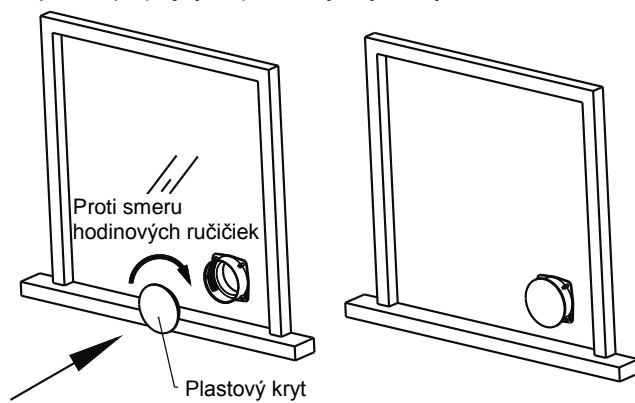

Skúška prevádzky

- Pripojte napájanie a stlačte tlačidlo ON/OFF na diaľkovom ovládači, aby ste spustili zariadenie.
- Stlačením tlačidla MODE nastavujte jednotlivé režimy prevádzky (Automatika, Chladenie, Odvlhčovanie, Ventilátor, Kúrenie) a kontrolujte, či zariadenie pracuje normálne.
- Ak je okolitá teplota nižšia ako 16 °C, zariadenie nemôže pracovať v režime Chladenie.

Schéma zapojenia

Schéma zapojenia môže byť bez upozornenia zmenená. Riadte sa podľa schémy pri dodanom zariadení.

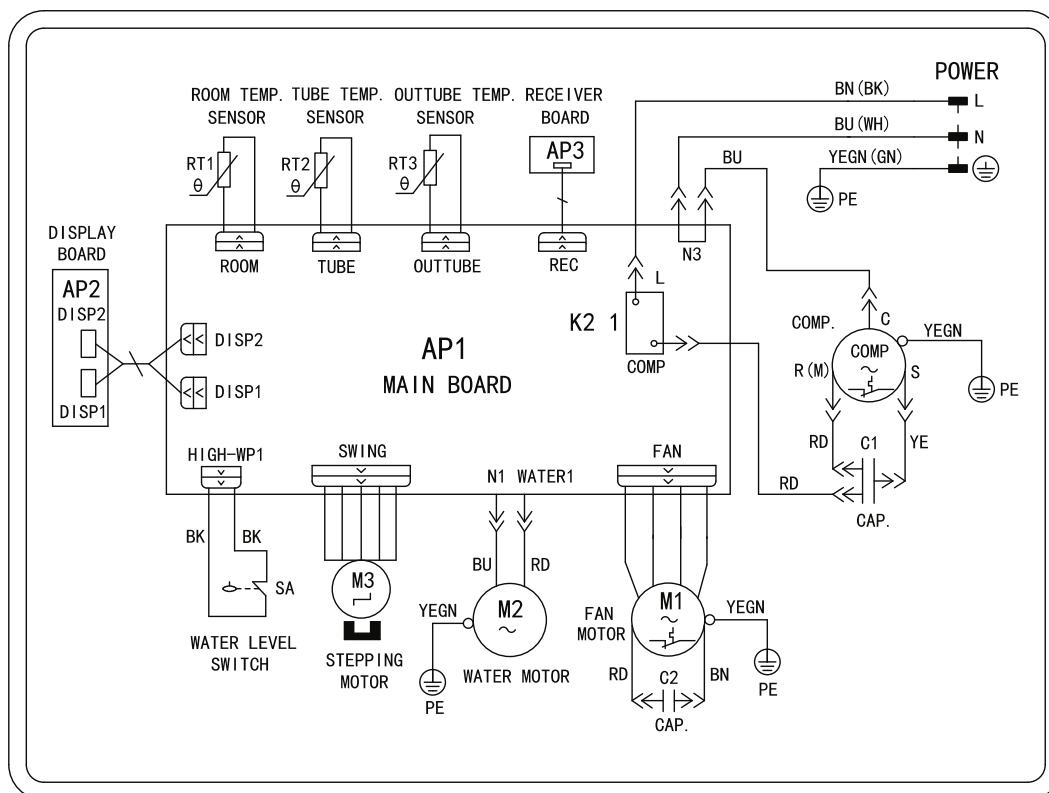

COMP	Kompresor
DISPLAY BOARD	Doska displeja
FAN MOTOR	Motor ventilátora
MAIN BOARD	Hlavná doska
OUTTUBE TEMP. SENSOR	Snímač teploty na výstupe výmenníka
POWER	Napájanie
RECEIVER BOARD	Doska prijímača
ROOM TEMP. SENSOR	Snímač teploty v miestnosti
STEPPING MOTOR	Krokový motor
TUBE TEMP. SENSOR	Snímač teploty výmenníka
WATER LEVEL SWITCH	Hladinový spínač
WATER MOTOR	Motor vodného čerpadla

BK	Čierna
BN	Hnedá
BU	Modrá
GN	Zelená
PE	Uzemnenie
RD	Červená
WH	Biela
YE	Žltá
YEGN	Žltozelená

Energetický štítok

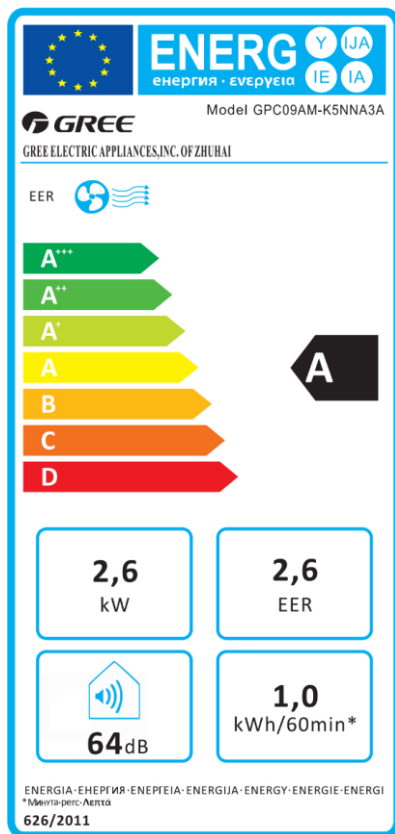

Technické parametre

Kategória	Lokálny klimatizátor		
Označenie modelu	GPC09AM-K5NNA3A		
Opis	Symbol	Hodnota	Jednotka
Menovitý chladiaci výkon	P_{rated} Chladenia	2,6	kW
Menovitý vykurovací výkon	P_{rated} vykurovania	-	kW
Menovitý chladiaci príkon	$PEER$	1,15	kW
Menovitý vykurovací príkon	$PCOP$	-	kW
Menovitý chladiaci súčiniteľ	EER_d	2,6	-
Menovitý vykurovací súčiniteľ	COP_d	-	-
Spotreba energie v režime vypnutia termostatu	P_{TO}	50	W
Spotreba energie v pohotovostnom režime	P_{SB}	0,5	W
Spotreba elektrickej energie pre chladenie	Q_{SD}	1,0	kWh / h
Spotreba elektrickej energie pre vykurovanie	Q_{SD}	-	kWh / h
Hladina akustického výkonu (iba vnútorná)	LWA	62 / 63 / 64	dB(A)
Potenciál chladiva prispievať ku globálnemu otepľovaniu	GWP	3	kgCO ₂ eq.
Energetická trieda	chladenie / vykurovanie	A / -	-
Chladivo	typ * / váha	R290 / 0,22	typ / kg
Optimálna veľkosť miestnosti	plocha	11 - 18	m ²
Napätie	-	~ 220 - 240	V
Frekvencia	-	50	Hz
Menovitý prúd	-	5,5	A
Cirkulácia vzduchu	-	260 / 290 / 320	m ³ / hod
Hladina akustického tlaku	L_p	49 / 51 / 53	dB(A)
Hadica pre odvod teplého vzduchu	dĺžka / priemer	150 / 14,3	cm
Odvlhčovanie	-	34,3	litrov / deň
Rozmery výrobku	(š x v x h)	306 x 805 x 362	mm
Rozmery výrobku s obalom	(š x v x h)	361 x 864 x 498	mm
Hmotnosť výrobku	-	27,5	kg
Hmotnosť výrobku s obalom	-	32,5	kg
Meno a adresa výrobcu alebo jeho splnomocneného zástupcu	Výrobca: GREE ELECTRIC APPLIANCES, West Jinji Rd, Qianshan, Zhuhai, Guangdong, 519070, China Zástupca: GREE Czech & Slovak s.r.o., Technická 2, Bratislava 821 04, Slovenská republika		
Kontaktné údaje na získanie ďalších informácií	www.greesk.sk		

* Zariadenie je naplnené horľavým chladivom R290 (CH₃CH₂CH₃).

SPÄTNÝ ODBER ELEKTROODPADU



Uvedený symbol na výrobku alebo v sprievodnej dokumentácii znamená, že použité elektrické alebo elektronické výrobky nesmú byť likvidované spoločne s komunálnym odpadom. Za účelom správnej likvidácie výrobku ho odovzdajte na určených zberných miestach, kde budú prijaté zdarma. Správnou likvidáciou tohto produktu pomôžete zachovať cenné prírodné zdroje a napomáhate prevencii potenciálnych negatívnych dopadov na životné prostredie a ľudské zdravie, čo by mohli byť dôsledky nesprávnej likvidácie odpadov. Ďalšie podrobnosti si vyžiadajte od miestneho úradu alebo najbližšieho zberného miesta.

INFORMÁCIE TÝKAJÚCE SA POUŽITÉHO CHLADIACEHO PROSTRIEDKU

Údržba a likvidácia musí byť vykonaná kvalifikovaným personálom.

Typ chladiaceho prostriedku: R290

Množstvo chladiaceho prostriedku: vid' prístrojový štítok.

Hodnota GWP: 3

GWP = Global Warming Potential (potenciál globálneho otepľovania)



Zariadenie je naplnené horľavým plynom R290.

V prípade poruchy, problémov s kvalitou alebo iných, odpojte zariadenie od napájania a kontaktujte prosím miestneho predajcu alebo autorizované servisné stredisko.

Tiesňové volanie – telefónne číslo: 112

VÝROBCA

GREE ELECTRIC APPLIANCES, INC. OF ZHUHAI
West Jinji Rd, Qianshan,
519070 Zhuhai
China

ZÁSTUPCA

GREE Czech & Slovak s.r.o.
Technická 2
821 04 Bratislava
Slovenská republika
www.greesk.sk, info@greesk.sk

SERVISNÁ PODPORA

GREE Czech & Slovak s.r.o.
Technická 2
821 04 Bratislava
Slovenská republika
www.greesk.sk, info@greesk.sk



